

SCI-CONF.COM.UA

PERSPECTIVES OF CONTEMPORARY SCIENCE: THEORY AND PRACTICE



**PROCEEDINGS OF XI INTERNATIONAL
SCIENTIFIC AND PRACTICAL CONFERENCE
DECEMBER 9-11, 2024**

**LVIV
2024**

PERSPECTIVES OF CONTEMPORARY SCIENCE: THEORY AND PRACTICE

Proceedings of XI International Scientific and Practical Conference

Lviv, Ukraine

9-11 December 2024

Lviv, Ukraine

2024

UDC 001.1

The 11th International scientific and practical conference “Perspectives of contemporary science: theory and practice” (December 9-11, 2024) SPC “Sci-conf.com.ua”, Lviv, Ukraine. 2024. 1515 p.

ISBN 978-966-8219-88-7

The recommended citation for this publication is:

Ivanov I. Analysis of the phaunistic composition of Ukraine // Perspectives of contemporary science: theory and practice. Proceedings of the 11th International scientific and practical conference. SPC “Sci-conf.com.ua”. Lviv, Ukraine. 2024. Pp. 21-27. URL: <https://sci-conf.com.ua/xi-mizhnarodna-naukovo-praktichna-konferentsiya-perspectives-of-contemporary-science-theory-and-practice-9-11-12-2024-lviv-ukrayina-arhiv/>.

Editor

Komarytskyy M.L.

Ph.D. in Economics, Associate Professor

Collection of scientific articles published is the scientific and practical publication, which contains scientific articles of students, graduate students, Candidates and Doctors of Sciences, research workers and practitioners from Europe, Ukraine and from neighbouring countries and beyond. The articles contain the study, reflecting the processes and changes in the structure of modern science. The collection of scientific articles is for students, postgraduate students, doctoral candidates, teachers, researchers, practitioners and people interested in the trends of modern science development.

e-mail: lviv@sci-conf.com.ua

homepage: <https://sci-conf.com.ua>

©2024 Scientific Publishing Center “Sci-conf.com.ua” ®

©2024 Authors of the articles

TABLE OF CONTENTS

AGRICULTURAL SCIENCES

1. *Алекс де Кайро* 27
РОЗРОБКА ЕЛЕМЕНТІВ ТЕХНОЛОГІЇ ВИРОЩУВАННЯ ПИВОВАРНИХ СОРТІВ ЯЧМЕНЮ ЯРОГО ДОНЕЦЬКОЇ СЛЕКЦІЇ В УМОВАХ ПІВНІЧНОГО СТЕПУ УКРАЇНИ
2. *Зеленянська Н. М., Хом'як І. Д.* 31
ЗАСТОСУВАННЯ БІОЛОГІЧНО АКТИВНИХ ПРЕПАРАТІВ У ТЕХНОЛОГІЇ ВИРОЩУВАННЯ ЩЕПЛЕНИХ САДЖАНЦІВ ВИНОГРАДУ
3. *Зеленянська Н. М., Кравченко Є. О.* 36
ВПЛИВ ЯКІСНИХ ПОКАЗНИКІВ КОМПОНЕНТІВ ЩЕП НА ВИХІД ЩЕПЛЕНИХ САДЖАНЦІВ ВИНОГРАДУ ЗІ ШКІЛКИ
4. *Кошельник В. А., Гнот Р. О.* 42
ВИКОРИСТАННЯ ТОРСІЙНОГО ПОЛЯ ЛЮДИНИ-ОПЕРАТОРА ДЛЯ ПІДВИЩЕННЯ СТІЙКОСТІ РОСЛИН ДО НЕСПРИЯТЛИВИХ УМОВ ВИРОЩУВАННЯ
5. *Литвиненко Т. В., Кравець А. А.* 44
ЕКСТЕР'ЄРНІ ОСОБЛИВОСТІ КОРІВ-ПЕРВІСТОК УКРАЇНСЬКОЇ ЧЕРВОНО-РЯБОЇ МОЛОЧНОЇ
6. *Мельник Т. І., Арнаутів К. І., Пилипець І. С., Головін М. Ю., Літвяков В. М.* 48
РІСТРЕГУЛЯЦІЯ ЗА ФОРМУВАННЯМ ВЕГЕТАТИВНИХ ОРГАНІВ *PINUS SEMBRA L.* В УМОВАХ ЛІСОСТЕПУ УКРАЇНИ
7. *Оленіч О. А.* 52
СТВОРЕННЯ КОЛЕКЦІЇ БУЗКУ ЗВИЧАЙНОГО НА ПРИЛУЦЬКІЙ ДОСЛІДНІЙ СТАНЦІЇ ІС НААН
8. *Плотницька Н. М., Невмержницька О. М., Афонін В. О.* 56
ЕФЕКТИВНІСТЬ ПРОТРУЙНИКІВ ПРОТИ ЖУКА КОЛОРАДСЬКОГО
9. *Савіна О. І., Глюдзик-Шемота М. Ю., Якубовський О. Б., Дудкін Д. О.* 59
ВПЛИВ ОСІННЬОГО ПОСІВУ РЕДИСКИ НА ФОРМУВАННЯ ЯКОСТІ УРОЖАЮ
10. *Шинкаренко А. О.* 66
ПІДХОДИ ТЕХНОЛОГІЧНОГО ЗАБЕЗПЕЧЕННЯ КУКУРУДЗИ
11. *Шпак Н. П.* 68
ЛІСОВА РОСЛИННІСТЬ В НАСАДЖЕННЯХ НАЦІОНАЛЬНОГО ПРИРОДНОГО ПАРКУ «КАРМЕЛЮКОВЕ ПОДІЛЛЯ»

BIOLOGICAL SCIENCES

12. *Бессонова В. П., Періста А. С.* 75
АСОРТИМЕНТ КВІТНИКОВИХ РОСЛИН НА ВУЛИЦЯХ ЦЕНТРАЛЬНОЇ ЧАСТИНИ МІСТА ДНІПРО

13.	<i>Ковальницька К. О., Масалітіна Н. Ю., Близнюк О. М.</i>	82
	ОСОБЛИВОСТІ ТЕХНОЛОГІЧНОГО ПРОЦЕСУ ВИРОБНИЦТВА ВАКЦИНИ ПРОТИ ВІТРИНОЇ ВІСПИ В ПРОМИСЛОВИХ МАСШТАБАХ	
14.	<i>Рожнова А. М., Бурятинська Ю. Т.</i>	88
	ВПЛИВ ГАДЖЕТІВ НА ЗДОРОВ'Я ТА СОН СТУДЕНТІВ	
15.	<i>Ткач І. В., Кротъ В. С.</i>	90
	ОТРИМАННЯ БІОГАЗУ З ОРГАНІЧНИХ ВІДХОДІВ	
16.	<i>Усольцева О. Г., Діденко І. П., Бойко І. В.</i>	97
	ОНТОМОРФОГЕНЕЗ <i>AGAPANTHUS AFRICANUS</i> (L.) HOFFMANN'S. ПРИ ІНТРОДУКЦІЇ	
17.	<i>Шарамок Т. С., Пирогова А. В.</i>	101
	ВПЛИВ ТРИНІТРОТОЛУОЛУ НА МОРФОЛОГІЧНІ ПОКАЗНИКИ ЕРИТРОЦИТІВ КАРАСЯ СРІБЛЯСТОГО	
MEDICAL SCIENCES		
18.	<i>Petulko A., Vasylenko T.</i>	105
	COURSE OF PREGNANCY IN WOMEN WITH VIRAL HEPATITIS C	
19.	<i>Андрюхіна С. А., Біловол А. М.</i>	108
	ОБІЗНАНІСТЬ СТУДЕНТІВ-МЕДИКІВ З ПРИВОДУ НЕВУСІВ ТА РИЗИКИ РОЗВИТКУ ЗЛОЯКІСНОЇ МЕЛАНОМИ ШКІРИ	
20.	<i>Артёмов О. В., Кривда Г. Ф., Яворський Б. І., Ларсон Л. М., Кривда Р. Г.</i>	110
	РАБДОМІОСАРКОМА КОН'ЮНКТИВИ: ПОХОДЖЕННЯ ТА ПРОБЛЕМА ДІАГНОСТИКИ	
21.	<i>Бабій В. В.</i>	116
	ВИКОРИСТАННЯ ТА РИЗИКИ САМОЛІКУВАННЯ СЕРЕД СТУДЕНТІВ	
22.	<i>Біловол А. М., Цінкевич Ю. Б.</i>	121
	ACUTE RADIATION DERMATITIS	
23.	<i>Біловол А. М., Пустова Н. О., Гаврилюк О. А., Яловега К. С.</i>	128
	ХОЛОДОВА ЕКЗЕМА	
24.	<i>Власенко Д. В., Саченко Д. В., Абузейнех Р. Ф.</i>	134
	ВИКОРИСТАННЯ СУЧАСНИХ ПІДХОДІВ У ВІЙСЬКОВО- ПОЛЬОВІЙ ХІРУРГІЇ ДЛЯ ЗМЕНШЕННЯ СМЕРТНОСТІ ТА УСКЛАДНЕНЬ У БОЙОВИХ УМОВАХ	
25.	<i>Гаврилов А. В., Жуков А. П., Мінухін Б. Д.</i>	137
	ПРОБЛЕМИ ПОДОЛАННЯ ПОЛІОМІЄЛІТУ В УКРАЇНІ ТА СВІТІ	
26.	<i>Гнатюк М. С., Стець Н. Я., Татарчук Л. В., Чолач С. Ю.</i>	142
	МОРФОМЕТРИЧНИЙ АНАЛІЗ ОСОБЛИВОСТЕЙ РЕМОДЕЛЮВАННЯ ВЕНОЗНИХ СУДИН ГЕМОМІКРОЦИРКУЛЯТОРНОГО РУСЛА ПЕРЕДСЕРДЬ ПРИ КОБАЛЬТОВІЙ ІНТОКСИКАЦІЇ	
27.	<i>Головачова В. О., Шевелєва І. В., Волошина А. С.</i>	147
	КЛІНІЧНІ ОСОБЛИВОСТІ ГЕМАНГІОМ ДИТЯЧОГО ВІКУ	

28. *Дудка Т. В., Рапацький В. А., Дудка І. В.* 150
СУЧАСНІ МЕТОДИ ДІАГНОСТИКИ, ПРОФІЛАКТИКИ ТА ЛІКУВАННЯ ПАЦІЄНТІВ З ІШЕМІЧНОЮ ХВОРОБОЮ СЕРЦЯ
29. *Дудка Т. В., Лукінчук Ю. М., Дудка І. В.* 155
СУЧАСНІ ПІДХОДИ ДО ЛІКУВАННЯ АРТЕРІАЛЬНОЇ ГІПЕРТЕНЗІЇ
30. *Дудка Т. В., Мігалко В. М., Дудка І. В.* 158
ОСОБЛИВОСТІ ПЕРЕБІГУ ХРОНІЧНОГО ПАНКРЕАТИТУ У ПАЦІЄНТІВ З СУПУТНЬОЮ БРОНХОЛЕГЕНЕВОЮ ПАТОЛОГІЄЮ
31. *Дудка Т. В., Корбіна Х. Ю.* 162
РОЛЬ СУЧАСНИХ МЕТОДІВ ДІАГНОСТИКИ У ВИЗНАЧЕННІ ЗАХВОРЮВАНЬ ОРГАНІВ ТРАВЛЕННЯ
32. *Жукуляк О. М., Куса О. М.* 164
ОЦІНКА ЕФЕКТИВНОСТІ ЛІКУВАННЯ БАКТЕРІАЛЬНОГО ВАГІНОЗУ В ЖІНОК ПРЕМЕНОПАУЗАЛЬНОГО ВІКУ
33. *Кірієнко О. М., Жуков А. П.* 167
СТРЕС-ІНДУКОВАНА КАРДІОМІОПАТІЯ В УМОВАХ ВОЄННОГО СТАНУ
34. *Літвинова А. М., Говорова В. В.* 171
СТРАТЕГІЇ УСПІШНОЇ ПІДТРИМКИ МОТИВАЦІЇ ПАЦІЄНТІВ ДО ФІЗИЧНОЇ АКТИВНОСТІ
35. *Літвинова А. М., Гиль М. К., Собко О. А.* 176
РОЛЬ Д-МАНОЗИ У ПРОФІЛАКТИЦІ ІНФЕКЦІЙ СЕЧОВИВІДНИХ ШЛЯХІВ У ЖІНОК
36. *Людкевич Г. П., Музичук О. М., Алісова М. С., Цвид І. О., Дмитерко О. І., Любінець М. О.* 178
ГЕН RNPLA3 ТА ЙОГО ПОЛІМОРФІЗМ П148М ЯК ГЕНЕТИЧНІ ФАКТОРИ СПРИЙНЯТЛИВОСТІ ДО НЕАЛКОГОЛЬНОЇ ЖИРОВОЇ ХВОРОБИ ПЕЧІНКИ
37. *Марченко А. С., Крамарук В. Ю., Подкозьзіна Г. А.* 187
ШТУЧНИЙ ІНТЕЛЕКТ В СІМЕЙНІЙ МЕДИЦИНІ: ДОПОМОГА ЧИ УТОПІЯ?
38. *Носальська Т. М., Довга І. М., Євсюкова В. Ю., Казмірчук В. В.* 191
ВИВЧЕННЯ ПРОТИЗАПАЛЬНОЇ АКТИВНОСТІ СУПОЗИТОРІЇВ З ЕФІРНОЮ ОЛІЄЮ ХМЕЛЮ І ДИКЛОФЕНАКОМ НАТРІЮ
39. *Парамонова Д. Г., Гайдай О. С.* 195
АНАТОМІЧНО-ФІЗІОЛОГІЧНІ АСПЕКТИ ПНЕВМАТИЗАЦІЇ СКРОНЕВОЇ КІСТКИ, ЇЇ РОЛЬ У ПЕРЕБІГУ ТА УСКЛАДНЕННІ ЗАПАЛЬНИХ ПРОЦЕСІВ СЕРЕДНЬОГО ВУХА
40. *Рибалка В. В.* 200
СТРЕПТОКОКИ ГРУПИ В ЯК ЗБУДНИКИ ПАТОЛОГІЧНИХ ПРОЦЕСІВ

41.	<i>Рибка О. С., Максименко О. В., Літвін В. І., Цикало Б. М.</i>	204
	ВПЛИВ ВОЄННИХ УМОВ НА ФОРМУВАННЯ СОЦІАЛЬНИХ НАВИЧОК У ДІТЕЙ ДОШКІЛЬНОГО ВІКУ	
42.	<i>Риндіна А. С., Бурма Я. І.</i>	209
	ДИНАМІКА ЗАХВОРЮВАНОСТІ НА ВІЛ/СНІД В УКРАЇНІ	
43.	<i>Роговець Ю. Ю., Левченко Є. О., Бодня І. П.</i>	214
	ЕПІДЕМІОЛОГІЯ ТА ПРОФІЛАКТИКА КОРОНАВІРУСНОЇ ІНФЕКЦІЇ (COVID-19) В ПОСТПАНДЕМІЧНИЙ ПЕРІОД	
44.	<i>Рожнова А. М., Дорохтей В. В.</i>	218
	ВПЛИВ СПОСОБУ ЖИТТЯ НА РІВЕНЬ ЗДОРОВ'Я МОЛОДІ	
45.	<i>Росіхін В. В., Бухмін О. В., Бухмін О. О., Левченко Э. Д.</i>	221
	БІОМЕДИЧНІ І ПОВЕДІНКОВІ ЕФЕКТИ СПОЖИВАННЯ АЛКОГОЛЯ	
46.	<i>Рушай А. К.</i>	229
	ДЕКСАЛГІН® В КОМПЛЕКСНІЙ ПРОФІЛАКТИЦІ РОЗВИТКУ НЕЙРОПАТИЧНОГО БОЛЬОВОГО СИНДРОМУ У ТРАВМАТОЛОГІЧНИХ ХВОРИХ	
47.	<i>Соловійова В. О., Маліч Т. С.</i>	235
	СУЧАСНІ НАПРЯМКИ ІНТЕНСИВНОЇ ТЕРАПІЇ РЕСПІРАТОРНОГО ДИСТРЕС-СИНДРОМУ ПЕРЕДЧАСНО НАРОДЖЕНИХ НОВОНАРОДЖЕНИХ В УМОВАХ ВОЄННОГО СТАНУ	
48.	<i>Старовєр А. В., Сапліна Е. В., Чесаков А. С.</i>	239
	НОВІ ПОГЛЯДИ НА ОСОБЛИВОСТІ ПАТОГЕНЕЗУ, КЛІНІКИ ТА МЕНЕДЖМЕНТУ НИРКОВОЇ КОЛЬКИ У ВАГІТНИХ	
49.	<i>Старовєр А. В., Солотовка В. С.</i>	247
	РИЗИКИ ЛІКУВАННЯ СОЛЯМИ ЛІТІЮ ВАГІТНИХ З БІПОЛЯРНИМ АФЕКТИВНИМ РОЗЛАДОМ	
50.	<i>Старовєр А. В., Хільченко Д. С.</i>	250
	ВЕДЕННЯ ТА ЛІКУВАННЯ МІГРЕНІ ПІД ЧАС ВАГІТНОСТІ	
51.	<i>Усенко С. Г., Муріна М. О.</i>	253
	АНАЛІЗ ВПЛИВУ ФАКТОРІВ РИЗИКУ НА ЗІР ЗДОБУВАЧІВ ВИЩОЇ ОСВІТИ ПРИ ВИКОРИСТАННІ ЕЛЕКТРОННИХ ПРИЛАДІВ	
52.	<i>Христич А. В., Єфремова О. А.</i>	258
	КЛІНІЧНИЙ ВИПАДОК СИНДРОМУ СВАЙЄРА У ЖІНКИ 28 РОКІВ З ДИСГЕНЕЗІЄЮ ГОНАД	
PHARMACEUTICAL SCIENCES		
53.	<i>Полявка Є. А., Якименко І. Ю.</i>	264
	ДОСЛІДЖЕННЯ РИНКУ ПРОТІАНЕМІЙНИХ ПРЕПАРАТІВ ЗАРЕЄСТРОВАНІХ В УКРАЇНІ	

54. **Якименко І. Ю.** 268
ДОСЛІДЖЕННЯ РИНКУ ВІТАМІННИХ ЛІКАРСЬКИХ ЗАСОБІВ З
ВМІСТОМ АСКОРБІНОВОЇ КИСЛОТИ ЗАРЕЄСТРОВАНИХ В
УКРАЇНІ

CHEMICAL SCIENCES

55. **Lomtadze Omar Georgi, Gabelia Tsiala Severian, Salukvadze Eter Shalva, Japaridze Leila Konstantin, Shavlashvili Nunu Isaak** 271
ORGANOPHYLIZATION OF BENTONITE – ASKAN CLAY
56. **Овсяннікова М. К., Шпак А. Є., Гуц Н. А.** 276
ЦЕЛЮЛОЗА ТА ЛІГНІН ЯК АДСОРБЕНТИ Cr³⁺ ТА Ni²⁺
57. **Шпак А. Є., Гуц Н. А., Зайцева С. А.** 283
ВИКОРИСТАННЯ МІКРОХВИЛЬОВОГО НАГРІВАННЯ З
КАОЛІНОВОЮ ВАТОЮ ДЛЯ ОДЕРЖАННЯ РОЗПЛАВІВ, СКЛА,
ОКСИДНИХ МАТЕРІАЛІВ
58. **Яковець С. М., Коваленко І. В., Потаскалов В. А., Власенко Н. Є.** 288
ЕНЕРГОЕФЕКТИВНІ СПОСОБИ ОДЕРЖАННЯ
НАНОКРИСТАЛІЧНОГО ДІОКСИДУ ТИТАНУ

TECHNICAL SCIENCES

59. **Kovalov V., Shapovalov M., Grygorenko D., Shapovalov M., Holubytskyi E.** 294
ADAPTIVE INTEGRATED SYSTEMS FOR IMPROVING THE
ACCURACY OF HEAVY-DUTY CNC MACHINES
60. **Бабін В. І.** 298
ВИКОРИСТАННЯ СУЧАСНИХ ТЕХНОЛОГІЙ ТА ІННОВАЦІЙ У
БУДІВНИЦТВІ ТА В УПРАВЛІННІ БУДІВЕЛЬНИМИ
ПРОЄКТАМИ
61. **Бойко А. О., Циганенко Л. А.** 302
ОСНОВНИЙ ДЕРЖАВНИЙ ІНСТРУМЕНТ ЛІКВІДАЦІЇ
НАСЛІДНІВ ЗБРОЙНОЇ АГРЕСІЇ: НЕДОЛІКИ ТА ПЕРЕВАГИ
62. **Двухглавов Д. Е., Двухглавова А. С., Український О. С.** 308
АВТОМАТИЗАЦІЯ ВИТЯГУ ДАНИХ ІЗ ФАЙЛІВ ІЗ
ВІДВІДУВАННЯМ ЗАНЯТЬ, ЩО ФОРМУЮТЬСЯ В MICROSOFT
TEAMS
63. **Денисюк С. П., Белоха Г. С., Богойко І. І., Піскарьов В. М.** 314
ПЕРСПЕКТИВИ ЗАСТОСУВАННЯ БАГАТОРІВНЕВИХ МЕТОДІВ
ДЛЯ ЗАРЯДЖАННЯ ЛІТІЙ-ІОННИХ АКУМУЛЯТОРІВ
64. **Добровольська Л. О.** 320
РОЗРОБКА СТРУКТУРИ ІНДИВІДУАЛЬНОГО ТЕПЛООВОГО
ПУНКТА БУДІВЛІ, ЩО РЕАЛІЗУЄ ПЕРЕРИВЧАСТЕ ОПАЛЕННЯ
65. **Дубовий В. І.** 324
ЦИФРОВА ГРАМОТНІСТЬ ЯК КЛЮЧ ДО КІБЕРБЕЗПЕКИ У
СУЧАСНОМУ КІБЕРПРОСТОРІ

66. *Задорожня І. М., Сіренко С. В., Чередниченко І. І.* 327
 АНАЛІЗ СУЧАСНИХ СИСТЕМ КЕРУВАННЯ
 ЕЛЕКТРОПРИВОДАМИ МЕТАЛОРІЗАЛЬНИХ ВЕРСТАТІВ
67. *Калько А. В., Дубовик Т. М.* 332
 РОЗРОБКА СКС КОНТРОЛЮ ПАРАМЕТРІВ СТИКОВОГО
 ЗВАРЮВАННЯ НА СТИКОЗВАРЮВАЛЬНІЙ МАШИНИ
 ТРУБОЕЛЕКТРОЗВАРЮВАЛЬНОГО СТАНУ
68. *Карпюк І. А., Свердленко О. Л.* 339
 НЕСУЧА ЗДАТНІСТЬ БЕТОННИХ БАЛОК ІЗ ПОПЕРЕДНЬО
 НАПРУЖЕНОЮ БАЗАЛЬТО-ПЛАСТИКОВОЮ АРМАТУРОЮ
69. *Кіндєєв П. В., Крисько А. В.* 342
 СУЧАСНА РОБОТИЗОВАНА СИСТЕМА АВТОМАТИЗОВАНОГО
 ОЧИЩЕННЯ ПОВЕРХОНЬ МАГНІТНИХ ДОШОК
70. *Круковський П. Г., Склярєнко Д. І., Старовіт І. С., Гаврилко Є. В.,
 Дядюшко Є. В.* 347
 МОНІТОРИНГ ТА КЕРУВАННЯ ПОВІТРООБМІНОМ НОВОГО
 БЕЗПЕЧНОГО КОНФАЙНМЕНТУ ЧАЕС З ОТОЧУЮЧИМ
 СЕРЕДОВИЩЕМ
71. *Полтораєк С. М., Ошаровська О. В.* 354
 АНАЛІЗ ПОХИБОК ПРИ РІЗНИХ ЧАСТОТАХ ПРОСТОРОВОЇ
 ДИСКРЕТИЗАЦІЇ В ЗАДАЧАХ КЛАСИФІКАЦІЇ 3D ОБ'ЄКТІВ
72. *Прокопенко Д. П.* 359
 СПАМ ТА ШТУЧНИЙ ІНТЕЛЕКТ
73. *Разінков В. О., Волощук С. А.* 365
 ДОСЛІДЖЕННЯ ФАКТОРІВ, ЩО ВЛИВАЮТЬ НА ГЕНЕРАЦІЮ
 СОНЯЧНИХ ПАНЕЛЕЙ
74. *Ревякіна А. О., Камуз В. С.* 371
 РОЗРОБКА МЕТОДУ ПОДАВЛЕННЯ ШУМІВ У ЗВУКОЗАПИСІ
 НА СМАРТФОНАХ
75. *Романюк А. О.* 373
 ВИБІР МЕТОДІВ ШТУЧНОГО ІНТЕЛЕКТУ ДЛЯ ПІДВИЩЕННЯ
 ЕФЕКТИВНОСТІ УПРАВЛІННЯ СИЛАМИ І ЗАСОБАМИ
 ПРОТИПОВІТРЯНОЇ ОБОРОНИ
76. *Рябоштан Р. В., Халіков В. А.* 376
 СУЧАСНИЙ СТАН ТА РОЗВИТОК СИСТЕМ ОБЛІКУ
 ЕЛЕКТРОЕНЕРГІЇ В УКРАЇНІ
77. *Саражинський В. О.* 381
 ОГЛЯД ІСНУЮЧИХ МЕТОДІВ ВЕРИФІКАЦІЇ ЦИФРОВИХ
 МІКРОСХЕМ
78. *Середа О. Г.* 388
 ДОСЛІДЖЕННЯ ВЛАСТИВОСТЕЙ ЕРИТРОЛУ ТА ЙОГО
 ВИКОРИСТАННЯ В ТЕХНОЛОГІЯХ КОНДИТЕРСЬКИХ
 ВИРОБІВ

79. **Супало В. В., Дубовик Т. М.** 392
РОЗРОБКА СПЕЦІАЛІЗОВАНОЇ КОМП'ЮТЕРНОЇ СИСТЕМИ «РОЗУМНИЙ ДОМОФОН» З ФОТОФІКСАЦІЄЮ В TELEGRAM НА БАЗІ МІКРОКОНТРОЛЕРА ESP32-CAM
80. **Станько В. Ю., Балицький В. С., Бавдик О. С., Некига М. І.** 399
ДОСЛІДЖЕННЯ ОРГАНІЗАЦІЙНО-ТЕХНІЧНИХ, ІНФОРМАЦІЙНО-БЕЗПЕКОВИХ ТА ЕКОНОМІЧНИХ АСПЕКТІВ ВИКОРИСТАННЯ VPN-ТЕХНОЛОГІЇ ПРИ ПРОЕКТУВАННІ КОРПОРАТИВНОЇ КОМП'ЮТЕРНОЇ МЕРЕЖІ ОРГАНІЗАЦІЇ
81. **Тегза Я. Я.** 406
КРУГОВІ ПЕРЕХРЕСТЯ ЯК ІНСТРУМЕНТ ПІДВИЩЕННЯ БЕЗПЕКИ ТА ОПТИМІЗАЦІЇ ДОРОЖНЬОГО РУХУ: МІЖНАРОДНИЙ ДОСВІД І ПЕРСПЕКТИВИ ДЛЯ УКРАЇНИ
82. **Тимофєєв А. В., Циганенко Л. А.** 411
ДОСЛІДЖЕННЯ НАПРУЖЕНО-ДЕФОРМОВАНОГО СТАНУ КАРКАСНОЇ БУДІВЛІ З БЕТОНУ РІЗНОГО КЛАСУ
83. **Тугай Ю. І., Кузнецов В. Г., Тугай І. Ю.** 415
ДОСЛІДЖЕННЯ ПЕРЕХІДНИХ ПРОЦЕСІВ ПРИ ПІДКЛЮЧЕННІ ДЖЕРЕЛ РОЗПОДІЛЕНОЇ ГЕНЕРАЦІЇ ДО ЕНЕРГОСИСТЕМИ
84. **Фешанич Л. І., Комусій В. М.** 422
АЛГОРИТМ КЕРУВАННЯ ПРОЦЕСОМ СПАЛЮВАННЯ ТВЕРДИХ ПОБУТОВИХ ВІДХОДІВ
85. **Якобчук Р. Л., Пономаренко В. В.** 428
СУЧАСНІ ПІДХОДИ ДО ІНЖИНІРИНГУ ІНЖЕНЕРНИХ МЕРЕЖ ГОТЕЛЬНО-РЕСТОРАННИХ КОМПЛЕКСІВ
86. **Ярещенко О. В., Кундеус В. В.** 434
ОРГАНІЗАЦІЯ ДИСТАНЦІЙНОГО ТА ЗМІШАНОГО НАВЧАННЯ З ТРУДОВОГО НАВЧАННЯ ТА ТЕХНОЛОГІЙ ВИКОРИСТАННЯМ СЕРВІСУ PADLET

PHYSICAL AND MATHEMATICAL SCIENCES

87. **Usichenko D. S.** 438
MATHEMATICAL THEORY AND PHILOSOPHY
88. **Vynohradska V. H.** 441
COMPUTATIONAL MATHEMATICS
89. **Овский А. Г.** 445
ПРОГРАММНАЯ РЕАЛИЗАЦИЯ НА LISP ФУНКЦИЙ ОБРАБОТКИ СИМВОЛЬНЫХ ВЫРАЖЕНИЙ
90. **Степаненко Н. В.** 452
ЛІНІЙНІ РОЗШИРЕННЯ ДИНАМІЧНИХ СИСТЕМ НА ТОРІ З ВИРОДЖЕНОЮ МАТРИЦЕЮ ПРИ НОРМАЛЬНИХ ЗМІННИХ

GEOGRAPHICAL SCIENCES

91. *Бикова М. Д., Смілик О. О.* 459
ДЕМОГРАФІЧНА СИТУАЦІЯ В ЯПОНІЇ: СУЧАСНИЙ СТАН І ПРОБЛЕМИ

GEOLOGICAL AND MINERALOGICAL SCIENCES

92. *Yakymchuk M. A., Korchagin I. M.* 465
DIRECT-PROSPECTING TECHNOLOGY OF SATELLITE AND PHOTO IMAGES FREQUENCY-RESONANCE PROCESSING: ON THE FEASIBILITY OF IT USING AT STAGE OF PROMISING AREAS SELECTING FOR SUBSEQUENT LICENSING
93. *Yakymchuk M. A., Korchagin I. M.* 475
DIRECT-PROSPECTING TECHNOLOGY OF SATELLITE IMAGES AND PHOTOGRAPHS FREQUENCY-RESONANCE PROCESSING: RESULTS OF TESTING WITHIN SEARCH AREAS IN AFRICA
94. *Красовський І. С., Різо З. М.* 485
МОДЕЛІ ЗАТУХАННЯ КОНТАКТНИХ ДОТИЧНИХ НАПРУЖЕНЬ В ВИСОКІЙ ЗРАЗКАХ ГІРСЬКИХ ПОРІД ПРИ ЇХ КЛИНООБРАЗНІЙ ФОРМІ РУЙНУВАННЯ

ARCHITECTURE

95. *Бабенцова О. С., Вербовецька В. В., Токар О. С., Гончарова О. Р., Олійник Т. П.* 492
ВИКОРИСТАННЯ КІНЕТИЧНИХ ПАНЕЛЕЙ В ЗЕЛЕНОМУ БУДІВНИЦТВІ
96. *Малік Т. В., Козярук І. В.* 501
ЕКОЛОГІЧНІСТЬ ТА СТАЛИЙ РОЗВИТОК В ПРОЄКТУВАННІ ДИТЯЧИХ БІБЛІОТЕК
97. *Медвідь М. М., Лагнюк В. М.* 505
АРХІТЕКТУРНА СПАДЩИНА: ЗБЕРЕЖЕННЯ ІСТОРИЧНИХ ПАМ'ЯТОК В СУЧАСНИХ УМОВАХ
98. *Шорошева П. О.* 511
КОТЕДЖ ЯК ТУРИСТИЧНИЙ ОБ'ЄКТ В МУЛЬТИКУЛЬТУРНОМУ РЕГІОНІ

PEDAGOGICAL SCIENCES

99. *Fuchydzhi M. Yu.* 516
FORMATION OF STUDENTS' MODERN SCIENTIFIC WORLD PICTURE
100. *Ryzhenko M., Anisenko O.* 520
THE ROLE OF TECHNOLOGY IN ENHANCING LISTENING SKILLS
101. *Биценко В. В., Козлова О. Г.* 523
ІНТЕГРАЦІЯ ЦИФРОВИХ ТЕХНОЛОГІЙ В УПРАВЛІННЯ: СТРАТЕГІЧНІ ПІДХОДИ ТА ТЕХНОЛОГІЧНІ РІШЕННЯ

102.	Бухенко В., Скворцова С. О. ВИКОРИСТАННЯ ШТУЧНОГО ІНТЕЛЕКТУ У НАВЧАННІ МАТЕМАТИКИ УЧНІВ ПОЧАТКОВОЇ ШКОЛИ	530
103.	Волинська Л. О., Забара М. В. ВИКОРИСТАННЯ УКРАЇНСЬКОГО ФОЛЬКЛОРУ В РОБОТІ З ФОРМУВАННЯ ПАТРІОТИЧНОЇ СВІДОМОСТІ НА ЗАНЯТТЯХ У СПЕЦІАЛЬНИХ ГРУПАХ ДЛЯ ДІТЕЙ З ПОРУШЕННЯМ МОВИ	534
104.	Гавриленко Н. В., Павленко В. В. РОЗВИТОК КРИТИЧНОГО МИСЛЕННЯ УЧНІВ ПОЧАТКОВОЇ ШКОЛИ НА УРОКАХ ЗАСОБАМИ ІКТ	539
105.	Гнезділова В. І., Сікідіна А. А. АКТИВІЗАЦІЯ ПІЗНАВАЛЬНОЇ ДІЯЛЬНОСТІ УЧНІВ 7 КЛАСУ НА УРОКАХ БІОЛОГІЇ	547
106.	Гончаренко Т. Ю., Врублевський В. А. ВПЛИВ ІГРОВИХ ФОРМ НА НАВЧАЛЬНО-ПІЗНАВАЛЬНУ ДІЯЛЬНІСТЬ СТУДЕНТІВ КОЛЕДЖІВ	553
107.	Даццишина Г. В. СУЧАСНІ ПЕДАГОГІЧНІ ІННОВАЦІЇ ТА ТЕХНОЛОГІЇ ПІД ЧАС ВИКЛАДАННЯ В ЗП(ПТ)О	557
108.	Довбиш А. І. РОЗВИТОК ДРІБНОЇ МОТОРИКИ У ДІТЕЙ З ОСОБЛИВИМИ ОСВІТНИМИ ПОТРЕБАМИ	561
109.	Євєнко О. В. ОСОБИСТІСНЕ ЗРОСТАННЯ ВИКЛАДАЧА ІНОЗЕМНИХ МОВ ПЕДАГОГІЧНОГО ФАХОВОГО КОЛЕДЖУ	568
110.	Євтушенко Ю. О. ЗАСТОСУВАННЯ ГЕЙМІФІКАЦІЇ ЯК ІНСТРУМЕНТА ООНОВЛЕННЯ ОСВІТНЬОГО ПРОЦЕСУ У МЕДИЧНОМУ ВИЩОМУ НАВЧАЛЬНОМУ ЗАКЛАДІ	574
111.	Зосіч Н. В., Рябой І. М. РОЗВИТОК МОВЛЕННЯ ДОШКІЛЬНИКІВ ЗАСОБАМИ УКРАЇНСЬКОГО ФОЛЬКЛОРУ В СУЧАСНОМУ СОЦІУМІ	582
112.	Іншакова І. Є., Тихонова К. О. МЕТОДИКА ОРГАНІЗАЦІЇ ІГРОВОЇ ДІЯЛЬНОСТІ ДОШКІЛЬНИКІВ ІЗ ВИКОРИСТАННЯМ ТЕХНОЛОГІЇ «СЕНДПЛЕЙ»	590
113.	Колбіна Л. А. ФОРМУВАННЯ ПРОФЕСІЙНИХ УМІНЬ У МАЙБУТНІХ УЧИТЕЛІВ ПОЧАТКОВИХ КЛАСІВ ЗАСОБАМИ ІННОВАЦІЙНИХ ТЕХНОЛОГІЙ	595
114.	Краснощок Н. В. ВЗАЄМОДІЯ ВЧИТЕЛЯ ТА СІМ'Ї НА ЗАСАДАХ ПЕДАГОГІКИ ПАРТНЕРСТВА	600

115. **Кривошея Т. М., Бородій О. С.** 603
ОСОБЛИВОСТІ СТВОРЕННЯ СЕНСОРНО ЗБАГАЧЕНОГО
СЕРЕДОВИЩА З МЕТОЮ АКТИВІЗАЦІЇ ПІЗНАВАЛЬНОЇ
ДІЯЛЬНОСТІ ДІТЕЙ СЕРЕДНЬОГО ДОШКІЛЬНОГО ВІКУ
116. **Легоняк А. В., Ленів З. П.** 610
АКТУАЛЬНІСТЬ РОБОТИ ЛОГОПЕДА З ДІТЬМИ, ЯКІ МАЮТЬ
КОГНІТИВНІ ТРУДНОЦІ
117. **Лисенко А. О.** 616
ВИКОРИСТАННЯ ДОДАТКІВ GOOGLE В ОСВІТНЬОМУ
ПРОЦЕСІ ПОЧАТКОВОЇ ШКОЛИ
118. **Лунячек В. Е., Кліменко С. О.** 620
ООНОВЛЕННЯ УПРАВЛІННЯ В ЗМІНЮВАНИХ УМОВАХ
ВОЄННОГО СТАНУ
119. **Мащенко І. Г.** 624
СУЧАСНІ ПІДХОДИ ДО ЛОГІКО-МАТЕМАТИЧНОГО
РОЗВИТКУ ДОШКІЛЬНЯТ
120. **Нечипорук Б. Д., Кустовський О. І.** 631
УДОСКОНАЛЕННЯ СИСТЕМИ ДЕМОНСТРАЦІЙНОГО
ЕКСПЕРИМЕНТУ ПРИ ВИВЧЕННІ ЗМІННОГО ЕЛЕКТРИЧНОГО
СТРУМУ В СТАРШІЙ ШКОЛІ
121. **Ніколаєва Н. М.** 636
ВИВЧЕННЯ ІНОЗЕМНОЇ МОВИ СТУДЕНТАМИ ФАКУЛЬТЕТУ
ФІЗИЧНОГО ВИХОВАННЯ, ЗДОРОВ'Я ТА ТУРИЗМУ
ОСВІТНЬО-ПРОФЕСІЙНОЇ ПРОГРАМИ 014 СЕРЕДНЯ ОСВІТА
(ФІЗИЧНА КУЛЬТУРА) ОНЛАЙН
122. **Оленченко В. В.** 640
ФІЗИЧНА ПІДГОТОВКА ЯК КЛЮЧОВИЙ ЕЛЕМЕНТ
РЕАБІЛІТАЦІЇ ВІЙСЬКОВОСЛУЖБОВЦІВ
123. **Пірковець С. М.** 644
ТЕОРЕТИЧНІ ЗАСАДИ ФОРМУВАННЯ SOFT SKILLS У
МАЙБУТНІХ ФАХІВЦІВ ЦИФРОВИХ ТЕХНОЛОГІЙ
124. **Покотило О., Бондар Ю. В.** 649
РОЗВИТОК ТВОРЧОГО ПОТЕНЦІАЛУ УЧНІВ ПОЧАТКОВОЇ
ШКОЛИ: ТЕОРЕТИКО- МЕТОДИЧНІ АСПЕКТИ
125. **Прокопенко Ю. О.** 654
ВИКОРИСТАННЯ ІННОВАЦІЙНИХ ТЕХНОЛОГІЙ НАВЧАННЯ
НА ЗАНЯТТЯХ З ПРЕДМЕТУ «РИСУНОК І ЖИВОПИС» У
ЗАКЛАДАХ ФАХОВОЇ ПЕРЕДВИЩОЇ ОСВІТИ
126. **Савенко Т. Д., Савенко О. М.** 659
ІНТЕЛЕКТУАЛЬНИЙ ПОТЕНЦІАЛ ОСОБИСТОСТІ –
ПЕРШООСНОВА ОВОЛОДІННЯ СТУДЕНТАМИ
МОВЛЕННЄВОЮ ДІЯЛЬНІСТЮ

127. **Стаценко Н. В.** 665
 ПЕДАГОГІЧНІ УМОВИ ПІДГОТОВКИ МАЙБУТНІХ
 МЕНЕДЖЕРІВ ОСВІТИ ДО УПРАВЛІННЯ ЗМІНАМИ В
 ЗАКЛАДАХ ОСВІТИ
128. **Тимошенко І. В.** 671
 ІНТЕРАКТИВНЕ НАВЧАННЯ У ФОРМУВАННІ
 КОМПЕТЕНТНОСТЕЙ УЧНІВ НОВОЇ УКРАЇНСЬКОЇ ШКОЛИ
129. **Фіцала В. Б.** 676
 РОЛЬ МОВЛЕННЯ У ПРОЦЕСІ СОЦІАЛЬНОЇ АДАПТАЦІЇ
130. **Халло О. Є.** 680
 ОРГАНІЗАЦІЯ ПСИХОЛОГО-ПЕДАГОГІЧНОГО СУПРОВОДУ
 МАЙБУТНІХ МЕДИЧНИХ ПРАЦІВНИКІВ У ЗАКЛАДАХ ВИЩОЇ
 ОСВІТИ УКРАЇНИ
131. **Цідило І. М., Кривуляк Т. І.** 684
 СТВОРЕННЯ ОНЛАЙН-СЕРВІСУ ДЛЯ ВИКОРИСТАННЯ
 ШТУЧНОГО ІНТЕЛЕКТУ У ПРОЦЕСІ ВИВЧЕННЯ ОСНОВ
 ПРОГРАМУВАННЯ
132. **Чжан Бо, Буцик І. М.** 688
 ПЕРСПЕКТИВИ РОЗВИТКУ ПІДГОТОВКИ МАЙБУТНІХ
 ФАХІВЦІВ З ТЕХНОЛОГІЇ ОГЛЯДУ ТА ТЕХНІЧНОГО
 ОБСЛУГОВУВАННЯ АВТОМОБІЛІВ У ВИЩИХ ПРОФЕСІЙНИХ
 КОЛЕДЖАХ КИТАЙСЬКОЇ НАРОДНОЇ РЕСПУБЛІКИ

PSYCHOLOGICAL SCIENCES

133. **Неорхієва Ya. V.** 695
 EMOTIONAL BURNOUT AMONG STUDENTS: RISK FACTORS
 AND PREVENTIVE STRATEGIES
134. **Астремська І. В., Іванов О. І.** 699
 ВПЛИВ ЖИВОПИСУ НА ЕМОЦІЙНИЙ СТАН ЛЮДИНИ
135. **Бочаріна Н. О., Конопацька О. Г.** 703
 ОСОБЛИВОСТІ РОЗВИТКУ ЦІННІСНИХ ОРІЄНТАЦІЙ
 СТУДЕНТСЬКОЇ МОЛОДІ ПІД ЧАС ВОЄННОГО СТАНУ
136. **Бугіль І. С., Костишин Н. М., Чорній В. М., Петрівська Н. О.** 707
 ПСИХОДИНАМІЧНА ТЕРАПІЯ ЯК ТРЕНІНГОВА ПРАКТИКА
 МОТИВАЦІЙНОГО ЗРОСТАННЯ ТА ФОРМУВАННЯ
 СТРЕСОСТІЙКОСТІ ОСОБИСТОСТІ
137. **Гноянко Т. А.** 711
 ЕМОЦІЙНА ЗАЛЕЖНІСТЬ
138. **Горбачова О. Ю.** 714
 ОСОБЛИВОСТІ ЗВ'ЯЗКУ ПРОФЕСІЙНОЇ РЕФЛЕКСІЇ ТА
 КОМПЕТЕНТНОСТІ ПСИХОЛОГА
139. **Дрозд О. В., Ляний А. В.** 721
 ПСИХОЛОГІЧНІ ОСОБЛИВОСТІ КОГНІТИВНО-ПОВЕДІНКОВОЇ
 ТЕРАПІЇ В РОБОТІ З ТРИВОЖНІСТЮ ПОСТРАЖДАЛИХ
 УНАСЛІДОК ВІЙСЬКОВИХ ДІЙ В УКРАЇНІ

140. *Дубчак Г. М., Лисенко О. П.* 727
 АКТИВНИЙ СПОСІБ ЖИТТЯ ЯК ЧИННИК ЗАГАЛЬНОГО
 БЛАГОПОЛУЧЧЯ У СТАРШОМУ ВІЦІ
141. *Євдокимова Н. О., Нікулін Д. І.* 732
 ВПЛИВ ДИТЯЧОЇ ТРАВМИ НА ФОРМУВАННЯ БАР'ЄРІВ У
 МІЖОСОБИСТІСНОМУ СПІЛКУВАННІ
142. *Завгородня А. С., Педченко О. В.* 739
 ВПЛИВ СІМЕЙНОГО СЕРЕДОВИЩА НА ЕМОЦІЙНИЙ
 РОЗВИТОК ДОШКІЛЬНИКА
143. *Іванцев Н. І., Водвуд М. В.* 742
 РІВЕНЬ ПСИХОЛОГІЧНОГО БЛАГОПОЛУЧЧЯ ЖІНОК У
 ПІСЛЯПОЛОГОВИЙ ПЕРІОД ТА МЕТОДИ ЙОГО ПІДТРИМКИ
144. *Камалетдінова О. В., Філіпович В. М.* 746
 ФАКТОРИ МОТИВАЦІЇ ПРАЦІ ТА ЗАДОВОЛЕНОСТІ ПРАЦЕЮ
 В ОРГАНІЗАЦІЇ
145. *Карпенко А. А.* 749
 ЗАВДАННЯ ПРОФЕСІЙНОЇ ПІДГОТОВКИ МАЙБУТНІХ
 ПСИХОЛОГІВ В ЗАКЛАДАХ ВИЩОЇ ОСВІТИ
146. *Крутило Ю. Г., Філіпович В. М.* 752
 СТРУКТУРНІ КОМПОНЕНТИ ГОТОВНОСТІ ДО ПРОФЕСІЙНОЇ
 ДІЯЛЬНОСТІ МАЙБУТНІХ ПСИХОЛОГІВ
147. *Кульпіна Т.* 757
 СТРЕС В ЕКСТРЕМАЛЬНИХ СИТУАЦІЯХ
148. *Лісовенко А. Ф., Чернявська А. М.* 764
 ПСИХОЛОГІЧНІ АСПЕКТИ ПСИХОТРАВМИ ТА
 ПОСТТРАВМАТИЧНОГО ЗРОСТАННЯ ОСОБИСТОСТІ
149. *Логошенко Н.* 771
 ВИЗНАЧЕННЯ ПОЧУТТЯ ГУМОРУ І ЙОГО СТРЕСОЗАХИСНИЙ
 ПОТЕНЦІАЛ
150. *Мартинюк О. В., Гринішен Я. В., Рузевич О. М.* 775
 ВИКОРИСТАННЯ РЕЗЕРВНИХ МОЖЛИВОСТЕЙ ОРГАНІЗМУ
 ЛЮДИНИ ДЛЯ ЕКСТРАСЕНСОРНОГО ВИЯВЛЕННЯ МІННО-
 ВИБУХОВИХ ПРИСТРОЇВ
151. *Мартинюк О. В., Скидан Д. П., Ковальчук А. П.* 778
 ЗНЯТТЯ ФАНТОМНИХ БОЛІВ ЦІЛИТЕЛЕМ
152. *Марчук Н. Л., Можаровська Т. В.* 780
 ДОСЛІДЖЕННЯ ПСИХОЛОГІЧНОЇ СТІЙКОСТІ ВНУТРІШНЬО
 ПЕРЕМІЩЕНИХ ОСІБ
153. *Мехед О. І., Філіпович В. М.* 784
 ОСОБЛИВОСТІ МОТИВАЦІЇ ВИБОРУ ПРОФЕСІЇ БЕЗРОБІТНИМИ
154. *Носенко Е. Л., Бородай Я. В.* 789
 ПСИХОЛОГІЧНІ ОСОБЛИВОСТІ ТА ЧИННИКИ
 ПРОКРАСТИНАЦІЇ У СТУДЕНТСЬКОЇ МОЛОДІ

155. *Петреченко С. А.* 795
ЕФЕКТИВНІСТЬ ПСИХОЛОГІЧНИХ І ПСИХОТЕРАПЕВТИЧНИХ ПІДХОДІВ У ПОЛЕГШЕННІ СОЦІАЛЬНО-ПСИХОЛОГІЧНОЇ АДАПТАЦІЇ ВАЖКОПОРАНЕНИХ ОСІБ ДО МИРНОГО ЖИТТЯ
156. *Радчук Ю. А., Філіпович В. М.* 802
СОЦІАЛЬНО-ПСИХОЛОГІЧНІ ОСОБЛИВОСТІ МОТИВАЦІЇ УСПІХУ У ПЕРСОНАЛУ ОРГАНІЗАЦІЙ
157. *Савенко О.* 805
НЕВПЕВНЕНІСТЬ У ШКІЛЬНОМУ ВІЦІ
158. *Ступак Н. В.* 811
ОСОБЛИВОСТІ ЖІНОЧИХ СТРАХІВ В УМОВАХ ВОЄННОГО ЧАСУ
159. *Тимофєєва М. Є., Корнієнко В. В.* 816
ОСОБЛИВОСТІ РЕЗИЛЬЄНТНОСТІ СТУДЕНТІВ-СТАРШОКУРСНИКІВ ІЗ РІЗНИМ ПРОФЕСІЙНИМ СПРЯМУВАННЯМ
160. *Ткаченко Н. В., Яшина Л. Ф.* 820
ОСОБЛИВОСТІ ЕМОЦІЙНОЇ СФЕРИ ТА СТАНУ САМОТНОСТІ У ВНУТРІШНЬО ПЕРЕМІЩЕНИХ ОСІБ
161. *Третьякова Т. М., Базилевич М. О.* 827
РОЛЬ СОЦІАЛЬНОЇ ПСИХІКИ В САМООРГАНІЗАЦІЇ СОЦІУМУ
162. *Третьякова Т. М., Попова О. С.* 831
СОЦІАЛЬНО-ПСИХОЛОГІЧНІ ОСОБЛИВОСТІ КОМУНІКАТИВНОЇ СТОРОНИ СПІЛКУВАННЯ
163. *Фесенко О. М., Бугрій Н. П.* 835
АГРЕСІЯ ТА ОСОБЛИВОСТІ ЇЇ ПРОЯВУ У ПІДЛІТКОВОМУ ВІЦІ
164. *Філіпенко В. В.* 841
ГІПЕРСЕКСУАЛЬНІСТЬ ЯК НАСЛІДОК ПТСР У ДІЮЧИХ ВІЙСЬКОВОСЛУЖБОВЦІВ ТА ВЕТЕРАНІВ
165. *Хільченко Д. С., Галушко Л. Я.* 845
ПСИХОЛОГІЧНІ ПЕРЕДУМОВИ ВИНИКНЕННЯ ПСИХОСОМАТИЧНИХ ЗАХВОРЮВАНЬ ПАЦІЄНТІВ
166. *Чайкіна Н. О., Хомич Є. О.* 850
ПСИХОЛОГІЧНІ ОСОБЛИВОСТІ ІНТЕРНЕТ-ЗАЛЕЖНОЇ МОЛОДІ З РІЗНИМ РІВНЕМ СУБ'ЄКТИВНОГО ПЕРЕЖИВАННЯ САМОТНОСТІ
167. *Шевченко С. В., Бочаріна Н. О.* 857
ПОДОЛАННЯ НАСЛІДКІВ СТРЕСОВИХ СИТУАЦІЙ У ДОРОСЛИХ З ВИКОРИСТАННЯМ АРТ-ТЕРАПЕВТИЧНИХ ТЕХНОЛОГІЙ
168. *Юшко Я. С., Олійник І. В.* 863
ПСИХОЛОГІЧНІ МЕХАНІЗМИ ТА СПОСОБИ ПОДОЛАННЯ СІМЕЙНОГО КОНФЛІКТУ

SOCIOLOGICAL SCIENCES

169. *Гончаренко О. В., Тірон В. О.* 867
ПРАКТИЧНІ АСПЕКТИ СОЦІАЛЬНОЇ АКТИВНОСТІ СТУДЕНТІВ
У ПРОЦЕСІ ГРОМАДСЬКОЇ ДІЯЛЬНОСТІ
170. *Усенко С. Г., Лухіна Є. А., Швець Є. Т.* 874
ВИВЧЕННЯ ВПЛИВУ МАСШТАБНИХ ПОЖЕЖ ТА СМОГУ НА
ЗДОРОВ'Я МОЛОДІ ХАРКОВА

JOURNALISM

171. *Грищенко Д. О.* 877
РОЗРОБЛЕННЯ ТА РЕАЛІЗАЦІЯ СТРАТЕГІЇ ПРОМОЦІЇ
МОЛОДІЖНОГО ЦЕНТРУ У ЦИФРОВОМУ СЕРЕДОВИЩІ (НА
ПРИКЛАДІ ГО «МОЛОДІЖНИЙ ЦЕНТР ЕФЕКТИВНИХ
КОМУНІКАЦІЙ»)
172. *Курган В. А., Яковець А. В.* 880
ПРОПАГАНДА ТА КОНТРПРОПАГАНДА В КОНТЕКСТІ
ГІБРИДНИХ ВІЙН ТА ДЕРЖАВНОЇ ІНФОРМАЦІЙНОЇ
ПОЛІТИКИ
173. *Підмалівська О. В., Яковець А. В.* 888
ЯК ВИБОРИ У США 2024 РОКУ ВПЛИНУТЬ НА ВІЙСЬКОВУ ТА
ГУМАНІТАРНУ ДОПОМОГУ УКРАЇНІ
174. *Якименко Д. В.* 894
ФОРМУВАННЯ І ПРОМОЦІЯ ОСОБИСТОГО БРЕНДУ В
ІНСТАГРАМІ УКРАЇНСЬКОЮ МОВОЮ

ART

175. *Бугайова В. О.* 900
ТЕАТРАЛІЗАЦІЯ ЯК ІНСТРУМЕНТ ПРОСУВАННЯ СУЧАСНОГО
УКРАЇНСЬКОГО МИСТЕЦТВА
176. *Літичевська І.* 903
МЕТОДОЛОГІЯ ДОСЛІДЖЕННЯ КИЇВСЬКОЇ ШКОЛИ
ПЕЙЗАЖНОГО ЖИВОПИСУ
177. *Миргородська І. В., Білозуб Л. М.* 908
МУРАЛ-АРТ ЯК ЧИННИК ФОРМУВАННЯ СВІТОГЛЯДУ
МОЛОДІ
178. *Резнік О. С., Стасюк М. В.* 913
МУЗИКОЗНАВЧІ ВІДЗИВИ, ОЦІНКИ І РЕЦЕНЗІЇ
ФОРТЕПІАННОЇ СПАДЩИНИ МИКОЛИ ЛИСЕНКА
179. *Соловійов О. В.* 921
ПОЛІТИЧНА АКТИВНІСТЬ ШОУ-БІЗНЕСУ: ГЛОБАЛЬНІ
ПРИКЛАДИ 2020-Х РОКІВ

180. **Фіськова Н. Я., Нечепуренко О. І.** 930
НАВЧАЛЬНИЙ ПОСІБНИК «АНАЛІЗ МУЗИЧНИХ ТВОРІВ»
Н. Я. ФІСЬКОВОЇ ТА О. І. НЕЧЕПУРЕНКО (З ВЛАСНОГО
ДОСВІДУ ВИКЛАДАННЯ НАВЧАЛЬНОЇ ДИСЦИПЛІНИ
«АНАЛІЗ МУЗИЧНИХ ТВОРІВ»)

HISTORICAL SCIENCES

181. **Musayeva M., Iskanderova A.** 936
REFLECTION OF THE KHOJALY GENOCIDE IN NATIONAL AND
WORLD LITERATURE
182. **Аксюк М. Б.** 944
РЕЛІГІЙНА ПОЛІТИКА «ВІДЛИГИ» КРИЗЬ ПРИЗМУ ГІПОТЕЗИ
ПОТЕНЦІЙНОГО ПОЛІТИЧНОГО ОПОНЕНТА
183. **Баран Р. Т.** 951
АВІАЛОГІЯ - МЕТОД ДОСЛІДЖЕННЯ «МІСЦЬ СИЛИ» В ІСТОРІЇ
ЛЬВІВСЬКОЇ АВІАЦІЇ ДО ЇЇ 102-РІЧЧЯ
184. **Корнієнко А. Ю., Білоконь О. О.** 961
КАРИБСЬКА КРИЗА: ПРИЧИНИ, ПЕРЕБІГ, НАСЛІДКИ
185. **Печеніна Н. А.** 966
90-РІЧЧЯ КДПУ ЗА МАТЕРІАЛАМИ ІСТОРИКО-КРАЄЗНАВЧИХ
ЧИТАНЬ «КРИВОРІЖЖЯ: ПОГЛЯД У МИНУЛЕ...»
186. **Соколова Н. Д., Усенко І. І.** 972
РОЗВИТОК УКРАЇНСЬКОЇ ДЕРЖАВИ ЗА ПРАВЛІННЯ
ГЕТЬМАНА ПАВЛА СКОРОПАДСЬКОГО
187. **Стасюк Ю. М.** 976
НАЦІОНАЛЬНІ ДОБРОВОЛЬЧІ ФОРМУВАННЯ: РОСІЙСЬКО-
УКРАЇНСЬКА ВІЙНА 2014-2024 РОКИ
188. **Таран М. В.** 981
ВПЛИВ ВОЛОНТЕРСТВА НА НАЦІОНАЛЬНО-ПАТРІОТИЧНЕ
ВИХОВАННЯ МОЛОДІ (2014-2020 рр.)
189. **Тегза К. С.** 988
АРХЕОЛОГІЧНІ ПАМ'ЯТКИ ТА МІСТОБУДУВАННЯ:
ПРОБЛЕМИ ТА РІШЕННЯ
190. **Товстон'ятко Ф., Парій С.** 992
ІСТОРИЧНА СПАДЩИНА ФІЗИЧНОЇ КУЛЬТУРИ ЯК
НАВЧАЛЬНА ТА НАУКОВА ДИСЦИПЛІНА
191. **Чернишевич О. В.** 994
ЖІНОЧІ ОБРАЗИ У КІНОСТРІЧКАХ РЕЖИСЕРА О. ДОВЖЕНКА
(1920-Х-1930-Х РР.)

CULTUROLOGY

192. **Григорчук В. П., Пенчук О. П.** 1000
ВПЛИВ ВІЙНИ РОСІЇ ПРОТИ УКРАЇНИ НА ТВОРЧИСТЬ
УКРАЇНСЬКИХ ДИЗАЙНЕРІВ ОДЯГУ

193. *Столяр М. Б., Годун О. А.* 1006
ДЖАЗ ЯК ФЕНОМЕН СУЧАСНОЇ УКРАЇНСЬКОЇ КУЛЬТУРИ
194. *Троценко О. В., Гурська М. І.* 1012
СТЕРЕОТИПИ В СЕРЕДОВИЩІ ЛІКАРІВ ТА ПАЦІЄНТІВ В УКРАЇНІ

LITERATURE

195. *Нарнаха V. P.* 1016
HISTORIOGRAPHIC METAFICTION AS POSTMODERNIST CHALLENGE TO CLASSICAL HISTORICAL NOVEL
196. *Свириденко Н. М.* 1023
ПРОБЛЕМА ТРАДИЦІЙ І НОВАТОРСТВА В УКРАЇНСЬКІЙ ЛІТЕРАТУРІ ХХІ СТОЛІТТЯ

POLITICAL SCIENCES

197. *Роровуш Ya. M., Levchenko V. P.* 1034
FEATURES OF THE POLITICAL MARKET IN THE SOCIAL AND POLITICAL SPHERE
198. *Бондаренко І. В.* 1037
СУТНІСТЬ ТА ВИДИ МЕХАНІЗМІВ ДЕРЖАВНОГО ФІНАНСОВОГО РЕГУЛЮВАННЯ АГРОПРОМИСЛОВОГО КОМПЛЕКСУ В УКРАЇНІ
199. *Борисов М. П.* 1042
ДЕРЖАВНЕ УПРАВЛІННЯ ІННОВАЦІЙНИМ РОЗВИТКОМ ЕКОНОМІКИ УКРАЇНИ: КЛАСТЕРНИЙ ПІДХІД
200. *Гордієнко О. С.* 1048
ОСОБЛИВОСТІ ПРАВОВОГО РЕГУЛЮВАННЯ ІНВЕСТИЦІЙ В УКРАЇНІ
201. *Корнієнко О. С.* 1054
РЕАЛІЗАЦІЯ ДЕМОКРАТИЧНИХ ПРИНЦИПІВ ПІД ЧАС ВІЙНИ НА ШЛЯХУ ДО ЄВРОІНТЕГРАЦІЇ
202. *Куценко А. О.* 1061
НАПРЯМИ УДОСКОНАЛЕННЯ СИСТЕМИ ПУБЛІЧНОГО УПРАВЛІННЯ СФЕРОЮ ОХОРОНИ ЗДОРОВ'Я УКРАЇНИ
203. *Найда А. А.* 1067
ВІДШКОДУВАННЯ ЗБИТКІВ ЕКОЛОГІЧНОМУ СЕКТОРУ УКРАЇНИ ЧЕРЕЗ РОСІЙСЬКЕ ВТОРГНЕННЯ
204. *Пахомов В. А.* 1072
ПРОПАГАНДА ТА НАСИЛЬСТВО ЯК ІНСТРУМЕНТИ АВТОРИТАРНОЇ ВЛАДИ: СОЦІАЛЬНО-ПСИХОЛОГІЧНИЙ АСПЕКТ
205. *Сербин А. В.* 1077
ПУБЛІЧНА ПОЛІТИКА ГЕНДЕРНОЇ РІВНОСТІ ТА РІВНИХ МОЖЛИВОСТЕЙ В СУЧАСНИХ УМОВАХ

206. **Слободянін М. В.** 1082
РОЗВИТОК ЦИФРОВОЇ ТРАНСФОРМАЦІЇ ПУБЛІЧНОГО
УПРАВЛІННЯ УКРАЇНИ В УМОВАХ ГЛОБАЛІЗАЦІЇ
207. **Утвенко В. В.** 1087
ДІЯЛЬНІСТЬ МІЖНАРОДНИХ ОРГАНІЗАЦІЙ З НАДАННЯ
МАТЕРІАЛЬНОЇ ДОПОМОГИ ВНУТРІШНЬО ПЕРЕМІЩЕНИМ
ОСОБАМ ПІД ЧАС РОСІЙСЬКОГО ПОВНОМАСШТАБНОГО
ВТОРГНЕННЯ НА ТЕРИТОРІЮ УКРАЇНИ
208. **Фомін Д. В.** 1094
ТЕЛЕГРАМ-КАНАЛИ: ІНФОРМУВАННЯ ТА ВПЛИВ У
ПОЛІТИЧНОМУ ДИСКУРСІ УКРАЇНИ
209. **Чиханцов М. А.** 1100
НАПРЯМИ УДОСКОНАЛЕННЯ СИСТЕМИ НАДАННЯ
ПУБЛІЧНИХ ПОСЛУГ В УКРАЇНІ

PHILOLOGICAL SCIENCES

210. **Bilak A.** 1106
СТРУКТУРНІ ОСОБЛИВОСТІ СИНОНІМІВ ТА ЇХ РОЛЬ В МОВІ
211. **Makhtudova Shalala Amirhan gizi** 1111
THE ARTISTIC EMBODIMENT OF SCIENCE AND KNOWLEDGE
IN THE WORKS OF THE CLASSICS
212. **Naumenko Ju. A.** 1117
PHRASEOLOGIE IN DER DEUTSCHEN SPRACHE
213. **Бабич Т. В., Бабич К. Ю.** 1124
ТЕКСТ ТА ЙОГО ЗНАЧЕННЯ ДЛЯ ПРОФЕСІЙНОЇ МОВНОЇ
ПРАКТИКИ ІНЖЕНЕРА
214. **Блажко Н. Д., Казанова О. В.** 1126
СВОЄРІДНІСТЬ РЕАЛІЗАЦІЇ ЕКЗИСТЕНЦІЙНОЇ ПРОБЛЕМАТИКИ
У ЗБІРЦІ ОПОВІДАНЬ ТЕТЯНИ МАЛЯРЧУК «ГОВОРИТИ»
215. **Єнчева Г. Г., Гончар Я. С.** 1133
ПЕРЕКЛАД ЯК ПРОЦЕС ДЕКОДУВАННЯ МЕНТАЛЬНОЇ
ІДЕНТИЧНОСТІ НАЦІЇ (НА МАТЕРІАЛІ УКРАЇНСЬКОЇ
ЕТНОЛЕКСИКИ)
216. **Жмаєва Н. С., Пушкарьова О. В.** 1138
ПОЛІТИЧНИЙ ДИСКУРС КРИЗОВИХ СИТУАЦІЙ ЯК ОБ'ЄКТ
ДОСЛІДЖЕННЯ
217. **Златовласова О. В., Кривда Л. Р.** 1145
ЛІНГВОКУЛЬТУРОЛОГІЧНИЙ ПІДХІД ВИКЛАДАННЯ
ІНОЗЕМНОЇ МОВИ (НА ПРИКЛАДІ НІМЕЦЬКОЇ ТА
КИТАЙСЬКОЇ МОВ)
218. **Линтвар О. М., Стецюк М. О.** 1150
ЛЕКСИЧНІ ОСОБЛИВОСТІ ПЕРЕКЛАДУ ДОГОВОРІВ З
АНГЛІЙСЬКОЇ НА УКРАЇНСЬКУ МОВУ

219. *Науменко Ю. А.* 1155
ФРАЗЕОЛОГІЗМИ В НІМЕЦЬКІЙ МОВІ
220. *Поличева Ю. В., Настенко В. М.* 1162
ОСОБЛИВОСТІ ПЕРЕКЛАДУ АНГЛОМОВНИХ ПРОСТИХ
ТЕРМІНІВ ТА ТЕРМІНІВ-СЛОВОСПОЛУЧЕНЬ МИТНОЇ
ДОКУМЕНТАЦІЇ УКРАЇНСЬКОЮ МОВОЮ
221. *Степанюк А. В.* 1166
НЕОЛОГІЗМИ В НІМЕЦЬКІЙ МОВІ: ПОХОДЖЕННЯ, РОЗВИТОК
І ЗНАЧЕННЯ
222. *Худолій Є. Є., Медведь О. В.* 1172
ВІДТВОРЕННЯ АНГЛОМОВНОЇ МЕТАФОРИ В СУЧАСНОМУ
УКРАЇНСЬКОМУ ФІНАНСОВО-ЕКОНОМІЧНОМУ ДИСКУРСІ
223. *Шаповаленко Н. М.* 1177
ІННОВАЦІЙНІ ТЕХНОЛОГІЇ В КОНТЕКСТІ СУЧАСНИХ
СУСПІЛЬНИХ ВИКЛИКІВ З ФІЛОЛОГІЧНИМ АКЦЕНТОМ
224. *Шинкаренко А. О.* 1180
ФЕНОМЕН ПОЛІТИЧНОЇ КОРЕКТНОСТІ У НАЙБІЛЬШ
ПРОДУКТИВНИХ СФЕРАХ ЛЮДСЬКОЇ ДІЯЛЬНОСТІ

PHILOSOPHICAL SCIENCES

225. *Грех В. І.* 1184
УМІЛІСТЬ ІКОНОЛОГІВ ВИЗБИРУВАТИ І НАНИЗУВАТИ
ВЕЛИКЕ ЧИСЛО ФАКТІВ З ІКОНОЛОГІЇ
226. *Жуляєв В. В.* 1191
ПЕРСОНАЛЬНІ ДАНІ ЯК ВІДДЗЕРКАЛЕННЯ ОСОБИСТІСНОГО
КАПІТАЛУ ЛЮДИНИ
227. *Ковальчук С. С.* 1196
ТЕОРЕТИЧНІ ЗАСАДИ ЕКОЛОГІЧНОГО АСПЕКТУ ФІЛОСОФІЇ
СПОЖИВАННЯ
228. *Плішко Т. О.* 1202
ФІЛОСОФСЬКІ АСПЕКТИ ЄВРОПЕЙСЬКО-УКРАЇНСЬКИХ
ЦІННОСТЕЙ В АКСІОПРОСТОРІ СУЧАСНОЇ МОЛОДІ
229. *Собчук Р. О.* 1207
ТРАНСФОРМАЦІЙНІ ПРОЦЕСИ У ЄВРОПЕЙСЬКІЙ ОСВІТНІЙ
АКСІОЛОГІЇ ТА ПОВЕРНЕННЯ ЇЇ В УКРАЇНСЬКУ ОСВІТНЮ
ПРАКТИКУ
230. *Титок В. В., Бондарець В. Ю.* 1212
АКТУАЛЬНІСТЬ АКАДЕМІЧНОЇ ДОБРОЧЕСНОСТІ У
СУЧАСНОМУ ОСВІТНЬОМУ СЕРЕДОВИЩІ
231. *Шабло Ю. В., Теліженко Л. В.* 1218
КОМЕМОРАЦІЯ РОСІЙСЬКО-УКРАЇНСЬКОЇ ВІЙНИ НА
СУМЩИНІ

ECONOMIC SCIENCES

232. *Aliyev Seydulla Isgandar, Alakbarova Gunel Jafar, Huseynova Aygul Vuqar* 1222
WAYS TO IMPROVE THE QUALITY OF PASSENGER SERVICES IN AIR TRANSPORT
233. *Bahrich O.* 1227
PROSPECTS OF STRATEGIC MARKETING APPLICATION TO ENSURE SUSTAINABLE BUSINESS DEVELOPMENT
234. *Livshyts V. Ya.* 1234
ANALYSIS OF THE FINANCIAL STRENGTH OF A METALLURGICAL COMPANY BASED ON METINVEST
235. *Petrenko O. P., Petrenko A. S., Turovska M. V.* 1240
THE ROLE OF ADVERTISING IN ATTRACTING CONSUMERS
236. *Аносова О. С.* 1243
ТАЙМ-МЕНЕДЖМЕНТ ЯК ІННОВАЦІЙНИЙ НАПРЯМ СУЧАСНОГО КЕРІВНИКА
237. *Бадалов Алихан Мехман оглу, Ахадова Нубар Адиль кызы* 1248
«ЗЕЛЕНЬКИЙ БАНКІНГ» І УСИЛЕННЯ РОЛІ АЗЕРБАЙДЖАНСКИХ БАНКОВ В БОРЬБЕ С ИЗМЕНЕНИЕМ КЛИМАТА
238. *Валько Ю. Р., Кміть В. М.* 1253
ОСОБЛИВОСТІ ФІНАНСОВОЇ ПІДТРИМКИ РОЗВИТКУ МАЛОГО ТА СЕРЕДНЬОГО БІЗНЕСУ УКРАЇНИ В УМОВАХ ФІНАНСОВОЇ КРИЗИ
239. *Ворошилов К. А., Чеканов А. В., Рязанцев С. С., Курилко А. О.* 1258
ТРАНСФОРМАЦІЯ ЕКОНОМІЧНИХ СИСТЕМ У ВІДПОВІДЬ НА ГЛОБАЛЬНІ ВИКЛИКИ СУЧАСНОСТІ
240. *Гнилицька Л. В., Грисюк В. М.* 1262
ОБЛІК АМОРТИЗАЦІЇ ОСНОВНИХ ЗАСОБІВ: ВІТЧИЗНЯНА ТА МІЖНАРОДНА ПРАКТИКА
241. *Демко І. І., Швець В. І.* 1266
РОЛЬ ПОДАТКУ НА ДОДАНУ ВАРТІСТЬ У ПОДАТКОВІЙ СИСТЕМІ УКРАЇНИ
242. *Дорошенко О. С.* 1270
РИЗИКИ ДЛЯ ВЕДЕННЯ БІЗНЕСУ В УКРАЇНІ ПІД ЧАС ВІЙНИ
243. *Єрмолінський С. О.* 1274
ТЕОРЕТИЧНІ ПІДХОДИ ДО ВИЗНАЧЕННЯ КАТЕГОРІЇ «ІННОВАЦІЙНИЙ РОЗВИТОК» В КОНТЕКСТІ ЗАСТОСУВАННЯ У РОБОТІ ПІДПРИЄМСТВ ХАРЧОВОЇ ПРОМИСЛОВОСТІ
244. *Зорук Н. А., Кміть В. М.* 1280
СУБ'ЄКТИ ВНУТРІШНЬОГО АУДИТУ В СИСТЕМІ КОРПОРАТИВНОГО УПРАВЛІННЯ
245. *Іщук Ю. А., Скобєєва Н. А.* 1285
ТРАНСФОРМАЦІЯ СВІТОВОГО РИНКУ ПРАЦІ ПІД ВПЛИВОМ МІЖНАРОДНОГО ФРІЛАНСУ

246.	<i>Карпінська Г. В.</i> СТИМУЛЮВАННЯ ІННОВАЦІЙНО-ВИРОБНИЧОГО ПІДПРИЄМНИЦТВА: НОРМАТИВНО-ЗАКОНОДАВЧИЙ АСПЕКТ	1290
247.	<i>Карпінська Г. В.</i> АНАЛІЗ ТА ОЦІНКА ВПЛИВУ ЗОВНІШНЬОГО БІЗНЕС- СЕРЕДОВИЩА НА БІЗНЕС-ПРОЦЕСИ ПІДПРИЄМСТВА ПРИ ФОРМУВАННІ ЙОГО СТРАТЕГІЇ В УМОВАХ ЦИФРОВОЇ ЕКОНОМІКИ	1297
248.	<i>Кміть В. М., Павлюк С. В.</i> ТРУДОВА МІГРАЦІЯ З УКРАЇНИ В УМОВАХ ВІЙНИ	1304
249.	<i>Кміть В. М., Мураль А. В.</i> ОСОБЛИВОСТІ ПОДАТКОВОГО КОНТРОЛЮ В КОНТЕКСТІ РОЗВИТКУ СИСТЕМИ ОПОДАТКУВАННЯ В УКРАЇНІ	1307
250.	<i>Косата І. А., Карпінсько Д. Є.</i> ВПЛИВ ВОЄННИХ РИЗИКІВ НА БУХГАЛТЕРСЬКИЙ ОБЛІК ТА ПІДГОТОВКУ ФІНАНСОВОЇ ЗВІТНОСТІ УКРАЇНСЬКИХ ПІДПРИЄМСТВ	1309
251.	<i>Кучмак Ю. Я.</i> СТРАТЕГІЧНЕ УПРАВЛІННЯ РОЗВИТКОМ ПІДПРИЄМСТВА В УМОВАХ ГЛОБАЛІЗАЦІЇ ТА ЦИФРОВІЗАЦІЇ	1312
252.	<i>Кушнір Є. С.</i> ВАЖЛИВІСТЬ ПЕНСІЙНИХ НАКОПИЧЕНЬ ДЛЯ УКРАЇНЦІВ ТА ПЕРЕВАГИ ДОВГОСТРОКОВИХ ФІНАНСОВИХ ПЛАНІВ. РОБОТА СТРАХОВОЇ КОМПАНІЇ ПрАТ «METLIFE»	1317
253.	<i>Лялькін О.</i> ДЕРЖАВНО-ПРИВАТНЕ ПАРТНЕРСТВО ЯК ОСОБЛИВА ФОРМА СПІВПРАЦІ ДЕРЖАВИ З ПРИВАТНИМ БІЗНЕСОМ	1325
254.	<i>Лях А. С.</i> ЕКОНОМІЧНА ХАРАКТЕРИСТИКА СОБІВАРТОСТІ ТА ЗМІННИХ ВИТРАТ, ТА ЇХ КЛАСИФІКАЦІЯ	1330
255.	<i>Нелюбіна К. С.</i> ЕКОНОМІЧНІ ОСНОВИ СОЦІАЛЬНОГО ЗАХИСТУ НАСЕЛЕННЯ В УМОВАХ АКТИВНИХ БОЙОВИХ ДІЙ НА ТЕРИТОРІЇ УКРАЇНИ	1337
256.	<i>Погребняк А. Т.</i> МЕТОДОЛОГІЯ ЕКОНОМІЧНОЇ ДІАГНОСТИКИ ПІДПРИЄМСТВА В УМОВАХ КРИЗИ	1344
257.	<i>Полонська О. М., Соломонок А. Л., Братиця Л. М.</i> АНАЛІЗ СУЧАСНОГО СТАНУ УКРАЇНСЬКОГО РИНКУ ХЛІБОПЕКАРСЬКОЇ ПРОДУКЦІЇ	1350
258.	<i>Пономарьова О. Б., Ляшенко А. С.</i> ФАКТОРИ ВИНИКНЕННЯ ТА НАСЛІДКИ ЕКОНОМІЧНИХ КРИЗ	1356
259.	<i>Посунько О. В.</i> КРИТЕРІЇ, ПОКАЗНИКИ І МЕТОДИ ОЦІНКИ КОНКУРЕНТОСПРОМОЖНОСТІ ПІДПРИЄМСТВА	1361

260. *Семененко К. Ю., Байцер К. А.* 1368
ВИЗНАЧЕННЯ КОНКУРЕНТНИХ ПОЗИЦІЙ ПІДПРИЄМСТВА НА
МІЖНАРОДНОМУ АВІАЦІЙНОМУ РИНКУ
261. *Скочиляс Р. В.* 1373
АУТСОРСИНГ У ТРАНСПОРТНІЙ ЛОГІСТИЦІ: ПЕРСПЕКТИВИ
РОЗШИРЕННЯ РИНКУ ВАНТАЖНИХ АВТОМОБІЛЬНИХ
ПЕРЕВЕЗЕНЬ ЧЕРЕЗ МАРКЕТИНГОВІ СТРАТЕГІЇ
262. *Солоненко Ю. В., Довгалюк Ю. С.* 1378
ІНВЕСТИЦІЙНА ПРИВАБЛИВІСТЬ ПІДПРИЄМСТВА: СУТНІСТЬ
ТА ОЦІНКА ІНТЕГРАЛЬНОГО ПОКАЗНИКА
263. *Сук П. Л.* 1382
АМОТИЗАЦІЯ НЕОБОРОТНИХ АКТИВІВ ЗА МЕТОДОМ НА
ОСНОВІ ПОДАТКУ НА ПРИБУТОК ВІД ОСНОВНОЇ
НЕОПЕРАЦІЙНОЇ ДІЯЛЬНОСТІ
264. *Тимкович О. І., Хомик В. М., Фільмес В. А.* 1391
ОСОБЛИВОСТІ ПРОЦЕСУ УПРАВЛІННЯ МАЛИМ БІЗНЕСОМ
265. *Тівіков В. В.* 1395
ТЕОРЕТИКО-МЕТОДИЧНІ ЗАСАДИ ВИКОРИСТАННЯ
ПРОЕКТНОГО МЕНЕДЖМЕНТУ В СУЧАСНОМУ БІЗНЕС-
СЕРЕДОВИЩІ ПІДПРИЄМСТВА
266. *Фірсанова В. О.* 1400
КОНВЕРГЕНЦІЯ ТА ДИВЕРГЕНЦІЯ СОЦІАЛЬНО-
ЕКОНОМІЧНОЇ СФЕРИ РЕГІОНАЛЬНИХ ІНТЕГРАЦІЙНИХ
УГРУПОВАНЬ
267. *Хмара С. В.* 1405
ВДОСКОНАЛЕННЯ МЕДИЧНОЇ СИСТЕМИ В СУЧАСНИХ
УМОВАХ
268. *Хмурковський Г., Ліхачов Д.* 1410
УПРАВЛІННЯ КОМЕРЦІЙНОЮ ДІЯЛЬНІСТЮ ПІДПРИЄМСТВА
269. *Хоманець В. А.* 1414
КОНКУРЕНТНІ ПЕРЕВАГИ МІЖНАРОДНИХ ІНВЕСТИЦІЙНИХ
УГОД ЯК ІНСТРУМЕНТУ ФІНАНСОВОЇ ДИПЛОМАТІЇ ДЕРЖАВ
270. *Шаповаленко Д. О., Гончар К. М., Орищина С. В.* 1419
ПЕРСПЕКТИВИ РОЗВИТКУ ГОТЕЛЬНИХ ПІДПРИЄМСТВ В
УМОВАХ СУЧАСНИХ ВИКЛИКІВ ВОЄННОГО ЧАСУ
271. *Шашко В. О., Ковальов О. О., Шашко М. Д.* 1423
АНТИКРИЗОВЕ ПУБЛІЧНЕ УПРАВЛІННЯ В УКРАЇНІ:
ВИКЛИКИ, МОЖЛИВОСТІ ТА ПЕРСПЕКТИВИ РОЗВИТКУ

LEGAL SCIENCES

272. *Аппазов Р. Р.* 1430
СУТНІСТЬ ТА ВИДИ ОБМЕЖУВАЛЬНИХ ЗАХОДІВ У
КРИМІНАЛЬНОМУ ПРАВІ УКРАЇНИ

273. **Богдан І. В.** 1435
ОБОРОНОЗДАТНІСТЬ ДЕРЖАВИ: СУЧАСНІ ВИКЛИКИ ТА СТАН ДОСЛІДЖЕНЬ
274. **Виговський Д. Л., Рубіна Д. І.** 1442
ПОНЯТТЯ ТА ВИДИ ПОМИЛОК У КРИМІНАЛЬНОМУ ПРАВІ
275. **Ворошилов К. А., Чеканов А. В., Рязанцев С. С., Курилко А. О.** 1445
ПОРІВНЯЛЬНИЙ АНАЛІЗ КОНСТИТУЦІЙНО-ПРАВОВОГО СТАТУСУ ПАРЛАМЕНТАРІВ В УКРАЇНІ ТА ФІНЛЯНДІЇ
276. **Герман Д. О.** 1448
АКТУАЛЬНІ ПРОБЛЕМИ ЗАБЕЗПЕЧЕННЯ РІВНОГО ДОСТУПУ ДО ЛІКУВАННЯ БЕЗПЛІДДЯ МЕТОДАМИ ДОПОМІЖНИХ РЕПРОДУКТИВНИХ ТЕХНОЛОГІЙ
277. **Горчакова Є. В.** 1454
АНАЛІЗ ЗАСТОСУВАННЯ ЗАПОБІЖНИХ ЗАХОДІВ У ПРАКТИЦІ РАЙОННИХ СУДІВ М. КИЄВА: ПРОБЛЕМИ ПРАВОЗАСТОСУВАННЯ ТА ДОТРИМАННЯ МІЖНАРОДНИХ СТАНДАРТІВ
278. **Гребенюк В. Ю.** 1460
ВОЄННИЙ СТАН ЯК ПРАВОВИЙ МЕХАНІЗМ
279. **Гриньок О. А.** 1466
ОСОБЛИВОСТІ АДМІНІСТРАТИВНО-ПРАВОВОГО ЗАБЕЗПЕЧЕННЯ ПРОТИДІЇ ПОРУШЕНЬ В СФЕРІ ОПОДАТКУВАННЯ В УМОВАХ ВОЄННОГО ТА ПІСЛЯ ВОЄННОГО СТАНУ
280. **Должикова А. О., Рогальський В. І.** 1471
ОСНОВИ СПЕЦІАЛЬНОЇ ФІЗИЧНОЇ ПІДГОТОВКИ ДЛЯ ПРАВООХОРОНЦІВ
281. **Дуняшенко О. О., Березняк В. С.** 1478
ПРОТИДІЯ ЗЛОЧИНАМ ПРОТИ ОСНОВ НАЦІОНАЛЬНОЇ БЕЗПЕКИ В ДІЯЛЬНОСТІ ПОЛІЦЕЙСЬКИХ: АКТУАЛЬНІСТЬ ПРОБЛЕМИ ТА ШЛЯХИ ВИРІШЕННЯ
282. **Жовтобрюх Н. В., Нагорна О. О.** 1482
ОКРЕМІ ВИДИ ІННОВАЦІЙНИХ ПОСЛУГ
283. **Мартинюк С. Р., Єфімішин В. А., Маланчук Л. О.** 1486
ЗАБЕЗПЕЧЕННЯ ІНФОРМАЦІЙНОЇ БЕЗПЕКИ В СИСТЕМІ ЕЛЕКТРОННОГО ДОКУМЕНТООБІГУ
284. **Мехтієв Е. О.** 1490
ОСОБЛИВОСТІ СТРУКТУРУВАННЯ УГОД ТРАНСГРАНИЧНОЇ СЕК'ЮРИТИЗАЦІЇ АКТИВІВ НА МІЖНАРОДНОМУ РИНКУ КАПІТАЛІВ
285. **Нечепоренко В. Р., Нагорна О. О.** 1494
ГОСПОДАРСЬКА ДІЯЛЬНІСТЬ ПІД ЧАС ВІЙНИ: РЕАЛІЇ ТА ВИКЛИКИ ДЛЯ ПІДПРИЄМСТВ І ДЕРЖАВИ

286.	<i>Цирен О. К.</i>	1499
	РОЗВИТОК МЕХАНІЗМІВ АДМІНІСТРАТИВНО-ПРАВОВОГО РЕГУЛЮВАННЯ АГРОПРОМИСЛОВОГО КОМПЛЕКСУ В ДІЯЛЬНОСТІ ОБ'ЄДНАНИХ ТЕРИТОРІАЛЬНИХ ГРОМАД	
287.	<i>Чудненко В. О.</i>	1504
	РОЗВИТОК ПУБЛІЧНОГО АДМІНІСТРУВАННЯ СФЕРИ ПРИРОДНОГО НАВКОЛИШНЬОГО СЕРЕДОВИЩА В УМОВАХ ОСОБЛИВОГО ПЕРІОДУ ТА ПІСЛЯВОЄННИЙ ПЕРІОД	
288.	<i>Шебела В. В., Журавель О. А.</i>	1509
	ПРІОРИТЕТНІ НАПРЯМКИ ПІДВИЩЕННЯ ФІЗИЧНОЇ ПІДГОТОВКИ МАЙБУТНІХ СПІВРОБІТНИКІВ ПОЛІЦІЇ	
289.	<i>Ширай Д. В., Шпомер А. І.</i>	1512
	ОСОБЛИВОСТІ ТА ВИДИ БЮДЖЕТНО-ПРАВОВИХ ВІДНОСИН	

AGRICULTURAL SCIENCES

РОЗРОБКА ЕЛЕМЕНТІВ ТЕХНОЛОГІЇ ВИРОЩУВАННЯ ПИВОВАРНИХ СОРТІВ ЯЧМЕНЮ ЯРОГО ДОНЕЦЬКОЇ СЛЕКЦІЇ В УМОВАХ ПІВНІЧНОГО СТЕПУ УКРАЇНИ

Алекс де Кайро

студент 3 курсу

Східноукраїнський університет ім. Володимира Даля,
агрономічний ф-т, кафедра агрономії та землеустрою
м. Київ, Україна

Вступ. / Introductions. Як специфічний об'єкт трансферу ячмінь виділяє його висока харчова цінність, що першочергово є пов'язаною з вмістом некрохмалистих полісахаридів - глюканів та комплексу антиоксидантів (токоли, фітостероли, флавоноли, фітофеноли). [1, 2, 3].

Основний виклик для виробництва вітчизняного солоду для пива – це отримання якісної сировини. В зв'язку з агроекологічними особливостями для вирощування ячменю використовуються здебільше фуражні сорти ячменю, в якому збільшена частка білку, для цього застосовується і відповідна технологія вирощування.

Мета роботи. / Aim. Проте з постійним розвитком пивоваріння в Україні актуалізується проблема вирішення отримання придатної для галузі сировини. Для цього частково закупають готовий солод із країн, де є природні умови для вирощування пивоварної сировини. В останні роки українські вчені виводять пивоварні сорти ячменю та починають розробляти технологію вирощування цих сортів.

Матеріали та методи./Materials and methods. Внесок селекції у підвищення урожайності сягає 30–70 %, а з урахуванням глобальних змін клімату і ще більше [4]. Зерно дворядного ячменю є найкращою сировиною для

пивоваріння. Пивоварне зерно повинно бути крупним, вирівняним з невисоким вмістом білка (9-12,5%) і з підвищеним вмістом крохмалю (63-65%). [5]

Зокрема вченими Донецької державної сільськогосподарської станції НААН виведено два сорти пивоварного ячменю ярого – Степовик (рис. 1) і Сталий (рис. 2), а також розпочато розробку елементів технології вирощування пивоварного ячменю.

Результати та обговорення./Results and discussion. Північний Степ є нетиповою зоною для вирощування пивоварного ячменю, проте, застосування запропонованих елементів технології сприяє отриманню зерна відповідної якості. Додатковий вплив на якість зернової продукції забезпечує використання сортів відповідного цільового призначення. Ряд елементів технології вирощування досліджено на фуражному сорті ячменю ярого Східний та пивоварному Сталий. Елементами технології було взято попередник (горох та соняшник), фон живлення (без живлення, $N_{15}P_{15}$, $N_{30}P_{30}$) та біопрепарати Сизам і Гумісол Плюс.

Так за даними досліджень пивоварні показники ячменю ярого у сорту Сталий забезпечують наступні елементи технології вирощування: попередник – соняшник, фон живлення – $N_{15}P_{15}$, обробка зерна та посівів – Гумісол Плюс, що забезпечило знизити вміст білка в зерні до 9,03 % з одночасним підвищенням екстрактивності до 78,0 % [5-8].

В новому пивоварному сорті ячменю ярого донецької селекції Сталий, який вирощувався за наступними елементами технології (попередник – соняшник, удобрення – 10 кг карбаміду на 1 га, без застосування біопрепаратів), відмічено вміст білку 10,98%, екстрактивність – 44,2 %.

За даними ФАО 43-47 % валового збору зерна ячменю використовуються на промислову переробку, в тому числі на комбікорм, 15 % – на харчові і 6-8 % – у пивоварінні і 16% безпосередньо на кормові цілі. [9, 10]

Висновки./Conclusions. Результати досліджень свідчать про важливість не тільки застосування пивоварних сортів ячменю, як джерела якісної продукції для виготовлення придатного солоду, а й відповідної технології вирощування.



Рис. 1. Степовик



Рис. 2. Сталій

СПИСОК ВИКОРИСТАНОЇ ЛІТЕРАТУРИ

1. Kerckhoffs D., Brouns F., Hornstra G., Mensink R. Effect on the human lipoprotein profile of α -glucan, soy protein and isoflavones, plant sterols, garlic and tocotrienols // J. Nutr. —2002. — 132. — P. 2494—2505.
2. Marconi E., Graziano M., Cubadda R. Composition and utilization of barley

pearling by-product for making functional pastas rich in dietary fiber and -glucans // *Cereal Chem.* —2000. — 77. — P. 133—139.

3. О. І. Рибалка, С. С. Поліщук, Є. К. Кірдогло, Б. В. Моргун Генетичні та селекційні критерії створення сортів голозерного ячменю харчового напрямку *Физиология и биохимия культ. растений.* 2013. Т. 45. № 3 p.187-205

4. Бігуляк С. П. Формування посівів ярого ячменю за параметрами кількості рослин залежно від впливу технологічних факторів. *Новітні агротехнології.* 2013. № 1 (1). С. 18–26.

5. Базалій В. В., Ларченко О. В., Лавриненко Ю. О., Базалій Г. Г. Адаптивний потенціал сортів пшениці м'якої озимої залежно від умов вирощування. *Фактори експериментальної еволюції організмів.* 2009. Т. 6. С. 272–276

6. Вінюков О. О., Коробова О. М., Пархомюк К. М., Моргунова Л. Я., Прокопенко Л. А. Ефективність застосування мінерального мікродобрива Сизам при вирощуванні сільськогосподарських культур. *Вісник ЦНЗ АПВ Харківської області.* Харків, 2014. Вип. 17. С. 201–208.

7. Коробова О. М., Вінюков О. О., Бондарева О. Б., Коноваленко Л. І., Чугрій Г. А. Застосування елементів органічної технології вирощування ячменю ярого в умовах техногенного навантаження Донбасу. *Миронівський вісник.* Миронівка, 2018. Вип. 6. С. 138–147.

8. Коробова О. М. Агротехнологічні прийоми вирощування ячменю ярого у східній частині Північного Степу України: дисертація канд. с.-г. наук: 06.01.09, Дніпро, 2021. 174 с.

9. Марков І. Ярий ячмінь. / І. Марков, М. Дмитришак, В. Мокрієнко // У кн. *Сучасні технології АПК. Вирощування основних сільськогосподарських культур.* – К: ТОВ «Видавничий дім «Імперс – Медіа», 2011. – 32 – 55с.

10. Каленська С. Вплив мінеральних добрив та ретардного захисту на урожайність ячменю ярого пивоварного / С. Каленська, Р. Холодченко, Б. Токар // *Агробіологія.* – 2015. – Вип. 1 (117). – 56-58 с.

ЗАСТОСУВАННЯ БІОЛОГІЧНО АКТИВНИХ ПРЕПАРАТІВ У ТЕХНОЛОГІЇ ВИРОЩУВАННЯ ЩЕПЛЕНИХ САДЖАНЦІВ ВІНОГРАДУ

Зеленянська Наталя Миколаївна,
д.с.-г.н., старший науковий співробітник,
заступник директора з науково-інноваційної діяльності,
Національний науковий центр
«Інститут виноградарства і виноробства імені В. Є. Таїрова»
НААН України,
м. Одеса, Україна
Хом'як Ігор Дмитрович,
Студент
Одеський державний аграрний університет,
м. Одеса, Україна

Вступ. Виноградарство і виноробство на півдні України та в деяких районах Закарпаття завжди було однією із важливих галузей агропромислового комплексу. Однак сьогодні стан в цій галузі складний, такий, що саме час говорити про серйозну реконструкцію, а в деяких регіонах, можливо, і про відродження виноградарства. Реконструкція виноградників, закладання нових насаджень у сучасних умовах передбачають використання тільки *сертифікованого* садивного матеріалу переважно вітчизняного виробництва. Але сьогодні виробництво вітчизняних саджанців практично призупинилось.

Згідно досліджень останніх років, важливе значення для вирішення цієї проблеми мають прийоми, які направлені на вдосконалення технології виробництва садивного матеріалу, активізацію фізіологічних і регенераційних процесів чубуків винограду (на основних технологічних етапах виробництва щеп) та на підвищення адаптаційних властивостей росту і розвитку щеп, саджанців у шкільці. Одним із таких прийомів може бути застосування біологічно активних препаратів. Однак, їх застосуванню на різних технологічних етапах виробництва саджанців винограду приділяли мало уваги. Враховуючи те, що в останні роки з'являється велика кількість нових

комплексних препаратів, у тому числі створених на основі продуктів природного походження, екологічно чистих, з високою біологічною активністю, питання випробування і виявлення більш ефективних для виноградного розсадництва, розробка прийомів використання їх, залишаються актуальними.

Ціль роботи - на різних технологічних етапах визначити вплив біологічно активних препаратів на вихід щеплених саджанців винограду зі шкілки, їх якість.

Матеріали та методи. Робота виконувалась у відділі розсадництва, розмноження і біотехнології винограду Національного наукового центру „Інститут виноградарства і виноробства імені В. Є. Таїрова” НААН України. Матеріалом для досліджень були чубуки, щепи та однорічні саджанці винограду сорту Аркадія. Для щеплення використовували підщепу Р x Р 101-14.

У схему досліджень було включено наступні досліді:

Дослід 1. Вимочування чубуків підщепи і прищепи у розчинах біологічно активних препаратів.

Дослід 2. Обприскування пучків чубуків підщепи перед закладанням їх на підгін.

Дослід 3. Передстратифікаційна обробка щеп шляхом занурення апікальної їх частини у розчини препаратів.

Дослід 4. Передпосадкова обробка щеп.

Дослід 5. Триразове обприскування щеп в шкілці у період вегетації.

Контролем були варіанти, у яких на заміну біологічно активним препаратам використовували воду.

У роботі використовували препарати: Сизам (0,05%, 1,0%), Валміцин (0,01%, 0,5%, 1,0%), Альбіт (0,025%, 0,0125%), Лігногумат (0,09%, 0,045%), Регоплант (0,01%).

Результати та обговорення. На основі проведеної роботи і отриманих результатів для кожного етапу технології вирощування щеплених саджанців винограду були визначені ефективні біологічно активні препарати та

оптимальні концентрації їх робочих розчинів. Таким чином, було встановлено наступне.

На *етапі передщеплювального вимочування компонентів щеп* винограду доцільно використовувати біологічно активні препарати Сизам чи Валміцин (на вибір). Їх додають у воду у концентрації 1,0% Сизам і 0,5% Валміцин. Після їх застосування відмічали покращення калюсоутворення тканин. У порівнянні з контролем, воно підвищувалось у 2 рази і більше. У 60% виготовлених щеп (після стратифікації) відмічали формування тяжів зрощення між компонентами.

Калюсна тканина компонентів та щеп винограду, яка утворювалася після вимочування у водних розчинах препаратів була більш щільною, про що свідчить показник сухої маси калюсу. У порівнянні з контролем маса сухого калюсу щеп після вимочування у розчинах Валміцину і Сизаму збільшувалась в 1,2 рази. Це дуже важливо для подальшого розвитку щеп у шкілці, оскільки калюс з такою структурою характеризується вищою стійкістю до зневоднення.

Вимочування компонентів щеп у розчинах біологічно активних препаратів стимулювало і процеси розвитку корневих горбиків та коренів на п'ятках щеп винограду. Після застосування препарату Сизам маса вологих коренів перевищувала показники контролю в 1,7 рази, маса сухих коренів – в 2,3 рази, після застосування препарату Валміцин відповідно – в 1,9 та 2,3 рази.

Етап «підгін» підщепних чубуків. Обприскування чубуків підщепи препаратами Сизам і Валміцин перед закладанням на підгін показало позитивні результати щодо інтенсивності утворення калюсу (підщепні чубуки) і формування провідної системи (готові щепи). На даному етапі необхідно використовувати водні розчини наступних концентрацій: Сизам, 1,0%, Валміцин, 1,0% (на вибір).

На *етапі передстратифікаційного парафінування* рекомендовано апікальні частини щеп винограду занурювати у водні розчини біологічно активних препаратів: Валміцин (0,5%), Сизам (0,05%), Лігногумат (0,09%), Регоплант (0,01%) (на вибір). Інтенсивність калюсоутворення компонентів щеп значно підвищувалося, калюс характеризувався щільнішою структурою (суха

маса була значно більшою, ніж у контролі), зрощення компонентів щеп також відбувалося інтенсивніше. Після висаджування оброблених щеп у шкільку вони швидше і краще приживалися (перевага над контролем була у межах 10-15%).

Після застосування біологічно активних препаратів на технологічних етапах: вимочування компонентів щеп, обробка підщепних чубуків на етапі підгону, передстратифікаційна обробка щеп сприяли збільшенню виходу щеплених саджанців із шкільки та покращували біометричні показники їх розвитку. Отримані результати показали, що найбільшим був цей показник у варіантах, де використовували біологічно активні препарати: Валміцин, Сизам для вимочування компонентів, Валміцин для обприскування підщепних чубуків на підгоні, Валміцин, Лігногумат, Сизам, Регоплант для передстратифікаційної обробки щеп. Вихід щеплених саджанців знаходився у межах – 39,7-45,7%, при 23,4-28,8 у контролі.

Етап висаджування щеп у шкільку. Практика показує, що найбільша кількість щеп гине в перші дні після висаджування в шкільку. Зачатки коренів, не можуть компенсувати витрати вологи на транспірацію та метаболізм тканин листків. Тому, у цей період доцільне застосування біологічно активних препаратів, які підвищують стійкість щеп до несприятливих абіотичних факторів і одночасно стимулюють утворення коренів на п'ятках. На цьому етапі доцільно використовувати такі препарати як Сизам (0,05%), Валміцин (0,01%), Альбіт (0,0125%), Лігногумат (0,09%), Регоплант (0,01%) (на вибір). Показники приживлюваності щеп у шкільці переважали контрольні значення на 10-15%.

Після такого застосування біологічно активних препаратів щеплені саджанці винограду (по завершенню періоду вегетації) мали перевагу перед контролем за розвитком приросту пагонів, листової поверхні та кореневої системи. У рослин дослідних варіантів збільшувалася кількість коренів, як більш товстих (діаметром понад 2 мм), так і обростаючих (діаметром менше 2 мм). Вихід щеплених саджанців винограду зі шкільки був більшим за контрольні значення на 8,9-16,3%.

Етап культивування щеп у шкільці. Триразові позакореневі обприскування

щеп винограду у шкілці розчинами біологічно активних препаратів позитивно впливали на ріст і розвиток щеплених саджанців винограду. На цьому етапі рекомендовано використовувати препарати: Валміцин (0,1%), Лігногумат (0,09%;), Регоплант (0,01%) для обприскування та внесення під п'ятки щеп. Вони сприяли інтенсивному лінійному росту пагонів, збільшенню їх діаметра, об'єму приросту вегетативної маси, визріванню пагонів, у оброблених рослин збільшувалась кількість коренів I та II порядків.

Розрахунок економічної ефективності застосування біологічно активних препаратів на різних технологічних етапах виробництва щеплених саджанців винограду показав, що такий технологічний прийом сприяв зменшенню (порівняно з контрольним варіантом) собівартості одного саджанця на 2,38-2,57 грн., збільшенню рівня рентабельності на 100-110%.

Висновок. У виноградному розсадництві кінцевою продукцією є садивний матеріал. Проте вихід щеплених саджанців винограду зі шкілки на сьогодні складає не більше 28-30%. Підвищити цей показник та значно покращити якість саджанців можливо за рахунок застосування сучасних біологічно активних препаратів широкого спектру дії у технологічному ланцюгу розмноження. Тому вивчення їх калусогенного, ризогенного впливу і виявлення найбільш ефективних для застосування у виноградному розсадництві і, зокрема, для вимочування компонентів щеп, обробки перед висаджуванням у шкілку є актуальним питанням. У Національному науковому центрі «Інститут виноградарства і виноробства імені В. Є. Таїрова» НААН було вивчено ряд таких препаратів і на основі показника виходу щеплених саджанців винограду зі шкілки та біометричних показників росту і розвитку вегетативної маси і кореневої системи визначені найбільш ефективні: Сизам, Валміцин, Альбіт, Лігногумат, Регоплант.

ВПЛИВ ЯКІСНИХ ПОКАЗНИКІВ КОМПОНЕНТІВ ЩЕП НА ВИХІД ЩЕПЛЕНИХ САДЖАНЦІВ ВІНОГРАДУ ЗІ ШКІЛКИ

Зеленянська Наталя Миколаївна,
д.с.-г.н., старший науковий співробітник,
заступник директора з науково-інноваційної діяльності,
Національний науковий центр
«Інститут виноградарства і виноробства імені В. Є. Таїрова»
НААН України,
м. Одеса, Україна

Кравченко Євген Олександрович,
Студент
Одеський державний аграрний університет,
м. Одеса, Україна

Вступ. Важливим кроком у розвитку сертифікованого виноградного розсадництва України є розробка науково обґрунтованої технологічної схеми виробництва садивного матеріалу, яка забезпечить одержання якісних щеплених саджанців винограду.

До 2011 року для закладання промислових виноградників використовували саджанці винограду *стандартної* категорії, проте зараз для створення маточних насаджень і промислових виноградників необхідно застосовувати садивний матеріал винограду біологічних категорій *якості-вихідний, базовий і сертифікований*. Ці категорії визначають етапи розмноження, а основою для їх отримання є клонова селекція та лабораторне підтвердження відсутності збудників вірусних та фітоплазмових хвороб. Для довговічних і продуктивних насаджень усіх категорій рекомендується використовувати виключно щеплений садивний матеріал.

Технологія вирощування щеплених саджанців є складним процесом, який поєднує кілька технологічних етапів. Від їх своєчасного та послідовного виконання залежать кількість саджанців, які виходять із шкілки, їх якість, а також продуктивність закладених виноградників.

У технології вирощування щеплених саджанців винограду важливо

домогтися інтенсифікації регенераційних процесів, зокрема калусо- і ризогенезу, а також формування молодих пагонів. Від швидкості та повноти утворення калусної тканини залежить формування судинного зв'язку у місці «спайки» щеп, а від активності ризогенезу – швидкість утворення коренів і успішність укорінення щеп у шкільці. Одночасний прояв цих процесів дозволяє створити цілісний організм, спершу щеп, а пізніше - щеплених саджанців. Тому особливо важливим є застосування технологічних прийомів, які сприятимуть повній реалізації біологічного потенціалу компонентів виноградних щеп (виноградної лози). Розв'язання цього питання підкреслює актуальність проведеного дослідження.

Ціль роботи - визначення впливу анатомічних особливостей будови компонентів виноградних щеп на вихід стандартних саджанців із шкільки.

Матеріали та методи. Робота виконувалась у відділі розсадництва, розмноження і біотехнології винограду Національного наукового центру „Інститут виноградарства і виноробства імені В. Є. Таїрова” НААН України.

Матеріалом для досліджень були чубуки, щепи та однорічні саджанці винограду сорту Загадка. Для щеплення використовували підщепу Р x Р 101-14.

Схема проведення дослідження.

Дослід 1. Вплив об'єму однорічної деревини щеп винограду на регенераційні і біометричні показники росту та розвитку, вихід щеплених саджанців із шкільки.

Варіант 1 Об'єм деревини 14,13 – 24,49 см³;

–

Варіант 2 Об'єм деревини 25,12 – 46,63 см³;

–

Варіант 3 Об'єм деревини 47,49 – 66,33 см³;

–

Варіант 4 Контроль (без сортування компонентів).

–

Дослід 2. Вплив ступеню розвитку діафрагми вузлів компонентів щеп винограду на регенераційні і біометричні показники росту та розвитку, вихід щеплених саджанців із шкільки.

Варіант 1 – Прищепні чубуки з повною діафрагмою, апікальні вузли підщепних чубуків з неповною діафрагмою, базальні – з повною;

Варіант 2 – Прищепні чубуки з повною діафрагмою, апікальні вузли підщепних чубуків з повною діафрагмою, базальні – з неповною;

Варіант 3 – Прищепні чубуки з повною діафрагмою, апікальні і базальні вузли підщепних чубуків з повною діафрагмою;

Варіант 4 – Прищепні чубуки з повною діафрагмою, апікальні і базальні вузли підщепних чубуків з неповною діафрагмою;

Варіант 5 – Прищепні чубуки з неповною діафрагмою, апікальні вузли підщепних чубуків з неповною діафрагмою, базальні – з повною;

Варіант 6 – Прищепні чубуки з неповною діафрагмою, апікальні вузли підщепних чубуків з повною діафрагмою, базальні – з неповною;

Варіант 7 – Прищепні чубуки з неповною діафрагмою, апікальні і базальні вузли підщепних чубуків – з повною;

Варіант 8 – Прищепні чубуки з неповною діафрагмою, апікальні і базальні вузли підщепних чубуків з неповною діафрагмою;

Варіант 9 – Контроль (без калібрування чубуків).

У процесі досліджень визначали: кількість щеп винограду з круговим калусом (%), приживлювання щеп у шкільці (%), вихід стандартних саджанців із шкільки (%).

Результати та обговорення. Обліки приживлюваності щеп винограду у шкільці за схемою першого дослідження показали, що найкраще приживалися щепи у другому варіанті – 67,5%, у контрольному - цей показник дорівнював 61,5%, найменшим він був у першому варіанті – 56,4%. Слід відмітити, що у такій самій залежності формувалася і кількість щеп, що мали круговий калус у спайці. Тому при вивченні впливу стану розвитку діафрагми прищепних і підщепних чубуків винограду на регенерацію щеп та їх розвиток у шкільці (схема за другим дослідом) використовували щепи з об'ємом деревини готових щеп у межах 25,12 – 46,63 см³.

Аналіз будови вузлів підщепних і прищепних компонентів показав, що у

вузлах з вусиком формується повна діафрагма, у вузлах без вусика – неповна діафрагма. Остання складається з живих паренхімних клітин, у яких запасуються поживні речовини, необхідні для розвитку вічок і формування кореневої системи. Тому можна припустити, що розвиток діафрагми буде впливати на регенераційні властивості щеп винограду.

За всіма варіантами досліду було проведено обліки утворення кругового калусу щеп винограду і встановлено, що калусна тканина найбільш інтенсивно формувалася у варіантах, де для виробництва щеп використовували підщепні чубуки, які в апікальному вузлі мали повну діафрагму (рис. 1).



Рис. 1. Вплив ступеню розвитку вузлової діафрагми компонентів на вихід щеп із круговим калусом та їх приживлювання у шкільці

1 – кількість щеп із круговим калусом; 2 – приживлюваність щеп у шкільці;

У щеп винограду, де для виготовлення використовували підщепні чубуки з неповною діафрагмою, кількість щеп із круговим калусом була меншою і складала, у середньому, 79,0%, при 72,0% у контролі.

Приживлюваність щеп винограду залежить від активності ризогенних процесів. Використання для щеп підщепних чубуків з неповною діафрагмою в базальному вузлі уповільнювало процес ризогенезу і призводило до збільшення кількості щеп, які гинули у шкільці. Свідченням цього були результати огляду щеп винограду в період 30 – 35 днів з моменту висаджування, які показали, що основною причиною відмирання рослин у цих варіантах була відсутність

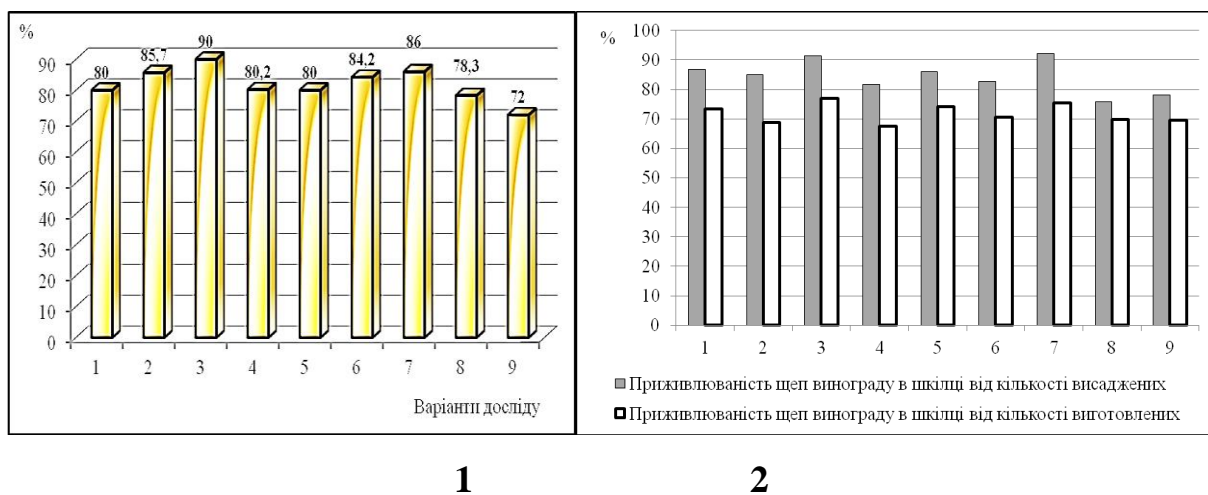
коренів на базальних вузлах підщеп. Таким чином, найкращі показники калусо- та ризогенної активності було відмічено в щеп варіантів, де для їх виготовлення використовували прищепні і підщепні чубуки з повною діафрагмою. Приживлюваність щеп у шкільці була найбільшою у варіантах, де щепи мали повну діафрагму в базальному вузлі підщепи (рис. 1).

У виноградному розсадництві кінцевим результатом, який свідчить про ефективність технологічного прийому є вихід щеплених саджанців із шкільки. Найбільше стандартних саджанців із шкільки було отримано в третьому та сьомому варіантах – 43,0–50,0% (рис. 2).



Рис. 2. Вплив ступеню розвитку діафрагми щеп на вихід щеплених саджанців винограду зі шкільки

Щепи в цих варіантах виготовляли з прищепних чубуків з повною і неповною діафрагмою та підщепних чубуків із повною діафрагмою в апікальних і базальних вузлах. У варіантах, де щепи виготовляли без відбору чубуків (контроль), вихід стандартних саджанців із шкільки дорівнював 30,0%. У четвертому і восьмому варіантах вихід саджанців, порівняно з контролем, зменшувався на 2,0–3,0%. В інших дослідних варіантах перевага контролю за цим показником знаходилася в межах 5,0–10,0%.

Після аналізу експериментального матеріалу за даним дослідом ми провели двофакторний дисперсійний аналіз. Головними факторами впливу були: об'єм деревини щеп винограду і ступінь розвитку діафрагми вузлів компонентів щеп. Згідно з отриманими результатами найбільший вплив (практично на всі показники) мав об'єм деревини щеп винограду. Для таких показників як кількість щеп із круговим калусом, приживлюваність щеп у шкілці частка впливу фактору об'єм деревини щеп була на рівні 80,4–95,6%, частка впливу фактора ступінь розвитку діафрагми – на рівні 27,3–34,7%. Для показника вихід стандартних саджанців із шкілки частка впливу цих факторів дорівнювала 74,8–75,0% (об'єм деревини щеп) та 12,3–19,7% (стан розвитку діафрагми).

Висновки.

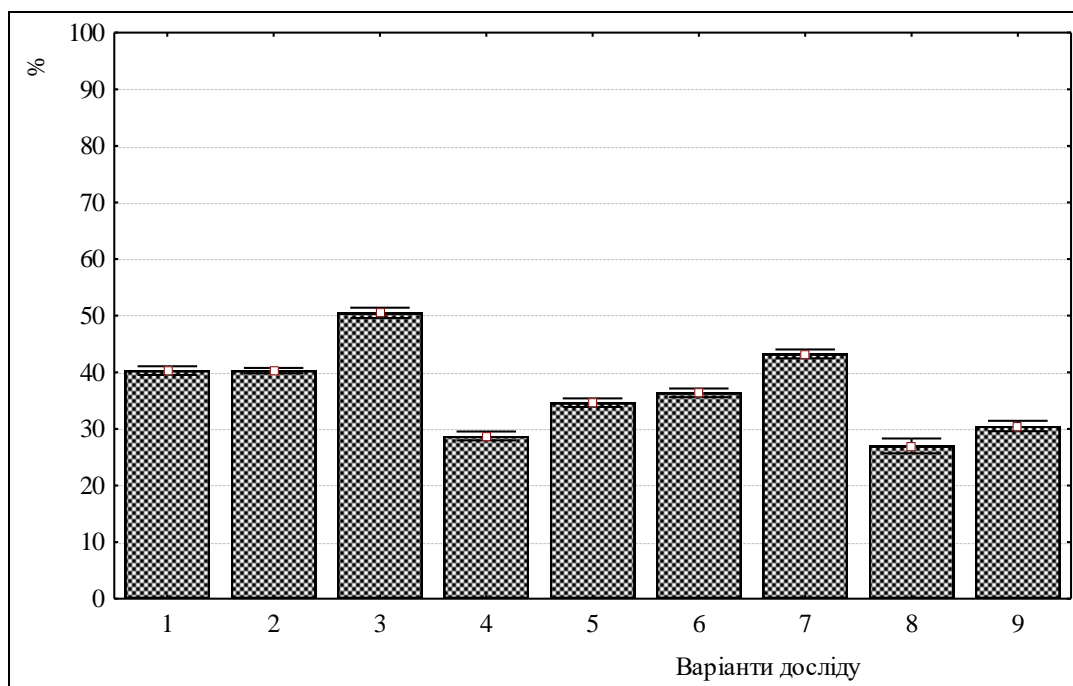
1. На основі отриманих експериментальних результатів встановлено, що для виготовлення щеп винограду доцільно використовувати компоненти з повною вузловою діафрагмою та об'ємом деревини у межах 25,12–46,63 см³.

2. Обліки приживлюваності щеп винограду у шкілці показали, що найкраще приживалися щепи з оптимальним об'ємом однорічної деревини та розвитком повної діафрагми в апікальних і базальних вузлах підщепи та прищепи – 77,0–92,0%, у контрольному варіанті цей показник зменшувався на 10,0–17,0%.

3. Найбільше стандартних саджанців із шкілки було отримано у варіантах, де щепи виготовляли з прищепних чубуків з повною і неповною діафрагмою та підщепних чубуків із повною діафрагмою в апікальних і базальних вузлах – 43,0–50,0%. У варіантах, де щепи виготовляли без відбору чубуків (контроль), вихід стандартних саджанців із шкілки дорівнював 30,0%.

ВИКОРИСТАННЯ ТОРСІЙНОГО ПОЛЯ ЛЮДИНИ-ОПЕРАТОРА ДЛЯ ПІДВИЩЕННЯ СТІЙКОСТІ РОСЛИН ДО НЕСПРИЯТЛИВИХ УМОВ ВИРОЩУВАННЯ

Кошельник В'ячеслав Анатолійович
Гнот Роман Олександрович
пошукачі відділу селекції,
Українська радикальна академія наук

Вступ. У реаліях сучасного світу, де стрімкими темпами відбуваються зміни клімату, коли природні умови вирощування рослин можуть змінюватися радикально кожного року, постає питання у швидкій адаптації рослин не те що до певних ґрунтовно-кліматичних умовах, а до конкретних умов вирощування у даний момент часу та при даній технології.

Ціль роботи: заради отримання врожаю при будь яких примхах природи і можливості більш гнучкого ведення сівозміни, було використано нові підходи загартування з покращенням стійкості рослин до несприятливих факторів середовища.

Матеріали та методи: Нами було опромінено насіння гречки торсійними полями людини-оператора , для підвищення енергії проростання та стійкості до понижених температур.

Дослідною рослиною виступав створений власноруч сорт гречки, (насіння якого було опромінено торсійними полями за день до посіву), що порівнювався з іншими традиційними сортами, а також і це й же самий сорт, на який не було проведено опромінення.

Провівши посів дослідних зразків 20 березня 2023 року, при температурі ґрунту +2 градусів Цельсія, після чого пройшли опади та випав сніг на 5 днів. Отримавши сходи 4 квітня, кілька наступних днів, що ранку відбувались приморозки з пониженням температури повітря до - 5 градусів Цельсія. Дані температури призвели до повної загибелі усіх дослідних зразків, окрім сорту власної селекції, який був підданий впливу торсійних полів людини-оператора.

Висновки. Результати показали, що опромінена гречка чудово перенесла ранньовесняний посів, та була єдиною, яка пережила пониження температури і не втратила продуктивності, яка склала 3,1 тонн з гектару.

Даний спосіб надає змогу підвищити стійкість рослини до несприятливих умов вирощування (у даному випадку – стійкість до знижених температур), що дозволяє розширити діапазон умов вирощування рослини, такі як: температурний режим, запаси вологи та інші.

ЕКСТЕР'ЄРНІ ОСОБЛИВОСТІ КОРІВ-ПЕРВІСТОК УКРАЇНСЬКОЇ ЧЕРВОНО-РЯБОЇ МОЛОЧНОЇ

Литвиненко Тамара Валентинівна

к. с.-г. наук, доцент

Кравець Андрій Андрійович,

студент

Національний університет біоресурсів

і природокористування України

м. Київ

Вступ. Молочному скотарству приділяється значна увага в усьому світі і в Україні зокрема. Одним із основних факторів інтенсифікації цієї галузі в сучасних умовах є цілеспрямована селекційно-племінна робота, яка сприяє генетичному росту продуктивності молочних порід [1, 3]. Основними показниками, на яких ґрунтується сучасна селекція є тип (біологічні і технологічні ознаки) і продуктивність (господарська спрямованість тварин), оскільки тип фактично підпорядкований напрямку продуктивності тварин.

В селекційно-племінній практиці складовою частиною комплексного аналізу з визначення бажаного конституціонального типу тварини є широке використання комплексу методів раннього прогнозування продуктивності. В країнах з розвиненим молочним скотарством численними дослідженнями науковців доведено, що тривалим продуктивним довголіттям, високою молочною продуктивністю та доброю відтворною здатністю характеризуються саме кращі за показниками екстер'єру тварини. Селекція тварин тільки за продуктивністю (надій, вміст жиру і білка) без урахування оцінки екстер'єру призводить до ослаблення конституції, зростання чисельності тварин з недоліками екстер'єру, що зумовлює передчасне вибуття корів зі стада [2, 4]. Розведення за лініями, як елемент поглибленої селекції стада, дозволяє диференціювати генеалогічну структуру породи за провідними господарськи корисними ознаками, до яких відноситься екстер'єрний тип. Про значну різноманітність за показниками екстер'єру корів різної лінійної належності

повідомляється у багатьох наукових дослідженнях [5, 6].

Мета роботи. Зважаючи на важливість оцінки конституціонального типу будови тіла тварин як з боку селекції, так і технологічного використання, дана проблематика залишається актуальною. Тому метою наших досліджень стало дослідження впливу окремих генетичних чинників, а саме – лінійної приналежності корів української червоно-рябої молочної породи.

Матеріали та методи. Оцінка господарськи корисних ознак корів української червоно-рябої молочної породи була здійснена за матеріалами первинного зоотехнічного та племінного обліку у господарстві. Оцінку екстер'єру проводили за допомогою взяття промірів спеціальними інструментами: мірна палиця (палиця Лідтина), циркуль (циркуль Вількенса), стрічка. Розвиток основних статей будови тіла корів-первісток вивчали за промірами, які були взяті на 2-3 місяці лактації.

Результати та обговорення. Аналіз промірів будови тіла корів-первісток української червоно-рябої молочної породи які належали до провідних генеалогічних формувань, засвідчив певну міжлінійну мінливість з оціненими статтями екстер'єру.

Однією із основних ознак екстер'єру молочної худоби є висота тварин, яка значною мірою характеризує загальний розвиток організму і разом з іншими ознаками залежить як від генотипових, так і паратипових факторів.

За висотними промірами кращими виявились корови-первістки лінії Кавалера з середньою величиною проміру висоти у холці 132,6 см, за яким з вірогідним ступенем достовірності ($P > 0,05$) та різниці (1,45 см) вони перевищували аналогічні показники одновікових тварин лінії Хорора.

Важливим показником екстер'єру молочної худоби є добрий розвиток грудної клітини, у якій розташовані такі життєво важливі органи як легені та серце. Корови молочної худоби характеризуються відносно глибокими, але не завжди широкими грудьми.

За промірами, що характеризують розвиток грудної клітини, спостерігалася певна, у деяких порівняннях достовірна міжлінійна різниця.

Корови-первістки української червоно-рябої молочної породи досліджуваних ліній мали достатньо глибокі груди. Цей показник коливався в межах 71,4-70,7см. Корови лінії Хоррора характеризувались самими широкими грудьми ($51,3 \pm 1,00$ см), перевищуючи корів-первісток інших ліній на 2,7-2,9 см з недостовірною різницею. Із статистично вірогідною різницею первістки лінії Кавалера були відповідно кращими за проміром обхвату грудей у порівнянні із ровесницями лінії Хановера, різниця становила 13,2 см ($P > 0,1$).

За широтними промірами заду в маклаках також кращими були первістки, що належали до лінії Кавалера 58,4 см. Найвища мінливість за даним проміром спостерігалась у корів лінії Хорора – 6,1 %. Важлива ознака доброго розвитку тулуба великої рогатої худоби є його довжина, що виражена проміром навкісної довжини. Дещо вищий промір цієї ознаки виявлено у первісток лінії Хановера (166,1 см), у решти досліджуваних груп тварин величина навкісної довжини тулуба варіює у межах 165,5-165,9 см.

Крім глибини та ширини, добрий розвиток грудей характеризує промір обхвату грудей за лопатками. За цією ознакою екстер'єру міжлінійна мінливість невисока і коливається у межах 194,4 - 207,6 см

Висновки. Одержані результати досліджень можуть бути використані для коригування підбору бугаїв-плідників у процесі удосконалення і створення високопродуктивних конкурентоспроможних товарних і племінних стад з добре вираженим молочним типом корів, при розробці довготривалих програм і перспективних планів селекційно-племінної роботи з худобою української червоно-рябої молочної породи.

СПИСОК ВИКОРИСТАНИХ ДЖЕРЕЛ

1. Рубан Ю. Бажані типи і племінне використання молочної худоби. Київ : Урожай, 1987. 136 с.
2. Рубан Ю. Важливий чинник визначення ефективності селекції великої рогатої худоби. *Збірник праць Білоцерківського національного аграрного університету*. 2010. Т. 3, № 72. С. 107–108.

3. Генетичні ресурси утваринництві: навчальний посібник / Ю. Рубан та ін. Київ : ЦП "Компринт", 2023. 565 с.

4. Рудик І. Консолідованість та спорідненість ліній голштинської породи в Україні. *Технологія виробництва і переробки продукції тваринництва* : зб. наук. пр. Білоцерк. аграр. ун-ту. 2010. Т. 3, № 72. С. 3–8.

5. Селекційно-генетичні аспекти формування продуктивного потенціалу прикарпатського внутрішньо породного типу української червоно-рябої молочної породи. *Розведення і генетика тварин* / ред.: О. Любинський, В. Шуплик, О. Дикун. 2011. С. 133–141.

6. Flamenbaum I. Israel's Dairy Sector, Efficient and Enviroment Friendly. *The Dairy Industry in Israel 2010*. Israel, 2011. P. 10–12.

УДК 631.53.01

**РІСТРЕГУЛЯЦІЯ ЗА ФОРМУВАННЯМ ВЕГЕТАТИВНИХ ОРГАНІВ
PINUS CEMBRA L. В УМОВАХ ЛІСОСТЕПУ УКРАЇНИ**

Мельник Тетяна Іванівна
к. біол. н, професор
Арнаутов Кирило Ігорович
Пилипець Іван Станіславович
Головін Михайло Юрійович
Літвяков Василь Миколайович
Магістри
Сумський національний аграрний університет,
Україна

Анотація. Україна вже третій рік поспіль перебуває у стані війни з росією, що породжує нові виклики. Однією з головних проблем є відновлення екосистем, зокрема лісів, які зазнають шкоди через вибухи, пожежі, недостатній догляд, зміну клімату, руйнування Каховської ГЕС та наслідки глобального потепління. Концепція лісорозведення в Україні спрямована на позитивні зміни в довкіллі. Для успішного відновлення рослинності необхідно ретельно планувати й реалізовувати заходи з лісовідновлення та лісорозведення. Недотримання правил може призвести до втрати біорізноманіття, зміни видового складу, поширення нових хвороб дерев, погіршення стану ґрунтів, що, у свою чергу, знижує економічну ефективність лісових господарств.

Відповідно до програми «Ліси Сумщини на 2023–2025 роки», яка покликана забезпечити впровадження державної та місцевої політики в галузі лісового господарства, передбачено низку заходів.

Програма спрямована на оновлення лісів, їх охорону й захист, підвищення ефективності лісорозведення, а також забезпечення суспільства продукцією лісового господарства. Зокрема, передбачено відновлення пошкоджених лісових насаджень, створення нових лісових територій і декоративних паркових зон.

Мета. Вивчити ефективність регуляторів росту на ріст та розвиток сіянців *Pinus cembra* L. в умовах Лівобережного Лісостепу України.

Умови, матеріали та методи. «Тростянецьке лісове господарство» ДП «Ліси України», який розташований в Охтирському районі Сумської області. Сумська область знаходиться у північно-східній частині України та характеризується різноманітними кліматичними, ґрунтовими і ландшафтними умовами. Територія області розташована на межі двох природних зон: Лісостепу, який охоплює південну частину області, та Полісся, що займає північну частину. Охтирський район, розташований у південній частині області, належить до Лісостепової зони.

Клімат Сумської області помірно континентальний із чітко вираженими сезонними змінами. Проте останні три роки спостерігається посилення континентальності: спекотне і посушливе літо з рекордно високими температурами, малосніжна зима, суха осінь із різкими перепадами температур та сильними вітрами, а також надмірно посушлива весна. Ці зміни зумовлюють необхідність адаптації умов вирощування садивного матеріалу до нових кліматичних викликів.

Результати та обговорення. Сосна кедрова є важливим компонентом екосистеми, особливо у гірських та північних районах. Якісні сіянці забезпечують формування здорових деревостанів, що сприяє захисту ґрунтів, підтриманню біорізноманіття та виконанню лісом своїх екологічних функцій.

З метою прискорення фізіологічних процесів *Pinus cembra*, а саме, фотосинтезу, утворенню цукрів, білкових речовин, використовували регулятори росту рослин. Застосування цих препаратів впливає на розвиток пагонів та кореневої системи.

За результатами вимірювання (рис. 1) встановлено, середня висота сіянців, що були оброблені регуляторами росту рослин лежить в межах від 7,3 до 7,45 см, а в контрольних сіянцях – 7,1 см. Найкраще спрацював на показники росту пагона Гетероауксин.



Рис. 1. Висота надземної частини *Pinus cembra* L., після використання РРР (Тростянецьке лісове господарство ДП «Ліси України», 2024 р.)

Висота надземної частини більшості сіянців кедру, які оброблялись регуляторами росту перевищує ростові показники контрольних сіянців (127% до контролю). Найменшу висоту сіянці мали у варіантах, де насіння обробляли Укорінювач – Корневіном (105% до контролю).

Проаналізувавши вплив регуляторів росту на ріст кореневої системи (рис. 2). Максимальна довжина кореня, якого вдалося викопати, дорівнювала 33,7 см (Укорінювач – Корневін 1г/л), а в контролі – 18,3 см. Середня довжина кореневої системи сіянців оброблених регуляторами росту рослин становила від 20,42см (Гетероауксин Супер 1г/2л), до 22,51см (Укорінювач – Корневін) і перевищувала контроль у середньому на 24%.

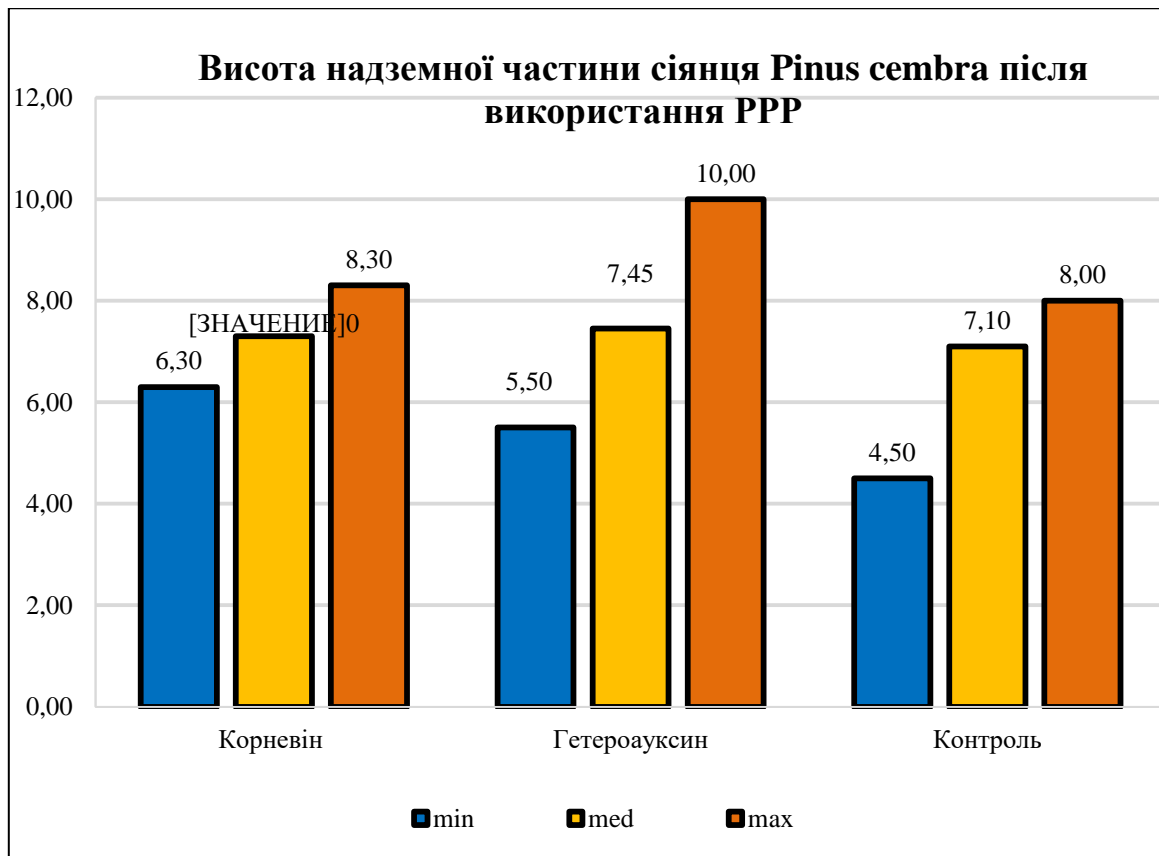

Рис. 2. Довжина головного кореня *Pinus cembra* L. після використання РРР (Тростянецьке лісове господарство ДП «Ліси України», 2024 р.)

Аналізуючи дані графіка, робимо висновок, що Корневін краще впливає на ріст кореневої системи, ніж Гетероауксин.

Висновки. За результатами вивчення дії регуляторів росту рослин Гетероауксину Супер та Укорінювач – Корневіну на вегетативні органи сіянців сосни кедрової. Встановлено, що сіянці відповідали вимогам стандартних умов вирощування посадкового матеріалу. Результати отриманих морфологічних показників за використання регулятора росту були вище граничних норм згідно ДСТУ 9234:2023. Таким чином підтверджено доцільність використання регуляторів росту, зокрема Корневіну за вирощування посадкового матеріалу *Pinus cembra* L.

СТВОРЕННЯ КОЛЕКЦІЇ БУЗКУ ЗВИЧАЙНОГО НА ПРИЛУЦЬКІЙ ДОСЛІДНІЙ СТАНЦІЇ ІС НААН

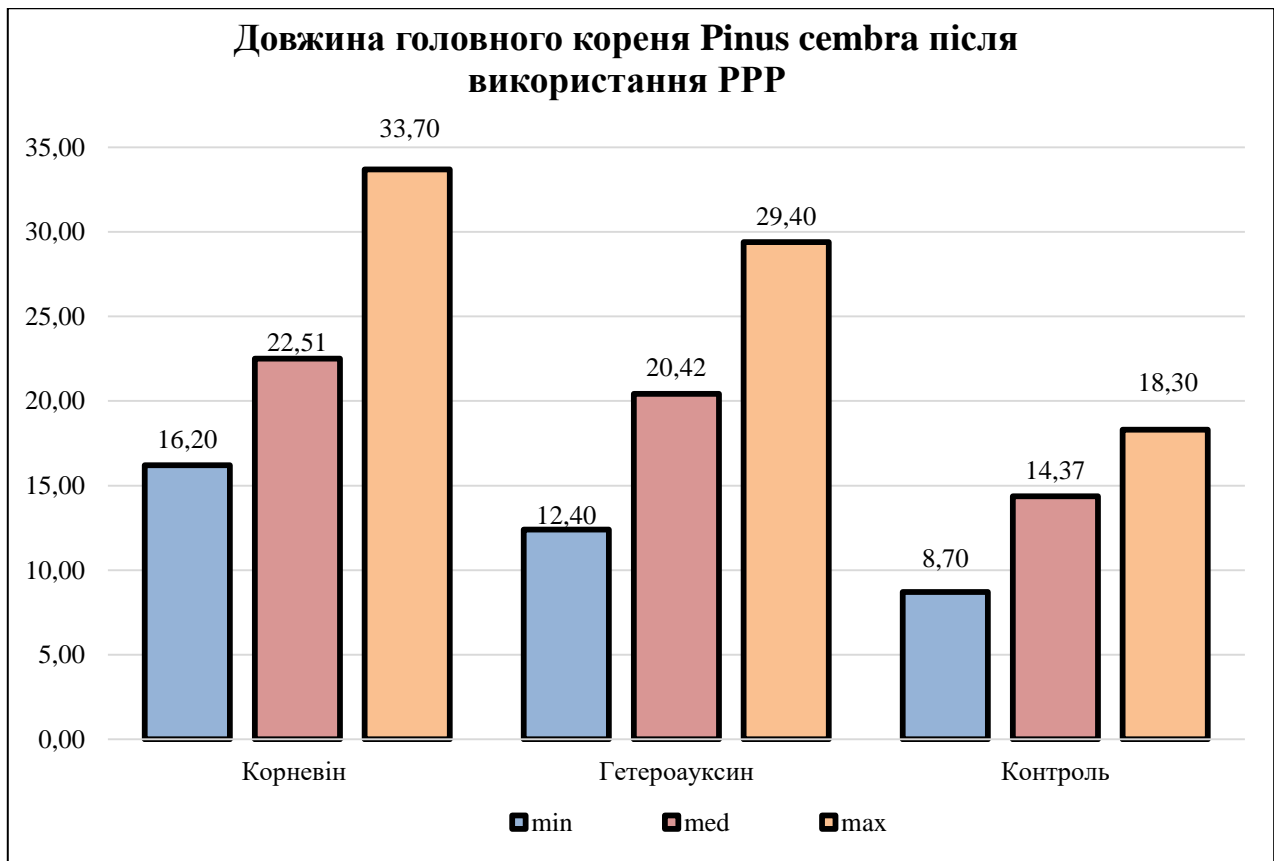
Оленіч Олександр Анатолійович
завідувач відділу селекції
Прилуцька дослідна станція ІС НААН
Україна

Вступ. / Introductions. В сучасному декоративно-квітковому оформленні садів, вулиць і парків багаторічні рослини відіграють важливу роль у формуванні сучасного ландшафтного покриття. Вони є не тільки цінними науковими об'єктами збереження і відтворення генофонду інтродукованих видів дендрофлори але і відіграють естетичну роль особливо в озелененні населених пунктів. Озеленення населених пунктів забезпечує захист від шуму, автотранспортного та промислового забруднення, пилу, ерозії ґрунтів, снігових заметів. Зелені насадження урбанізованих систем пом'якшують мікроклімат, зволожують повітря, створюють сприятливі умови для відпочинку, зменшують надмірне перегрівання ґрунту та поверхні стін будинків і тротуарів, а також допомагають організувати простір і надають населеному пункту індивідуальний характер.

Серед великого різноманіття чагарників садового типу, які з успіхом можна використовувати в сучасному ландшафтному будівництві, є бузок звичайний (*Syringa vulgaris*). Ця культура заслуговує уваги завдяки своїм чудовим декоративним якостям, сортовому різноманіттю, непримхливості, екологічною пластичністю і відмінно переносить сильну загазованість.

Бузок (лат. *Syringa*) – чагарник, родина якого об'єднує 28 видів поширених в Південній Європі і Східній Азії. В Україні культивують близько 20.

Батьківщиною цього виду вважаються схили гір Балканського півострова. Там цей чагарник нерідко досягає 7 м у висоту. Бузок звичайний має матове, серцеподібне листя, розташоване супротивно. Суцвіття 12-28 см завдовжки,

пірамідальне. Квітки дуже запашні від білого до темно-рожевого, темно-червоного й темно-фіолетового. Квітує рясно, щорічно в травні. Бузок звичайний має високу морозостійкість і посухостійкість. Нині світова колекція налічує більше 1300 сортів.

На Чернігівщині бузок в масовому озелененні використовується мало зазвичай як узліскові кущі в міських парках та скверах з поодиноким сортовим асортиментом. Таке використання в зеленому будівництві пов'язане з недостатнім вивченням біологічних особливостей, комплексної оцінки декоративних якостей при дії несприятливих абіотичних і біотичних факторів навколишнього середовища, вікових змін, а також відсутністю посадкового матеріалу перспективних сортів. Для розширення сортового асортименту бузку звичайного на базі Прилуцької дослідної станції ІС НААН розпочато створення колекційного розсадника, що дозволить виділити перспективні сорти для озеленення в північній частині Лівобережного Лісостепу України.

Мета досліджень./Aim. Метою науково-дослідної роботи є створення та підтримання колекції бузку звичайного для інтродукційного вивчення сортів, з подальшим впровадженням у зелене будівництво.

Матеріали і методи досліджень./ Materials and methods. Матеріалом для створення колекції є привиті саджанці бузку звичайного. Дослідження проводилось на базі Прилуцької дослідної станції ІС НААН по загально прийнятим методиках Білова В. Н., Атрощенко З. Т. і Методика проведення експертизи сортів рослин групи декоративних, ефіроолійних, лікарських, лісових на придатність до поширення в Україні.

Результати досліджень./ Results and discussion. На території північної частини Лівобережного Лісостепу України бузок більш розповсюджений біля приватних осель, а в озелененні парків та скверів міст і селищ в край рідко, представлений в більшості простим видом та в незначній кількості сортами. В даних місцях бузок росте при мінімальному догляді або взагалі без нього, але при цьому рясно квітує. Це говорить про те, що дана культура має здатність адаптуватися до місцевих ґрунтово-кліматичних умов і потребує лише

сортового різноманіття.

В 2016 році розпочато створення колекції бузку звичайного на Прилуцькій дослідній станції ІС НААН, щоб виділити перспективні сорти для вирощування і розмноження в умовах північної частини Лівобережного Лісостепу України.

Клімат цього регіону помірно-континентальний, характеризується порівняно м'якою зимою, теплим літом, помірною кількістю опадів. Перші осінні заморозки спостерігаються в першій декаді жовтня, а останні весняні в другій декаді травня. Відносна середньорічна вологість повітря 78%. Середньорічна кількість опадів становить 565 мм, в тому числі за теплий період (IV-X) – 371,6 мм. Висота снігового покриву до 20 см. Найтеплішим місяцем є липень з середньою температурою +19,2 °С, а найбільш холодна пора року – січень-лютий з середньою температурою -6,0 °С та -5,8 °С. Безморозний період складає 162 дні. Сума активних температур 2800-2900 °С.

Колекція бузку звичайного розміщена на неглибоких, вилугуваних, крупно-пилуватих легкосуглинистих слабогумусних чорноземах з вмістом гумусу 2,6%. Глибина залягання ґрунтових вод – 8 м. Реакція ґрунтового розчину близька до нейтральної (рН 6,5). Забезпеченість ґрунту азотом – 106 мг/кг, рухомим фосфором – 201 мг/кг, обмінним калієм – 180 мг/кг.

Колекція закладена на культурному задернінні ґрунту зі схемою посадки 2 x 1,5 м, пристовбурна зона під чорним паром.

Для створення колекції придбано сортові бузки, як кореневласні так і щеплені на бузок звичайний у приватних розсадниках. На даний час колекція бузку звичайного налічує 47 сортів. Значну частину займають сорти французької селекції: Мадам Антуан Бюхнер, Президент Греві, Мауріс де Вільморін, Людвіг Шпет, Примроуз, Мішель Бюхнер, Сенсація, Еміль Лемуан, Катерина Хавемейєр, Шарль Жолі, Леон Гамбетта, Ліла Вандер, Президент Лубе, Ремююр, Сувенір Аліси Хардінг, Карл Х, Мадам Лемуан, Мадам Каземір П'єре, Аукубаефоля, Фантазія, Топаз, Найт, Вільям де Труа, Принц Волконський, Beauty, Le Notre, M-me Florent Sterman і Мірабо. Також є сорти

вітчизняної селекції: Тарас Бульба, Вогні Донбасу, Богдан Хмельницький, Леся Українка і Полтава.

При формуванні колекції приділяли увагу строкам квітування та декоративним показникам з різноплановості кольорової гами та махровості квіток. Так, в колекції представлено сорти від білого до темно-рожевого, темно-червоного, лілово-пурпурового, темно-фіолетового, жовтуватого забарвлення. За особливостями будови квітки переважають махрові сорти – 64%. Листова поверхня від зеленого, темно-зеленого до зеленого з жовтими плямами й такими ж смугами.

Висновки./ Conclusions.

1. На Прилуцькій дослідній станції ІС НААН створено колекцію бузку звичайного, яка налічує 47 сортів вітчизняної та зарубіжної селекції.

2. Колекція забезпечить проведення науково-дослідних робіт з інтродукції та вивчення сортового різноманіття бузку звичайного на території північної частини Лівобережного Лісостепу України з подальшим впровадженням більш перспективних сортів у зелене будівництво даного регіону.

ЕФЕКТИВНІСТЬ ПРОТРУЙНИКІВ ПРОТИ ЖУКА КОЛОРАДСЬКОГО

Плотницька Наталія Михайлівна

к. с.-г. н., доцент

Невмержицька Ольга Михайлівна

к. с.-г. н., доцент

Афонін Володимир Олександрович

студент

Поліський національний університет

м. Житомир, Україна

Вступ. Дотримання системи заходів захисту рослин від шкідливих організмів із врахуванням фітосанітарного стану агрофітоценозів є одним із шляхів вирішення проблеми зростання урожайності та якості сільськогосподарських культур, в тому числі і картоплі. У раціоні харчування українців картопля займає практично одне з основних місць. Проте її вирощування вимагає проведення захисних заходів від спеціалізованого фітофага – колорадського жука (*Leptinotarsa decemlineata* Say.). Недотримання захисних заходів від цього шкідника можуть досягати від 30 до 100 % [1, 3, 7]. Втрати урожаю бульб картоплі залежить від ряду вимог, зокрема, погодних умов, ступеня стійкості сорту, чисельності шкідника, фази розвитку рослин, тощо. Із найбільш ефективних заходів, що наразі застосовуються проти жука колорадського, є застосування хімічних препаратів. Ринок сучасних інсектицидів представлений низкою препаратів, які містять у собі різні діючі речовини та згубно впливають як на личинок, так і імаго шкідника. Зважаючи на можливість швидкого розвитку у колорадського жука резистентності до інсектицидів, виникає необхідність постійного вивчення ефективності препаратів з урахуванням зональних та місцевих особливостей вирощування картоплі [2, 6–8].

Мета роботи. Мета досліджень була направлена на вивчення ефективності протруйників проти колорадського жука, а також їх вплив на урожайність бульб картоплі.

Матеріали та методи. Дослідження проводили в умовах СФГ «Фермер» (Житомирського району Житомирської області) у насадженнях картоплі сорту Рів'єра згідно загальноприйнятих методик [4, 5]. Схема досліду передбачала вивчення наступних протруйників: Престиж, к. с. (імідаклоприд, 140 г/л + пенцикурон, 150 г/л) — 1,0 л/т — еталон, Селест Топ, 312,5 FS, т. к. с. (тіаметоксам, 262,5 г/л + дифеконазол, 25 г/л + флудиоксоніл, 25 г/л) — 0,5 л/т., Круїзер, 350 FS, т. к. с. (тіаметоксам, 350 г/л) — 0,3 л/т, Шедевр, к.с. (імідаклоприд, 280 г/л + тіабендазол, 80 г/л) – 0,5 л/т.

Результати та обговорення. Результати проведених досліджень підтверджують ефективність досліджуваних препаратів проти жука колорадського. Зокрема, використання протруйників дозволяє захистити вегетативну масу картоплі від колорадського жука практично до 40 доби після появи сходів культури. Проте, з часом, нами відмічено зниження ефективності протруйників. Найвищий показник технічної ефективності зафіксовано при використанні препарату Селест Топ 312,5 FS, т. к. с., ефективність якого на 60 добу спостереження становила 84,2%, що було на 16,4% вище еталонного варіанту із застосуванням протруйника Престиж, к.с. (табл. 1).

Таблиця 1

**Ефективність протруйників проти колорадського жука,
сорт Рів'єра, % (2023–2024 рр.)**

Варіант досліду	Норма витрати, л/т	Доба після появи сходів			
		30	40	50	60
Престиж, к.с. – еталон	1,0	100	96,4	79,8	67,8
Селест Топ 312,5 FS, т. к. с.	0,5	100	100	91,3	84,2
Круїзер, к. с.	0,3	100	100	84,2	78,4
Шедевр, к.с.	0,5	100	98,7	90,1	80,1

Шкідливість колорадського жука досить істотна, тому що призводить до значних втрат урожаю. Дослідженнями встановлено позитивний ефект від застосування протруйників проти колорадського жука у збільшенні урожайності картоплі сорту Рів'єра. Найвищу урожайність, що становить 27,2 т/га, отримано у варіанті із застосуванням протруйника Селест Топ

312,5 FS, т. к. с. Приріст урожаю бульб картоплі по варіантах дослідження становив у межах 6,2–7,7 т/га.

Висновки. Отже, застосування протруйників Престиж, к. с. – 1,0 л/т, Селест Топ, 312,5 FS, т. к. с. — 0,5 л/т., Круїзер, 350 FS, т. к. с. – 0,3 л/т, Шедевр, к.с. – 0,5 л/т. доцільно використовувати при захисті картоплі від колорадського жука, що дасть можливість отримати приріст врожаю бульб сорту Рів'єра в межах 6,2–7,7 т/га. Таким чином захист картоплі повинен носити інтегрований характер, систематичність та оперативність прийняття рішень повинні знизити втрати врожаю до мінімуму. Проте, використання будь-яких заходів має бути направлене як на збільшення урожаю, так і на отримання екологічно безпечної продукції з мінімальним навантаженням на навколишнє середовище.

СПИСОК ВИКОРИСТАНИХ ДЖЕРЕЛ

1. Знаменський О. П. Проти колорадського жука. *Захист рослин*. 2003. №4. С. 16–17.
2. Ільчук Л. А., Ільчук Р. В. Хвороби і шкідники картоплі та заходи боротьби з ними: каталог. Львів: Арал, 2007. 112 с.
3. Кошевська Н. М. Дія і післядія інсектицидів і їх сумішей з потейтином на колорадського жука. *Захист і карантин рослин*. 2001. Вип. 47. С. 100–107.
4. Методика випробування і застосування пестицидів / за ред. С. О. Трибеля. К.: Світ, 2001. 448 с.
5. Методичні рекомендації щодо проведення досліджень з картоплею / В. В. Кононученко, В. С. Куценко, А. А. Осипчук. Немішаєве, 2002. 182 с.
6. Патица В. П. та ін. Як захиститись від колорадського жука? *Захист рослин*. 2002. №9. С. 7–8.
7. Трибель С. О. Колорадський жук. Київ: Урожай, 2001. 38 с.
8. Федоренко В. П., Покозій Й. Т., Круть М. В. Шкідники сільськогосподарських рослин: наукове видання. К.: Колоб'іг, 2004. 356 с.

ВПЛИВ ОСІННЬОГО ПОСІВУ РЕДИСКИ НА ФОРМУВАННЯ ЯКОСТІ УРОЖАЮ

Савіна Олена Іванівна

д.с.-г.н., професор кафедри плодоовочівництва
та виноградарства біологічного факультету
ДВНЗ «Ужгородський національний університет»

Глюдзик-Шемота Маргарита Юріївна

к.с.-г.н., доцент кафедри плодоовочівництва
та виноградарства біологічного факультету
ДВНЗ «Ужгородський національний університет»

Якубовський Орест Богданович

магістр ДВНЗ «Ужгородський національний університет»

Дудкін Дмитро Олександрович

викладач КЗ «Мукачівський професійний
аграрний ліцей ім. Михайла Данканича»

Вступ. Культура редиски в Закарпатській області вивчена недостатньо, хоча спроби вигонки ранньої продукції відмічено у багатьох індивідуальних господарствах області. Виникла об'єктивна необхідність виявити найбільш ефективні строки сівби, господарсько-цінні сорти для місцевих ґрунтово-кліматичних умов, виявити шляхи прискорення одержання осінньої продукції застосовуючи посів у теплиці, що дозволить значно розширити період надходження редиски протягом року.

Мета роботи. Метою досліджень є підбір сортів і строків сівби із застосуванням теплиці для осіннього вирощування редиски в Закарпатській області. Відповідно до поставленої мети передбачалося : встановити температурний режим, особливості росту та розвитку рослин редиски у теплиці для одержання осіннього урожаю; встановити оптимальні строки сівби для осіннього періоду вирощування редиски; підібрати різні за скоростиглістю сорти, що характеризуються високою продуктивністю, стабільністю врожаю, доброю якістю коренеплодів; встановити шляхи прискорення одержання ранньої продукції при мінімальних витратах на вирощування; провести аналіз економічної ефективності сортів і строків сівби при посіві у теплиці для

одержання осінньої продукції редиски.

Матеріали та методи. З метою одержання осінньої продукції редиски нами було закладено досліди у стаціонарній теплиці з опаленням сортів Сора та Рання червона у строки висіву упродовж вересня 8,19 та 25 вересня.

Регіон забезпечений значними ресурсами тепла, але недостатньою кількістю опадів, часто з повною відсутністю сніжного покриву. За метеорологічними умовами вегетаційний період росту і розвитку рослин можна поділити на три періоди. Температурний режим за березень-червень характеризувався істотною амплітудою коливання денних і нічних температур. Максимальні денні температури за березень-червень сягали позначки 24,2-33,4°C, проте мінімальні не підіймалися вище 5,3–12,1 °С. Середньодобова температура за березень становила 9,8 °С, за квітень – 13,5 °С, травень – 17,8 °С і червень – 21,7 °С, що на 5,0 °С; 2,6 °С; 2,2 °С й 3,0 °С більше за СБП (рис. 1).



Рис. 1. Метеорологічні умови періоду розвитку винограду, 2024 рік

У цей же період випала достатня кількість опадів. Загальний об'єм опадів становив 245,8 мм, СБП – 244,0 мм. Однак, показники ГТК за березень-червень знаходилися у межах від 1,4 до 1,0, що вказує на помірно вологий період, проте СБП коливалися від 1,4 до 1,5.

Липень і серпень були жаркі і посушливі, денні температури сягали позначки 37,2–40,3 °С, мінімальні температури знаходилися у межах від 11,0 °С

до 15,2 °С, середньодобові були на рівні 25,0 °С і 24,8 °С, що на 4,8 °С і 4,3 °С перевищувало СБП. Зазначимо, що опадів за ці місяці випало дуже мало. Загальний об'єм сягав позначки 41,8 мм, що у 3,6 рази менше, аніж СБП (151,0 мм) і ГТК, відповідно був на рівні 0,3 і 0,1, що вказує на дуже посушливі умови. У вересні середньодобова температура знизилася до позначки 19,1 °С, але була вищою за СБП (15,7 °С) на 3,4 °С. Сума опадів теж була значущою і коливалася у межах 98,5 мм, що на 52,5 мм більше за СБП (46,0 мм) і показник ГТК був 1,9, що вказує на надмірну вологість періоду.

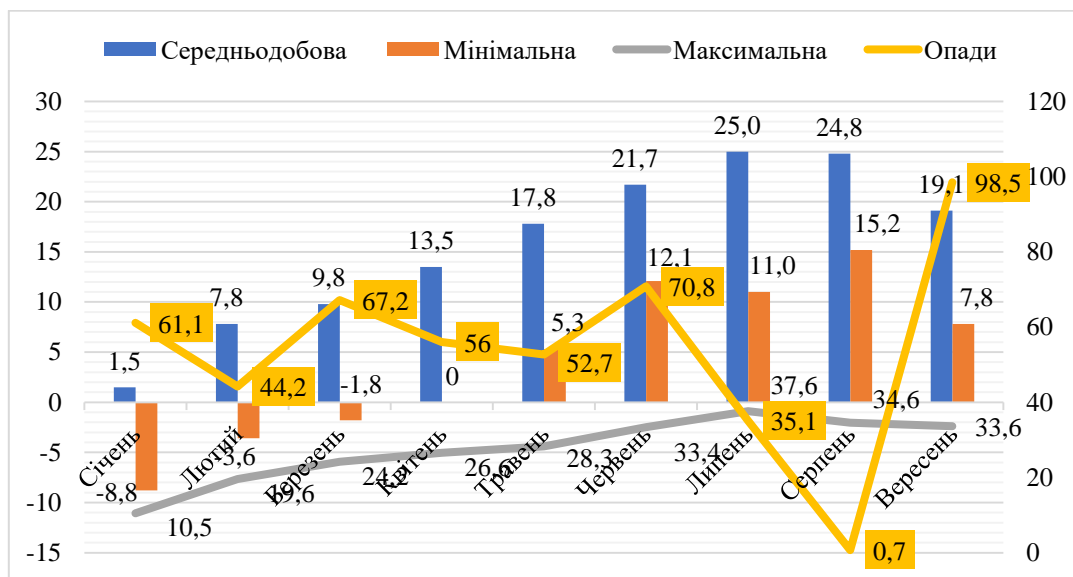
Сора є холодостійким сортом. Її насіння проростає при температурі 3-4°С. Найбільш сприятлива температура для зростання редиски 12-15 °С з моменту посіву до початку формування коренеплоду, а потім - 15-18 °С. Сходи переносять короткочасні весняні заморозки до мінус 2-3 °С, але низькі температури протягом тривалого періоду затримують формування коренеплодів. Скоростиглий, урожайний, з дружним дозріванням, стійкий до стрілкування. Коренеплоди темно-червоні, округлої форми, м'якоть біла. Придатний для вирощування у відкритому ґрунті, а в ранньовесняний період-під плівкою чи агроволокном.

Редис порівняно скоростигла культура, від посіву до збирання товарного врожаю проходить 25-40 днів (в залежності від строків посіву і освітленості). Збирають урожай вибірково 2-3 рази, через кожні 4-5 днів. Тривалість періоду збору - 1-1,5 тижні.

Сорт редиски Рання червона. Довго не трухлявіє. Сорт скоростиглий, вегетаційний період 24-31 днів. Має високі смакові якості. Коренеплід округлий або еліптичний. М'якуш білий і біло-рожевий, соковитий, слабо-гострого смаку, довго не трухлявіє.

Результати та обговорення. Нами обрано для вивчення 2 сорти редиски з досить контрастними ознаками прояву продуктивності, сорт Рання червона уже тривалий час вирощується в умовах Закарпатської області. Морфобіологічна характеристика наведена на табл.1.

Аналізуючи матеріали табл. 1. встановлено, що маса коренеплодів у сорту

Сора складає 10-35 г, має округлу форму та з червоним забарвленням, наближений до малинового. Слід відмітити, що урожай формується не одночасно, спочатку розростаються коренеплоди з більшою площею живлення, навіть відмічено потовщення стебла і витягнутість листків, а після першого збирання підтягуються інші, тобто відмічено досить тривалий період збору урожаю від 10 до 15 днів з вегетаційним періодом від 25 до 40 днів. У тепличних умовах досить добре розкрив себе сорт Червона рання. За розміром коренеплодів він майже не відрізнявся. Має округлу або еліптичну форму, формує урожай одночасно упродовж тижня було зібрано весь урожай. Тому і вегетаційний період у нього короткий і склав 24-31 день.

Таблиця 1

Морфо-біологічна характеристика сортів редиски

Сорти	Маса коренеплоду, г	Ознаки коренеплоду	Тривалість періоду збору урожаю, днів	Тривалість вегетаційного періоду, днів
Сора	10-35	Інтенсивно червоний, округлий	7-15	25-40
Червона рання	12-15	Еліптичний червоний	5-7	24-31

З метою ефективного використання осіннього тепла нами проведено осінні посіви - оптимальні та пізні - 8, 19 та 25 вересня.

Середньодобова температура повітря у теплиці була на 3-5°C вище, ніж у відкритому ґрунті. У середині вересня внаслідок високої денної температури в укриттях (30-35°C) проводили провітрювання рослин із 11 до 16 години. Тому розходження в температурі повітря склали 2-3°C. Різниця між максимальними і мінімальними температурами повітря у теплиці й у відкритому ґрунті досягала відповідно 10-17 і 2-5°C. Температура ґрунту характеризувалась меншими коливаннями. У вересні (період активного росту рослин) у середині дня різниця в температурі ґрунту складала 3-4, в ранковий час –1-2, вечірній час – 2-4°C.

При досліджуваних строках сівби сходи з'являлися через 4-6 днів у зв'язку із оптимальними умовами для проростання насіння обох сортів. Тривалість періоду формування розетки листя при сівбі усіх строків була

однаковою і склала 10-13 день, а наростання коренеплоду при даних строках продовжувалася упродовж 17-19 днів. Перші збори продукції у всіх зазначених строках відмічено своєчасно в залежності від строків посіву та відігравав сорт велике значення.

Матеріали морфо-біологічних показників наведено на табл. 2. Обидва сорти редиски мали сходи уже на четвертий день за усіх строків посіву, бо у теплиці створено оптимальні умови для росту і розвитку редиски. Слід відмітити, що досить високі температури як у відкритому так і закритому ґрунті дещо спричинили зниженню товарності редиски обох сортів.

Таблиця 2

**Вплив строків сівби редиски в теплиці на врожайність коренеплодів,
товарні і біологічні показники**

Строк сівби	Фази розвитку, дата			Товарність, %	Маса коренеплоду, г.	Цвітушність, %	Урожай, т/га	Трив. вегет. періоду, дн.
	сходи	початок збору урожаю	масовий збір					
Сорт Сора								
8.09	13.09	10.10	17.10	79	10,3	2,8	16,5	39
19.09	24.09	23.10	28.10	71	9,2	2,1	17,6	38
25.09	30.09	27.10	5.11	70	9,0	1,2	18,9	39
Сорт рання червона								
8.09	13.09	8.10	13.10	87	7,3	0,5	12,5	32
19.09	22.09	26.10	25.10	79	7,0	0,2	11,7	30
25.09	1.10	7.11	15.11	75	6,9	0,7	16,2	35

Початок збирання першого урожаю у сорту Сора настав через 27 днів у першого строку посіву, та масовий збір відмічено через тиждень. Аналізуючи якість одержаних коренеплодів слід відмітити, що високі температури у теплиці спричинили потовщення кореня та стебла і деякі коренеплоди переросли, але пустоти не відмічено.

При визначенні товарності відмічено дещо вищу якість (79%) у першого строку та зниження якості наступних строків посіву (70 та 71%).

Маса коренеплодів також відмічена більшою при першому посіві (10,3 г), наступних строків посіву дещо нижча (9,2 та 9 г).

У сорту Сора відмічена цвітушність за високої температури повітря не лише у теплиці а й у відкритому ґрунті. За першого строку посіву відмічено цвітушність 2,8%, за середнього строку – 2,1% та пізнього строку лише 1,2%

Аналізуючи сорт Рання червона встановлено дещо коротший вегетаційний період (32 дні проти 39 у сорту Сора першого строку посіву) (рис. 2). За наступних строків посіву також відмічено коротший період вегетації. Цей сорт більше підходить для осіннього урожаю за посіву упродовж вересня. При оцінці товарності встановлено також вищі показники за усіх строків посіву, але найкращі показники з висіву у першу декаду вересня (87%). Маса коренеплоду за усіх строків посіву була нижчою за сорт Сора біля трьох грамів (сорт Сора 10,3 проти 7,3 г сорту Рання червона) (рис. 3).



Рис. 2. Тривалість вегетаційного періоду сортів редиски при вирощуванні у теплиці осіннього посіву



Рис. 3. Формування маси коренеплодів різних сортів редиски залежно від строків посіву у теплиці

У результаті встановлено, що у теплиці створено всі умови для формування високої товарності коренеплодів. Особливо важливу роль відіграє вологозабезпечення і тому останнім часом застосовують крапельний полив у теплицях при вирощуванні осіннього урожаю.

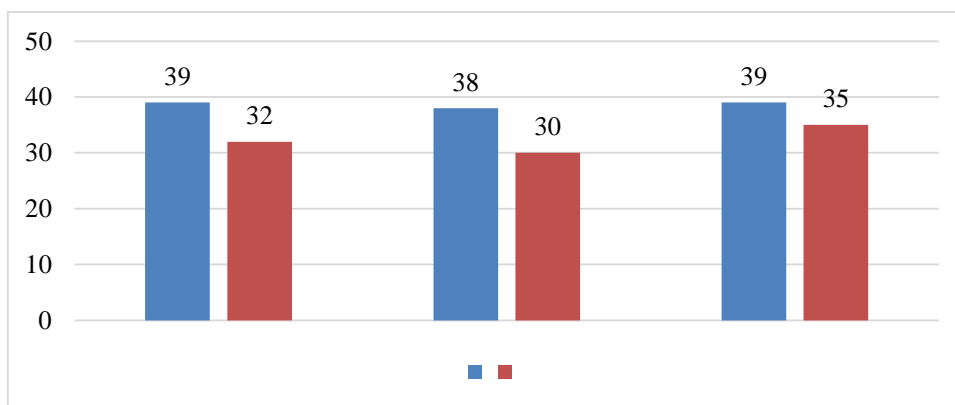
При оцінюванні здатності до втрати урожаю через цвітушність встановлено лише поодинокі випадки, що вказує на більшу здатність сорту давати осінній урожай редиски високої якості. Сорт Сора значно підлягає цвітушності ніж сорт Рання червона.

Висновки:

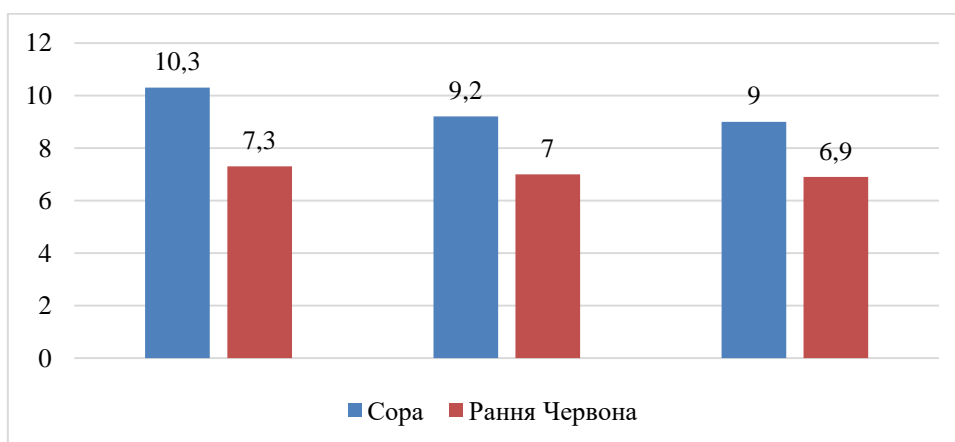
1. Сівба редиски у різні строки для одержання осіннього урожаю з використанням теплиці і сортів різних груп стиглості дозволило отримати свіжу продукцію редиски з другої декади жовтня до 3 декади листопада.

2. У теплиці більш сприятливі температурні умови для рослин редиски складаються в ранньовесняний період, але за теплих осінніх днів жовтня-листопада можливо одержати хорошу продукцію редиски та зеленних культур без великих витрат на вирощування. У середині жовтня температура повітря у теплиці часто досягає несприятливо високих для редиски значень (30-35 °С), що приводить до зниження продуктивності і відсуває строки надходження врожаю.

3. Сорт Рання червона характеризується коротшим вегетаційним періодом (32 дні проти 39 у сорту Сора першого строку посіву). За наступних строків посіву також відмічено короткий період вегетації. Цей сорт більше підходить для осіннього урожаю за посіву упродовж вересня. При оцінці товарності встановлено вищі показники за усіх строків посіву, але найкращі показники з висіву у першу декаду вересня (87%). Маса коренеплоду за усіх строків посіву була нижчою за сорт Сора біля трьох грамів (сорт Сора 10,3 проти 7,3 г сорту Рання червона).

ПІДХОДИ ТЕХНОЛОГІЧНОГО ЗАБЕЗПЕЧЕННЯ КУКУРУДЗИ

Шинкаренко Анжеліка Олександрівна

Студент

Східноукраїнський університет ім. Володимира Даля
м. Київ, Україна

Вступ. / Introductions. Кукурудза є однією з найважливіших сільськогосподарських культур, як у світі, так і в Україні. Вона займає провідні позиції за обсягами вирощування завдяки своїй універсальності: близько 20% урожаю йде на продовольчі потреби, 15-20% використовується у технічній галузі, а найбільша частка — 60-65% — спрямовується на корм худобі. Україна, як одна з провідних експортерів кукурудзи, приділяє особливу увагу підвищенню ефективності її виробництва, що включає розвиток сучасних технологій вирощування та захисту рослин.

Разом із тим, втрати від хвороб і шкідників залишаються значними: у світі вони сягають 9,4% від загального врожаю, тоді як в Україні — від 19 до 25%. Ефективне управління морфологічними та фізіологічними особливостями рослин, такими як розвинута коренева система, здоровий листовий апарат і структура насіння, є ключовим фактором у мінімізації цих втрат і підвищенні врожайності.

Ціль роботи./Aim. Метою роботи є дослідження та вдосконалення системи вирощування та захисту кукурудзи в умовах степової зони України, з урахуванням її морфологічних та фізіологічних особливостей, стійкості до несприятливих факторів та хвороб, а також впровадження адаптованих технологій вирощування, орієнтованих на підвищення стабільності врожайності в різних агрокліматичних умовах.

Матеріали та методи./Materials and methods. Дослідження базувалися на вивченні впливу агрокліматичних умов степової зони на вирощування кукурудзи. Було проаналізовано ефективність гібридів із ФАО 300-399, які демонструють високу стійкість до посухи та хвороб. Для оцінки стабільності

врожайності використовували коефіцієнт варіації ($V\%$), коефіцієнт регресії (взаємозв'язок між факторами) та коефіцієнт апроксимації (R^2), який показує перспективність застосування конкретних технологій.

Результати та обговорення./Results and discussion. Результати показали, що ефективність вирощування кукурудзи значною мірою залежить від морфологічних і фізіологічних характеристик рослини. Наприклад, добре розвинена коренева система підвищує стійкість до стресів і механічних пошкоджень, тоді як здоровий листовий апарат забезпечує високу ефективність фотосинтезу.

Виявлено, що основні агротехнічні заходи, такі як передпосівний обробіток, глибоке розпушування ґрунту та своєчасне внесення добрив, відіграють вирішальну роль у формуванні врожайності. Разом із тим, збирання кукурудзи для зерна характеризується технологічною специфікою, яка передбачає адаптацію до різних кліматичних умов.

Особливу увагу приділено стабільності виробництва кукурудзи. Зокрема, для оцінки стабільності враховано коефіцієнт варіації ($V\%$), що дозволяє визначити залежність врожайності від погодних умов. У перспективі ці дані можуть бути використані для формування спеціалізованих кукурудзяних поясів із подальшою зональною спеціалізацією.

Висновки./Conclusions. У роботі визначено, що морфологічні та фізіологічні особливості кукурудзи мають вирішальне значення для її стійкості до шкідників, хвороб та несприятливих кліматичних умов. Застосування адаптованих агротехнічних заходів, враховуючи специфіку степової зони, забезпечує стабільну врожайність та ефективність виробництва. Формування спеціалізованих кукурудзяних поясів, використання модульних технологій та впровадження інновацій сприяють підвищенню продуктивності культури і створюють передумови для покращення логістичної інфраструктури в регіоні.

ЛІСОВА РОСЛИННІСТЬ В НАСАДЖЕННЯХ НАЦІОНАЛЬНОГО ПРИРОДНОГО ПАРКУ «КАРМЕЛЮКОВЕ ПОДІЛЛЯ»

Шпак Ніна Петрівна,
доктор філософії,
провідний науковий співробітник
НПП «Кармелюкове Поділля»

Вступ./Introduction. Національний природний парк «Кармелюкове Поділля» (далі Парк) створений згідно з Указом Президента України № 1057/2009 від 16 грудня 2009 року з метою збереження, відтворення та раціонального використання унікальних природних та історико-культурних комплексів Південного Поділля, що мають важливе природоохоронне, наукове, історико-культурне, естетичне, рекреаційне та оздоровче значення.

Парк розташований в південно-східній частині Вінницької області в Гайсинському районі. Територія Парку знаходиться в межах південного схилу Українського кристалічного щита (Подільський мегаблок). У відповідності до схеми геоморфологічного районування України (Рослий, 1990), територія Парку належить до підобласті Подільського підняття геоморфологічної області Волино-Подільської височини, як інверсійна морфоскульптура першого порядку. Рельєф території дуже почленований, переважно балково-яружний. Долини річок орієнтовані у відповідності до загального похилу поверхні – з північного заходу на південний схід. Межиріччя відносно вузькі, являють собою смуги шириною в кілька кілометрів. Схили круті, з кутами падіння подекуди до 20°. Найбільші абсолютні висоти в межах Парку – 286 м у південно-західній частині, найменші – близько 150 м у центрально-східній частині території (долина р. Савранка). Клімат у регіоні розташування Парку помірно континентальний, типовий для Лісостепу. Він характеризується м'якою зимою і теплим (інколи спекотним) літом. Літо жарке і сухе, з частими зливами, сильними південно-східними і східними вітрами, які спричинюють посухи. Зима м'яка, малосніжна, часто бувають відлиги і ожеледі. Середня

температура січня – $-5,0^{\circ}\text{C}$, липня $+21,0^{\circ}\text{C}$. Середньорічна температура повітря становить $8,1^{\circ}\text{C}$.

Характерним для регіону є важкосуглинистий механічний склад ґрунтів. Такі ґрунти мають низьку водопроникність, що разом зі зливовим характером опадів спричинює значний поверхневий стік та інтенсивний прояв процесів водної ерозії. З таким механічним складом ґрунтів пов'язаний високий рівень ґрунтових вод і прояв процесів оглеєння. На надзаплавних терасах фрагментарно трапляються чорноземи і дернові ґрунти на супіщаних алювіальних відкладах.

Своєрідність рослинності Парку зумовлена його розташуванням на межі переходу Лісостепової зони в Степову. За геоботанічним районуванням (Національний атлас України, 2008) територія належить до Південноподільського округу дубових лісів та лучних степів Східноєвропейської лісостепової провінції Євразійської степової області. Територія НПП не утворює цілісного контуру, до неї увійшли ділянки збережених у відносно непорушеному стані природних лісових і степових урочищ. Найбільшими ділянками в складі Парку є лісові урочища та заказники, які займають переважно широкі водороздільні горбисті місцевості. Загальна площа Парку – 20203,4 га.

Мета роботи./Aim полягала у визначенні основних угруповань у насадженнях національного природного парку та оцінці біорізноманіття лісів.

У рослинному покриві території Парку переважають широколистяні лісові ландшафти, представлені лісами з дуба звичайного і дуба скельного, лісова рослинність з переважанням дубових, дубово-грабових, дубово-ясиневих лісів. В комплексі із лісовою рослинністю трапляються ділянки після лісових лук (на схилах) здебільшого антропогенного походження.

За життєвими формами рослинність поділяють в основному на деревну, чагарникову і трав'янисту. Деревна і чагарникова складають основу деревно-чагарникової або лісової рослинності. Трав'яниста рослинність характерна для степів, лук, боліт і водойм. Площа лісів вкритих лісовою

рослинністю охоплює 17457,0 га (86,4 %). Майже всі вони оточені сільськогосподарськими угіддями, які не ввійшли до складу національного природного парку.

Матеріали та методи./Materials and methods.

Під час дослідження еколого-ценотичних особливостей дубово-грабових лісів Парку та прилеглих територій використано еколого-фітоценотичний (домінантний) підхід для класифікації рослинності. Для аналізу деревостанів у лісових масивах проведено описи, основним критерієм яких були наявність *Quercus robur* або *Q. petraea*. Для ідентифікації виділених синтаксонів використовували узагальнюючі роботи вітчизняних та зарубіжних вчених із синтаксономії лісової рослинності.

Результати та обговорення./Results and discussion

В складі лісової рослинності НПП три чітко відокремлених кластери репрезентують зональні дубово-грабові ліси (кластер 1), грабово-дубові ліси західного типу зі значною участю весняних ефемероїдів (кластер 2) та дубові термофільні ліси субсередземноморського типу (кластер 3). Серед 15 типів лісу формації дуба звичайного найбільш поширеними є свіжа грабова діброва. А в формації дуба скельного серед 4 типів лісу займає суха грабова судіброва.

Найбільшу територію Парку займають дубово-грабові (грабово-дубові) ліси. Домінують у насадженнях дуб звичайний (*Quercus robur*) та граб звичайний (*Carpinus betulus*), постійно трапляються ясен звичайний (*Fraxinus excelsior*), клен гостролистий (*Acer platanoides*), липа серцелиста (*Tilia cordata*), в'яз листуватий (берест) (*Ulmus campestris*), рідше берека лікарська (*Sorbus torminalis*), черешня пташина (*Cerasus avium*). Географічне поширення таких лісів визначається особливостями рельєфу. В чагарниковому ярусі ростуть переважно бруслини бородавчаста та європейська, калина гордовина, 4 види глоду. Такі ліси вирізняються багатим видовим різноманіттям.

Дубово-грабовий ліс (дуб скельний, граб звичайний). Ці ліси з участю в складі дуба скельного (*Quercus petraea*), граба звичайного (*Carpinus betulus*), липи серцелистої (*Tilia cordata*). ростуть на ґрунтах, що не зазнають впливу

грунтових вод. Серед інших деревних порід у насадженнях також трапляється дуб звичайний, клен польовий (*Acer campestre*). У таких лісах часто присутні бруслина європейська (*Euonymus europaeus* L.), кизил звичайний (*Cornus mas*). Вони займають плато або похилі схили із сірими лісовими опідзоленими суглинковими ґрунтами з близьким заляганням карбонатів. Деревостани є двоярусними: у першому ярусі домінує дуб скельний (*Quercus petraea*) I класу бонітету з домішкою ясена звичайного (*Fraxinus excelsior*), у другому ярусі-граб звичайний (*Carpinus betulus*) із липою серцелистою (*Tilia cordata*), клени гостролистий і польовий (*Acer platanoides*, *Acer campestre*), берека лікарська (*Sorbus torminalis*), черешня пташина (*Cerasus avium*).

Структура дубово-грабових (грабово-дубових) лісів є сильно зміненою наслідком тривалого антропогенного впливу. На території Парку є збережені ділянки, які вкриті природними дубово-грабовими лісами віком понад 100 років.

Більшість лісівничих заходів на протязі обороту рубок спрямовано на збереження в складі насадження дуба звичайного як основної лісотвірної породи. За літературними даними є докази того, що склад сучасних природних насаджень, віднесених до цієї категорії лісів, відрізняється від складу природних насаджень у минулому, коли в них домінував граб, а дуб відігравав субдомінантну роль. Відтворення дубових лісів відбувається переважно штучно, оскільки природне поновлення дуба сильно пригнічується грабом.

Дубово-ясеневий ліс з домінуванням ясена звичайного є властивими для території із вапняковими ґрунтами. Ясеневі ліси розповсюджені переважно на території Бритавського і Лузького, ПНДВ. У складі природних лісів співвідношення ясена звичайного і дуба звичайного у деревостані є різним від 3 до 6 одиниць ясена звичайного. Часто в нижньому ярусі трапляється плющ звичайний (*Hedera helix* L.), що надає ясенево-дубовим лісам напіввічнозеленого вигляду. Оскільки ці ліси ростуть на нейтральних або лужних та часто вологих ґрунтах, вони характеризуються значним різноманіттям квіткових рослин разом із рідкісними видами.

Деревостан двоярусний. У першому – *Quercus robur* і *Q. petraea*, *Fraxinus excelsior* заввишки 25–30 м із середнім діаметром 36–40 см. Також у першому ярусі трапляються поодинокі особини *Tilia cordata*, *Cerasus avium*, *Acer platanoides*. У другому ярусі – *Carpinus betulus*, *Sorbus torminalis*, *Acer campestre*, *Ulmus campestris* заввишки до 20 м із середнім діаметром 20–24 см. Відзначений підріст *Carpinus betulus*, *Acer platanoides*, *Tilia cordata*, *Fraxinus excelsior*. Підлісок зазвичай чітко не виражений – наявні поодинокі особини *Corylus avellana*, *Euonymus verrucosa* та *Euonymus europaea*, *Cornus mas*, *Crataegus oxycantha*, *Crataegus curvisepala*, *Crataegus monogyna*, *Crataegus pentagyna*. Проективне покриття підліску 40–50 %. В описаних лісах Парку зімкненість крон деревостану в середньому становить 0,7 – 0,8.

У трав'яному покритті домінують та співдомінують *Carex pilosa* Scop., *Carex sylvatica* Huds., *Carex brevicolis* DC., *Anthriscus sylvestris* (L.) Hoffm., *Stellaria holostea* L., *Polygonatum odoratum* (Mill.) D, *Galium verum* L., *Galium aparine* L., *Corydalis bulbosa* (L.) DC., *Corydalis cava* (L.) Schweigg. & Korte, *Corydalis solida* (L.) Clairv. Проективне покриття травостою 40–80 %.

На території Парку також представлені ряд синтаксонів (типів фітоценозів), що підлягають охороні в межах України і занесені в Зелену книгу України (ЗКУ) (2009), що є першим офіційним державним документом, в якому зведена інформація про рідкісні, зникаючі та типові фітоценози. Дослідження їхнього поширення, структури, динаміки та представленості в мережі природно-заповідних територій є надзвичайно актуальними. В результаті комплексного флористичного та геоботанічного дослідження території НПП у рослинному покриві виявлено 7 угруповань та 11 асоціацій, що підлягають охороні та занесені до ЗКУ. Ці фітоценози репрезентують лісову рослинність.

1. Угруповання звичайнодубових лісів (*Querceta roboris*) з домінуванням плюща звичайного (*Hedera helix*). Асоціація: Грабово-звичайнодубовий ліс плющовий (*Carpineto (betuli) – Quercetum (roboris) hederosum (helicis)*), поширений на значних площах в заказниках: «Бритавський» і «Червоногребельський».

2. Угрупування звичайнодубових лісів (*Querceta roboris*) з домінуванням у травостої скополії карніолійської (*Scopolia carniolica*). Асоціація: Грабово-звичайнодубовий ліс скополієвий (*Carpineto (betuli) – Quercetum (roboris) scopiosum (carniolicae)*), трапляється в заказнику «Бритавський».

3. Угрупування звичайнодубових лісів (*Querceta roboris*) з домінуванням у травостої цибулі ведмежої (*Allium ursinum*). Асоціація: Грабово-звичайноясенево-звичайнодубовий ліс ведмежоцибулевий (*Carpineto (betuli)–Fraxineto (excelsioris)–Quercetum (roboris) alliosum (ursini)*), займає значні площі в лісових масивах Парку.

4. Угрупування звичайнодубових лісів доренових (*Querceta roboris cornosa (maris)*) та польовокленово-звичайнодубових лісів доренових (*Acereto(campestris) - Querceta (roboris) cornosa (maris)*).

Асоціації: Звичайнодубовий ліс дореново-волосистоосоковий (*Quercetum roboris) cornosa (maris)- caricosum (pilosae)*). Звичайнодубовий ліс дореново-парвськоосоковий (*Quercetum (roboris) cornosa (maris) - caricosum (brevicollis)*), в заказниках «Бритавський» і «Червоногребельський».

Польовокленово-звичайнодубовий ліс дореново-малобарвінковий (*Acereto(campestris) - Quercetum (roboris) cornosa (maris)-vincosum (minoris)*), в заказниках «Бритавський», «Червоногребельський» та «Вербська дача».

5. Угрупування звичайнодубових лісів кров'яносвидинових (*Querceta (roboris) swidosa (sanguineae)*) з домінуванням у травостої осоки парвської (*Carex breviollis*). Асоціація: Звичайнодубовий ліс кров'яно-свидиново-парвськоосоковий (*Quercetum (roboris) swidoso (sanguineae) - caricosum (brevicollis)*), поширений по всій території Парку.

6. Угрупування скельнодубово-звичайнодубових лісів (*Querceto (petraeae) - (Querceta roboris)*). Асоціації: Скельнодубово-звичайнодубовий ліс волосистоосоковий (*Querceto (petraeae)-(Quercetum (roboris) caricosum (pilisaea)*), заказник «Червоногребельський». Скельнодубово-звичайнодубовий ліс дореновий (*Querceto (petraeae) - (Quercetum (roboris) cornosum (maris)*), заказники «Бритавський» та «Вербська дача».

7. Угрупування скельнодубових лісів деренових (*Querceta (petraeae) cornosa (maris)*). Асоціація: Скельнодубовий ліс дереновий. (*Quercetum (petraeae) cornosum (maris)*), заказник «Бритавський».

Широколистяні ліси є осередком зростання рідкісних та малопоширених видів: *Arum bessarianum*, *Cephalanthera damasonium* (Mill.) Druce, *Valeriana officinalis* L., *Paris quadrifolia* L., *Geranium robertianum* L., *Neottia nidus-avis* (L.) Rich., *Poligonatum latifolium* Desf., *Euphorbia amygdaloides* L., *Melica uniflora* L., *Corydalis marschalliana* (Pall., *Lathurus venetus* (Mill.), *Dryopteris filix-mas* (L.) Schott, *Galanthus nivalis*, *Lilium martagon*, , *Neottia nidus-avis* (L.) Rich., *Anemone sylvestris* L., *Pulmonaria angustifolia*, *Scilla bifolia*, *Scilla sibirica*, *Matteuccia struthiopteris* (L.) Tod., *Actaea spicata* та інших, *Melampyrum nemorosum* L.

Висновки./Conclusions. Раритетне ценорізноманіття НПП «Кармелюкове Поділля» не вичерпується вищеназваними угрупованнями, оскільки державний синфітосозологічний кадастр потребує суттєвих доповнень. Використання еколого-флористичних критеріїв класифікації рослинності забезпечить ефективніше оцінювання природоохоронного статусу угруповань.

Саме тому збереження та відновлення природних широколистяних лісів, фрагменти яких збереглися здебільшого в центральній частині, є одним із провідних завдань Парку.

Узгоджену систему таксонів європейських та українських класифікацій типів лісу доцільно використовувати як під час ведення лісового господарства, так і для вирішення важливих завдань, пов'язаних із охороною природи, створенням об'єктів природно-заповідного фонду, а також раціональним природокористуванням.

ЛІТЕРАТУРА

1. Літопис природи. Том1.Ободівка, 2014. С. 62–64.
2. Ткач В. П., Тернопільська О. М., Орлов О. О. Типи лісових формацій України в системі європейських класифікацій / за редакцією В. П. Ткача. Харків : Друкарня Мадрид, 2024. 415 с.

BIOLOGICAL SCIENCES

АСОРТИМЕНТ КВІТНИКОВИХ РОСЛИН НА ВУЛИЦЯХ ЦЕНТРАЛЬНОЇ ЧАСТИНИ МІСТА ДНІПРО

Бессонова Валентина Петрівна

д.б.н., професор

Дніпровський державний аграрно-економічний університет

м. Дніпро, Україна

Періста Анна Сергіївна

магістр

Дніпровський державний аграрно-економічний університет,

м. Дніпро, Україна

Вступ. Квітники відіграють велику роль в оформленні ландшафту та організації території міста, можуть виступати центром чи віссю просторового вирішення ансамблю урбанізованого середовища. З допомогою квітничково-декоративного оформлення міських об'єктів можна у достатній мірі подолати колористичну дисгармонію оточуючого середовища й естетичний дискомфорт (Бондарєва, 2007).

Все більшої популярності в озелененні набувають квітники з оригінальними рослинами необхідної колірної гами. Особлива увага приділяється загальному стану квітника та умовам місцезростання рослин у міських умовах. Все це є важливою передумовою вдалого вирішення комплексу завдань, що пов'язані з формуванням міського середовища та поліпшенням його еколого-естетичних цінностей (Марченко, 2013, Бессонова та ін., 2022, Бессонова, Яковлєва-Носарь, 2022). Виходячи з вищезазначеного, вивчення різноманіття квіткових декоративних рослин на міських територіях є актуальним.

Мета даної роботи: оцінити асортимент квіткових декоративних рослин в озелененні вулиць центральної частини Правобережжя м. Дніпро.

Матеріали і методи. Дослідження асортименту та стану квітникових рослин у центральній частині м. Дніпро проводили на 9 ділянках: вул. Січеславська Набережна (від університету ім. Альфреда Нобеля до річкового порту) (1), вул. князя Ярослава Мудрого (2), вул. Андрія Фабра (3), пр. Д. Яворницького (від Дніпровського академічного театру опери та балету до залізничного вокзалу) (4), пр. Пушкіна (5), вул. Старокозацька (6), вул. Шмідта (7), вул. Ю. Савченка (8), пр. О. Поля (9) (рис. 1).



Рис. 1. Розташування дослідних ділянок

До переліку ділянок увійшли вулиці з різним типом забудови – багатоповерхівками, приватним сектором, широкою мережею громадських закладів тощо. Місто Дніпро входить до зони сильного забруднення через наявність розвинутого виробництва чорних металів, електросплавів, труб, метизів; хімічної промисловості тощо. Підвищений вміст у ґрунтах широкого спектру хімічних елементів зумовлюється перенесенням важких металів пануючими вітрами від промислових підприємств міста.

Методика проведення досліджень. Дослідження проводилися у три етапи – навесні, влітку та восени. Видовий склад оцінювали маршрутним

методом і встановлювали види за «Визначником вищих рослин України» (1999), довідником (Бессонова, 2010), а також використовуючи інтернет-ресурси. Рослини розподіляли у групи за тривалістю онтогенезу та виробничими ознаками.

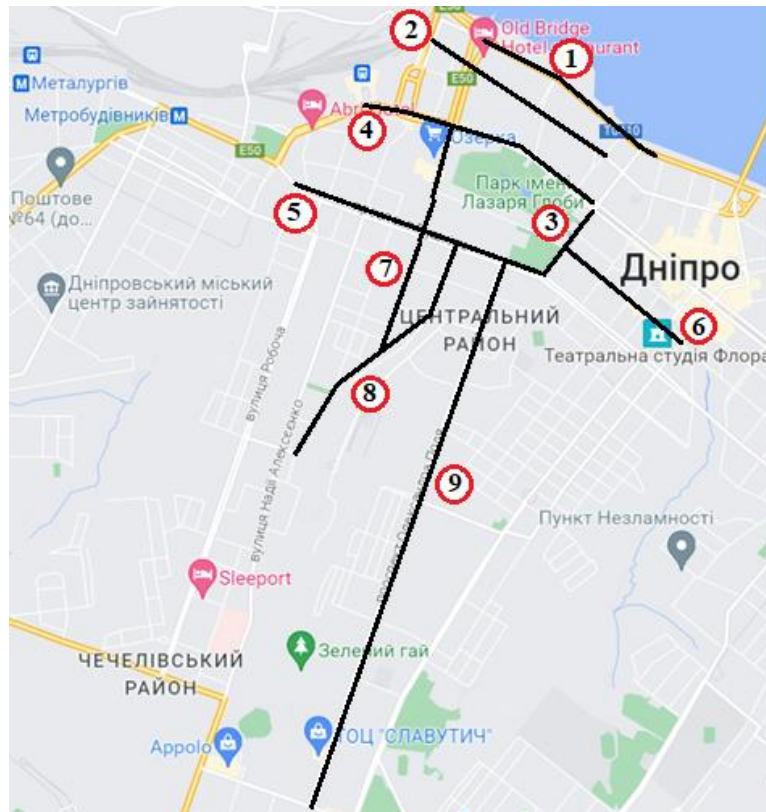
Результати експерименту та їх аналіз. На досліджених нами вулицях центральної частини Правобережжя м. Дніпро виявлено 75 таксонів декоративних квіткових рослин, що належать до 37 родин (табл.).

Таблиця

Таксономічний склад декоративних квіткових рослин на вулицях центральної частини Правобережжя м. Дніпро

№ п/п	Назва виду рослин		Родина
	українська	латинська	
1	2	3	4
Гарноквітучі однорічники та багаторічники, що в умовах України культивуються як однорічники			
1	Чорнобривці відхилені	<i>Tagetes patula</i> L.	Asteraceae Dum.
2	Волошка синя	<i>Centaurea cyanus</i> L.	Asteraceae Dum.
3	Петунія гібридна	<i>Petunia × hybrida</i> Vilm.	Solanaceae Juss.
4	Соняшник однорічний	<i>Helianthus annuus</i> L.	Asteraceae Dum.
5	Космея звичайна	<i>Cosmos bipinnatus</i> Cav.	Asteraceae Dum.
6	Калістефус китайський	<i>Callistephus chinensis</i> (L.) Nees	Asteraceae Dum.
7	Нічна красуня звичайна	<i>Mirabilis jalapa</i> L.	Nyctaginaceae Juss.
8	Цинія витончена	<i>Zinnia elegans</i> Jacq.	Asteraceae Dum.
9	Каланхое Блоссфельда	<i>Kalanchoe blossfeldiana</i> Poelln.	Crassulaceae DC.
10	Нагідки лікарські	<i>Calendula officinalis</i> L.	Asteraceae Dum.
11	Газанія гібридна	<i>Gazania × hybrida</i> hort.	Asteraceae Dum.
12	Фіалка Вітрока	<i>Viola × wittrockiana</i> Gams ex Nauenb. & Buttler	Violaceae Batsch
13	Вербена гібридна	<i>Verbena x hybrida</i> hort.	Verbenaceae J.St.-Hil.
14	Шавлія блискуча	<i>Salvia splendens</i> Sellow ex Roemer & J.A. Schultes	Lamiaceae Martinov
Однорічні килимово-мозаїчні та бордюрні рослини			
15	Портулак великоквітковий	<i>Portulaca grandiflora</i> Hook.	Portulacaceae Juss.
16	Традесканція зебрина	<i>Tradescantia zebrina</i> (Schinz) D. R. Hunt	Commelinaceae Mirb.
17	Алісум приморський	<i>Lobularia maritima</i> (L.) Desr.	Brassicaceae Burnett
18	Бегонія вічноквітуча	<i>Begonia semperflorens</i> hort	Begoniaceae Agardh
19	Пеларгонія зональна	<i>Pelargonium zonale</i> Wild.	Geraniaceae Juss.
20	Пеларгонія плющеподібна	<i>Pelargonium peltatum</i> (L.)	Geraniaceae Juss.
21	Гіпоестес криваво-червоний	<i>Hypoestes sanguinolenta</i> Hook.	Acanthaceae Juss.
22	Плектрантус форстера	<i>Plectranthus forsteri</i> Benth.	Lamiaceae Martinov
23	Колеус гібридний	<i>Coleus x hybrida</i> hort	Lamiaceae Martinov
24	Хлорофітум чубатий	<i>Chlorophytum comosum</i> (Thunb.) Jacques	Asparagaceae Juss.
Декоративно-листяні однорічники та багаторічники, що в умовах України культивуються як однорічники			
25	Молочай облямований	<i>Euphorbia marginata</i> Pursh	Euphorbiaceae Juss.

26	Кохія вінична	<i>Kochia scoparia</i> (L.) Schrad.	<i>Amaranthaceae</i> Juss.
27	Калатея смугаста	<i>Calathea zebrina</i> (Sims) Lindl.	<i>Marantaceae</i> R.Br.
Виткі однорічники			
28	Іпомея пурпурова	<i>Ipomoea purpurea</i> (L.) Roth	<i>Convolvulaceae</i> Juss.
Квітучі дворічні рослини			
29	Рожа садова	<i>Althaea rosea</i> L.	<i>Malvaceae</i> Juss.
30	Гвоздики садові	<i>Dianthus caryophyllus</i> L.	<i>Caryophyllaceae</i> Juss.
Ведучі багаторічники			
31	Півники гібридні	<i>Iris × hybrida</i> hort.	<i>Iridaceae</i> Juss.
32	Півники бородаті	<i>Bearded Irises</i>	<i>Iridaceae</i> Juss.
33	Хризантема садова	<i>Chrysanthemum × morifolium</i> Ramat.	<i>Asteraceae</i> Dum.
34	Півонія китайська	<i>Paeonia chinensis</i> hort.	<i>Paeoniaceae</i> Rudolphi
35	Лілійник гібридний	<i>Hermerocallis hybridus</i> hort.	<i>Liliaceae</i> Juss.
36	Айстра ново-англійська	<i>Aster novae-angliae</i> L.	<i>Asteraceae</i> Dum.
37	Флокс розчепірений	<i>Phlox paniculata</i> L.	<i>Polemoniaceae</i> Juss.
Гарноквітучі багаторічники			
38	Жоржина культурна	<i>Dahlia × cultorum</i> Thorsr. et Reis.	<i>Asteraceae</i> Dum.
39	Золотушник канадський	<i>Solidago canadensis</i> L.	<i>Asteraceae</i> Dum.
40	Очиток видний	<i>Sedum spectabile</i> Boreau.	<i>Crassulaceae</i> DC.
41	Канна індійська	<i>Canna indica</i> L.L.	<i>Cannaceae</i> Juss.
42	Катарантус рожевий	<i>Catharanthus roseus</i> (L.) G.Don	<i>Apocynaceae</i> Juss.
43	Калюжниця болотяна	<i>Caltha palustris</i> L.	<i>Ranunculaceae</i> Juss.
44	Рудбекія шорстка	<i>Rudbeckia hirta</i> L.	<i>Asteraceae</i> Dum.
45	Бадан серцелистий	<i>Bergenia crassifolia</i> (L.) Fritsch	<i>Saxifragaceae</i> Juss.
46	Анемона дібровна	<i>Anemonoides nemorosa</i> (L.) Holub	<i>Ranunculaceae</i> Juss.
47	Юка нитчата	<i>Yucca filamentosa</i> L.	<i>Asparagaceae</i> Juss.
48	Соняшничок садовий шорсткий	<i>Heliopsis helianthoides</i> var. <i>scabra</i> Dun	<i>Asteraceae</i> Dum.
49	Ехінацея пурпурова	<i>Echinacea purpurea</i> (L.) Moench	<i>Asteraceae</i> Dum.
50	Гайлардія великоквіткова	<i>Gaillardia × grandiflora</i> Hort. ex Van Houtte	<i>Asteraceae</i> Dum.
51	Мак східний	<i>Papaver orientale</i> L.	<i>Papaveraceae</i> Juss.
52	Флокс вологистий	<i>Phlox paniculata</i> L.	<i>Polemoniaceae</i> Juss.
Декоративно-листяні багаторічні рослини			
53	Страусове перо звичайне	<i>Matteuccia struthiopteris</i> (L.) Tod.	<i>Onocleaceae</i> E.D.M.Kirchn.
54	Яглиця звичайна	<i>Aegopodium podagraria</i> L.	<i>Apiaceae</i> Lindl.
55	Волошка підбілена	<i>Psephellus dealbatus</i> (Willd.) K.Koch	<i>Asteraceae</i> Dum.
Бордюрні і килимові багаторічники			
56	Хоста ланцетолиста	<i>Hosta lancifolia</i> Engl.	<i>Liliaceae</i> Juss.
57	Хоста подорожникова	<i>Hosta plantaginea</i> (Lam.) Aschers.	<i>Liliaceae</i> Juss.
58	Хоста гібридна	<i>Hosta hybrida</i> hort.	<i>Liliaceae</i> Juss.
59	Гейхера дрібноквіткова	<i>Heuchera micrantha</i> Douglas ex Lindl.	<i>Saxifragaceae</i> Juss.
60	Конвалія звичайна*	<i>Convallaria majalis</i> L.	<i>Asparagaceae</i> Juss.
61	Вербозілля лучне	<i>Lysimachia nummularia</i> L.	<i>Primulaceae</i> Batsch ex Borkh.
62	Фіалка лісова	<i>Viola reichenbachiana</i> Jordan ex Boreau	<i>Violaceae</i> Batsch
63	Бруннера великолиста	<i>Brunnera macrophylla</i> (Adams) I.M.Johnst.	<i>Boraginaceae</i> Juss.
64	Гвоздики крапчасті	<i>Dianthus deltoides</i> L.	<i>Caryophyllaceae</i> Juss.
65	Барвінок малий	<i>Vinca minor</i> L.	<i>Apocynaceae</i> Juss.

66	Очиток їдкий	<i>Sedum acre</i> L.	<i>Crassulaceae</i> DC.
67	Глуха кропива плямиста 'Red Nancy'	<i>Lamium maculatum</i> L. f. Red Nancy	<i>Lamiaceae</i> Martinov
68	Вероніка сива	<i>Veronica incana</i> L.	<i>Plantaginaceae</i> Juss.
Цибулинні багаторічники			
69	Нарцис звичайний	<i>Narcissus poeticus</i> L.	<i>Amaryllidaceae</i> J.St.-Hil.
70	Тюльпан садовий	<i>Tulipa gesneriana</i> L.	<i>Liliaceae</i> Juss.
71	Цибуля голандська	<i>Allium hollandicum</i> R.M.Fritsch	<i>Alliaceae</i> Borkh.
72	Рястка відігнута	<i>Ornithogalum refractum</i> Kit. ex Schldtl.	<i>Asparagaceae</i> Juss.
73	Лілія тигрова	<i>Lilium lancifolium</i> Thunb.	<i>Liliaceae</i> Juss.
Пряно-ароматичні дворічники та багаторічники			
74	Лаванда вузьколиста	<i>Lavandula angustifolia</i> Mill	<i>Lamiaceae</i> Martinov
Декоративні злаки			
75	Очеретянка звичайна	<i>Phalaris arundinacea</i> L.	<i>Poaceae</i> Barnhart

Примітка: * – зростає групами під покривом дерев і кущів.

Найбільш широко представлена родина *Asteraceae*, до якої входить 17 таксонів (22,7 % від загальної кількості видів). *Liliaceae* репрезентована 6 видами (8,0 %), *Lamiaceae* – 5 (6,7 %), *Asparagaceae* – 4 (5,3 %), *Crassulaceae* – 3 (4,0 %), *Arocynaceae*, *Caryophyllaceae*, *Geraniaceae*, *Iridaceae*, *Polemoniaceae*, *Ranunculaceae*, *Saxifragaceae*, *Violaceae* містить по 2 види (2,7 %) (рис. 2). Решта родин включає в себе лише 1 вид. Більшість родів представлені лише 1 видом. Винятком є *Hosta* – 3 види, *Dianthus*, *Iris*, *Pelargonium*, *Phlox*, *Sedum*, *Viola* – по 2 види (рис. 2).

Найбільш популярними видами рослин, що переважають за використанням у квітниках, можна назвати: *Hosta lancifolia*, *Hosta plantaginea*, *Tagetes patula*, *Aster novae-angliae*, *Bearded Irises*, *Iris hybrida*. Дуже рідко зустрічаються *Centaurea cyanus*, *Matteuccia struthiopteris*, *Rudbeckia hirta*, *Gazania × hybrida*, *Plectranthus forsteri*, *Lysimachia nummularia* тощо

Виявлені й такі рослини, які широко застосовуються на одній із вулиць, але відсутні на інших ділянках. Так, на дослідженій території вул. Січеславська набережна квітники засаджені *Dahlia × cultorum*, а на території інших досліджених об'єктів вона відсутня. Лише на окремих вулицях зростають *Gazania × hybrida*, *Verbena × hybrida*, *Pelargonium zonale*, *Phlox paniculata*, *Echinacea purpurea*, *Papaver orientale* тощо.

Розподіл декоративні квіткові рослини за виробничими ознаками показав,

що найбільшого застосування на вулицях міста набули гарноквітучі багаторічники – 15 таксонів (20,0 %), гарноквітучі однорічники – 14 таксонів (18,67 %), а також бордюрні та килимові багаторічники – 13 таксонів (17,33 %). Рідше трапляються однорічні килимово-мозаїчні та бордюрні рослини (10 таксонів, 13,33 %), провідні багаторічники (7 таксонів, 9,3 %) та цибулинні багаторічники (5 таксонів, 6,67 %). Незначний відсоток видів декоративно-листяних однорічників і багаторічників. Майже немає витких, квітучих дворічних рослин, пряно-ароматичних дворічників і багаторічників, декоративних злаків.



Рис. 2. Представленість родин квіткових рослин на вулицях центральної частини Правобережжя м. Дніпро за кількістю видів, шт.

У квіткових композиціях епізодично трапляються декоративні чагарники. *Spiraea japonica*, *Spiraea media*, *Berberis thunbergii*, *Rosa hybrida*, *Cotoneaster horizontalis*, *Forsythia europaea*, *Syringa vulgaris*, *Juniperus sabina*, *Hibiscus syriacus*, *Hydrangea arborescens*, *Buxus sempervirens*, *Mahonia aquifolium*.

Висновок. На дев'яти досліджуваних вулицях нами виявлено 75 таксонів декоративних квіткових рослин, що належать до 37 родин.

Розподіл за виробничими ознаками можна зобразити наступним чином: гарноквітучі багаторічники (20,0 %) > гарноквітучі однорічники (18,67 %) > бордюрні та килимові багаторічники (17,33 %) > однорічні килимово-мозаїчні та бордюрні рослини (13,33 %) > провідні багаторічники (9,31 %) > цибулинні багаторічники (6,67 %) > декоративно-листяні однорічники – декоративно-листяні багаторічники (4,0 %) > квітучі дворічні рослини (2,67 %) > виткі однорічники – пряно-ароматичні дворічники та багаторічники – декоративні злаки (1,34 %). Найбільш популярними рослинами, що переважають за використанням у квітниках є: *Hosta lancifolia*, *Hosta plantaginea*, *Tagetes patula*, *Aster novae-angliae*, *Bearded Irises*, *Iris hybrida*.

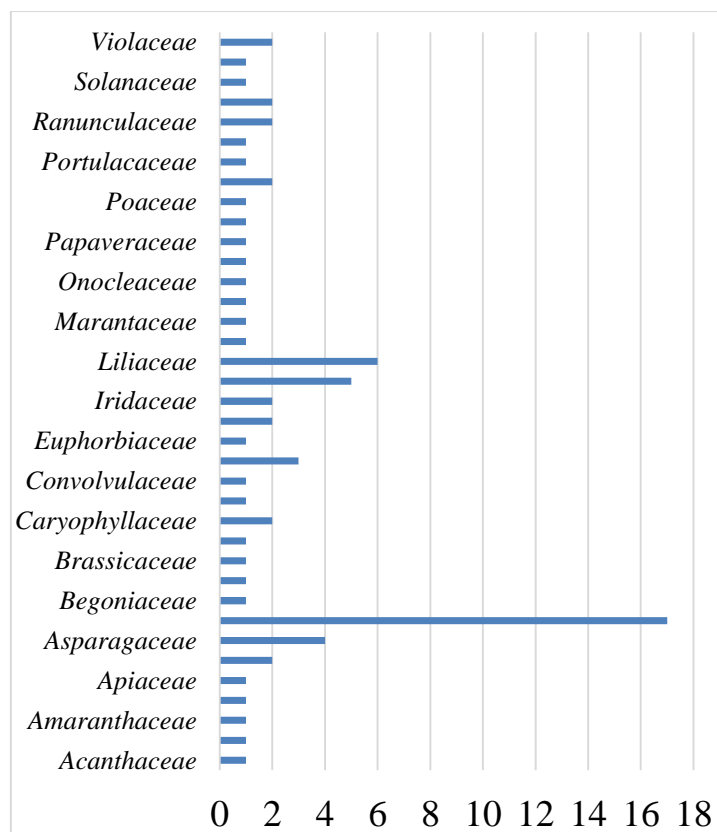
ЛІТЕРАТУРА

1. Бессонова В. П. Рослини квітників : довідник. Дніпропетровськ : Вид-во «Свідлер А. Л.», 2010. 176 с.
2. Бессонова В. П., Яковлева-Носарь С. О., Іванченко О. Є. Аналіз квітникового озеленення у парках і скверах Правобережжя міста Дніпра. *Науковий вісник НЛТУ України*. 2022. Т. 32. № 1. С. 51–61.
3. Бессонова В. П., Яковлева-Носарь С. О. Екоморфний аналіз квітникового озеленення у парках та скверах правобережжя м. Дніпро. Proceedings of I International Scientific and Practical Conference “Modern research in world science” (April 17-19, 2022) SPC “Sci.conf.com.ua”, Lviv, Ukraine. 2022. С. 93 –96. URI: <http://dspace.dsau.dp.ua/jspui/handle/123456789/7009>
4. Бондарєва О. Б. Клумби та живі огорожі. Донецьк : Сталкер, 2007. 156 с.
5. Доброчаєва Д. Н., Котов М. І., Прокудін Ю. Н. та ін. Визначник вищих рослин України. Київ : Наукова думка, 1999. 548 с.
6. Марченко А., Гаврилюк В. Видовий склад однорічних квітково-декоративних рослин у структурі квіткових композицій та їх фітопатологічний стан. *Вісник Львівського національного аграрного університету*. 2013. № 17 (2). С. 162–169.

ОСОБЛИВОСТІ ТЕХНОЛОГІЧНОГО ПРОЦЕСУ ВИРОБНИЦТВА ВАКЦИНИ ПРОТИ ВІТРЯНОЇ ВІСПИ В ПРОМИСЛОВИХ МАСШТАБАХ

Ковальницька Катерина Олегівна

Студентка

Масалітіна Наталія Юрїївна

к.т.н., доцентка

Близнюк Ольга Миколаївна

д.т.н., професор

Національний Технічний Університет

Харківський Політехнічний Інститут

м. Харків, Україна

Вступ. Вакцинація проти вітряної віспи є важливою складовою профілактики цього вірусного захворювання, яке може мати серйозні наслідки для здоров'я, особливо серед дітей та осіб з ослабленим імунітетом. Виробництво вакцини проти вітряної віспи в промисловому масштабі є складним процесом, що включає багато етапів — від вирощування вірусу до приготування та упаковки готового продукту. На відміну від лабораторного рівня, промислове виробництво вимагає значного масштабування технологічних процесів, автоматизації та суворого контролю якості для забезпечення безпеки та ефективності кінцевого продукту.

Мета роботи. Основною метою цієї роботи є розгляд особливостей технологічного процесу виробництва вакцини проти вітряної віспи в промисловому масштабі, а також вивчення потенційних труднощів, що можуть виникати під час масштабування лабораторних процесів та їх подолання.

Матеріали та методи. Для досягнення поставленої мети використовувалися такі матеріали та методи:

- Огляд літератури щодо існуючих технологій виробництва вакцин, зокрема вакцини проти вітряної віспи.
- Аналіз процесів вирощування вірусів, їх очищення, атенуації та

формуляції на промислових підприємствах.

- Методики автоматизованого контролю технологічних параметрів, таких як температура, *pH*, рівень кисню та концентрація поживних речовин.
- Оцінка технологічного обладнання, що використовується для масштабування процесів (біореактори, стерилізаційні установки, системи моніторингу).
- Вивчення стандартів якості та контролю (*GLP*, *GMP*) та їх вплив на стабільність та ефективність виробництва.

Результати та обговорення.

Масштабування процесів вирощування вірусу: Вирощування вірусу на промисловому рівні відбувається в біореакторах об'ємом від 20 до 100 літрів. У процесі культивування використовується клітинна лінія *MRC-5*, яка вирощується в спеціалізованому середовищі *SRFE-2*, збагаченим 10% телячою сироваткою та неоміцином. У процесі виробничого біосинтезу вимірюються необхідні для продуцента параметри культивування (*pH*, концентрація розчиненого кисню, температура). Температура підтримується на рівні $36\pm 0,5^{\circ}\text{C}$, *pH* стабілізується в межах 7,2–7,4 за допомогою автоматичної подачі кислоти або лугів, оптимальний рівень розчиненого кисню 30–40%, підтримується через регульовану аерацію та переміщення.

Будь-які відхилення від заданих параметрів, наприклад, зниження кисню менше 20% або підвищення *pH* понад 7,4, можуть негативно впливати на ріст клітин-господарів, що призведе до зменшення виходу вірусу або порушення його атенуації. Для забезпечення стабільності процесу використовують системи моніторингу в реальному часі, які дозволяють оперативно коригувати будь-які зміни умов культивування.

Очищення та атенуація вірусу: Очищення вірусу від домішок і його атенуація є ключовими етапами у виробництві безпечної та ефективної вакцини. Атенуація вірусу досягається шляхом багаторазових пасажів через клітинні культури *MRC-5* у контрольованих умовах культивування.

Оптимальна температура атенуації становить $35,5 \pm 0,5^{\circ}\text{C}$, що сприяє поступовій втраті вірусом здатності викликати захворювання, але зберігає його імуногенну активність. Тривалість культивування та кількість пасажів повністю регулюється, щоб забезпечити стабільність атенуованого штаму.

На промисловому рівні очищення вірусу проводиться методом багатоетапної ультрафільтрації, що дозволяє видалити залишки клітинного середовища, білкові домішки та інші небажані компоненти. Для цього використовують фільтраційні системи з розміром пор від 0,2 до 0,45 мкм, що забезпечує високий ступінь очищення без втрати активності вірусу. Додатково очищення проводять методом афінної або іонообмінної хроматографії, що дозволяє відділити вірусні частинки від залишкових домішок з високою селективністю.

Автоматизація та контроль якості: Промислове виробництво вакцини вимагає високого рівня автоматизації для забезпечення стабільності технологічних параметрів на всіх етапах процесу, включаючи вирощування вірусу, його очищення та атенуацію. При цьому використовують сучасні автоматизовані системи моніторингу та управління, які забезпечують контроль критичних параметрів, таких як температура, pH , рівень розчиненого кисню та швидкість перемішування в реальному часі. Системи забезпечені сенсорами високої чутливості та інтегровані з програмним забезпеченням для збору та аналізу даних, що дозволяє оперативно реагувати на будь-які відхилення.

На етапі вирощування клітин відбувається мікробіологічний контроль, перевіряється стерильність середовища та відповідність основних фізико-хімічних параметрів (pH , осмолярність). Для контролю вірусного матеріалу перевіряється титр вірусу, його імуногенність і відповідність вимогам атенуації. Очищення вірусу супроводжується перевітками кількості залишкових домішок, зокрема білків та ДНК клітин-господарів.

Фінальний контроль вакцини включає оцінку фізико-хімічних властивостей, тестування на стерильність, перевірку на пірогенність та визначення концентрації активного вірусного компонента. Автоматизовані

системи відбору проб і аналізу дозволяють знизити ризик людської помилки, забезпечуючи високу точність вимірювань і підтримку стандартів *GMP*.

Автоматизація контролю якості на кожному етапі значно підвищує ефективність процесу, зменшує ймовірність похибок і дозволяє забезпечити стабільно високу якість продукту при збільшенні обсягу виробництва.

Формуляція вакцини: Стабілізатори вводяться в пропорції, які визначені валідаційними дослідженнями для забезпечення тривалого збереження імуногенної активності вірусу. Зокрема альбумін відіграє важливу роль у захисті вірусних частинок від зовнішніх впливів, таких як зміна температури. За потреби до складу додаються ад'юванти, наприклад, гідроксид алюмінію, який підвищує імунну відповідь. Їх концентрація точно розраховується, щоб досягти балансу між ефективністю вакцини та мінімізацією ризику побічних ефектів.

Усі етапи виробництва проводяться в асептичних умовах із постійним моніторингом ключових параметрів, що дозволяє уникнути контамінації та гарантувати стабільну якість вакцини. Це забезпечує ефективність та безпечність продукту на всіх етапах.

Проблеми масштабування та економічні аспекти. Однією з проблем масштабування є різниця в динаміці росту клітин та продукції вірусу у великих системах. Збільшення об'єму середовища може погіршити рівномірний розподіл поживних речовин та кисню, що призводить до нерівномірного росту клітин та зменшення їх кількості.

Проблемою є також масштабування системи очищення. У великих партіях спостерігається ризик зниження ефективності видалення домішок через нерівномірність потоку або зміни в характеристиках мембранних фільтрів і сорбентів для хроматографії. Це вимагає додаткових досліджень та модифікації параметрів процесу, щоб забезпечити відповідність продукту стандартам якості.

При масштабуванні виробництва вакцини на промисловий рівень створюються значні економічні виклики, що потребують планування та

оптимізації. Однією з основних проблем є капіталомісткість процесу, тому для масштабного виробництва необхідно інвестувати в дороге обладнання, таке як біореактори великого об'єму, системи автоматизованого контролю, а також в лабораторне та аналітичне обладнання для забезпечення якості, включаючи системи *ELISA* та *HPLC*.

Витрати на сировину також значно зростають. Для вирощування вірусу та виробництва вакцини потрібні великі обсяги високоякісних компонентів, таких як теляча сироватка, стабілізатори, ад'юванти та буферні розчини.

Окрему увагу слід приділити оптимізації витрат на енергоресурси, оскільки великомасштабне виробництво потребує значної кількості електроенергії для робочого обладнання, підтримання стерильних умов та контролю температурного режиму. Використання енергоефективних технологій може знизити витрати, але вимагає додаткових інвестицій на початковому етапі.

З економічної точки зору, масштабування потребує точного прогнозування рентабельності проекту. Важливим є досягнення балансу між собівартістю виробництва та кінцевою ціною вакцини, яка повинна бути доступною для споживачів і водночас забезпечити прибутковість підприємства. Впровадження партнерських програм, державних грантів або субсидій може суттєво підтримати виробництво на етапі розширення.

У підсумку успішне масштабування є багатофакторним завданням, яке потребує поєднання технічної компетентності, підсумкового фінансового планування та стратегічного управління ресурсами. Це дозволить створити економічно вигідний процес, здатний задовольнити зростаючий попит на вакцину, забезпечуючи її якість та доступність.

Висновки. Масштабування технологічних процесів виробництва вакцини проти вітряної віспи вимагає впровадження високотехнологічного обладнання та автоматизованих систем для забезпечення постійної якості продукції.

Ключовими етапами є вирощування вірусу, його очищення, атенуація та

формуляція, кожен з яких має свої специфічні труднощі при переході до промислового масштабу.

Для забезпечення стабільності та ефективності процесу необхідний ретельний контроль за технологічними параметрами та інвестування в інноваційне обладнання.

Незважаючи на високі витрати, промислове виробництво вакцини проти вітряної віспи є доцільним, оскільки забезпечує доступність вакцини для широких верств населення та сприяє зниженню поширення захворювання.

ВПЛИВ ГАДЖЕТІВ НА ЗДОРОВ'Я ТА СОН СТУДЕНТІВ

Рожнова Анастасія Михайлівна,

Старший викладач, асистент кафедри гігієни та медичної екології

Бурятинська Юлія Тимурівна,

студентка

Одеський національний медичний університет

м. Одеса, Україна

Вступ. Вивчення питання впливу гаджетів на сон та здоров'я студентів допомагає зрозуміти і дослідити всю широкомасштабність його розповсюдження не тільки в різних вікових групах суспільства, а і в аспекті повсякденного використання засобів електронної техніки. Воно акцентує увагу як на фізичному, так і на психологічному стані здоров'я, а саме на погіршеннях показників нормального самопочуття респондентів.

Мета. Метою цього дослідження є не тільки з'ясування та підвищення рівня проінформованості студентів в питанні впливу гаджетів на їх самопочуття та здоров'я, так і виявлення самих взаємозв'язів між використанням електронних девайсів і їх впливу на сон й стан організму.

Матеріали та методи. Для опитування був використаний стандартний метод анкетування в якому брали участь респонденти різної статі й вікових груп. Час у наданні відповіді був необмежений, як і її розмір та формат. Питання стосувалися теми гаджетів, а саме - час за їх проведенням та самопочуття учасників дослідження після їх використання. Отримані дані були перероблені в діаграми для зручності та надані для огляду на наступній сторінці (рис. 1).

Результати та обговорення. Більшість учасників дослідження були студентами від 17 до 23 років жіночої статі. Рівень використання гаджетів впродовж дня різнився між респондентами офлайн та онлайн формату навчання, але час значна частина проводить без електронних девайсів сягає від 0 до 2 годин на день не враховуючи сон. Також кожен мав свої симптоми та набуті звички які вони помічали за собою після часопроводження у гаджетах.

Чи помічали ви за собою погіршення чи поліпшення вашого ментального здоров'я через довге перебування за гаджетами? Якщо так, опишіть.
31 відповідь



Укажіть скільки часу ви проводите на день БЕЗ застосування гаджетів (не враховуючи сон).
31 відповідь



Чи помічали ви за собою погіршення чи поліпшення вашого фізичного здоров'я через довге перебування за гаджетами? Якщо так, опишіть.
31 відповідь



Чи в змозі ви контролювати час проведений в гаджетах?
31 відповідь



Якщо порахувати, то де більше всього часу ви проводите при використанні онлайн гаджетів?
31 відповідь



Як думаєте чи всі розуміють який фізичний та психологічний вплив нам приносить постійне перебування за гаджетами?
31 відповідь



Рис. 1. Відповіді надані респондентами які брали участь в опитуванні.

Висновки. Час використання гаджетів у кожного респондента відрізняється, тому вони помічали за собою різні симптоми або їх відсутність. Найбільш часті скарги за фізичним станом були про: появу безсоння, слабкості в усьому тілі, біль у спині та мігрені, але це стосувалося лише тих, хто проводив час онлайн більше ніж 5 годин на день. Погіршення ментального стану проявлялося появою тривожності, негативного настрою і зниженням якості та кількості сну. Були рідкі випадки появи залежності від гаджетів, що погано вплинуло на змогу дотримання денної норми проведення в електронних девайсах. Але більшість опитуваних отримують полегшення та відпочинок від їх використання.

ОТРИМАННЯ БІОГАЗУ З ОРГАНІЧНИХ ВІДХОДІВ

Ткач Ірина Вікторівна,

викладач-методист

Кроть Віктор Сергійович,

Черкаський державний бізнес-коледж

м. Черкаси, Україна

Вступ. / Introductions. За останніми оцінками, в Україні щорічно накопичується близько 35 млн. т твердих побутових відходів. І темпи накопичування зростають, оскільки основними технологіями поводження з твердими побутовими відходами в нашій країні залишаються захоронення на полігонах і сміттєспалювання [1]. За рівнем впливу полігонів на довкілля Україна посідає перше місце в Європі (і це не враховуючи впливу тисяч несанкціонованих звалищ).

За оцінками спеціалістів, при спалюванні 1т органічних решток утворюється близько 9 кг мікрочастинок диму, до складу якого входять пил, оксиди нітрогену, чадний газ, та канцерогенні сполуки. Із тліючої без доступу повітря (піроліз) органіки виділяється бензпірен, фосген; в ньому високий вміст сполук Плюмбума, Гідраргіума, інших важких металів, присутні навіть діоксини. Спалюючи органічні відходи, люди здійснюють екоцид – отруєння атмосферного повітря [5].

Крім безпосередньої шкоди здоров'ю, знищення органічних відходів вогнем призводить до загибелі корисних ґрунтових комах, руйнує родючий шар, у якому згорають рослинні рештки та ґрунтові мікроорганізми, насіння на корені трав'янистих рослин, пошкоджується нижня частина дерев та кущів.

З'ясування можливості застосування в якості джерела біогазу розповсюджених органічних відходів з метою подальшої розробки комплексу заходів для їх утилізації та перетворення на біогаз і обумовлює актуальність обраної теми дослідження.

Ціль роботи. / Aim. Встановити доречність використання розповсюджених органічних відходів для отримання біогазу.

Матеріали та методи. / Materials and methods. Для реалізації поставлених завдань використовували такі методи: маршрутний – для відбору органічних решток, лабораторний – для отримання біогазу, математично-статистичний – для аналізу доречності отримання біогазу з даних органічних відходів та оцінки достовірності отриманих результатів.

Результати та обговорення. / Results and discussion. З метою визначення складу органічних побутових відходів нами у жовтні 2024 року було проведено анкетування серед мешканців м. Кам'янки. Загалом, було опитано 340 осіб різного віку (від 22 до 65 років) як жіночої, так і чоловічої статі. За результатами проведеного опитування було встановлено, що склад відходів досить різноманітний (рис. 1).



Рис. 1. Склад органічних побутових відходів м. Кам'янки

З рис. 1. видно, що найбільш чисельними серед органічних побутових відходів виявилися опале листя (27,94%), кукурудзиння (24,41%), та солома (22,35%).

Відповідно до мети та завдань дослідження нами було проведено ряд дослідів по одержанню біогазу з кукурудзиння, соломи, опалого листя та картопляних ошурків.

Для збирання приладу використовували поліетиленову пляшку об'ємом 1,5 дм³, у яку поміщали 0,5 кг досліджуваної біомаси та 0,5 дм³ теплої води (40-50°C). Усі зважування робили на електронних вагах. Через 4 години

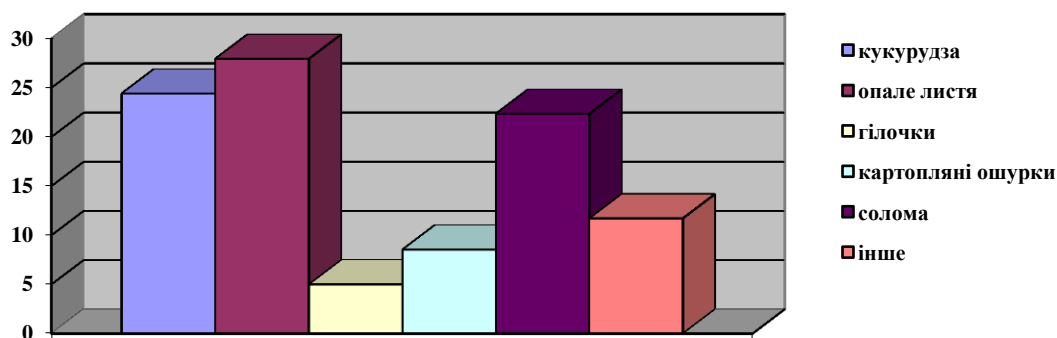
надлишок води зливали.

Закривали пляшку гумовим корком з газовивідною трубкою та двоходовим краном. Кінець трубки знаходився над зволоженою біомасою, а на другий вдягалася камера з повітряної кульки. Усі місця з'єднань додатково для герметичності посилювалися ізоляційною стрічкою. Дослід проводили у домашніх умовах з дотриманням правил техніки безпеки при трьох температурних режимах: 15-18°C, 18-20°C та 20-23°C. З інтервалом у 3-4 дні здійснювали вимірювання діаметру кулі. Дослід тривав доти, поки розміри кулі перестали збільшуватися. Після закінчення дослідів отриманий біогаз випускали через двоходовий кран в умовах вулиці, попередньо випробувавши його на горіння. Дослід проводився у трьох повторях. Розрахунок об'єму газу, що виділився, проводили за формулою:

$$V = \frac{4}{3}\pi R^3$$

Як видно з таблиці 1. серед досліджуваних нами органічних відходів найбільш продуктивними стосовно біогазу виявилися картопляні ошурки, кукурудзиння та опале листя (табл. 1).

Таблиця 1

Об'єм біогазу, отриманий внаслідок метанового бродіння органічних відходів

Тривалість бродіння, дні	Біогаз, м ³ /кг				
	Сировина				
	гілочки	кукурудзиння	солома	опале листя	картопляні ошурки
4	0,000227	0,018455	0,01118	0,0084	0,018455
8	0,000454	0,035258	0,025696	0,01958	0,041504
12	0,000991	0,050889	0,034096	0,034096	0,062634
16	0,001529	0,067295	0,042496	0,048611	0,077149
20	0,001756	0,081811	0,057011	0,063126	0,091665

Процес утворення біогазу відбувався рівномірно протягом усього терміну експерименту з усіх досліджуваних відходів (рис. 2).



Рис. 2. Інтенсивність виділення біогазу

Загальновідомо, що у світовій практиці досить широко використовують для отримання біогазу солому та кукурудзиння.

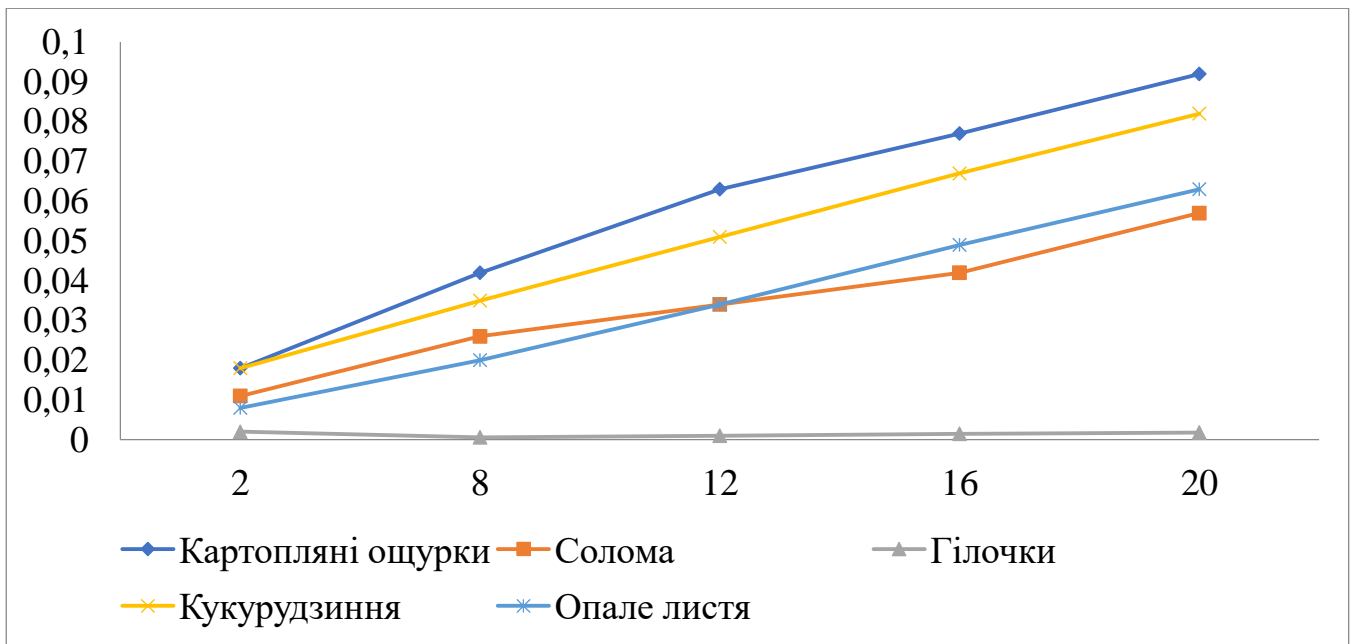

Рис. 3. Вихід біогазу, м³/т

Про те результати нашого дослідження показали (рис. 3.), що вихід біогазу з опалого листя (63,13 м³/т) несуттєво відрізняється від виходу з соломи (57,01 м³/т) та кукурудзиння (81,81 м³/т), а вихід біогазу з картопляних ошурків виявився найвищим (91,66 м³/т).

З 1 т картоплі маємо 180-220 кг ошурків. В середньому, врожайність картоплі складає 15000-20000 кг/га, ошурків картоплі з цієї маси вистачить щоб отримати 300 м³ біогазу, за даними В. І. Карпенко, В. В. Козлова, Л. П. Голодок та О. В. Горлінського (рис. 4) цього об'єму біогазу достатньо для приготування їжі протягом року 3 особам.

Якщо врахувати, що 1 людина споживає 90-100 кг картоплі на рік, то ошурків з даної маси картоплі достатньо щоб отримати 19 м³ біогазу, і готувати їжу 1 особі близько місяця.

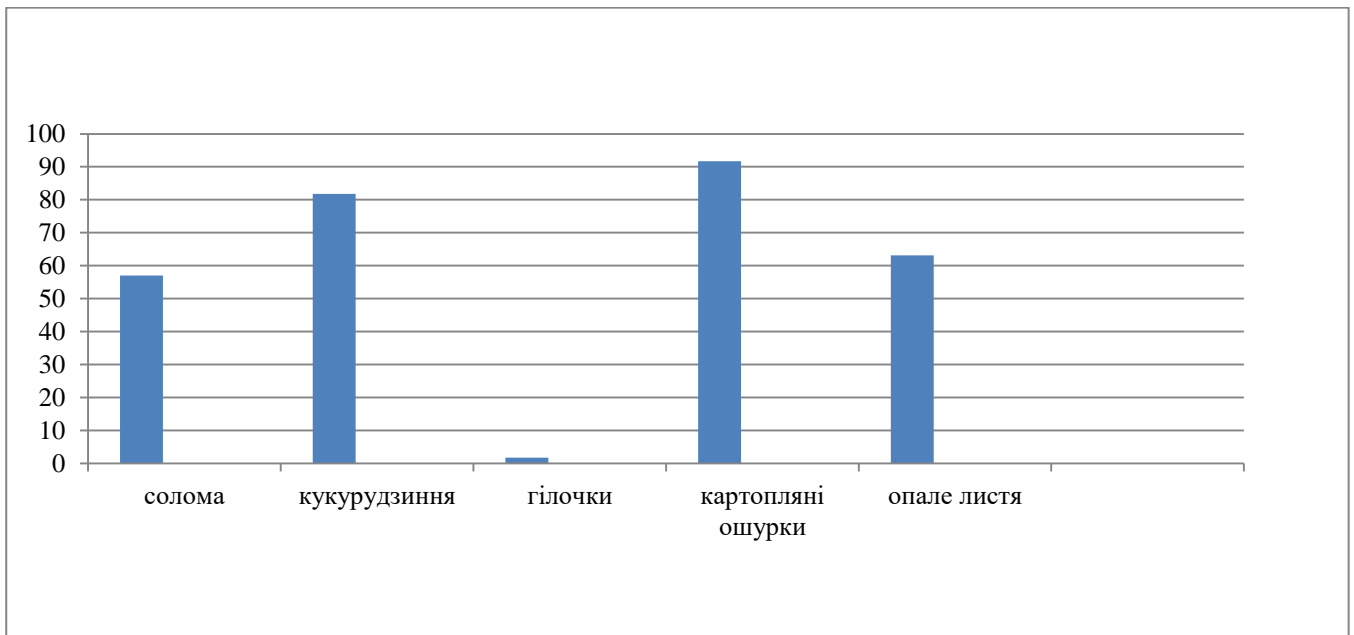
Вихід з 1 га кукурудзи 7000-8000 кг зеленої маси. З цієї маси можна отримати біля 610 м³ біогазу, і цього достатньо щоб готувати їжу 3 особам 2 роки, або опалювати будинок площею 100 м² близько 2 місяців зими.

З 1 га пшениці отримаємо 1800-2000 кг соломи [2]. Вихід біогазу з даної маси соломи складає 115 м³, цього об'єму достатньо щоб готувати їжу 3 особам близько 3 місяців.



Рис. 4. Середні витрати природного газу (м³)

На приготування їжі для людей на комунальній плиті (1 – за місяць, 2 – за три місяці, 3 – за півроку, 4 – за рік), при умові їх перебування цілий день у приміщенні проживання (синій – 1 особа, червоний – 3 особи); при перебуванні їх на дачі по вихідних (зелений – 1 особа, фіолетовий – 3 особи); при перебуванні їх у дачних будинках у літній період (синій – 1 особа, помаранчевий – 3 особи)

В середньому на присадибних ділянках знаходиться близько 10-12 дерев при весняній, або осінній обрізці ми можемо отримати близько 100-120 кг гілочок, з цієї маси вихід біогазу складає $1,7 \text{ м}^3$, тому використання гілочок як сировини для біогазу не є доцільним.

В середньому з 1 га паркової зони в осінній період маємо 1500-1800 кг листяного опаду. З цієї маси можна отримати біля 120 м^3 біогазу, цього об'єму достатньо щоб гувати їжу 3 особам біля 3 місяців, і, що не менш важливо, зменшити шкідливі викиди в атмосферу. Листя, яке залишається для утворення перегною, у процесі розкладу викидає у атмосферу метан, а він у двадцять разів є сильнішим парниковим газом, ніж вуглекислий [4]. Таким чином, опале листя у ролі палива має подвійний позитивний ефект для довкілля. Найбільшою перевагою саме такого способу утилізації опалого листя є безперечна користь для довкілля, оскільки йому не наноситься жодної шкоди. Опале листя є відновлюваним джерелом енергії, яке кожен рік буде утворюватися знову.

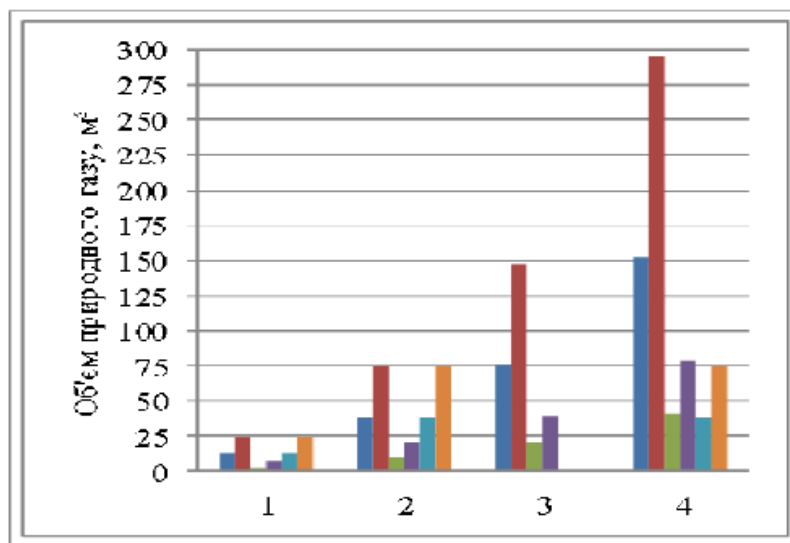
Економічність полягає в тому, що немає потреби попереднього збору відходів, організації та керування їх подачею; при цьому відомо, скільки і коли буде отримано відходів. Одержання біогазу можливе в установках, призначених для різних галузей, особливо ефективно на агропромислових комплексах, де існує можливість повного екологічного циклу. Біогаз використовують для освітлення, опалення, приготування їжі, для приведення в дію механізмів, електрогенераторів.

Біогазові технології, що базуються на анаеробному зброджуванні вихідного продукту, найбільш активно використовуються в Європі для вироблення електроенергії з аграрних і тваринницьких відходів, відходів харчової промисловості, відсортованих побутових відходів (харчова, паперова та ін. біомаса), з енергетичних трав'янистих рослин (кукурудза, різнотрав'я і т.д.) [3].

Висновки./Conclusions. У результаті проведеного дослідження встановлено, серед досліджуваних нами органічних відходів найбільш продуктивними стосовно виходу біогазу виявилися картопляні ошурки

(91,66 м³/кг), кукурудзиння (81,81 м³/кг), та опале листя (63,13 м³/кг). Отже, отримання біогазу з органічних побутових відходів, зокрема з картопляних ошурків, – перспективне джерело альтернативної енергії та спосіб розв'язання актуальної екологічної проблеми – надмірної кількості сміття.

ЛІТЕРАТУРА

1. Карпенко В. І. Перспективи отримання палива з використанням природних і штучно створених біосистем / Карпенко В. І., Чернишенко Д. В. // Україна: людина, суспільство, природа: міжнародна наукова студентська конференція: тези доп. – К.: ВД "Києво-Могилянська академія", 1995. – С. 25.

2. Карпенко В. І. Трансформація органічних сполук у метан виділеними анаеробними бактеріями / Карпенко В. І., "Енергетика. Екологія. Людина", Міжнародний енергоекологічний конгрес. – К. : [б.в.], 2006.

3. Ратушняк Г. С. Енергозберігаючі відновлювальні джерела теплопостачання: навч. посібник/ Г. С. Ратушняк, В. В. Джеджула, К. В. Анохіна. – Вінниця: ВНТУ, 2010. – 170 с. – ISBN 978-966-641-384-3.

4. Ткаченко С. Й. Теплообмінні та гідродинамічні процеси в елементах енергозабезпечення біогазової установки/ С. Й. Ткаченко, Д. В. Степанов. – Вінниця: УНІВЕРСУМ-Вінниця, 2004. – 132 с. – ISBN 966-641-107-5.

5. Біоенергія в Україні – розвиток сільських територій та можливості для окремих громад/ [Дубровін В. О., Мельничук М. Д., Мельник Ю. Ф. та ін.]. – К., 2009. – 111 с. – ISBN 978-9986-732-51-8.

ОНТОМОРФОГЕНЕЗ *AGAPANTHUS AFRICANUS* (L.) HOFFMANNS. ПРИ ІНТРОДУКЦІЇ

Усольцева Ольга Геннадіївна,
Діденко Інна Петрівна,
Бойко Ірина Василівна,
к.б.н., старші наукові співробітники
Національний дендрологічний парк «Софіївка»
НАН України, м. Умань, Україна

Вступ. Тропічні та субтропічні рослини завжди користувалися попитом при внутрішньому озелененні як громадських, так і приватних об'єктів. Особливо це стосується красивоквітучих видів рослин, які мають тривалий період цвітіння та є невибагливими до умов вирощування. Одним з таких видів є *Agapanthus africanus* (L.) Hoffmanns. (Amaryllidaceae).

Цей вид в природі росте лише в Південній Африці (Капська провінція), переважно в гірській місцевості (Zonneveld, 2003). Його називають африканською або нільською лілією. Південноафриканські народні цілителі використовують ці рослини в якості сировини для виготовлення цілющих відварів, а також в якості тонізуючих засобів та для стимуляції пологів (Veale, 1999). Останнім часом використовується флористами при складанні різноманітних квіткових композицій.

Мета роботи - визначити особливості росту і розвитку *A. africanus* в умовах захищеного ґрунту при інтродукції, а також з'ясувати особливості онтоморфогенезу рослин цього виду в залежності від періодів розвитку та вікового стану.

Матеріали та методи. Дослідження проводили в умовах захищеного ґрунту оранжерейного комплексу Національного дендрологічного парку «Софіївка» НАН України. Матеріалом були рослини *A. africanus* різного вікового стану, які вирощені з насіння отриманого за Делектусом, а також з насіння власної репродукції. Вивчення морфологічних особливостей вегетативних та генеративних органів проводили з використанням довідкової

літератури (Зиман, 2004, 2012). Початкові етапи розвитку, періоди онтогенезу та вікові стани дослідних рослин описували з використанням методичних рекомендацій з онтогенезу інтродукованих рослин (Рекомендації..., 1990). Фенологічні та біометричні спостереження проводили з використанням загальноприйнятих методик, а також оригінальних шкал, що були розроблені І. П. Горницькою (1996, 2004). Назву наведено у відповідності із «World Flora Online» та «Plants of the World Online». Представлено оригінальні світліни, які зроблено авторами під час проведених досліджень.

Результати та обговорення. Досліджено особливості росту та розвитку *A. africanus*. На основі отриманих нами даних фенологічних спостережень встановлено, що досліджені рослини мають два періоди розвитку: віргінільний, що розподіляється на 4 вікові стани (проростки, ювенільний, іматурний, віргінільний) та генеративний (молоді, зрілі, старі рослини).

Від сівби насіння (рис. 1) до появи сходів проходить 55-58 діб.



Рис. 1. Насіння *Agapanthus africanus* (L.) Hoffmanns.

Проростання підземне. Проросток має світло-зелений ланцетний листок $0,6 \pm 1,3$ см завдовжки та $0,3 \pm 1,4$ см завширшки (рис. 2). Зародковий нерозгалужений корінь $0,5 \pm 1,2$ см завдовжки. Майбутнє кореневище формується через 30-35 діб після появи сходів.



Рис. 2. Проростки *Agapanthus africanus* (L.) Hoffmanns.

З появою першого справжнього листка (через 50-55 діб) проросток переходить до ювенільного вікового стану. У нього формуються корені, які відходять від кореневища. Спостерігається повільний ріст рослин. На 65 добу лінійні листки $2,0 \pm 1,2$ см завдовжки та $0,6 \pm 1,1$ см завширшки. Рослина $1,7 \pm 1,3$ см заввишки.

У віргінільному віковому стані форма листків та габітус типові для дорослої рослини. Листки лінійні, в кількості 11-14 шт., $35,1 \pm 1,4$ см завдовжки та $2,0 \pm 1,1$ см завширшки.

Генеративного періоду розвитку рослини досягають в віці п'яти років. В цьому періоді вони мають два вікові стани: молоді та зрілі рослини. У фенофазу цвітіння розетка складається з 15-18 листків $45,5 \pm 1,4$ см завдовжки та $2,5 \pm 1,2$ см завширшки. Суцвіття – зонтик, діаметром 12-15 см, складається з 45-50 трубчастих блакитних квіток, діаметр яких $3,2 \pm 0,8$ см (рис. 3).



Рис. 3. Суцвіття *Agapanthus africanus* (L.) Hoffmanns.

Цвітіння квітки триває 3-5 діб, суцвіття – до 25 діб. Після цвітіння зав'язується 35-40 плодів (до 60 % від кількості квіток у суцвітті). В природних

умовах запилення квіток відбувається за допомогою вітру, бджіл (Zonneveld, 2003), в умовах захищеного ґрунту – випадковими комахами, які залітають до оранжереї. Плід – складна листівка, містить до 35 овальних насінин, $0,5 \pm 1,2$ см завдовжки та $0,3 \pm 1,4$ см завширшки.

Зрілі рослини генеративного періоду мають 25-30 листків. Вони більші, ніж у молодих рослин та досягають 85-115 см завдовжки та 5-8 см завширшки. Суцвіття також більші. Збільшується тривалість цвітіння суцвіть (до 33 діб), а також кількість утворених після цвітіння плодів (до 85 % від загальної кількості квіток у суцвітті). У таблиці наведено характеристику суцвіть та тривалість цвітіння досліджених рослин *A. africanus* різних вікових станів генеративного періоду. В цей період розвитку молоді рослини мають дещо менший діаметр суцвіття і меншу кількість квіток у суцвітті порівняно з цими показниками у зрілих рослин. Квітки розпускаються поступово, що дозволяє рослинам тривалий час зберігати свою декоративність.

Таблиця

Кількісні показники суцвіть та тривалість цвітіння *Agapanthus africanus* (L.) Hoffmanns. в умовах захищеного ґрунту

Кількість квіток у суцвітті, шт. $M \pm m$		Тривалість цвітіння, діб $M \pm m$					
g1	g2	квітки		суцвіття		рослини	
		g1	g2	g1	g2	g1	g2
47,2±2,0	58,0±2,0	3,5±0,5	3,5±0,5	26,0±2,0	33,0±1,0	26,0±2,0	33,0±1,0

Примітки: g1 – молода генеративна рослина, g2 – зріла генеративна рослина, $M \pm m$ – середнє арифметичне значення \pm похибка.

Висновки. Отже, нами встановлено, що досліджені рослини *A. africanus* в умовах захищеного ґрунту оранжерейного комплексу Національного дендрологічного парку «Софіївка» НАН України проходять повний цикл розвитку з утворенням повноцінного насіння. В онтогенезі вони мають типові періоди розвитку та вікові стани. Цей вид є перспективними для масового вирощування з метою широкого застосування у фітодизайні та при створенні зимових садів.

ВПЛИВ ТРИНІТРОТОЛУОЛУ НА МОРФОЛОГІЧНІ ПОКАЗНИКИ ЕРИТРОЦИТІВ КАРАСЯ СРІБЛЯСТОГО

Шарамок Тетяна Сергіївна

канд. с-г. наук, доцент

Пирогова Анастасія Валентинівна

магістрант

Дніпровський національний університет імені Олеся Гончара

Вступ. Військові дії на території України супроводжуються значними екологічними ризиками, серед яких особливе місце займає забруднення природного середовища токсичними речовинами [1]. Тринітротолуол (тротил) є однією з найбільш розповсюджених вибухових речовин, яка потрапляє у водойми під час детонації боєприпасів, руйнування військових складів та інших бойових дій. Це забруднення створює серйозну загрозу для водних екосистем, включаючи здоров'я і життєздатність гідробіонтів [2]. Карась сріблястий (*Carassius gibelio*) є одним із найбільш розповсюджених видів прісноводних риб в Україні і використовується як модельний організм у токсикологічних дослідженнях [3]. Кров є одним з основних показників фізіологічного стану організму, правильна і своєчасна діагностика морфологічних змін крові може виявити дисбаланс або патологію в організмі риб. Морфологічні показники еритроцитів можна використовувати як показники рівня забруднення води [4, 5].

Мета роботи. Дослідити вплив тринітротолуолу на цито-морфологічні показники еритроцитів карася сріблястого (*Carassius gibelio*), зокрема на наявність патологій клітин червоної крові.

Матеріали та методи. Вплив тринітротолуолу на морфологічні показники еритроцитів риб вивчали у п'ятирічних особин карася (*Carassius gibelio Bloch*). Перед проведенням досліджень 12 екземплярів риб 10 днів утримували у дехлорованій водопровідній воді в аерованих акваріумах об'ємом 75 л. Корм задавали як під час акліматизації, так і під час експерименту.

Для хронічного та гострого дослідів, а також контролю в акваріуми були

розміщені по 4 екземпляри риб. Забруднення води в дослідних акваріумах моделювали шляхом додавання тротилу в кінцевих концентраціях 5 мг/л (хронічний експеримент) і 35 мг/л (гострий експеримент). Хронічний експеримент тривав 21 добу, а гострий – 8 годин з наступним відбором зразків крові риб.

Кров відбирали з хвостової вени. Невелику краплю взятої від риби крові наносили на предметне скло на відстані 1–1,5 см від його кінця. Потім ковзним рухом шліфованого скла вперед кров рівномірно розподіляли у вигляді мазка по предметному склі. Готовий мазок підсушували на повітрі. Далі мазки фіксували у фіксаторі Май-Грюнвальда (2–3с.) Фіксовані мазки фарбували за модифікованим способом [6]. Цей спосіб заснований на класичному способі фарбування за Папенгеймом, але відрізняється інтервалом часу відведеного на фарбування у розчині барвника Романовського. Зразки аналізували за допомогою мікроскопа «Ulab XY-B2TLED» (збільшення 400) і камери Sigeta M3CMOS FMA050 16.0, обробляючи 10 препаратів (мінімум 1000 клітин) для кожного експерименту. Аномальні форми еритроцитів визначали за атласами [7] із зазначенням кількості патологічних еритроцитів у відсотках від загальної кількості клітин.

Статистичну обробку результатів дослідження проводили за допомогою програмного забезпечення Statistica 7.1 StatSoft.

Результати та обговорення. Дослідження показали, що порівняно з контрольними зразками крові *Carassius gibelio*, хронічний і гострий вплив тринітротолуолу викликав збільшення кількості аномальних клітин червоної крові риб. Патології були виявлені в еритроцитах і ядрах клітин.

Основними структурними порушеннями еритроцитів карася була зміна форми клітин (пойкілоцитоз). Зустрічались краплеподібні, веретеноподібні та еритроцити довільної деформації. У контрольній групі риб відсоток таких клітин складав $1,8 \pm 0,49$, при цьому в хронічному та гострому експерименті він був вищим в 5 та 2,3 рази відповідно.

Анізоцитоз, тобто еритроцити, що значно відрізняються за розмірами,

спостерігався в еритроцитах контрольних риб у $2.3 \pm 0.42\%$ від загальної кількості клітин. У гострому досліді зменшення розмірів клітин відзначалось в 12,6 разів частіше, а хронічному – 2,3 рази.

При гіпохромії еритроцити характеризувалися блідим фарбуванням з ділянками непофарбовані цитоплазми. Збільшення кількості таких клітин вказує на зниження гемоглобіну крові риб. В контролі кількість гіпохромних еритроцитів була невисокою та складала $1.3 \pm 0.04\%$. В досліді цей показник був значно вищим у 10,9 та 2,1 рази у риб, що піддавалися гострому та хронічному впливу відповідно.

При явищі вакуолізації цитоплазма клітина може містити від однієї до декількох вакуолей. В контролі цієї патології не виявлено, в гострому досліді складала 7,7%, а в хронічному – 1,7%.

Зсув ядра в еритроцитах контрольної групи риб зустрічався у $2.9 \pm 0.74\%$ клітин, в гострому експерименті був втричі вище за контроль. Каріолізіс спостерігався тільки в еритроцитах риб при гострому експерименті ($2.0 \pm 0.01\%$). При високих і низьких концентраціях токсиканту посилювалися порушення поділу клітин (у 2,7 і 1,4 рази відповідно порівняно з контролем). Амітоз клітин крові вважається патологічним станом і належить до порушень проліферації еритроцитів. Зростання кількості клітин, що зазнали амітозу, можна розглядати як реакцію адаптації до впливу ряду токсичних речовин.

Висновки. У ході дослідження встановлено, що вплив тринітротолуолу призводить до змін цито-морфологічних показників клітин червоної крові карася сріблястого (*Carassius gibelio*). Було зафіксовано підвищення кількості патологічних еритроцитів за гострого та хронічного впливу тринітротолуолу.

Гострий вплив тротилу спричиняло посилення всіх аномалій еритроцитів, за винятком пойкилоцитозу. Ядерні аномалії (зсув ядра еритроциту, каріоліз і амітоз) більше проявилися при гострому впливі тринітротолуолу.

Вивчення впливу тротилу на гематологічні показники має як наукову, так і практичну значущість, оскільки дозволяє оцінити екологічні наслідки забруднення та знайти способи мінімізації його шкоди.

СПИСОК ЛІТЕРАТУРИ

1. Природа та війна: як військове вторгнення Росії впливає на довкілля України код доступу:[https://ecoaction.org.ua/pryroda-ta-vijna.html?gad_source=1].
2. Хромих Н. О., Шарамок Т. С., Єсіпова Н. Б. ФУНКЦІОНАЛЬНІ ЗМІНИ РОСЛИН CERATORHYLLUM DEMERSUM ЗА ДІЇ ТРОТИЛУ В МОДЕЛЬНОМУ ЕКСПЕРИМЕНТІ. УДК 504.4:574.58:581.6. <https://doi.org/10.32782/wba.2024.1.11>
3. Маркович М. П., Куртяк Ф. Ф., Бондар П. П. (2014). Порівняльна морфометрія популяцій карася сріблястого *Carassius auratus sensu Lato* з басейну річки Тиси у межах України. Наук. Вісник Ужгород. Ун-ту. (Сер. Біол.). Вип. 38- 39. С. 12-19
4. Kurchenko V., Sharamok T. 2019. Hematological indices of the Prussian carp (*Carassius gibelio* (Bloch, 1782)) from the Zaporizhian (Dnipro) reservoir. *Acta Biol. Univ. Daugavp.*, 19 (2): 141 – 148
5. Sharamok T., Esipova N. 2015. Influence of anthropogenic factors on fish hematological parameters. *Scientific notes Ternopil National Pedagogical University*, 3/4 (64): 722-726.
6. Курченко В. О., Шарамок Т. С., Березовська Н. О., Маренков О. М. Спосіб експрес-фарбування мазків крові риб. Патент України на корисну модель № 131323. МПК G01N 33/49 (2006.01). № u201807684, заявл. 09.07.2018 р.; опубл. 10.01.2019 р., Бюл. № 1.
7. Davydov, O. N., Temnikhanov, Y. D., Kurovska, L. Y. (2006). [Pathology of fish blood]. Kyiv: Ukrainski fitositsiologicheski tsentr, 46 – 47 (in Ukrainian).

MEDICAL SCIENCES

COURSE OF PREGNANCY IN WOMEN WITH VIRAL HEPATITIS C

Petulko Albina

candidate of medical sciences, assistant
of the department of obstetrics and gynecology
Dnipro State Medical University, Dnipro,

Vasylenko Tetiana

candidate of medical sciences, assistant
of the department of obstetrics and gynecology
Dnipro State Medical University, Dnipro,
Ukraine

The urgency of the problem. Viral hepatitis C (HCV) is characterized by a high risk of intrauterine infection and the possibility of infection of the newborn during labor and the postpartum period [1, 2]

The purpose of the study was to study the source of infection of pregnant women, the course of pregnancy and delivery tactics in women with viral hepatitis C.

Research methods. We examined 14 pregnant women with HCV during pregnancy. In 11 (78.6%) pregnant women, HCV was detected together with HIV infection, where the source of infection was sexual contact and contamination with non-sterile syringes from drug addicts. In 3 (21.4%) pregnant women, an iatrogenic route of infection was found (medical workers).

All pregnant women were examined using general clinical methods. HCV was confirmed by the detection of anti-HCV ELISA and by the detection of the viral genome by polymerase chain reaction - RNA-HCV. All pregnant women were examined by a therapist and an infectious disease specialist.

Research results and their discussion

Detection of anti-HCV was observed in 12 (85.7%) pregnant women. HCV RNA was also detected in 8 (57.1%) pregnant women with HCV.

According to the severity of clinical manifestations, 8 (57.1%) pregnant women had a subclinical form of HCV, 4 (28.6%) had manifest non-jaundice, and 2 (14.3%) had manifest jaundice. According to the degree of severity, HCV was mild in 7 (50%) pregnant women, moderately severe in 5 (35.7%), and severe in 2 (14.3%). In the indicators of general blood tests, leukopenia drew attention in 9 (64.3%) pregnant women with HCV, decreased ESR in 8 (57.1%) pregnant women, thrombocytopenia was detected in 5 (35.7%) pregnant women.

During the study of biochemical blood parameters, attention was drawn to an increase in direct bilirubin in 2 (14.3%) pregnant women, and ALT activity in 11 (78.6%) pregnant women. A decrease in the prothrombin index and hypofibrinogenemia were also detected in 10 (71.4%) pregnant women.

Treatment of hepatitis C with a mild and moderate degree of severity was limited to adherence to a medical and protective regimen, receiving diet No. 5 (according to Pevzner), enterosorbents, desensitizing agents, and vitamin C. Detoxification, enzymatic therapy was carried out according to indications. The method of delivery in 11 (78.6%) pregnant women was cesarean section according to the clinical protocol of the Ministry of Health of Ukraine dated 12.27.2011. No. 977 (women co-infected with HIV and viral hepatitis C). The operation was performed as planned. 3 (21.4%) pregnant women gave birth through the natural birth canal.

Conclusions The main way of infection of pregnant women was sexual and parenteral. Specific antiviral treatment for HCV during pregnancy was not carried out. The optimal method of childbirth in case of viral hepatitis C has not been definitively determined at this time.

Childbirth is carried out through the natural birth canal. Cesarean sections are performed exclusively according to obstetric indicators. Caesarean section does not reduce the risk of transmission of hepatitis from mother to fetus [3, 4]

LIST OF USED LITERATURE:

1. Test for Hepatitis C During Every Pregnancy. Centers for Disease Control and Prevention (CDC).

2. HCV in Pregnancy. HCV Guidelines. Recommendation for Testing, Managing, and Treating Hepatitis C.
3. Hepatitis C. World Health Organization (WHO).
4. Hepatitis C. Public Health Center of Ukraine.

ОБІЗНАНІСТЬ СТУДЕНТІВ-МЕДИКІВ З ПРИВОДУ НЕВУСІВ ТА РИЗИКИ РОЗВИТКУ ЗЛОЯКІСНОЇ МЕЛАНОМИ ШКІРИ

Андрюхіна Софія Андріївна

Біловол Алла Миколаївна

Харківський національний медичний університет

м. Харків, Україна

Вступ. Рак шкіри займає одне з провідних місць серед усіх типів ракових захворювань за поширеністю. Доброякісні невуси здатні трансформуватися в меланому, тому своєчасне виявлення змін родимок може допомогти в ранній діагностиці та запобіганні розвитку меланоми [1].

Меланоцитарний невус або просто невус — це доброякісне ураження шкіри в результаті проліферації меланоцитів. Меланоцити - це клітини, що виробляють пігмент, які знаходяться по всій шкірі. Мутації, які активують ген під назвою *BRAF*, змушують ці клітини ділитися та виробляти меланоцитарні невуси, також відомі як «родимки». Ці мутації є онкогенними, тобто можуть викликати рак. Дійсно, *BRAF* є найбільш часто мутованим геном у меланомі, смертельно небезпечному раку шкіри, який виникає з меланоцитів. Тим не менш, родимки майже не перетворюються в меланому [2].

Невуси можуть приймати різні форми, такі як родимки, плями або вузлики, і відрізнятися за кольором, включаючи коричневий, чорний, червоний, рожевий або синій. Зовнішній вигляд невусів може варіюватися від одиничних до множинних уражень, а також може відрізнятися за розміром [3]. Кількість невусів є найпотужнішим фактором ризику розвитку меланоми, особливо якщо вони з'являються в більш молодому віці. Загалом у дітей невуси зустрічаються рідше, ніж у дорослих. Вони мають тенденцію до розвитку та збільшення кількості протягом дитинства та підліткового віку, досягаючи піку поширеності у дорослому віці [4].

Ціль роботи. Визначити взаємозв'язок між невусами і розвитком злоякісних меланом шкіри. З'ясувати обізнаність студентів медиків щодо

ризиків розвитку та методів профілактики розвитку злоякісних меланом шкіри.

Матеріали та методи дослідження. Під час дослідження нами було проаналізовано зарубіжну та вітчизняну літературу. Також ми провели соціальне опитування серед здобувачів вищої освіти Харківського національного медичного університету щоб дізнатися їхню обізнаність з приводу невусів та ризиків розвитку раку шкіри. У анкетуванні взяло участь сорок два респондента. Анкета містила прості запитання з короткими відповідями, які допомогли нам проаналізувати обізнаність здобувачів вищої освіти у цьому напрямку.

Результати та обговорення.

Ми проаналізували отримані результати анкет та встановили, що 84% респондентів мають на своїй шкірі невуси. Також ми дізналися що з них: 38,7% мають до 10 родимок, 32,3% до 25 та 29% більше 30. На запитання чи обстежувалися з приводу характеру росту невусів 87% медиків зазначили що не обстежувалися і лише 13% обстежувалися. 97% респондентів зазначили що не мають схильності до розвитку раку шкіри. Ми вирішили дізнатися чи засмагають респонденти влітку і встановили що: 19,4 % студентів – так, у повній мірі, 32,3% - так, обережно, 38,7% - так, трішки, 9,7% - не засмагають зовсім. Також ми визначили, що 48,4% респондентів завжди використовують крему SPF, 38,7% - інколи та 12,9% - не використовують.

Висновки.

Рак шкіри є серйозною проблемою для охорони здоров'я, що набуває все більшої поширеності серед населення. Майбутні лікарі мають бездоганно володіти знаннями з приводу факторів ризику перетворення доброякісних невусів в злоякісні меланоми та методів діагностики та профілактики даного захворювання. Ми визначили, що більшість респондентів не обстежуються з приводу характеру росту невусів та значна частина 12,9% не використовують крему SPF. Виходячи з цього важливо активніше інформувати як майбутніх лікарів так і населення загалом щодо даної проблематики.

РАБДОМИОСАРКОМА КОН'ЮНКТИВИ: ПОХОДЖЕННЯ ТА ПРОБЛЕМА ДІАГНОСТИКИ

Артьомов Олександр Валентинович

канд. мед. наук, завідувач лабораторії
патоморфології і електронної мікроскопії
ДУ «Інститут очних хвороб та тканинної терапії
ім. В. П. Філатова НАМН», Україна

Кривда Григорій Федорович

д-р. мед. наук, професор,

Яворський Борис Ігорович

канд. мед. наук, доцент, доцент

Ларсон Лариса Миколаївна

асистент

Кривда Руслан Григорович

канд. мед. наук, доцент

Одеський національний медичний університет, Україна

Вступ. Рабдоміосаркома (РМС) відноситься до найбільш агресивних типів злоякісних новоутворень, що розвиваються з мезенхімальних клітин, топографічно та гістогенетично близьких до міоцитів скелетних м'язів. Гістоморфологічно виділяють чотири підтипи рабдоміосарком: ембріональна, альвеолярна, плеоморфна та веретенноклітинна рабдоміосаркома. Ембріональна та альвеолярна є найбільш поширеними саркомами м'яких тканин у дитячому та підлітковому віці, тоді як плеоморфна рабдоміосаркома зазвичай зустрічається у дорослих.

Клінічно та гістоморфологічно найбільш очікуваними місцями появи рабдоміосаркоми є м'якоткані масиви, що включають скелетні м'язи або прилеглі до них. Водночас давно відомо, що низькодиференційовані варіанти пухлини – передусім ембріональна рабдоміосаркома – можуть виникати у місцях, де відсутні м'язи.

Найбільш відомою локалізацією таких сарком є слизові оболонки вагіни, сечового міхура та уро-генітального тракту [3]. Через характерну клінічну картину ці варіанти отримали назву ботріоїдної рабдоміосаркоми: їх зовнішній

вигляд нагадує поліпоподібні вирости або грони винограду.

В офтальмологічній практиці типовим місцем виявлення рабдоміосаркоми є орбіта, про що є докладні описи у більшості авторитетних посібників [5, 7, 9]. Разом з тим дуже мало відомо про ботріюїдну рабдоміосаркому кон'юнктиви, щодо чого є поодинокі описи, в яких дана локалізація розглядається не тільки як первинне місце виникнення, але і як результат метастазування рабдоміосаркоми орбіти [1, 2, 4, 6].

З цієї причини більшість офтальмологів і навіть офтальмоонкологів не мають обізнаності про можливість первинної ботріюїдної рабдоміосаркоми кон'юнктиви, а початкові звернення пацієнтів, як правило, не викликають онкологічної настороженості щодо високозлоякісної пухлини. За кілька попередніх десятиліть у нашій практиці ми також не знайшли таких пухлин. І лише незвичайний клінічний випадок дав змогу звернути увагу на цю патологію. Внаслідок цього протягом кількох місяців було виявлено ще один випадок, що явно вказує на значно більше поширення кон'юнктивальної рабдоміосаркоми, ніж це прийнято вважати. Аналіз цих випадків наведено далі.

Мета. Дослідження спрямоване на аналіз клінічних особливостей та характерних гістоморфологічних патернів, що дозволяють ідентифікувати рабдоміосаркому кон'юнктиви з огляду на те, що в офтальмологічній практиці дана патологія представлена ранніми стадіями, практично недоступними для клінічної діагностики.

Матеріал і методи дослідження. Для аналізу гістоморфологічної картини проведено дослідження двох об'єктів операційного та біопсійного матеріалу, що був отриманий на протязі 2024 року. Матеріал оброблявся за традиційною гістологічною методикою, зрізи робилися з парафінових блоків, використовувалося стандартне фарбування - гематоксилін Гарріса та еозин. Для докладного вивчення стану було приготовлено по 10 серійних зрізів з кожного випадку. Гістологічна картина зіставлялася із клінічною.

Результати та їх обговорення. У даному дослідженні дається гістоморфологічна характеристика патологічних змін у кон'юнктиві ока при

рабдоміобластомі. У підлітка 12 років захворювання розвинулося на тлі перенесеної Covid-інфекції та характеризувалось множинними дрібними висипаннями на кон'юнктиві очного яблука поблизу нижньої повіки, що мали клінічну картину хронічного запалення або лімфоїдної гіперплазії. Незважаючи на те, що на початковому етапі характер процесу не був встановлений, проведене лікування за допомогою бета-аплікаторів дозволило усунути патологічні зміни на кон'юнктиві. Однак незабаром з'явилися аналогічні зміни бульбарної кон'юнктиви поблизу верхньої повіки.

Через 4 місяці пацієнт звернувся за допомогою до закладу онкологічного профілю. На цей час процес вже прийняв явні риси неоплазми: значно збільшилися у розмірах вузли на кон'юнктиві на тлі вираженого хемозу. При комп'ютерній томографії виявлено об'ємний процес у латеральній стінці орбіти. У цій ситуації біопсія одного з пухлинних вогнищ дозволила встановити рабдоміосаркому ембріонального типу.

Звертаючись до стану, що мав місце при початковому зверненні, можна помітити, що одна з основних проблем діагностики пов'язана з вкрай малим розміром пухлинного процесу загалом. Це добре помітно на наведеному нижче рисунку (рис. 1).



Рис. 1. Гістологічне дослідження № 2728-29/24. Субкон'юнктивальна рабдоміосаркома ембріонального типу. 1-кон'юнктивальний епітелій, 2-периваскулярна строма. Забарвлення гематоксилін-еозин. Зб.100х.

Орієнтуючись на товщину кон'юнктивального епітелію, неважко розрахувати, що глибина поширення пухлини не перевищує 400-500мкм. На цій стадії важко визначити інвазивний потенціал пухлинного процесу, який не виходить за межі субепітеліальної стромы кон'юнктиви. Проте при гістоморфологічному дослідженні можна побачити клітинний поліморфізм, а також наявність характерних патернів міобластичного диференціювання у вигляді стрічкоподібних міобластів і т.зв.міотуб (рис. 2-3).



Рис. 2. Гістологічне дослідження № 2728-29/24. Субкон'юнктивальна рабдоміосаркома ембріонального типу. Стрілки вказують на комплекси великих міобластів. Зabarвлення гематоксилін-еозин. Зб.400х.

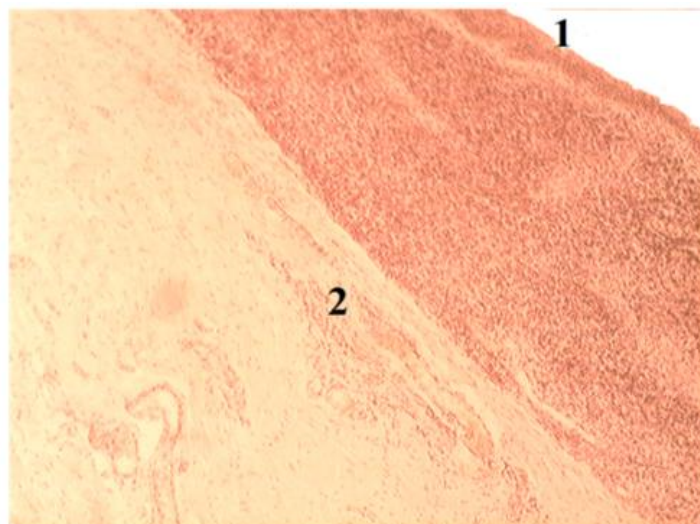

Рис. 3. Гістологічне дослідження № 2728-29/24. Субкон'юнктивальна рабдоміосаркома ембріонального типу. Стрілками показані т.зв. міотуби. Зabarвлення гематоксилін-еозин. Зб.400х.

У другому випадку, у підлітка 11 років, патологічний процес на бульбарній кон'юнктиві мав ще менше поширення. Однак, незважаючи на це, патологія виявляла риси прогресуючого пухлинного росту, у зв'язку з чим виконано його радикальне висічення. При гістологічному дослідженні виявлено клітинні елементи, аналогічні попередньому випадку (рис. 4). Проте, імуногістохімічне дослідження виявило позитивну реакцію тільки на антиген лімфо-гістіоцитарного диференціювання CD-68 при негативній відповіді на міоцитарні антигени: десмін, гладком'язовий актин та міогенін. Однак це не відкидає початкового гістологічного діагнозу, оскільки окремі варіанти рабдоміосарком можуть виявляти лише антигени мезенхімального диференціювання. Тому в таких випадках ми маємо орієнтуватися на клінічну та гістологічну картину. Тим більше це важливо з огляду на агресивність пухлини, продемонстровану в першому випадку.

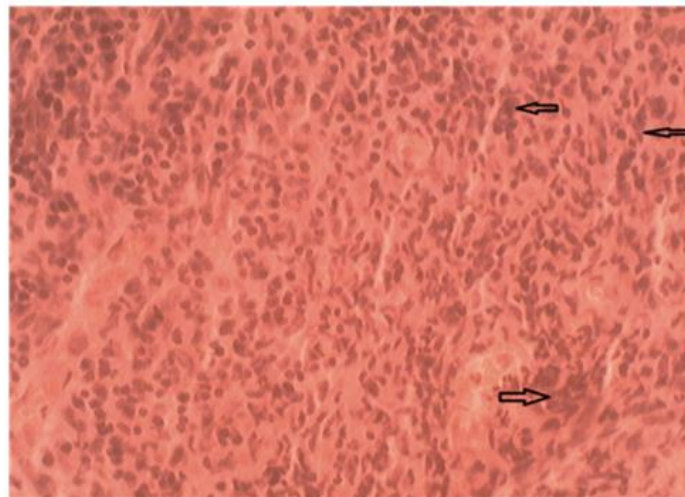

Рис. 4. Гістологічне дослідження №5325-28/24. Гістологічна картина відповідає субкон'юнктивальній рабдоміосаркомі ембріонального типу. Стрілками показані стрічкоподібні міосимпласти. Забарвлення гематоксилін-еозин. Зб.200х.

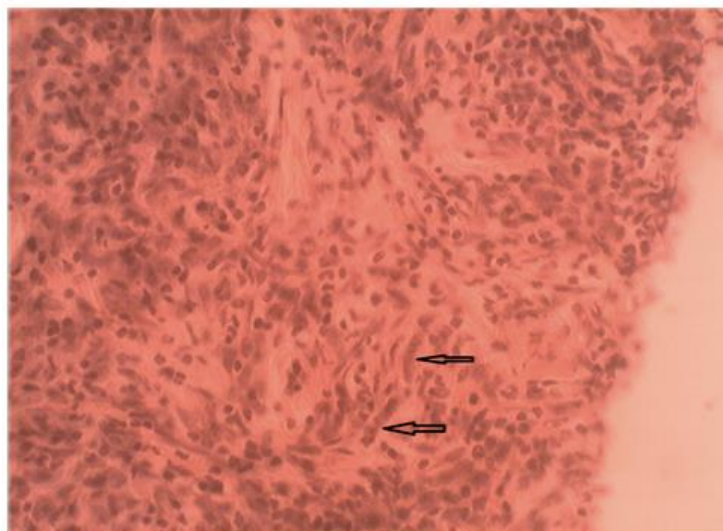
Висновок. Аналіз гістоморфологічних патернів двох наведених випадків показує труднощі діагностики рабдоміосаркоми орбіти, що стає особливо актуальним в умовах вкрай рідкісної патології і малої обізнаності в ній з боку клініцистів. Що ж стосується патоморфологів, то тут також присутня непоінформованість про можливість рабдоміосаркоми даної локалізації, де немає елементів скелетного м'яза.

ЛІТЕРАТУРА

2. Cameron J. D., M.R.Wick. Embryonal rhabdomyosarcoma of the conjunctiva. A clinicopathologic and immunohistochemical study// Arch.Ophthalmol. 1986.-v.65.-p.452-54.
3. Dughman D. J., Wenk R. P. Epibulbar myxoma/Amer.J.Ophthol. 1970,v.69.p.483
4. Evans R.W. Histological appearances of tumours with a consideration of their histogenesis and certain aspects of their clinical features and behavior// E&S Livingstone Ltd., Edinburg-London,1968.- 1256p
5. Levy M. R. Subconjunctival rhabdomyosarcoma //Amer.J.Ophthalmol., 1968.-112с., С.83-87.
6. Naumann G., Apple D. J. Pathology of the eye// Springer Verlag-New York,1986.-998p.
7. Portefield J. P., Zimmerman L. E. Rhabdomyosarcoma of the orbit. A clinicopathologic study of 55cases// Virchow Archive.1962.v.335. p.329.
8. Shields J. A., Shields, C. L. Intraocular Tumors, Atlas and Reference / transl. from English under the editorship of V. G. Likhvantseva. - М .: Publishing house Panfilova, 2018 .- 608 p. (p. 259-281) .
9. Stafford W. R. Conjunctival myxoma//Arch.Ophthal. 1971,v.85.p.443.
10. Вит В. В. Опухолевая патология органа зрения: [Монография]:в 2х томах. 2009.Т.1/В.В. Вит-Одеса: Астропринт.-616 с.

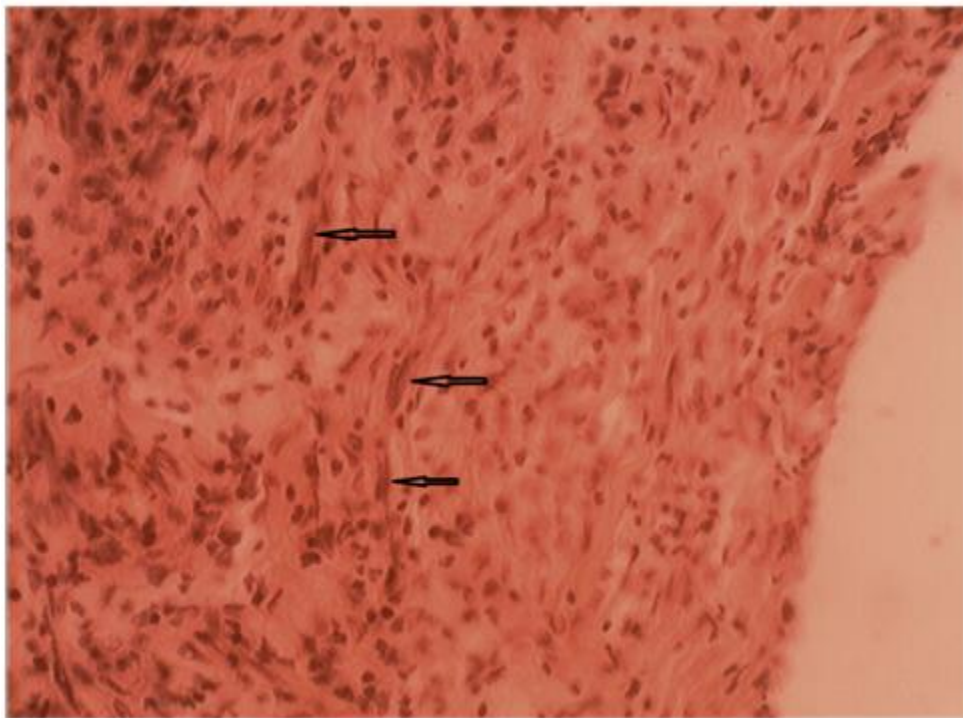
ВИКОРИСТАННЯ ТА РИЗИКИ САМОЛІКУВАННЯ СЕРЕД СТУДЕНТІВ

Бабій Вікторія Вікторівна

Студентка 2 курсу

Одеський національний медичний університет

Вступ./Introduction: тема опитування є дуже актуальною, бо люди вже звикли до споживання ліків, навіть при незначних проявах симптомів (кожен вважає, що є кваліфікованим фахівцем в галузі медицини, бо багато разів з цим стикався). Студентам особливо притаманне самолікування, що пов'язано з великим навантаженням з боку навчання і соціально-економічних чинників. Важливість цієї теми підтверджують нормативно-правові акти [1] та наукові статті [2].

Ціль роботи/Aim: дослідити роль, причини та значення самолікування в житті студентів .

Матеріали та методи/Materials and methods: статистичний метод(опитування на платформі Googleform),графічний метод (сестиматизація результатів у вигляді діаграм).

Результати та їх обговорення/Results and discussion:

В опитуванні прийняли участь : 28 жінок, 9 чоловіків. Вікові показники респондентів: 20 – (17-20 років), 12 – (більше 25), 5 – (20-25).

Згідно графіку, більшість вважає , що самолікування є проблемою. Але відрив між поглядами невеликий, що свідчить про актуальність аналізу даної теми. На це впливає життєвий досвід: на практиці у більшості відсутнє стикання з побічними проявами, тому люди не вбачають проблеми у використанні безрецепторних препаратів. (мал. 1 та мал. 2)

Найрозповсюдженими негативними проявами серед студентів є алергія – (37.5%); Розвиток антибіотикорезистентності (12.5%); Ускладнення перебігу хвороби (довший її перебіг) – (50%).

Згідно опитування переважна більшість усвідомлює те, що не треба нехтувати фармацевтичними додатками до ліків(інструкціями) і порадами

лікарів, бо це може призвести до негативних наслідків (не лише недовіра ліків, але й значне погіршення стану здоров'я). (мал. 3) Згідно результатів опитування, більшому відсотку кореспондентів порядок відпрацювань з причини хвороби значною мірою впливає на вибір методу лікування. (мал. 4) Самолікування посідає значне місце в житті студентів: інколи використовують – 45.9% опитаних, часто – 40.5%, завжди – 8.1%, і лише 5.4% - ніколи.

Більшість кореспондентів (56.8%) вже сформували усвідомлене ставлення до самолікування без впливу думки друзів/ родичів. (мал. 5)

Згідно опитування найрозповсюдженішою проблемою на шляху до звернення до лікаря є брак часу на відвідування лікаря (64.9%); друге місце ділять такі причини: недостатність коштів на консультацію лікаря і скептичне ставлення до сучасної медицини; 8.1% – вважають, що це залежить від характеру хвороби (мал. 7). (мал. 6)

При обранні препаратів для лікування студенти спираються на думку , на жаль, не лікарів, а на думку фармацевтів – 43.2% (мал. 8)

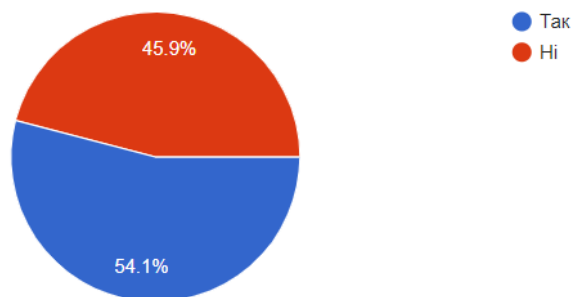

Мал. 1. Чи є самолікування проблемою?

Чи стикалися Ви з побічними проявами самолікування?

37 responses

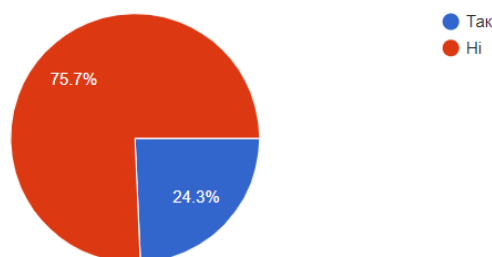

Мал. 2. Чи стикалися з побічними проявами самолікування?

На Вашу думку, чи є ліки, що не викликають побічних реакцій взагалі?

37 responses

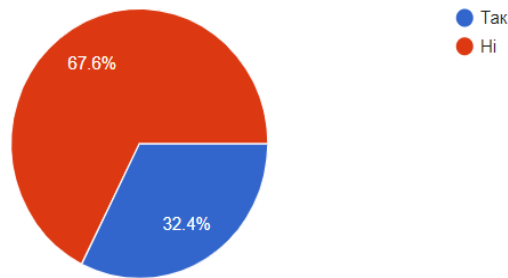

Мал. 3. Чи є ліки, що не мають побічних дій?

37 responses



Мал. 4. Чи впливає порядок відпрацювань на обрання методу лікування?

7 responses

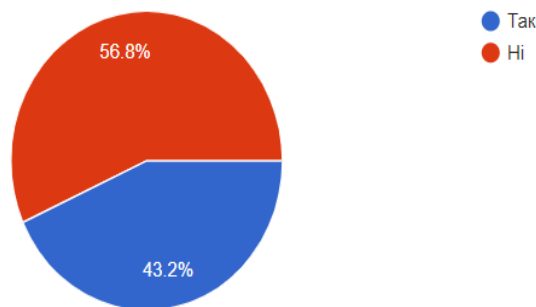

Мал. 5. Чи впливає ставлення до самолікування Ваших друзів/ родичів на ваше?

3 / responses

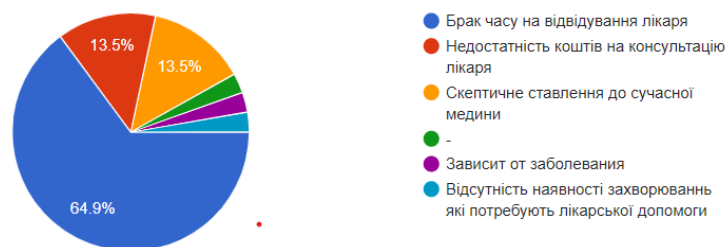

Мал. 6. Що спонукає до самолікування?

Коли Ви використовуєте безрецепторні препарати?

 Copy

37 responses

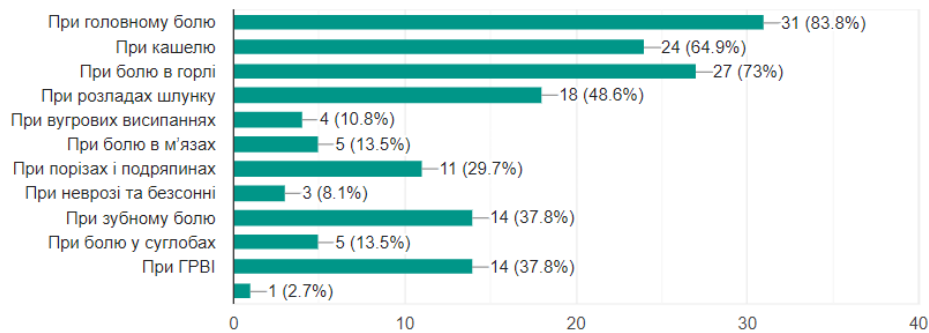

Мал. 7. Обрання методу лікування залежно від характеру хвороби.

Що Вас спонукає до надання переваги тим чи іншим лікарським засобам , коли Ви займаєтеся самолікуванням?

 Copy chart

37 responses

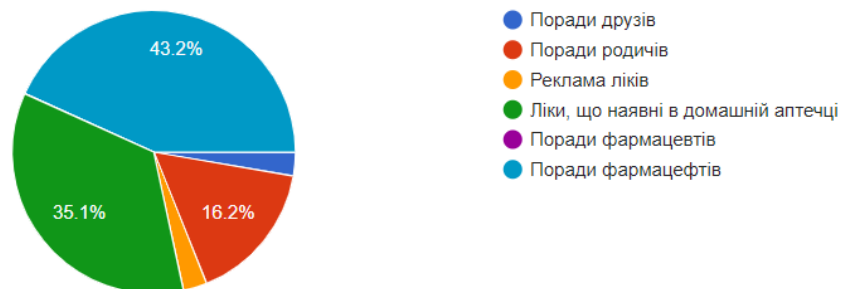

Мал. 8. Що Вас спонукає до надання переваги тим чи іншим лікарським засобам , коли Ви займаєтеся самолікуванням?

Висновки/Conclusions: необхідно проводити освітньо-просвітницьку діяльність; обмеження кількості безрецепторних препаратів та надання фармацевтами власних рекомендацій; розповсюдження інформації про побічні прояви самолікування; удосконалення умов, за яких навчаються студенти. Перспективи дослідження полягають у статистичному відслідковуванні змін кількості людей, що обізнані у питанні використання безрецепторних лікарських засобів та незамінності консультації лікаря у питаннях захворюваності.

ВИКОРИСТАНІ ІНФОРМАЦІЙНІ ДЖЕРЕЛА ТА ПОСИЛАННЯ:

1. <http://ir.librarynmu.com/bitstream/123456789/9498/1/Horodetska%20N.%20.pdf> Підручник:https://repository.tdmu.edu.ua/bitstream/handle/1/8599/soc_med.pdf?sequence=1&isAllowed=y
2. <https://zakon.rada.gov.ua/laws/show/2469-20> і <https://zakon.rada.gov.ua/laws/show/z0896-23#n2>

ACUTE RADIATION DERMATITIS

Біловол Алла Миколаївна,

Науковий керівник, д. мед. н, професор

Цінкевич Юлія Богданівна,

Студентка

Харківський національний медичний університет

м. Харків, Україна

Introduction. In the period of war between Ukraine and The Russian Federation presence a large danger of radiation pollution. That's why improving the knowledge about radiation lesions and sharing the general information among civilians and medical staffs plays a crucial role in healthcare.

Aim. To research main symptoms, etiology, and risk factors of acute radiation dermatitis.

Materials and methods. Search methods: A comprehensive English language PubMed, Medline and Google Scholar search was conducted with key search terms that included acute radiation dermatitis, radiosensitivity, radioresistant, clinical signs of acute radiation dermatitis, radiotherapy, pathogenesis of acute radiation dermatitis, radiation-induced acute radiodermatitis.

Results and discussion. Radiation dermatitis is an inflammatory lesion of skin that caused by ionizing radiation (Abeloff's Clinical Oncology (Fifth Edition) 2014, pages 648-675); is a late feature of post-irradiation skin toxicity (Radiation Oncology (2018) volume 13, issue 218 "Acute radiodermatitis in modern adjuvant 3D conformal radiotherapy for breast cancer - the impact of dose distribution and patient related factors"); cutaneous reaction to ionizing radiation (Bontempo PSM, Ciol MA, Menêses AG, Simino GPR, Ferreira EB, Reis PED. Acute radiodermatitis in cancer patients: incidence and severity estimates. Rev Esc Enferm USP. (2021) 55: e03676), cutaneous inflammatory reaction occurring as a result exposure to biologically effective levels of ionizing radiation (Technology in Cancer Research & Treatment (2021) volume 20: 1-8 "Review of the Terminology Describing Ionizing Radiation-Induced Skin Injury: A Case for Standardization"). Irradiated area can

have different size, shape, and severity level. It depends on dose and its distribution in volume and time, duration and type of ionizing radiation, the biological efficacy of irradiation, an individual sensibility to radiation, technique of procedure, beam energy, fractionation. According to this, exist the divide to acute and chronic radiation dermatitis and some periods of a condition progression that include the early radiation reaction, the hidden period, the manifestation period, and the period of full or partial recovery. Etiology: the most spread is radiation therapy in oncology, factor which decreased skin resistance to irradiation – smoking (boost skin aging), alcohol (reduce immune system of organism), air pollution (contain cancerogenic substances), daily sun exposure, body mass index (high or low), diabetes, fluoroscopy procedures. Radiation therapy is widely used in a treatment of cancer. Due to its beneficial effects: the control of dosage, an automatic count of dosage for certain cancer types, accuracy in usage, mainly involve only pathological shift tissue. However, radiotherapy has a huge impact on health tissue as an outcome of wrong calculation of radiotherapy course dosage. Skin has a high radiosensitive that connected with self-renovate function, on the other side the epidermal lesion quickly can be restore. The highest radiosensitivity is typical for skin derivatives (basal layer of skin, sweat and sebaceous glandules, hair bulbs and papillae) – contain stem cells (Bontempo PSM, Ciol MA, Menêses AG, Simino GPR, Ferreira EB, Reis PED. Acute radiodermatitis in cancer patients: incidence and severity estimates. Rev Esc Enferm USP. (2021) 55: e03676.). Moreover, the highest radiosensitivity is common on structures of the connective tissue (amorphous substance – proteins and mycoproteins), the muscles are the most radioresistant tissue and have an ability to the post-radiation regeneration. For verifying radiosensitivity of organism to irradiation though the estimate of individual radiosensitivity test, which shows as $<30\%$ - radioresistant, $30\% \leq IRS \leq 50\%$ - normal, $50\% \leq IRS \leq 70$ - radiosensitive, $>70\%$ - highly radiosensitive. The block of chromosome G2 checkpoint in conventional and caffeine-containing environment. The result of this to detect two points of chromosomes aberration: standard G2 yield and the next AT imitating high level of radiosensitivity due to induction of G2-M checkpoint in

caffeine-containing environment arrest (Life (2022) volume 12, issue 20 “Individual Radiosensitivity as a Risk Factor for the Radiation-Induced Acute Radiodermatitis”). Pathogenesis: The basic reason of occurrence radiation dermatitis is a direct contact with source of ionizing radiation which involves changes in local inflammation response through development of functional disability of stem cell and epithelium. Introduction: In case of acute radiation dermatitis, describe reaction on ionizing radiation during 30-90 days, known as “complex wound” (*BMC Cancer* (2023) volume 23, article number: 537 “Predicting acute radiation dermatitis in breast cancer: a prospective cohort study”). The duration of acute phase indicates the existence of a hidden period of a radiodermatitis. It manifests like erythema and desquamation with itching. Risk factors: obesity, smoking, diabetes (insulin resistance, type 2 diabetes), age (older), radiation damage, high level of ferritin (inflammatory factor), size and shape oncological lesion, genetic antecedents, bacterial infection (staphylococcus aureus) (Bontempo PSM, Ciol MA, Meneses AG, Simino GPR, Ferreira EB, Reis PED. Acute radiodermatitis in cancer patients: incidence and severity estimates. *Rev Esc Enferm USP*. (2021) 55: e03676; *JAMA Oncol*. 2023 volume 9, article number 7, pages 940-945 “Bacterial decolonization for prevention of radiation dermatitis a randomized clinical trial”). Pathogenesis: After the direct contact, irradiated lesion spreads in depth and quantities. It determines by a dose amount. Hence, arising a vicious circle by boosts number of inflammation cell and factors with poor immune response as a result of numerous changes in cell cycle (*BMC Cancer* (2023) volume 23, article number: 537 “Predicting acute radiation dermatitis in breast cancer: a prospective cohort study”).

Clinical signs: The symptoms of acute radiation dermatitis are characterized by skin changes in 4 severity degrees (Український радіологічний та онкологічний журнал. 2024. Т. 32. № 1. С. 105–122 “Радіаційно-індукований дерматит: огляд сучасних уявлень”):

1 degree – acute dry erythematous radiation dermatitis: the irradiated dose 6-20 Gy (8 – 12 Gy). The hidden period can last 2 weeks without any symptoms. In the manifestation period shows erythema which reminds a sunburn and accompanies

by edema, dryness, itching, burning, tenderness (Breast Cancer - Targets and Therapy (2017) volume 9, p. 313–323 “Acute radiation dermatitis in breast cancer patients: challenges and solutions”). When edema disappears on this region starts a small plate peeling and remains hyperpigmentation – cumulation zone of a melanin. In fact, hyperpigmentation can be a sign of far distance of irradiation, instead depigmentation is a sign of close distance irradiation. Epilation starts on 2-3 weeks and lasts 7-15 days. Pathogenesis: cell reduction of derma basal layer (Radiation Oncology (2019) volume 14, issue 14 “A scoring system predicting acute radiation dermatitis in patients with head and neck cancer treated with intensity-modulated radiotherapy”).

2 degree - acute moist desquamation in axillary fold: the irradiated dose 12-20 Gy. The hidden period persists 5-10 days. The primary erythema appears at the end of first day after irradiation and vanishes through 1 – 2 days. Manifestation period begins from bright erythema with blue shade without clear borders, significant edema, that accomplished by itching and fever. The painful blisters located in the epidermis and / or subcutaneous fat, which tend to merge and rise. It can contain serous or serous-hemorrhage liquid, epilation (Radiation Oncology (2019) volume 14, issue 14 “A scoring system predicting acute radiation dermatitis in patients with head and neck cancer treated with intensity-modulated radiotherapy”). The patient’s general state gets worse throughout the formation of blisters. They felt general weakness, boost a body temperature, disturbed sleep, and appetite, appeared lymphadenitis, intensive itching. After month of irradiation, the symptoms can occur again and become more severe, especially in upper and lower limbs. On the 7-10 days of aggravation, skin turns thinner and while a palpation gathers into in small folds such as parchment paper. The sensitivity is enhanced even the slightest touch causes pain. Erosion appears after eruption of blisters and via 3-4 days it covers yellow skin. In this case, can develop trophic disorder to the end of 3 months all symptoms disappear. Pathogenesis: increasing intracellular fluid under epithelium, loss of epithelium due to recovery deceleration of basal layer.

3 degree – ulceration and skin necrosis: the irradiated dose 20 – 25 Gy. The hidden period is brief. The blisters quickly growth in shape and merge, forming

several large blisters and minor on the periphery. Through 2 – 3 days it bursts and forming a huge and profound ulceration which can complicate by purulent process. The healing of last has a long period that can occur trophic skin changes. After 1-1,5 weeks of irradiation appears bright erythema, severe edema, telangiectasias (in certain cases causes by minor trauma or abrasion) (Radiation Oncology (2019) volume14, issue 14 “A scoring system predicting acute radiation dermatitis in patients with head and neck cancer treated with intensity-modulated radiotherapy”). Pathogenesis: deep impairment of skin layers because of blisters damaging, and the long healing of ulceration causes by reducing skin regeneration due to irradiation.

4 degree – necrosis (extensive complications): the irradiated dose 25 – 30 Gy. A bright erythema which doesn't disappear to manifestation period. It characterized by rapid edema, hemorrhage, necrosis, and the purulent complication of ulceration. After impact of 100 Gy doses occurs a paradoxical ischemia which represents a generation with skin, subcutaneous fat, muscles. This site become white and surrounded by a shaft of oedema. Pathogenesis: a key importance belonging to trophic changes due to paresis of arterioles and venules.

Assessment scale of radiation lesion in acute radiation dermatitis RTOG (Radiation Therapy Oncology Group): Normal skin, no visible symptoms – 0 point; Follicular, faint or dull erythema Epilation dry desquamation decreased sweating – 1 point; Tender or bright erythema patchy moist desquamation that is confined to the skin folds moderate edema – 2 point; Confluent, moist desquamation in areas other than in the skin folds pitting edema bleeding may occur – 3 point; Ulceration hemorrhage and necrosis – 4 point; The intensity of the reaction was not determined – 5 point (Clinical, Cosmetic and Investigational Dermatology (2022) volume 15, page 725 – 733 “Potential Use of Novel Image and Signal Processing Methods to Develop a Quantitative Assessment of the Severity of Acute Radiation Dermatitis in Breast Cancer Radiotherapy”).

Conclusions. All 4 severity degrees have main symptoms such as: erythema, edema, desquamation, different stages of hemorrhage, which are specific for many others skin disorders. Thus, acute radiation disorders require more scrutinizing

evaluation during skin examination. In this case, physicians are used to apply different scales to determine the severity of acute and chronic radiation dermatitis, such as: RTOG (Radiation Therapy Oncology Group), NCI CTCAE v.5.0 (National Cancer Institute Common Terminology Criteria For Adverse Events version 5.0), LENT-SOMA (Late Effects Normal Tissue Task Force - Subjective, Objective, Management, Analytic) (Clinical, Cosmetic and Investigational Dermatology (2022) volume 15, page 725 – 733 “Potential Use of Novel Image and Signal Processing Methods to Develop a Quantitative Assessment of the Severity of Acute Radiation Dermatitis in Breast Cancer Radiotherapy”).

LIST OF REFERENCES:

1. Abeloff's Clinical Oncology (Fifth Edition) 2014, pages 648-675.
2. Radiation Oncology (2018) volume 13, issue 218 “Acute radiodermatitis in modern adjuvant 3D conformal radiotherapy for breast cancer - the impact of dose distribution and patient related factors”.
3. Bontempo PSM, Ciol MA, Menêses AG, Simino GPR, Ferreira EB, Reis PED. Acute radiodermatitis in cancer patients: incidence and severity estimates. Rev Esc Enferm USP. (2021) 55: e03676.
4. *BMC Cancer* (2023) volume 23, article number: 537 “Predicting acute radiation dermatitis in breast cancer: a prospective cohort study”.
5. Breast Cancer - Targets and Therapy (2017) volume 9, p. 313–323 “Acute radiation dermatitis in breast cancer patients: challenges and solutions”.
6. Український радіологічний та онкологічний журнал. 2024. Т. 32. № 1. С. 105–122 “Радіаційно-індукований дерматит: огляд сучасних уявлень”.
7. Life (2022) volume 12, issue 20 “Individual Radiosensitivity as a Risk Factor for the Radiation-Induced Acute Radiodermatitis”.
8. *JAMA Oncol.* 2023 volume 9, article number 7, pages 940-945 “Bacterial decolonization for prevention of radiation dermatitis a randomized clinical trial”.
9. Radiation Oncology (2019) volume 14, issue 14 “A scoring system predicting acute radiation dermatitis in patients with head and neck cancer treated

with intensity-modulated radiotherapy”.

10. *Technology in Cancer Research & Treatment* (2021) volume 20: 1-8
“Review of the Terminology Describing Ionizing Radiation-Induced Skin Injury: A Case for Standardization”.

11. *Clinical, Cosmetic and Investigational Dermatology* (2022) volume 15, page 725 – 733 “Potential Use of Novel Image and Signal Processing Methods to Develop a Quantitative Assessment of the Severity of Acute Radiation Dermatitis in Breast Cancer Radiotherapy”.

ХОЛОДОВА ЕКЗЕМА

Біловол Алла Миколаївна

Професор, доктор медичних наук,
завідувачка кафедри дерматології,
венерології і медичної косметології

Харківський національний медичний університет
м. Харків, Україна

Пустова Наталія Олександрівна

кандидат медичних наук, доцент кафедри дерматології,
венерології і медичної
косметології

Харківський національний медичний університет
м. Харків, Україна

Гаврилюк Александра Анатоліївна

кандидат медичних наук,
асистент кафедри дерматології, венерології і медичної косметології

Харківський національний медичний університет
м. Харків, Україна

Яловега Катерина Станіславівна

Студентка

Харківський національний медичний університет
м. Харків, Україна

Вступ. Холодова алергія (син. холодова екзема) — це патологія, що виникає оскільки імунна система людини неадекватно реагує на різке зниження температурного режиму повітря чи води, іноді і холодний вітер. Це вважається хронічним дерматозом, який періодично у холодний період року дає загострення стану. Також холод може провокувати ще цілу низку патологічних реакцій в організмі людини - холодовий риніт (чхання і водянисті виділення з носа) і холодовий кон'юнктивіт (почуттям печіння в очах і слезотеча). Відома клінічна форма бронхіальної астми, за якої напади провокує вдихання морозного повітря (холодова астма). Найбільш уразливі до холодової алергії діти та дорослі, які схильні до atopічного дерматиту.

Одна з теорій патогенезу при контактi з холодом з тих чи інших причин

відбувається викид гістаміну опасистими клітинами шкіри з розвитком гіперемії, розширенням судин шкіри та розвитком клінічної картини. Існує ще одна теорія, яка пов'язана зі спазмом периферичних капілярів, що відбувається при дії холоду. Внаслідок цього порушується кровопостачання поверхневих шарів шкіри з розвитком запальної реакції. Механізми, що запускають аномальний викид гістаміну, здебільшого неясні.

Достовірної інформації про причини появи алергічної реакції на сьогодні немає. Ця тема не вивчена досконало і продовжується її вивчення. На думку низки вчених, важливим чинником виступають білки кріоглобуліни, вироблення яких відбувається за умов холоду. Вони є пусковим механізмом алергічних ланцюгових реакцій, що пов'язано з активацією ними гістаміну. Інакше кажучи, імунна система людини помилково розпізнає ці білки як чужорідні, у результаті починається патологічний процес.

Крім основної причини, фахівці називають низку факторів, що збільшують ризик розвитку захворювання:

1. Спадкова схильність. Найчастіше цей тип алергії спостерігається в членів однієї сім'ї, пов'язаних родинними узами. Особливо якщо людина з раннього віку схильна до кропив'янки, нападів бронхіальної астми, інших алергічних проявів.

2. Не правильне функціонування судинної системи, такі як: порушення кровообігу обличчя, ніг, рук, зокрема мікроциркуляції крові в долонях та ступнях. Зазвичай ці проблеми спостерігаються у людей із синдромом Рейно, вегетосудинною дистонією, цукровим діабетом, ожирінням.

3. Неправильне функціонування ендокринної системи, в особливості надниркових залоз та щитовидної залози.

4. У групі ризику перебувають люди всіх вікових категорій із хронічними хворобами органів шлунково-кишкового тракту та верхніх дихальних шляхів.

5. Дерматологічні проблеми, серед яких псоріаз, екзема, дерматити, гіперчутливість шкіри.

Провокаторами виникнення холодової алергії на руках може виступати

регулярне стикання з холодною водою, предметами, миючими та миючими засобами, робота на вулиці при низьких температурах тощо. У дорослих до факторів ризику відносять неконтрольований прийом таких препаратів, як імуностимулятори. Причиною можуть стати й інші засоби, наприклад, інгібітори АПФ, міорелаксанти, антибіотики.

Симптоми

У всіх людей алергія на холод проявляється індивідуально. Це може бути кілька ознак або одна з них.

Серед основних симптомів можна назвати такі:

1. Поява на відкритих областях шкірного покриву сухих темно-червоних або червоних плям, що лущиться, розміром 2-5 см. Їх виникнення супроводжується набряком, свербіжем, печінням і болем/почуттям дискомфорту. Згодом на поверхні плям з'являються тріщини та/або ерозії, після їх розчісування з'являються неприємні на вигляд скоринки. Найчастіше холодового ураження піддається шкіра обличчя, вушних раковин, шиї та кистей рук. Іноді висипання холодового дерматиту локалізуються на закритих, але найбільш чутливих до холоду, ділянках шкіри – на колінах та внутрішній поверхні стегон. Висип може розташовуватися на деяких частинах тіла або на всьому тілі. Симптоми виявляються протягом 2-5 хвилин після впливу і тривають 1-2 години.

2. Контактний дерматит. Сверблячка і почервоніння шкіри є лише певному ділянці. Пухирці з серозним вмістом утворюються через 24-48 годин після контакту з холодом. Після розтину дома бульбашки виникає ерозія. Рубців після загоєння немає. При хронічному перебігу шкіра набуває стійкого почервоніння, що супроводжується лущенням, утворенням ранок і тріщин, які довго не гояться.

3. Хейліт. Запалення червоної облямівки губ. Зовнішньо патологія виглядає як обвітрювання. Пацієнт скаржиться на сильне почервоніння, сухість, болісне лущення, стягнутість шкірного покриву. Постійне вимушене несвідоме облизування значно посилює ситуацію.

4. У тяжких випадках: можуть розвинутиися системні симптоми (анафілаксія), задишка, хрипи, біль у животі, виразки шлунково-кишкового тракту, прискорене серцебиття; у дуже важких випадках — падіння артеріального тиску, шок, колапс і навіть смерть.

Крім цього, симптоматика може виявлятися у вигляді кон'юнктивіту, риніту, ГРВІ, бронхоспазмом. В особливо серйозних випадках спостерігаються набряки верхніх та нижніх кінцівок, язика, гортані.

Мета роботи. Дослідження було спрямоване на вивчення та оцінку проявів реакції шкіри на холодну температуру повітря, умов появи проявів холодового дерматиту – чи наявні фактори, які сприяли появленню реакцій шкіри і інших органів.

Матеріали і методи. Дослідження базується на опитуванні в унікальній анонімній Google формі, в якому прийняли участь 39 здобувачі вищої освіти ХНМУ і не тільки. Зараз кінець осені і почалася холодна погода . Це дає змогу об'єктивно оцінити вплив теперішніх кліматичних умов на шкіру опитуваних.

Результати опитування. Згідно з результатами опитування можемо зазначити, що 76,9% опитуваних помічали після перебування на холодному повітрі почервоніння відкритих ділянок шкіри – на обличчі, руках, ногах, з додаткових проявів помічали найчастіше тріщини (53,8%) і лущення (53,8%), у 76,9% було сильне почервоніння, сухість, болісне лущення, стягнутість шкірного покриву на губах, через що було постійне вимушене несвідоме бажання облизувати губи; системні причини, серед яких проблеми ШКТ – зустрілися у 30,7%, хронічної хвороби дихальних шляхів - 7,7%, ендокринопатії – 15,4% і найбільші відсотки у опитуваних, які мають дерматологічні проблеми і порушення кровообігу – 76,9%; 69,2% - не часто контактують з холодною водою чи предметами, миючими та очисними засобами, роботою на вулиці при низьких температурах, 61,5% знали, що почервоніння із свербінням, набухання почервонілої області на тілі, поява бульбашок/пухирців, тріщин і лущень після прогулянки при дуже низькій температурі – це все ознаки холодового дерматиту (екземи), 53,8% намагалися лікувати виявленні пошкодження шкіри,

61,5% не спостерігали, що при знаходженні на вулиці починається сльозотеча, важко вдихнути, чхання, задишка, почастішання пульсу.

Висновок. За результатами дослідження зробимо висновок, що люди, які прийняли участь в опитуванні, спостерігали прояви холодової екземи, але частіше це були сверблячі еритеми з лущенням і тріщинками на ділянках шкіри, які були під прямим впливом холодної температури повітря більше 2 годин. Системні причини мають мале значення серед опитуваних, найбільше у людей, які мають дерматологічні проблеми і судинні патології. Багато, хто не лікувався, бо воно само проходило, через добу. Опитуванні гарно захищаються від негативних чинників, які провокують появу холодового дерматиту.

Рекомендації:

Якщо холодовий дерматит дійсно присутній у вашому житті, можна полегшити або навіть запобігти його проявам. Для цього в холодну пору року:

1. обов'язково носіть теплий багат шаровий одяг
2. користуйтеся захисними кремами із церамідами за 20 хвилин до виходу на холод
3. не треба відігрівайте замерзлі ділянки шкіри гарячою водою, щоб не травмувати судини і не викликати болючі відчуття
4. відмовтеся від спиртових антисептиків
5. зміцнюйте імунну систему - вживайте достатню кількість вітамінів, фруктів, овочів
6. відмовтеся від надмірного вживання жирних, гострих і пряних продуктів

При важких станах холодового дерматиту (у разі виникнення болю, набряку, яскравих висипань на шкірі рук та обличчя) терміново звертайтеся до дерматолога для призначення медикаментозного лікування!

Тест для визначення чи є схильність до холодової алергії:

Потрібно прикласти кубик льоду до передпліччя та оцінити стан шкіри протягом 1-2 хвилин. Якщо з'являться набряк і висипання, ви схильні до холодового дерматиту. Якщо ніякої реакції на шкірі не спостерігається, то у вас

немає алергії на холод.

СПИСОК ВИКОРИСТАНИХ ДЖЕРЕЛ

1. Холодовий дерматит «<https://www.floris-sumy.com.ua/ru/interesnoe/stati/dermatovenerologiya/holodovoj-dermatit.html>»
2. Як лікувати холодову алергію? «<https://smartmedicalcenter.ua/blog/kak-lechit-holodovuyu-allergiyu/>»
3. Алергія на холод: причини, ознаки та лікування «<https://visium-clinic.com.ua/blog/allergiya-na-kholod-prichiny-priznaki-i-lechenie/#>»
4. Алергія на холод «https://uk.wikipedia.org/wiki/%D0%90%D0%BB%D0%B5%D1%80%D0%B3%D1%96%D1%8F_%D0%BD%D0%B0_%D1%85%D0%BE%D0%BB%D0%BE%D0%B4»

ВИКОРИСТАННЯ СУЧАСНИХ ПІДХОДІВ У ВІЙСЬКОВО-ПОЛЬОВІЙ ХІРУРГІЇ ДЛЯ ЗМЕНШЕННЯ СМЕРТНОСТІ ТА УСКЛАДНЕНЬ У БОЙОВИХ УМОВАХ

Науковий керівник:

Власенко Дмитро В'ячеславович

асистент кафедри

екстреної та невідкладної медичної допомоги,

ортопедії, травматології та протезування

Харківський національний медичний університет

Саченко Дарина Віталіївна

Абузейнех Руслан Фірасович

здобувачі вищої освіти медичного факультету

Харківський національний медичний університет

м. Харків, Україна

Актуальність. Військово-польова хірургія є однією з найважливіших галузей медицини в умовах бойових дій. Сучасні збройні конфлікти висувають нові виклики перед військовими хірургами, які змушені працювати в умовах обмеженого доступу до ресурсів, підвищеного ризику інфекцій та необхідності швидкого реагування.

Важливість розвитку та застосування нових методик у цій сфері зумовлена високими темпами змін у характері бойових травм, серед яких переважають мінно-вибухові, вогнепальні та осколкові поранення.

Мета. Дослідити сучасні підходи до лікування бойових травм у військово-польовій хірургії, спрямовані на зменшення смертності та ускладнень у постраждалих.

Матеріали та методи. Для досягнення встановленої мети дослідження було проаналізовано аналітично-статистичні дані, які були опубліковані, як в вітчизняних фахових, так і закордонних медичних виданнях.

Результати. Перше - це сучасні підходи до сортування поранених. Сортування поранених за принципом Triage дозволяє оптимально розподілити ресурси та визначити пріоритетність надання допомоги. Особливе місце займає

впровадження алгоритмів сортування, таких як MIST (Mechanism, Injury, Signs, Treatment).

Друге - це роль тактичної медицини в передопераційній допомозі. Тактична медицина є ключовою у стабілізації стану пацієнта до транспортування. Застосування турнікетів, гемостатичних засобів та алгоритмів "MARCH" (Massive hemorrhage, Airway, Respiration, Circulation, Hypothermia) демонструє значну ефективність у зменшенні крововтрат і смертності.

Третє – це мінімально інвазивні методи хірургічного втручання. Використання відеоендоскопії та інших мінімально інвазивних методів у польових умовах дозволяє знизити ризик ускладнень, пов'язаних із великою операційною травмою, та забезпечити швидшу реабілітацію.

Четверте – це профілактика інфекційних ускладнень. Тому що своєчасне введення антибіотиків широкого спектра дії, адекватне очищення ран та використання сучасних перев'язувальних матеріалів з антибактеріальними властивостями сприяють зниженню ризику інфекцій.

П'яте – це реабілітація та психологічна допомога. Так як успіх лікування багато в чому залежить від ранньої реабілітації пацієнтів. Психологічна підтримка є критичною для зменшення рівня посттравматичних стресових розладів серед військових.

Висновок. Сучасні методи військово-польової хірургії спрямовані на збереження життя та функціональних можливостей поранених навіть в умовах обмежених ресурсів. Інтеграція передових технологій, оптимізація протоколів допомоги та акцент на реабілітації дозволяють суттєво підвищити якість надання медичної допомоги в бойових умовах.

СПИСОК ВИКОРИСТАНИХ ДЖЕРЕЛ:

1. Міщенко В. А., Григор'єв А. В. *"Основи військово-польової хірургії"*. Київ: 2020.
2. Geneva Foundation for Medical Education and Research. *"Field Surgery Guidelines"*.

3. Holcomb J. B., Niles S. E. *"Tactical Combat Casualty Care: Current Best Practices"*. 2019.

4. Сучасні протоколи сортування поранених у польових умовах (ресурс МОЗ України).

ПРОБЛЕМИ ПОДОЛАННЯ ПОЛІОМІЄЛІТУ В УКРАЇНІ ТА СВІТІ

Гаврилов Анатолій Вікторович

к. мед. м., доцент кафедри інфекційних хвороб,
дитячих інфекційних хвороб та фтизіатрії

Жуков Андрій Павлович

Мінухін Богдан Дмитрович

студенти

Харківський національний медичний університет

м. Харків, Україна

Вступ/Introductions.

Поліомієліт, як і раніше, залишається серйозною загрозою для здоров'я, особливо в регіонах зі зниженим рівнем вакцинації. Незважаючи на значні успіхи у глобальній боротьбі з цією хворобою [1], спалахи поліомієліту продовжують реєструватися. Наприклад, в Україні випадки поліомієліту зафіксовані у 2015 та 2021 роках. [7]. У 2024 році вперше за 25 років зафіксовані випадки поліомієліту у Секторі Газі. [4] Війна та пов'язані з нею гуманітарні кризи створюють сприятливі умови для поширення інфекції. В Україні сьогодні спостерігається переміщення великих мас людей, порушення систем охорони здоров'я, зниження рівня охоплення щеплення проти поліомієліту серед дітей. Саме тому, Глобальна ініціатива з ліквідації поліомієліту(ГІЛП) включила Україну до списку країн, де може виникнути спалах поліомієліту. [3]

Ціль роботи/Aim. Провести систематичний огляд літератури для оцінки епідемічної ситуації з поліомієліту у світі та Україні та визначити шляхи збереження Україною статусу країни, вільної від поліомієліту.

Матеріали і методи/Materials and methods. У ході дослідження проаналізовано статистичні звіти МОЗ України щодо випадків поліомієліту, розглянуто Стратегію подолання поліомієліту на 2022-2026 рр. ВООЗ, використано медичні матеріали з баз даних PubMed. Було застосовано епідеміологічний, бібліосемантичний та статистичний методи досліджень.

Результати та обговорення/Results and discussion.

Поліомієліт, або дитячий параліч, – це небезпечна інфекційна хвороба, яка може призвести до паралічу. Вона спричинена вірусом, який передається від людини до людини через брудні руки, їжу та воду. Найчастіше хворіють невакциновані діти до 5 років, проте, є випадки поліомієліту серед невакцинованих дітей старше 5 років та дорослих. Хоча більшість випадків протікають безсимптомно, деякі можуть мати серйозні ускладнення. Основні симптоми поліомієліту: підвищена температура тіла, головний біль, біль у м'язах, горлі, животі, нудота, блювання, в одному з 200 випадків спостерігаються рухові розлади, аж до паралічу кінцівок. За даними ВООЗ 2-10% хворих із даною симптоматикою помирають через ураження дихальних шляхів. Після одужання може розвиватися пост-поліомієлітний синдром: діти, які, здається, повністю вилікувалися, через десятки років можуть відчувати нові м'язові болі, слабкість або параліч у дорослому віці. [8]

Відомо про існування полеовірусу двох типів: «дикий», який має три штами (DPV1, DPV2, DPV3) та циркулюючі вакцино-асоційовані полеовіруси (сVDPV). [2] За даними спостереження Задорожної В. І. [3] кількість поліо викликаних «диким» вірусом з роками зменшується. Такі результати були досягнуті за рахунок глобальної вакцинації дітей. У популяціях з низьким рівнем імунізації вакцинний вірус може піддаватися генетичним змінам і набувати вірулентності, перетворюючись на циркулюючий вакцинно-асоційований поліовірус (сVDPV). [4] За матеріалами ВООЗ щодо поліомієліту та ГЛП, протягом січня 2023 року – червня 2024 року спостерігаються глобальні спалахи поліомієліту, спричинені семе сVDPV. Протягом даного періоду було виявлено 74 спалахи полео у 39 країнах, переважно в Африці. Із них, 47 випадків (67%) було зафіксовано у 30 країнах із 39 як нові. [6]

На сьогодні ліків від поліомієліту не існує. Єдиним захистом є вакцинація. Щоб зупинити поширення поліовірусу, необхідно створити колективний імунітет, для цього 95% населення мають бути вакцинованими. У світі використовують два типи вакцин від полеомієліту: інактивована

поліомієлітна вакцина (ІПВ), яку вводять ін'єкційно, та оральна поліомієлітна вакцина (ОПВ) — краплі, які крапають у рот. Обидві вакцини створюють захист від інфікування поліомієлітом, однак ОПВ ще й захищає від безсимптомного носійства. ОПВ може бути одно-, дво-, або трикомпонентна, тобто захищати від одного, комбінації двох або всіх трьох різних серотипів поліомієліту – типів 1, 2 та/або 3. [4]

Вакцинація проти поліомієліту є обов'язковою. У різних країнах використовується різна схема щеплення від поліомієліту. [3] В Україні згідно з Національним календарем профілактичних щеплень дітям вводять 6 доз вакцин у віці 2, 4, 6, 18 місяців, 6 та 14 років. Перші дві дози — ІПВ, наступні 4-ОПВ. Захист від поліомієліту вважається повним, якщо дитина отримала всі дози вакцини. [5, 7]

Згідно з даними ЮНІСЕФ, країни з низьким рівнем вакцинації є найбільш вразливими до спалахів поліомієліту. В Україні, на жаль, спостерігається значна різниця в охопленні вакцинацією між регіонами. За даними Центру громадського здоров'я МОЗ України, у період з 2016 по 2024 рік лише 55,2-83% дітей були повністю вакциновані проти поліомієліту. Наприклад, за 8 місяців 2024 року, лише 46,3% 14-річних дітей, 52% 6-річних та 56% дітей віком 18 місяців в Одеській, Львівській та Івано-Франківській областях отримали необхідні щеплення проти поліомієліту. [7] Таким чином, на початок 2024 року рівень охоплення щеплення проти поліомієліту серед дітей не досягає рекомендованих показників ВООЗ. [3] Епідеміологічний нагляд за поліомієлітом в Україні має суттєві прогалини. Показники виявлення захворювання протягом 2020-2021 років були нижчими за норму в 1,9-2,5 рази. Збройний конфлікт в країні додатково ускладнив ситуацію з моніторингом. [3]

Щоб зупинити поширення небезпечного сVDPV, одним з найефективніших методів є проведення турової вакцинації. Це масове щеплення великої кількості дітей за короткий проміжок часу, що дозволяє швидко створити колективний імунітет та перервати ланцюг передачі вірусу. Такий підхід вже неодноразово довів свою ефективність у боротьбі зі

спалахами поліомієліту. [8] Важливо проводити активну просвітницьку роботу серед населення, особливо серед тих, хто сумнівається у необхідності вакцинації. [6] Крім того, Задорожна В. І., Кононова І. Г., Мурашко О. В., Винник Н. П. у статті «Сьогоднішні проблеми поліомієліту. Ситуація у світі та Україні. Шляхи вирішення» зазначили, що єдиним кроком, який дозволить поступово припинити циркуляцію сVDPV та запобігти подальшому формуванню і поширенню таких варіантів вірусу, є повний перехід всіх країн на використання лише ІПВ. Лише за таких умов Україна зможе підтримувати статус вільної від поліомієліту території. [3]

Висновки/Conclusions.

Україна є у списку країн, де може виникнути спалах поліомієліту. Лише адекватна і швидка реакція на нові випадки поліомієліту дасть можливість подолати дане захворювання в Україні й у всьому світі. Для повного впровадження епіднадзора та регулярних служб імунізації не лише від поліомієліту, а й від усіх захворювань, яким можна запобігти за допомогою вакцини, ми закликаємо до припинення вогню.

СПИСОК ВИКОРИСТАНИХ ДЖЕРЕЛ:

1. Поліомієліт [реліз новин]. Женева: Всесвітня організація охорони здоров'я; 2022. 4 липня. Доступно: <https://www.who.int/news-room/fact-sheets/detail/poliomyelitis>
2. Інформаційний бюлетень про поліомієліт [інформаційний бюлетень]. Стокгольм (Швеція): Європейський центр профілактики та контролю захворювань; оновлено 15 вересня 2021 р. Доступно: <https://www.ecdc.europa.eu/en/poliomyelitis/facts>
3. Задорожна В. І., Винник Н. П., Кононова І. Г., Мурашко О. В. Сьогоднішні проблеми поліомієліту. Ситуація у світі та Україні. Шляхи вирішення. Журнал «Превентивна медицина. Теорія і практика» №2-2023 р. Доступно: <https://amnu.gov.ua/sogodnishni-problemy-poliomiyelitu-sytuacziya-u-sviti-ta-ukrayini-shlyahy-vyrishennya/>

4. Стратегія ліквідації поліомієліту на 2022-2026 рр.: виконання обіцянки. Женева: Всесвітня організація охорони здоров'я; 2021. Ліцензія: CC BY-NC-SA 3.0 IGO Доступно: <https://iris.who.int/bitstream/handle/10665/345967/9789240035348-rus.pdf?sequence=5&isAllowed=y>

5. Центр громадського здоров'я МОЗ України. Поліомієліт: як вберегтись від захворювання? Доступно: <https://phc.org.ua/news/poliomielit-yak-vbereg-tis-vid-zakhvoryuvannya>

6. Оновлення щодо спалахів вакцинного поліовірусу – у всьому світі, січень 2023 р. – червень 2024 р. Доступно: <https://pubmed.ncbi.nlm.nih.gov/39418214/>

7. Вакцинація — єдиний захист від поліомієліту: МОЗ, ВООЗ та ЮНІСЕФ закликають отримати щеплення. Доступно: <https://www.kmu.gov.ua/news/vaktsynatsiia-iedynyi-zakhyst-vid-poliomiie-litu-moz-vooz-ta-iunisef-zaklykaiut-otrymaty-shcheplennia>

8. МОЗ України. Що потрібно знати про поліомієліт. Доступно: <https://moz.gov.ua/uk/scho-potribno-znati-pro-poliomielit>

МОРФОМЕТРИЧНИЙ АНАЛІЗ ОСОБЛИВОСТЕЙ РЕМОДЕЛЮВАННЯ ВЕНОЗНИХ СУДИН ГЕМОМІКРОЦИРКУЛЯТОРНОГО РУСЛА ПЕРЕДСЕРДЬ ПРИ КОБАЛЬТОВІЙ ІНТОКСИКАЦІЇ

Гнатюк Михайло Степанович,

д.мед.н., професор

Стець Наталія Ярославівна,

доктор філософії, асистент

Татарчук Людмила Василівна,

д.мед.н., доцент

Чолач Софія Юріївна,

аспірант

Тернопільський національний медичний університет

ім. І. Я. Горбачевського МОЗ України

Вступ. Відомо, що від структури мікросудин гемомікроциркуляторного русла залежить повноцінне функціонування тканин та клітин і вони відіграють важливу роль у морфогенезі органів при різному їхньому ураженні [1]. До судин гемомікроциркуляторного русла відносять приносні або артеріальні судини (артеріоли, передкапілярні артеріоли), обмінні (гемокапіляри), виносні або венозні судини (закапілярні венули та венули). Названі мікросудини неоднаково реагують на різну патологію. Структурно-функціональна перебудова мікросудин гемомікроциркуляторного русла органів при дії на організм різних ендогенних та екзогенних негативних чинників залишається недостатньо дослідженою. На сьогодні відмічається зростання техногенного навантаження на довкілля, в результаті чого в останньому збільшується кількість хімічних речовин та їхніх метаболітів, які негативно впливають на органи та системи організму. Найбільш небезпечними для організму є важкі метали, до яких відноситься кобальт [2].

Кількісні морфологічні методи (морфометрія) сьогодні широко використовуються дослідниками. За допомогою цих методів можна отримати найбільш точну та адекватну інформацію про різні фізіологічні та патологічні процеси, що виникають в органах і системах організму, а також глибше

вивчити, логічно інтерпретувати їх та розширити можливості дослідника [3]. Варто зазначити, що особливості ремоделювання венозних судин гемомікроциркуляторного русла передсердь при інтоксикації організму хлоридом кобальту залишаються маловивченими.

Мета роботи – морфометричними методами вивчити особливості ремоделювання венозних судин гемомікроциркуляторного русла передсердь при дії на організм експериментальних тварин хлориду кобальту.

Матеріали і методи. Комплексом морфологічних методів досліджені судини гемомікроциркуляторного русла камер серця 30 лабораторних білих щурів-самців, які були розділені на 2-і групи. 1-а група нараховувала 15 інтактних практично здорових тварин віком 6 місяців, що знаходилися у звичайних умовах віварію, 2-а – 15 аналогічних білих щурів, яким щоденно внутрішньошлунково вводили хлорид кобальту в дозі 4 мг/кг протягом 30 днів [2]. Евтаназія тварин здійснювалася кровопусканням в умовах тіопенталового наркозу. З камер серця вирізали шматочки, які фіксували у 10 % нейтральному розчині формаліну, проводили через етилові спирти зростаючої концентрації і поміщали у парафінові блоки. Мікротомні зрізи товщиною 5-6 мкм після депарафінізації забарвлювали гематоксилін-еозином, за ван-Гізона, Маллорі, Вейгертом, Массоном, толуїдиновим синім, проводили імпрегнацію азотнокислим сріблом [4]. На гістологічних мікропрепаратах виконували морфометрію за капілярних венул та венул, при якій визначали їх діаметр, просвіт, товщину стінки вказаних судин, щільність мікросудин на 1 мм² тканин лівого і правого передсердь [3].

Варто зазначити, що виконані експериментальні дослідження та евтаназію білих щурів здійснювали із дотриманням «Загальних етичних принципів експериментів на тваринах», ухвалених Першим національним конгресом з біоетики (Київ, 2001) та відповідно до «Європейської конвенції про захист хребетних тварин, що використовуються в дослідних та інших наукових цілях» [5].

Морфометричні параметри мікросудин обробляли статистично. Обробку

результатів виконано у відділі системних статистичних досліджень Тернопільського національного медичного університету імені І. Я. Горбачевського МОЗ України у програмному пакеті STATISTICA (ліцензія № ВХХR303F737429FA-8). Різницю між порівнювальними морфометричними параметрами визначали за критеріями Стьюдента та Манна-Уїтні [6].

Результати і обговорення. Встановлено, що діаметр закапілярних венул лівого передсердя при змодельованій патології з вираженою статистично достовірною різницею ($p < 0,001$) збільшився на 8,4 %, просвіт – на 17,4 %, товщина їх стінки зменшилася на 21,5 %. У даних умовах експерименту досліджувані морфометричні показники венул лівого передсердя відповідно змінилися на 7,8 %; 10,2 % та 14,5 % ($p < 0,001$). Знайдене свідчило, що закапілярні венули та венули лівого передсердя при інтоксикації організму щурів кобальтом виражено розширювалися, їх стінка стоншувалася. При цьому у більший ступінь ремоделювання встановлений у закапілярних венулах порівняно з венулами.

Аналогічно змінювалися досліджувані венозні судини правого передсердя. Так, діаметр закапілярних венул правого передсердя при дії на організм білих щурів хлориду кобальту статистично достовірно ($p < 0,001$) збільшився на 8,1 %, просвіт – на 14,9 %, товщина стінки зменшилася на 20,3 %. Досліджувані кількісні морфологічні показники венул правого передсердя відповідно змінилися на 7,2 %; 9,4 % та 12,3 % ($p < 0,001$). Щільність мікросудин у даних експериментальних умовах зменшувалася. Так, у лівому передсерді щільність мікросудин при інтоксикації експериментальних тварин хлоридом кобальту знизилася на 7,5 %, у правому на 7,2 % ($p < 0,001$), що свідчило про зниження кровопостачання досліджуваних камер серця, погіршення гемоциркуляції та обмінних процесів [3]. Найбільш виражені зміни морфометричних параметрів мікросудин при змодельованому експерименті виявлено у лівому передсерді. Виражене розширення та повнокров'я закапілярних венул і венул лівого та правого передсердь вказували на порушення венозного дренажу від вказаних камер серця. Венозний застій у

венозних структурах гемомікроциркуляторного русла супроводжувався вираженою гіпоксією.

При світлооптичному вивченні мікропрепаратів лівого і правого передсердь виявлено виражене розширення закапілярних венул та венул. Вказані судини з нерівномірним просвітом, в них відмічалися виражені варикозні розширення та звуження, саккуляції з осередками стазів, складжів, тромбозів, діapedезних крововиливів. Стоншення стінки вказаних судин призводила до збільшення їх проникності, що підтверджувалося не тільки діapedезними крововиливами але і плазморагією стінок мікросудин і паравазальних просторів, яка в останніх посилювала їх склерозування. Зменшення щільності мікросудин проходило переважно за рахунок їх редукції. На поперечних зрізах вони візуалізувалися у вигляді товстостінних фіброзних утворів із ознаками гіалінозу з неповною або тотальною облітерацією просвітів. Місцями ендотеліальна вистилка у досліджуваних судинах була відсутня, тобто мало місце десквамації ендотеліоцитів. Зрідка у збережених просвітах мікросудин виявлялися гемолізовані еритроцити та гіалінові тромби. Виражений перивазальний набряк призводив до розволокнення та дезорганізації локалізованих в ньому сполучнотканинних структур. В артеріолах та закапілярних артеріолах відмічалось потовщення їх стінки та звуження просвітів, що призводило до зменшення артеріальної крові в гемомікроциркуляторному руслі передсердь. В лівому та правому передсердях в умовах змодельованої патології спостерігався стромальний та паравазальний набряки, вогнища дистрофії та некробіозу кардіоміоцитів, ендотеліоцитів, стромальних структур, осередки інфільтрації та кардіосклерозу. Виявлені патогістологічні зміни домінували у лівому передсерді.

Висновок. Інтوكсикація організму експериментальних тварин хлоридом кобальту призводить до вираженої структурної перебудови венозних судин гемомікроциркуляторного русла лівого та правого передсердь, яка характеризується розширенням венозних судин гемомікроциркуляторного русла, стоншенням їх стінок, вираженим венозним повнокров'ям, гіпоксією,

дистрофією, некробіозом кардіоміоцитів, ендотеліоцитів, стромальних структур, осередків інфільтрації та склерозу. Домінують структурні зміни венозної ланки гемомікроциркуляторного русла у лівому передсерді.

СПИСОК ЛІТЕРАТУРИ.

1. Гнатюк М. С. Морфометрична оцінка особливостей структурної перебудови гемомікроциркуляторного русла язика при десквамативному глоситі / М. С. Гнатюк, І. В. Боднарчук, Л. В. Татарчук // Вісник проблем біології та медицини. 2019. № 1. С. 88–92.

2. Sataieyva T. P. Toxic cardiac effect of cobalt chloride excessive chronic consumption in male Wistar rats / T. P. Sataieyva, I. V. Zadnipyany, W. Zukov // Ecological question. – 2019. – 3. – P. 25-32. DOI: <http://dx.dji.org/1012775/EQ.2019.016>.

3. Гнатюк М. С. Кількісні морфологічні аспекти вивчення особливостей структурної перебудови судин гемомікроциркуляторного русла в умовах пострезекційної портальної гіпертензії / М. С. Гнатюк, Н. М. Гданська, Л. В. Татарчук, Н. Я. Монастирська // Здобутки клінічної і експериментальної медицини. – 2022. – №1. С.70-74.doi.org/10.11603/1811-2471.2022.v.i1.12991.

4. Багрій М. М. Методики морфологічних досліджень / М. М. Багрій, В. А. Діброва, О. Г. Попадинець, І. М. Грищук.– Вінниця: Нова книга, 2016.-238 с.

5. Запорожан В. М. біоетика і біобезпека / В. М. Запорожан, М. Л. Аряєв. – Київ: здоров'я, 2013. – 456 с.

6. Petrie A. Medical statistics at a Glance. 4th ed. /A. Petrie, C.Sabin. – New York: Wiley, 2019. – 460 p.

КЛІНІЧНІ ОСОБЛИВОСТІ ГЕМАНГІОМ ДИТЯЧОГО ВІКУ

Головачова Вікторія Олександрівна,

к.мед.н., доцент

Шевелєва Ілона Володимирівна,

Волошина Ангеліна Сергіївна

Студенти

Харківський національний медичний університет

м. Харків, Україна

Вступ. за літературними даними, дитяча гемангіома є найбільш розповсюдженою пухлиною дитячого віку. У середньому, вона зустрічається в 5% новонароджених.

Інфантильна гемангіома – це доброякісна судинна пухлина, яка в більшості випадків не несе ніякої загрози для дитини. Тільки 10-15% інфантильних гемангіом мають ускладнений перебіг: виразкування, некроз, серцева недостатність та ін.

Основні фактори ризику виникнення інфантильних гемангіом: жіноча стать, низька вага при народженні, європеїдна раса, гемангіома у сімейному анамнезі. [2]

Мета роботи. проаналізувати клінічні особливості гемангіом дитячого віку.

Матеріали та методи. нами проаналізовано 119 амбулаторних карток дітей, хворих на гемангіому віком від народження до 14 років, з них 43 хлопчика та 76 дівчат. Дослідження було проведено протягом 2023 року на базі поліклінічного відділення КНП "Міська дитяча клінічна лікарня № 24" Харківської міської ради.

Результати та обговорення.

Гемангіоми бувають декількох гістологічних різновидів:

- проста, яка розташована на поверхні шкіри;
- кавернозна, яка знаходиться під шкірою;
- комбінована, у процес якої залучені поверхневі та глибокі шари

дерми;

- змішана форма, у процес якої залучені не тільки дермальні, але й нервові та м'язові тканини.

За клінічною класифікацією гемангіоми поділяють:

- гемангіома шкіри
- гемангіома слизових оболонок
- гемангіома внутрішніх органів
- гемангіома скелетно-м'язової системи

Гемангіома має особливий життєвий цикл: зазвичай вона не спостерігається відразу після народження, перші прояви з'являються на другому-сьомому тижні життя дитини, після чого вона набуває характерних клінічних ознак (4-18 місяців). Після чого відбувається інволюція гемангіоми протягом 3-9 років. [1]

У ході дослідження було встановлено, що всі 119 осіб, що знаходяться на диспансерному обліку з приводу даної патології мають просту гемангіому шкіри.

У всіх осіб під час дослідження спостерігалася гемангіома рожево-червоного кольору, яка при надавлюванні ставала світлішою через спустошення судин, та повертала свій колір при відсутності тиску. У дітей не виявляли ніяких змін в поведінці (плач, крик, зміна апатиту, в'ялість та ін.) через відсутність болі та дискомфорту, вона завдавала суто косметичний дефект.

Дана патологія спостерігалася на шкірі різноманітних частинах тіла: на обличчі, волосистій частині голови, на тулубі, верхніх та нижніх кінцівках. Зазвичай розміри були в межах від десяти до п'яти копійок, але в деяких випадках спостерігалися й більші розміри. У більшості випадків була наявна одна гемангіома у дітей, але іноді виявлялося дві та більше.

У 75,6% випадків (90 дітей) гемангіоми регресували без медикаментозного чи оперативного втручання. Використовувався лише тиск на гемангіому. У інших дітей також спостерігалась позитивна динаміка:

гемангіоми стали бліднішими, м'якими на дотик, розміри зменшилися. Ускладнень не спостерігалось.

Показання до лікування: гемангіоми, які можуть порушувати функцію органів дихальних шляхів, печінки, шлунково-кишкового тракту, ЦНС та інших; гемангіоми, пов'язані зі структурними аномаліями (урогенітальні аномалії, мієлопатії, кісткові деформації, ниркові аномалії та ін.); ризик постійного каліцтва; швидко прогресуючі шкірні гемангіоми більше п'яти см.

Для лікування невеликих та поверхневих гемангіом застосовують місцеву фармакотерапію (бета-блокатори та кортикостероїди). Хірургічне втручання показано для лікування більш крупних та складних уражень шкіри дитини. [3]

Висновки. Таким чином, клінічний перебіг простих гемангіом шкірних покривів, як правило, не потребує медикаментозного або хірургічного втручання. Можливе використання тиску на гемангіоми. Більшість простих гемангіом до 7 років регресують та не мають ускладнень.

ЛІТЕРАТУРА.

1. Amal Chamli; Payal Aggarwal; Radia T. Jamil; Nouredine Litaïem, Hemangioma, June 12, 2023.
2. Annegret Holm, John B. Mulliken, Joyce Bischoff, Infantile hemangioma: the common and enigmatic vascular tumor, April 15, 2024
3. Carmen Fookes, BPharm, Hemangioma, February 7, 2020

СУЧАСНІ МЕТОДИ ДІАГНОСТИКИ, ПРОФІЛАКТИКИ ТА ЛІКУВАННЯ ПАЦІЄНТІВ З ІШЕМІЧНОЮ ХВОРОБОЮ СЕРЦЯ

Дудка Тетяна Володимирівна,

к.мед.н., доцент кафедри внутрішньої медицини,
клінічної фармакології та професійних хвороб

Рапацький Валентин Андрійович,

Студент 6 курсу

Буковинський державний медичний університет
м. Чернівці, Україна

Дудка Інна Володимирівна,

к.мед.н., доцент кафедри внутрішньої медицини,
клінічної фармакології та професійних хвороб

Актуальність теми. Ішемічна хвороба серця (ІХС) вважається однією з провідних причин смертності. Всесвітня організація охорони здоров'я (ВООЗ), надає такі дані, близько 16% усіх смертей у світі спричинені ІХС. Це захворювання характеризується зниженим кровопостачанням міокарда через атеросклероз коронарних артерій. Поширеність ІХС та її ускладнень, зокрема, інфаркту міокарда - це є актуальною темою для медицини.

Сучасний спосіб життя, стрес, порушений раціон харчування, низький рівень фізичної активності та шкідливі звички підвищують кількість випадків захворювання ІХС.

Мета дослідження: дослідити та провести аналіз даних, щодо діагностики, лікування та профілактики ІХС.

Матеріали та методи. У процесі створення тез за основу були взяті вітчизняні та іноземні публікації, наукові роботи, статті та конференції, праці видатних експертів у сфері кардіології міжнародного рівня.

Результати та обговорення. Ішемічна хвороба серця (ІХС) - це патологічний стан організму, який виникає внаслідок невідповідності між потребою міокарда в кисні та його доставкою. Головна причина – це атеросклероз коронарних артерій. Це одна з найпоширеніших хвороб серцево-судинної системи, яка може проявлятися як стабільна стенокардія,

гострий коронарний синдром, інфаркт міокарда.

Етіологічними факторами ІХС є:

1. Атеросклероз – це основна причина, а саме утворенням атеросклеротичних бляшок на стінках коронарних артерій.

2. Фактори ризику:

- генетика;
- стать та вік (чоловіки старше 45 років, жінки старше 55 років);
- артеріальна гіпертензія;
- гіперхолестеринемія (підвищений рівень ЛПНЩ);
- ожиріння;
- цукровий діабет II типу;
- тютюнопаління;
- неактивний спосіб життя;
- стрес.

Основною патогенетичною ланкою ІХС є зменшення кровотоку через коронарні артерії внаслідок:

- Атеросклеротичні зміни: формування бляшок, які звужують просвіт коронарних судин.
- Спазм коронарних артерій: часто пов'язується з підвищеним тонусом симпатичної нервової системи.
- Тромбоз: розрив бляшки призводить до утворення тромбу, що може повністю перекривати просвіт судини.
- Ендотеліальна дисфункція: значне порушення балансу вазодилатації та вазоконстрикції. [1]

Клінічними проявами ІХС є наступні симптоми, які варіюються залежно від форми захворювання.

Стабільна стенокардія:

- біль за грудиною стискаючого або пекучого характеру, який виникає при емоційному або фізичному навантаженні;
- біль зникає у стані спокою або після прийому нітрогліцерину.

Гострий коронарний синдром (нестабільна стенокардія напруги, інфаркт міокарда):

- значний тривалий біль, який не знімається нітратами;
- відчуття недостатності повітря, пітливість, слабкість.

Безбольова форма ІХС: відзначається у пацієнтів із діабетом; проявляється лише ускладненнями, наприклад, як аритмія чи серцева недостатність.

Серцева недостатність: задишка, набряк нижніх кінцівок, загальна слабкість.

У результаті цих механізмів виникає ішемія міокарда, що призводить до клітинної гіпоксії, порушення метаболізму та можливого некрозу тканин. [2]

Сучасні діагностичні методи ІХС формуються на клінічному огляді, лабораторних та інструментальних методах.

✓ Анамнез захворювання і клінічне обстеження: симптоматика, оцінка факторів ризику, фізикальні зміни.

✓ Електрокардіографія (ЕКГ): виявлення ішемічних змін - депресія сегмента ST, інверсія зубця T.

✓ Ехокардіографія: оцінка скоротливої здатності міокарда, функції клапанів.

✓ Тести з фізичним навантаженням: велоергометрія або стрес-ехокардіографія для оцінки толерантності до фізичних навантажень.

✓ Коронарографія: діагностика коронарних судин на наявність атеросклерозу, що дозволяє виявити ступінь звуження судин.

✓ Лабораторні дослідження:

- Ліпидограма: холестерин, ЛПНЩ, ЛПВЩ, тригліцериди.

- Маркери ушкодження міокарда: тропонін, креатинфосфокіназа-МВ. [3]

Сучасне лікування ІХС включає консервативні, інтервенційні та хірургічні методи.

Медикаментозна терапія:

- Антиагреганти такі як: аспірин, клопідогрель.

- Бета-блокатори: метопролол, бісопролол тощо.
- Статини для зниження рівня холестерину: аторвастатин.
- Нітрати короткої дії для купірування симптомів.

Малоінвазивне лікування:

- Ангіопластика з встановленням стента для відновлення кровотоку.

Хірургічне лікування:

- Шунтування коронарних судин у випадках надзвичайно критичного звуження їхнього просвіту. [4]

Основою ефективної профілактики є корекція способу життя.

1. Рациональне харчування: зменшенне вживання жирів, солі та цукру.
2. Постійна фізична активність: щонайменше 2,5 години вправ на тиждень, без надмірних навантажень.
3. Контролювати масу тіла.
4. Відмовитися від тютюнопаління та вживання алкогольних напоїв.
5. Регулярний медичний огляд для ранньої діагностики та корекції факторів ризику. [5]

Висновки: Ішемічна хвороба серця є всесвітньою медичною проблемою, для якої потрібний комплексний підхід та сучасні міжнародні методи ведення та лікування пацієнтів з цією хворобою. Зменшення ризиків серцево-судинних захворювань, а саме ІХС, можливе за рахунок сучасних методик ведення пацієнтів з цією патологією за рахунок своєчасної діагностики, лікування та профілактики даного захворювання. Тому, дуже важливо співпрацювати лікарям на міжнародному рівні, обмінюватися досвідом, передовими технологіями та проводити дослідження у цій сфері медицини.

СПИСОК ВИКОРИСТАНОЇ ЛІТЕРАТУРИ.

1. Braunwald, E. Heart Disease: Textbook of Cardiovascular Medicine. Elsevier, 2019.
2. ESC Guidelines on the Management of Chronic Coronary Syndromes. European Heart Journal, 2021.

3. GBD 2019 Risk Factors Collaborators. Global burden of disease study 2019: cardiovascular risk factors. *The Lancet*, 2020.
4. Topol, E.J. *Textbook of Interventional Cardiology*. Elsevier, 2020.
5. Knuuti, J., et al. 2019 ESC Guidelines for the diagnosis and management of chronic coronary syndromes. *European Heart Journal*, 2020.

СУЧАСНІ ПІДХОДИ ДО ЛІКУВАННЯ АРТЕРІАЛЬНОЇ ГІПЕРТЕНЗІЇ

Дудка Тетяна Володимирівна,
к.мед.н., доцент кафедри внутрішньої медицини,
клінічної фармакології та професійних хвороб,
Буковинський державний медичний університет

Лукінчук Юлія Мирославівна,
Студентка
Буковинський державний медичний університет

Дудка Інна Володимирівна,
к.мед.н., доцент кафедри внутрішньої медицини,
клінічної фармакології та професійних хвороб,
Буковинський державний медичний університет

Актуальність теми. Артеріальна гіпертензія (АГ) є одним із провідних факторів ризику серцево-судинної смертності у світі. В Україні, згідно зі статистичними даними, більше ніж третина дорослого населення має підвищений артеріальний тиск, що є ключовим чинником розвитку інфаркту міокарда, інсульту, хронічної серцевої недостатності та хронічної хвороби нирок. Рівень контролю АГ залишається недостатнім, що обумовлює необхідність впровадження нових терапевтичних стратегій. Останні міжнародні рекомендації, зокрема ISH 2020 та ESC/ESH 2023, акцентують увагу на перевагах комбінованого лікування, персоналізації терапії та значенні немедикаментозних втручань. Тема дослідження є актуальною, оскільки пошук оптимальних підходів до лікування АГ здатний значно знизити рівень смертності та покращити якість життя пацієнтів [4, 7].

Мета дослідження. Метою є аналіз сучасних підходів до лікування артеріальної гіпертензії з акцентом на ефективність комбінованих терапевтичних схем, ролі немедикаментозних методів лікування та індивідуалізації підходів залежно від клінічної ситуації. Особливу увагу приділено проблемам лікування резистентної форми АГ і стратегіям підвищення прихильності пацієнтів до терапії.

Матеріали та методи. У рамках огляду літератури були використані

останні міжнародні клінічні рекомендації ISH 2020 та ESC/ESH 2023, наукові статті та результати рандомізованих контрольованих досліджень.

Результати та обговорення. Результати аналізу свідчать, що комбіноване лікування є найбільш ефективною стратегією для пацієнтів з АГ. Застосування фіксованих комбінацій, таких як інгібітор АПФ + діуретик або блокатор рецепторів ангіотензину II + блокатор кальцієвих каналів, дозволяє досягти цільового рівня артеріального тиску у більшості пацієнтів. Це значно знижує ризик серцево-судинних ускладнень, таких як інфаркт міокарда та інсульт [1, 2].

Немедикаментозні підходи, такі як DASH-дієта, зменшення споживання натрію, регулярна фізична активність, зниження ваги та управління стресом, демонструють значний позитивний вплив на рівень артеріального тиску, особливо у пацієнтів із легкою або середньою АГ. Для пацієнтів із резистентною формою АГ рекомендовано додаткове використання мінералокортикоїдних антагоністів (спіронолактону) та контроль за обсягом рідини у організмі. Нові підходи, такі як радіочастотна денервація ниркових артерій, демонструють перспективні результати у пацієнтів із важкою резистентною АГ [3, 4].

Проблема низької прихильності пацієнтів до терапії залишається актуальною. Використання фіксованих комбінацій зменшує кількість таблеток, які необхідно приймати, що сприяє покращенню прихильності до лікування. Освітні програми для пацієнтів також відіграють важливу роль у підвищенні рівня обізнаності про ризики, пов'язані з неконтрольованою гіпертензією [5, 6].

Висновки. Сучасні підходи до лікування артеріальної гіпертензії базуються на застосуванні комбінованих терапевтичних схем, які забезпечують вищу ефективність контролю артеріального тиску та знижують ризик ускладнень порівняно з монотерапією. Немедикаментозні методи є невід'ємною складовою успішної стратегії лікування, особливо на ранніх стадіях. Для пацієнтів із резистентною гіпертензією потрібні багатокомпонентні схеми терапії та використання нових технологій. Успіх лікування значною мірою

залежить від прихильності пацієнта до терапії, що вимагає подальших освітніх і комунікаційних зусиль. Індивідуалізація підходів до лікування дозволяє врахувати особливості кожного пацієнта, підвищуючи ефективність терапії та покращуючи якість життя [7, 8].

СПИСОК ЛІТЕРАТУРИ

1. Овчаренко, О. (2023). Сучасні підходи до лікування артеріальної гіпертензії. Український медичний часопис, 18(2), 45-55.
2. Губко, І. І., Бобров, В. В. (2022). Комбіновані терапії артеріальної гіпертензії. Журнал кардіології та серцево-судинної хірургії, 9(1), 32-40.
3. Іванова, Н. П. (2023). Немедикаментозні методи лікування артеріальної гіпертензії. Вісник медицини, 14(3), 120-126.
4. Українське товариство кардіологів (2020). Рекомендації щодо лікування артеріальної гіпертензії.
5. Шевченко, О. І. (2022). Проблеми дотримання терапії у пацієнтів з артеріальною гіпертензією. Журнал внутрішніх хвороб, 11(5), 110-115
6. Клименко, Т. А. (2023). Актуальні підходи до лікування резистентної артеріальної гіпертензії. Кардіологічний вісник, 8(4), 78-85.
7. Шевченко, О. І. (2022). Проблеми дотримання терапії у пацієнтів з артеріальною гіпертензією. Журнал внутрішніх хвороб, 11(5), 110-115.
8. Український медичний журнал (2023). Рекомендації з лікування артеріальної гіпертензії за даними Європейських рекомендацій 2023 року.

ОСОБЛИВОСТІ ПЕРЕБІГУ ХРОНІЧНОГО ПАНКРЕАТИТУ У ПАЦІЄНТІВ З СУПУТНЬОЮ БРОНХОЛЕГЕНЕВОЮ ПАТОЛОГІЄЮ

Дудка Тетяна Володимирівна,

к.мед.н., доцент кафедри внутрішньої медицини,
клінічної фармакології та професійних хвороб,
Буковинський державний медичний університет

Мігалко Віталій Михайлович,

Студент
Буковинський державний медичний університет

Дудка Інна Володимирівна,

к.мед.н., доцент кафедри внутрішньої медицини,
клінічної фармакології та професійних хвороб

Актуальність теми. Хронічний панкреатит (ХП) є поширеним захворюванням органів травлення, яке характеризується прогресуючим ураженням підшлункової залози. Це захворювання значно впливає на якість життя пацієнтів через постійні болі, порушення травлення та метаболічні зміни. У свою чергу, бронхолегенева патологія (БЛП), така як хронічне обструктивне захворювання легень (ХОЗЛ) або бронхіальна астма, також належить до найбільш поширених груп хвороб, які супроводжуються тривалим перебігом, системним запаленням та гіпоксією. Поєднання ХП та БЛП створює особливу клінічну ситуацію. Системне запалення, характерне для БЛП, посилює перебіг ХП, підвищуючи ризик розвитку ускладнень, зокрема ендокринної недостатності та фіброзу підшлункової залози. З іншого боку, метаболічні порушення при ХП (гіполіпідемія, гіпопротеїнемія) можуть негативно впливати на стан бронхолегеневої системи. Це обґрунтовує актуальність комплексного вивчення даної проблеми для розробки ефективних стратегій лікування та покращення прогнозу для пацієнтів [1, 2].

Мета дослідження. Метою дослідження є визначення патофізіологічних та клінічних особливостей перебігу хронічного панкреатиту у пацієнтів із супутньою бронхолегеневою патологією. Це включає аналіз взаємозв'язків між системним запаленням, обумовленим ХП і БЛП, дослідження впливу

функціональних змін органів дихання на перебіг ХП, вивчення характеру метаболічних порушень, розробку критеріїв ранньої діагностики та оптимізацію лікувальних підходів [5].

Матеріал та методи. Дослідження базувалося на аналізі сучасної літератури, присвяченої проблемам хронічного панкреатиту та бронхолегеневої патології. Зокрема, було проаналізовано наукові статті, огляди та клінічні рекомендації, включаючи роботи про системне запалення при комбінації захворювань травної та дихальної систем (Napoleon et al., 2020), роль гіпоксії у прогресуванні метаболічних порушень (Smith et al., 2019), а також дані про корекцію мальабсорбції при хронічному панкреатиті в умовах супутньої легеневої патології (Кравченко О. М., 2018).

Результати та обговорення. У пацієнтів із ХП та супутньою БЛП виявлено виражений системний запальний процес, що характеризувався підвищенням рівнів прозапальних цитокінів (ІЛ-6, ФНП- α) та маркерів оксидативного стресу порівняно з пацієнтами лише з ХП. Гіпоксія, характерна для БЛП, корелювала з більш вираженим порушенням екзокринної функції підшлункової залози, посилюючи мальабсорбцію та втрату ваги. Інструментальні дослідження виявили значне прогресування фіброзу підшлункової залози у пацієнтів із поєднанням ХП та БЛП, що супроводжувалося порушеннями глікемічного профілю та підвищенням ризику розвитку цукрового діабету. Зниження вентиляційних показників за спірографією асоціювалося з погіршенням травної функції та збільшенням частоти больового синдрому. Аналіз якості життя показав значне зниження за всіма доменами SF-36 у пацієнтів із поєднаною патологією, що підкреслює необхідність інтегрованого підходу до лікування. Отримані результати підтверджують важливість ранньої діагностики та спрямованої корекції системного запалення, функціональних порушень і метаболічних змін [1, 3, 5].

Додаткові дані та аналіз.

Рівні прозапальних цитокінів (ІЛ-6 і ФНП- α) безпосередньо корелювали з частотою загострень ХП і ступенем вентиляційно-перфузійних порушень. У

групі з вираженим поєднанням патологій рівень ІЛ-6 був у 1,8 рази вищим, ніж у пацієнтів лише з ХП.

Пацієнти з ХП і супутньою БЛП мали нижчі показники загального білка, альбуміну та холестерину, що свідчить про поглиблення мальабсорбції. У 65% пацієнтів із поєднаною патологією виявлено втрату ваги понад 10% від початкової маси тіла протягом року. Гіпоксія корелювала зі збільшенням фіброзу підшлункової залози ($r = 0,72$; $p < 0,01$).

Больовий синдром у пацієнтів із поєднаними патологіями був більш інтенсивним через вплив системного запалення та прогресування фіброзу. Використання комбінованої терапії, яка включала замісну ферментну терапію, бронходилататори та антиоксиданти, сприяло зменшенню больового синдрому у 74% пацієнтів і покращенню параметрів дихання у 68%.

Психо-соціальний аспект також відіграє важливу роль. Пацієнти з поєднанням хронічного панкреатиту та бронхолегеневої патології частіше демонстрували тривожно-депресивні стани, що обґрунтовує необхідність включення психоемоційної підтримки в загальну стратегію лікування [2, 3].

Висновки

1. У пацієнтів із поєднанням хронічного панкреатиту та бронхолегеневої патології спостерігається взаємне посилення запального процесу, що значно ускладнює перебіг обох захворювань.

2. Гіпоксія, характерна для бронхолегеневої патології, сприяє поглибленню мальабсорбції, втраті ваги та розвитку вторинних метаболічних порушень, таких як цукровий діабет.

3. Інтегрований підхід до лікування, який включає контроль запального процесу, замісну ферментну терапію та корекцію гіпоксії, забезпечує значне покращення клінічного стану пацієнтів і підвищення їхньої якості життя.

4. Рання діагностика супутніх захворювань та персоналізований підхід до терапії є ключовими для зменшення ризику розвитку ускладнень, подовження ремісії та оптимізації прогнозу для пацієнтів [1, 5].

ЛІТЕРАТУРА

1. Амосова К. М., Коваль О. А. Системне запалення при хронічному обструктивному захворюванні легень та його роль у розвитку коморбідних станів. Український пульмонологічний журнал. 2021;29(3):17–24.
2. Курята О. В., Губський Ю. І. Метаболічні порушення при хронічному панкреатиті: роль нутритивної підтримки. Сучасна гастроентерологія. 2020;2(112):20–26.
3. Никула Т. Д., Дяченко В. Г. Взаємозв'язок оксидативного стресу і прогресування фіброзу при захворюваннях підшлункової залози. Український журнал клінічної та лабораторної медицини. 2022;18(1):25–32.
4. Pápai G., Hegyi P., Takács T. Chronic pancreatitis: systematic review and evidence-based analysis of disease pathogenesis and therapy. World Journal of Gastroenterology. 2020;26(22):2618–2631.
5. Lopez-Villalobos E., Carrillo J., Ortega A. The relationship between chronic pancreatitis and lung diseases: systemic inflammation as a connecting link. Pancreatology. 2021

РОЛЬ СУЧАСНИХ МЕТОДІВ ДІАГНОСТИКИ У ВИЗНАЧЕННІ ЗАХВОРЮВАНЬ ОРГАНІВ ТРАВЛЕННЯ

Дудка Тетяна Володимирівна

Кандидат медичних наук, доцент кафедри внутрішньої медицини,
клінічної фармакології та професійних хвороб

Корбіна Христина Юрївна

студентка 6 курсу

Буковинський державний медичний університет, м. Чернівці, Україна

Вступ. Захворювання органів травлення займають одне з провідних місць серед патологій, що зустрічаються в клінічній практиці. Сучасні методи діагностики є основою ефективного виявлення, уточнення діагнозу та моніторингу розвитку захворювань травної системи. Вони дозволяють лікарям своєчасно виявляти патологічні зміни, що значно покращує прогноз лікування пацієнтів. Серед таких методів варто відзначити ендоскопію, ультразвукове дослідження, комп'ютерну та магнітно-резонансну томографію, капсульну ендоскопію та ендоскопічну ультрасонографію, кожен з яких має свої переваги та специфічні показання до застосування.

Мета роботи. Метою даної роботи є аналіз сучасних методів діагностики захворювань органів травлення, їх можливостей і ефективності в клінічній практиці, а також порівняння різних підходів до діагностики для підвищення точності визначення патологій травної системи.

Матеріали та методи. Для досягнення мети було проведено огляд літератури та аналіз сучасних методів діагностики, зокрема:

- Ендоскопія: метод прямого огляду органів травлення з можливістю проведення біопсії та терапевтичних маніпуляцій.
- Ультразвукове дослідження (УЗД): неінвазивний метод для оцінки стану органів черевної порожнини, таких як печінка, жовчний міхур та підшлункова залоза.
- Комп'ютерна томографія (КТ): метод з високою роздільною здатністю для виявлення пухлин, метастазів та інших патологій.

- Магнітно-резонансна томографія (МРТ): використовується для детального дослідження м'яких тканин і пухлин.
- Капсульна ендоскопія: новітній метод для дослідження тонкої кишки.
- Ендоскопічна ультрасонографія (EUS): поєднує можливості ультразвукової діагностики та ендоскопії для вивчення підслизових утворень.

Результати та обговорення. Аналіз застосування різних методів показав, що кожен із них має свої переваги в залежності від типу захворювання. Ендоскопія є найефективнішою для виявлення патологій верхнього відділу травного тракту, таких як гастрит, виразки, новоутворення, а також для виконання терапевтичних маніпуляцій. УЗД, у свою чергу, є базовим методом для оцінки стану органів черевної порожнини та виявлення таких захворювань, як панкреатит або жовчнокам'яна хвороба. КТ та МРТ використовуються для більш детального дослідження пухлин та визначення їхнього розміру і розташування. Особливо корисними є ці методи при дослідженні метастазів або складних анатомічних змін. Капсульна ендоскопія дозволяє виявляти захворювання тонкого кишечника, яких не можна діагностувати за допомогою традиційних методів. Ендоскопічна ультрасонографія (EUS) є цінним інструментом для визначення підслизових утворень і точного визначення меж пухлин.

Висновки. Сучасні методи діагностики органів травлення є важливими інструментами для раннього виявлення та точного визначення патологій. Кожен метод має свої переваги і специфічні показання до застосування, що дозволяє досягати високої точності в діагностиці та лікуванні захворювань травної системи. Важливим аспектом є комбінування різних методів для отримання найбільш повної та точної інформації. У результаті використання сучасних технологій значно підвищується якість медичної допомоги, знижуються діагностичні помилки, а пацієнти отримують своєчасне та ефективне лікування.

ОЦІНКА ЕФЕКТИВНОСТІ ЛІКУВАННЯ БАКТЕРІАЛЬНОГО ВАГІНОЗУ В ЖІНОК ПРЕМЕНОПАУЗАЛЬНОГО ВІКУ

Жукуляк Оксана Миколаївна,

асистент

Куса Олена Михайлівна,

к.мед.н., доцент

Івано-Франківський національний медичний університет

м. Івано-Франківськ, Україна

Вступ. Проблема інфекційних захворювань жіночих статевих органів, згідно літературних даних, залишається однією з найбільш важливих у сучасному акушерстві та гінекології. Бактеріальний вагіноз (БВ) серед всіх інфекційних захворювань жіночої статевої системи зустрічається найчастіше. З усіх вульвовагінальних інфекцій нижнього відділу жіночих статевих органів, за даними різних авторів, на його долю припадає від 20 до 60%.

Мета роботи. Розробити ефективні критерії оцінки мікробіологічних особливостей інфекційних взаємодій при бактеріальному вагінозі для підвищення ефективності діагностики, лікування та профілактики даного захворювання. З метою лікування (БВ) використовували таблетки секнідазолу 0,5- 2 рази перорально 2 дні та свічки кліндаміцину 100 мг в піхву на ніч 3 дні після місячних.

Матеріали та методи. Методи кількісного та якісного аналізу біоценозу піхви. Всі жінки підлягали комплексному обстеженню з використанням визначення реакції піхвового вмісту та амінотесту (реакція з 10% розчином гідрооксиду калію).

Лабораторні дослідження включали: мікроскопію вагінальних мазків по Граму у модифікації Koroloff, бактеріологічні посіви на живильні середовища для визначення факультативно-анаеробних бактерій і облигатно-анаеробних бактерій та для виділення *Trichomonas vaginalis*, *Neisseria gonorrhoeae*, збудників кандідозу, мікоплазмової і уреоплазмової інфекції, *Gardnerella vaginalis*, кількісний аналіз мікрофлори піхви. В основу ідентифікації всіх

виділених культур були покладені рекомендації і схеми "Bergey's Manual of Systematic Bacteriology".

Результати та обговорення. Під нашим спостереженням знаходилось 50 жінок без екстрагенітальної патології, котрим не проводили системного або місцевого використання антибактеріальних препаратів на протязі останніх двох місяців. З них 40 жінок із бактеріальним вагінозом та 10 жінок з нормоценозом піхви, що склали контрольну групу.

У 95% жінок з (БВ) діагностували тривалі і значні піхвові виділення, також жінки 91,30% подавали скарги на неприємний запах піхвових виділень. Свербіж і печія в ділянці зовнішніх статевих органів зустрічалися у 30,43% хворих, а болі під час статевого акту у 23,91% жінок.

Для порівняння тільки у 1 (10%) жінок виявлено скарги на тривалі і значні піхвові виділення слизистого характеру, що ми пов'язали з гормональними порушеннями.

Амінотест був позитивний у 91,30% хворих із бактеріальним вагінозом. Ступінь вираженості позитивного амінотесту був наступним: 1 ступінь (+) - у 19,05% жінок, 2 ступінь (++) - 33,33% у жінок, 3 ступінь (+++) - у 47,61% жінок. Отже, частота позитивного амінотесту у хворих із бактеріальним вагінозом вірогідно ($p < 0,01$) вища, ніж у жінок з нормоценозом піхви.

pH піхвового вмісту у обстежених жінок 1 групи у середньому становив $5,83 \pm 0,32$, а у жінок 2 групи - $3,89 \pm 0,26$. Отже, pH піхвового вмісту у жінок з нормоценозом з був достовірно ($p < 0,05$) нижчим, ніж у жінок із бактеріальним вагінозом.

У хворих із бактеріальним вагінозом лактобактерії виділялися у дещо більше як 1/4 обстежених й у низькій концентрації 10^3 і менше КУО/мл – функціонально дефектними. А у всіх жінок з нормоценозом піхви лактобактерії виділялися у вигляді асоціації у високій концентрації з високою захисною здатністю.

При дослідженні анаеробних бактерій у виділеннях з піхви у хворих із бактеріальним вагінозом факультативні анаероби (ФА) частіше зустрічалися у

монокультури у 30 (65,22%) жінок, асоціація з 2-х мікроорганізмів - у 10 (21,74%) жінок, асоціація з 3-х мікроорганізмів - у 6 (13,04%) жінок. Серед ФА у хворих із бактеріальним вагінозом найчастіше виділялися: *Gardnerella vaginalis* - у 28 (60,87%) жінок, зі ступенем обсіменіння піхви 10^6 - 10^7 КУО/мл. У фізіологічно вагітних факультативні анаероби завжди зустрічалися у монокультури, а ступінь обсіменіння піхви складав 10^4 і менше КУО/мл.

Серед облигатних анаеробів (ОА) у хворих із бактеріальним вагінозом частіше зустрічалися у вигляді монокультури у 31 (67,39%) жінки, асоціації з 2-х мікроорганізмів у 9 (19,56%) жінок, асоціації з 3-х мікроорганізмів у 6 (13,04%) жінок.

Серед ОА у хворих із бактеріальним вагінозом найчастіше виділялися: *Peptostreptococcus spp.*, *Peptococcus spp.*, *Bacteroides spp.*, *Bifidobacterium spp.*, *Eubacterium spp.*, *Veillonella spp.* і *Actinomycetes spp.*. Ступінь обсіменіння піхви був високим для *Peptostreptococcus spp.*, *Peptococcus spp.* і *Bacteroides spp.* і становив 10^6 - 10^7 КУО/мл.

Найчастіше у жінок з нормоценозом піхви серед ОА зустрічалися *Bifidobacterium spp.* зі ступенем обсіменіння піхви 10^6 - 10^7 КУО/мл. У жінок з нормоценозом піхви ОА завжди зустрічалися у монокультури.

Висновки. Аналіз перебігу лікування жінок пременопаузального віку з бактеріальним вагінозом дозволяє зробити висновок, що використання таблеток секнідазолу 0,5- 2 рази перорально та крему клотримазолу 1% 10 мл в піхву на ніч призводить до відновлення нормоценозу піхви з дещо нижчою концентрацією лактобактерій 10^5 , а це в свою чергу потребує проведення етіологічно і патогенетично обґрунтованих діагностичних, лікувальних та профілактичних заходів.

СТРЕС-ІНДУКОВАНА КАРДІОМІОПАТІЯ В УМОВАХ ВОЄННОГО СТАНУ

Кірієнко Олександр Миколайович

к. мед. м., доцент кафедри
клінічної фармакології та внутрішньої медицини

Жуков Андрій Павлович

студент

Харківський національний медичний університет
м. Харків, Україна

Вступ/Introduction. Невід’ємною складовою життя людини у сучасному світі є стрес. Війна, екологічні катаклізми, конфліктні ситуації у соціумі, перенапруження на роботі та відсутність відпочинку - все це чинники, які сприяють виникненню стресу. Сприйнятливість до стресових чинників – індивідуальна. В одних випадках люди здатні пережити тяжкий стрес без істотного впливу на здоров’я, в інших – виникають істотні психологічні та соматичні дисфункції. Однією із патологій, яка виникає на фоні стресу є синдром такоцубо (СТ) (стрес-індукована кардіоміопатія або «синдром розбитого серця»). За останніми даними, випадки такоцубо становлять від 1% до 2% серед усіх пацієнтів з підозрою на гострий коронарний синдром, що приблизно дорівнює 1 на 30 000 пацієнтів на рік. [4]

Ціль роботи/Aim. Провести систематичний огляд літератури для оцінки сучасних уявлень про синдром такоцубо, оцінити можливу поширеність даного синдрому у людей в умовах воєнного стану, його клінічне значення та підходи до терапії.

Матеріали і методи/Materials and methods. У ході дослідження використано медичні матеріали з баз даних PubMed, Embase, Ovid MEDLINE, Journals@Ovid і Scopus; проаналізовано та синтезовано інформацію праць вітчизняних та закордонних лікарів. У роботі використано сукупність загальнонаукових методів дослідження (аналіз, синтез, порівняння, узагальнення) для дослідження стрес-індукованої кардіоміопатії.

Результати та обговорення/Results and discussion. Синдром такоубо є унікальним серцевим розладом, небезпечною формою кардіоміопатії, що виникає внаслідок гострого стресу. Пацієнти зі стрес-індукованою кардіоміопатією, зазвичай, мають гострий біль у грудях, задишку. На електрокардіограмі спостерігаються зміни у формі елевації сегмента ST. В організмі підвищується рівень тропоніну. Під час кардіоангіографії виявляється дисфункція лівого шлуночка (гіпокінезія верхівкової зони з гіперкінезом базальних відділів), але не спостерігається обструктивне захворювання коронарних артерій, що дає можливість диференціювати захворювання від гострого інфаркту міокарда. [1, 3]

Патогенез СТ досі повністю не з'ясований, але вважається, що основну роль у його розвитку відіграють психоемоційний стрес (наприклад, втрата близької людини, розлучення, економічні труднощі) та фізичний стрес (наприклад, сепсис, травма, післяопераційний стан, внутрішньочерепний крововилив, порушення мозкового кровообігу тощо). [2] У результаті стресу в організмі відбувається надмірне вивільнення катехоламінів (адреналіну, норадреналіну) і гіперстимуляція β -адренорецепторів серця. Високий рівень катехоламінів призводить до значного підвищення частоти серцевих скорочень і артеріального тиску, а також спричиняє спазм коронарних судин, що обмежує кровопостачання серцевого м'яза. У результаті цього відбувається набряк кардіоміоцитів, їхня загибель та фіброз міокарда, що викликає дисфункцію лівого шлуночка. Гіперактивовані β_2 -рецептори запускають каскад реакцій, які спричиняють аномалії у скороченні м'яза лівого шлуночка, зокрема його апікальне вип'ячування. [3]

Дисфункція шлуночків при СТ зазвичай є оборотною, повне відновлення систолічної та діастолічної функції серця відбувається, як правило, протягом 2 місяців. Проте, початкова симптоматика несе в собі ризик важких ускладнень, таких як легенева гіпертензія, гостра мітральна регургітація, аритмія, кардіогенний шок, які можуть призвести до смерті пацієнта. [3] Частота рецидивів стрес-індукованої кардіоміопатії становить 1,0–2,0 % на рік, а

впродовж 5 років може сягнути від 5,0 до 22,0 % [6]

За даними InterTAK Registry середній вік пацієнтів із СТ становить 53-80 років. Хворіють переважно жінки у постменопаузному віці (80-90%) [4]. Відповідно до звіту Tokyo CCU Network основним тригером розвитку СТ серед чоловіків переважно є фізичний стрес, а серед жінок - емоційний стрес.

Люди, які живуть в умовах війни переживають неабиякий стрес. Нас зацікавила статистика щодо виникнення СТ серед військовослужбовців у зоні збройних конфліктів чи постраждалого цивільного населення. Проаналізувавши наукові бази даних Pubmed, Medline, Web of Science, Embase, Journals@Ovid і Elsevier інформації щодо стрес-індукованої кардіоміопатії в умовах воєнного стану не було знайдено. Вочевидь, це можна пояснити кількома причинами:

1. Кардіоміопатія Такоцубо подібна за проявом до інших серцевих захворювань, що ускладнює діагностику.

2. Для виявлення СТ необхідна високотехнологічна апаратура. В умовах війни постраждало багато медичних установ, значна частина коштовної апаратури була евакуйована із зони бойових дій. Таким чином, відсутність необхідного обладнання ускладнює діагностику СТ.

3. Відсутність на окупованих територіях кваліфікованих медичних працівників.

4. Гендерна специфіка СТ. Як показали дослідження, стрес-індукована кардіоміопатія характерна для літніх жінок. Серед військовослужбовців переважна більшість чоловіків.

Висновки/Conclusions.

Синдром такоцубо – відносно новий та недостатньо вивчений синдром у кардіології. Через велику схожість з гострою ішемією міокарда та іншими серцевими розладами діагностика СТ є утрудненою та потребує проведення ряду обстежень: реєстрації електрокардіограми, проведення коронарографії та неодноразове ехокардіографічне обстеження в динаміці. В умовах воєнного часу стрес-індуковані порушення функції серця практично не діагностуються, відповідно не аналізується частота їх поширеності і не формуються відповідні

потреби матеріального забезпечення надання допомоги при даному стані.

СПИСОК ВИКОРИСТАНИХ ДЖЕРЕЛ:

1. Синдром такоцубо (takotsubo) (опис клінічного випадку з аналізом сучасних діагностичнолікувальних алгоритмів ведення хворих). М. І. Швед, С. Й. Липовецька, В. Т. Гурський, Н. М. Ковбаса, М. Я. Пельо. Режим доступу: <https://journals.indexcopernicus.com/api/file/viewByFileId/406352.pdf>
2. Історія розбитого серця: кардіоміопатія Такоцубо. Мохамед Туфік Ель-Хусейн, Лорен Кілфойл. PMID: 33722401 DOI: 10.1016/j.jen.2020.12.014 Режим доступу: <https://pubmed.ncbi.nlm.nih.gov/33722401/>
3. Клінічні ознаки та наслідки такоцубо (стресової) кардіоміопатії. Крістіан Темплін, MD, Ph.D., Jelena R. Ghadri, MD, Johanna Diekmann, L. Christian Napp, MD, Dana R. Bataiosu, MD, Milosz Jaguszewski, MD, Victoria L. Cammann, і Томас Ф. Люшер. Режим доступу: <https://www.nejm.org/doi/10.1056/NEJMoa1406761>
4. Синдром Такоцубо: патофізіологія, нові концепції та клінічні наслідки. Режим доступу: <https://www.ahajournals.org/doi/10.1161/CIRCULATIONAHA.121.055854#body-ref-R2>
5. Ждан В. М. Стрес-індукована кардіоміопатія мирного та воєнного часу. Режим доступу: <https://repository.pdmu.edu.ua/server/api/core/bitstreams/10f65138-3fda-4a8f-a363-b0ad3fc25a6f/content>
6. Оцінка рецидивуючого синдрому Такоцубо. Paul Marano MD, Дженна Моган ВА, Окезі Обруту MBBS. Режим доступу: <https://www.sciencedirect.com/science/article/pii/S2772963X24004782>

СТРАТЕГІЇ УСПІШНОЇ ПІДТРИМКИ МОТИВАЦІЇ ПАЦІЄНТІВ ДО ФІЗИЧНОЇ АКТИВНОСТІ

Літвинова Анастасія Михайлівна

Асистент кафедри загальної практики-сімейної
медицини та внутрішніх хвороб, PhD
Харківський національний медичний університет

Говорова Влада Володимирівна

студентка
Харківський національний медичний університет

Вступ./Introduction. Фізична активність - це потужний ключ до профілактики захворювань різних систем організму, зміцнення здоров'я, зниження ризиків захворюваності серед населення. Однак мотивація пацієнтів до змін у поведінці може бути складною задачею. У статті представлено 10 ефективних тактик переконання, розроблених лікарями з різних спеціальностей. Вони включають: наголос на малих кроках, вибір доступної мови, пов'язання фізичної активності з інтересами пацієнта, використання життєвих обставин як стимулу до змін, а також демонстрацію довгострокових вигод — з точки зору як здоров'я, так і фінансів. Стратегії, спрямовані на зміну відношення пацієнтів до фізичної активності, що в подальшому вплине на їх здоров'я і якість життя вцілому, допомагають персоналізувати підхід та залучити до командної роботи з лікарем.

Мета роботи. / Aim. Тема мотивації до фізичної активності є надзвичайно актуальною адже неінфекційні захворювання, пов'язані зі способом життя, серед яких серцево-судинні хвороби, діабет 2 типу та ожиріння, стали одними з головних причин смертності в сучасному світі. Сидячий спосіб життя, робота за комп'ютером, стрес і недостатня фізична активність сприяють погіршенню фізичного та психічного здоров'я.

Організація NIH (National Institutes of Health), яка підтримує сміливі наукові дослідження, такі як ініціатива MoTrPAC (Molecular Transducers of Physical Activity Consortium), що має на меті виявити на молекулярному рівні,

як фізичні вправи покращують і підтримують здоров'я тканин і органів тіла. Вона стверджує, що регулярні вправи позитивно впливають на всі системи організму, покращують його функції та запобігають розвитку хвороб. Але, попри розуміння переваг, а інколи і необхідності зміни способу життя, багато людей мають труднощі з інтеграцією фізичної активності в свій щоденний розклад через брак мотивації чи часу.

Розробка ефективних принципів переконання при веденні таких пацієнтів є важливим кроком у вирішенні цієї проблеми. Варто зазначити, що ці стратегії сприяють не лише підвищенню індивідуального рівня здоров'я, а й зменшенню навантаження на системи охорони здоров'я, знижуючи витрати на лікування захворювань, яких можна уникнути завдяки профілактичним заходам.

Матеріали та методи./Materials and methods. Дослідження в статті базується на огляді сучасних підходів до мотивації пацієнтів з приводу фізичної активності, зібраних із практичного досвіду лікарів різних спеціальностей, включаючи сімейну медицину, кардіологію, ортопедію, ендокринологію, психіатрію, спортивну медицину та фізичну терапію. У межах роботи проводились інтерв'ю з лікарями та аналіз наукових досліджень MoTrPAC, які досліджують вплив фізичних вправ на організм на молекулярному рівні.

Для аналізу було відібрано 10 найефективніших порад для переконання, що спрямовані на інтеграцію фізичної активності в режим. Метод передбачав співвідношення успішне застосування цих практик, їх адаптацію до різних груп пацієнтів та формулювання рекомендацій лікарів.

Результати та обговорення./Results and discussion. Результати демонструють, що мотивація пацієнтів до фізичної активності зберігається за умови індивідуального підходу. Персоналізація стратегії підвищує її ефективність. Індивідуальний підхід у контексті сімейної медицини повинен бути спрямованим на особисті обставини і соціальний статус як окремо кожного пацієнта, так і його родини, життєві цілі та обмеження. Наприклад, рекомендації для працюючої матері з нестачею часу повинні суттєво відрізнятися від рекомендацій для пенсіонера з надлишком вільного часу.

Стратегія базується на активному впровадженні профілактичних заходів ще до розвитку захворювань. Лікарями сімейної медицини має бути виявлені фактори, які підвищують ризик захворюваності, такі як сидячий спосіб життя, ожиріння чи гіпертензія. Раннє залучення пацієнтів до впровадження щоденної активності допомагає запобігти серйозним ускладненням. З іншого боку обізнаність сімейним лікарем щодо історії пацієнта впродовж певного часу дає змогу використовувати важливі моменти як стимул для змін. Наприклад, бажання народження дитини може бути мотиватором для молодих батьків почати вести здоровий спосіб життя.

Важливо розуміти, що лікар може не лише координувати лікування, а й має виступати як наставник, підтримуючи пацієнта на кожному етапі змін. Ставлення себе на роль тренера і маючи відношення до пацієнта як до капітана команди дозволяє зберігати баланс відповідальності, мотивуючи пацієнта до самостійних дій.

Оскільки сімейна медицина передбачає тривалу взаємодію з пацієнтом, лікар має унікальну можливість враховувати психоемоційні аспекти, що впливають на мотивацію. Допомога в подоланні страху дорікання і насмішок суспільства, зниженні тривоги або лікуванні депресії можуть бути важливими кроками до успіху. Також доцільно рекомендувати активності, які підходять для всієї родини. Наприклад, спільні прогулянки, ігри на свіжому повітрі або участь у спортивних заходах. Тоді досягається не тільки поставлена мета, а й формується позитивне ставлення до фізичної активності всієї родини, зокрема дітей в ній, що буде фундаментом їхнього майбутнього здоров'я.

Підкреслення фінансової вигоди від профілактичних заходів, формуючи розуміння, що вартість лікування хронічних захворювань значно перевищує витрати на профілактику, може бути переконливим аргументом для багатьох пацієнтів.

Обговорення підкреслює важливість використання зрозумілих термінів, які уникають тригерних асоціацій з "вправами" або "тренуванням". Психологічна підтримка, залучення пацієнта до командної роботи із лікарем

або пояснення довгострокових переваг, таких як зменшення витрат на лікування та продовження тривалості життя, суттєво підвищують мотивацію. Дослідження також наголошує, що ефективність фізичної активності не повинна ґрунтуватися виключно на зменшенні ваги. Фокус має зміщуватися на метаболічне, серцево-судинне та психічне здоров'я. Орієнтація пацієнта на внутрішнє самопочуття виявляється більш результативним. Загалом, результати свідчать, що навіть найменші зрушення в поведінці можуть мати значний вплив на здоров'я, якщо вони підкріплені правильною мотивацією та підтримкою лікаря. Тож починати впровадження фізичної активності треба на мінімальних змінах, які будуть легко інтегровані в розпорядок дня.

Розвиток культури фізичної активності серед пацієнтів є основою зниження навантаження на систему охорони здоров'я. У сімейній медицині зона впливу лікаря може сягати не лише індивідуального здоров'я пацієнта, а й впливати на здоров'я цілих сімей і громад.

Висновки./Conclusions. З погляду сімейної медицини, яка передбачає інтегрований, довготривалий підхід до здоров'я пацієнта та його родини, мотивація до фізичної активності є критично важливим аспектом профілактики та лікування багатьох хронічних захворювань. Лікар сімейної медицини має унікальну можливість формування довірливих стосунків із пацієнтом, що дозволяє ефективніше впливати на його поведінкові зміни.

Підбиваючи підсумки підкреслюю, що лікарі сімейної медицини повинні активно використовувати персоналізовані стратегії і формувати позитивне ставлення до фізичної активності для досягнення максимального ефекту в профілактиці та лікуванні захворювань і для потенційного зниження навантаження на систему охорони здоров'я в майбутньому.

СПИСОК ЛІТЕРАТУРИ:

1. Schuler L. S. We Asked 7 Doctors: How Do You Get Patients to Exercise?. <https://www.medscape.com/>. URL: <https://www.medscape.com/viewarticle/>

we-asked-7-doctors-how-do-you-get-patients-exercise-2024a1000fjt?form=fpf.

2. MOTRPAC. *MOTRPAC*. URL: <https://motrpac.org/> (date of access: 28.11.2024)

3. Molecular Transducers of Physical Activity Consortium (MoTrPAC): Mapping the Dynamic Responses to Exercise / J. A. S. Sanford et al. *MoTrPAC Data Hub*. URL: [https://www.cell.com/cell/fulltext/S0092-8674\(20\)30691-7](https://www.cell.com/cell/fulltext/S0092-8674(20)30691-7).

РОЛЬ Д-МАНОЗИ У ПРОФІЛАКТИЦІ ІНФЕКЦІЙ СЕЧОВИВІДНИХ ШЛЯХІВ У ЖІНОК

Літвинова Анастасія Михайлівна,
PhD, асистент кафедри загальної практики
сімейної медицини та внутрішніх хвороб

Гиль Михайло Костянтинович,
Собко Олексій Анатолійович,

Студенти 6 курсу
Харківський національний медичний університет
м. Харків, Україна

Вступ. Інфекція сечовивідних шляхів (ІСШ) є дуже поширеною проблемою, з якою жінки стикаються бодай раз у житті. Це може бути обумовлено анатомічними особливостями жіночих сечовивідних шляхів, гінекологічними проблемами, активним статевим життям, генетичною схильністю тощо. Доволі часто неускладнену ІСШ лікують амбулаторно без консультації профільних спеціалістів [1]. В той же час часті епізоди ІСШ разом з одноманітним їх лікуванням можуть мати серйозні наслідки для здоров'я жінки в цілому. Це в свою чергу робить питання профілактики, зокрема немедикаментозними методами, ІСШ особливо актуальним.

Мета роботи. Проаналізувати ефективність застосування препаратів Д-манози для профілактики ІСШ у жінок.

Матеріали і методи. Огляд сучасної літератури.

Результати та обговорення. Д-маноза – моносахаридний ізомер глюкози, що міститься в деяких овочах і фруктах, зокрема в цитрусових і журавлині. Механізм її дії полягає в перешкоджанні адгезії бактерій до уроепітеліальних клітин. Препарати на її основі відпускається без рецепту і можуть бути альтернативою антибіотикопрфілактиці ІСШ у жінок [2]. Є дослідження, що підтверджують користь прийому даних препаратів в порівнянні з антибіотикотерапією чи звичайним доглядом [3]. В той же час недостатня кількість таких досліджень і їх висока вартість ставить під сумнів

необхідність рекомендувати дієтичні добавки на основі Д-манози [4]. Проведені рандомізовані плацебо-контрольовані дослідження показали, що прийом Д-манози у жінок з часто рецидивуючою формою ІСШ не зменшив частоту наступних епізодів [5].

Висновок. Отже, через недостатню доказову базу і сумнівні результати рандомізованих досліджень дієтичні добавки на основі Д-манози не слід рекомендувати жінкам як засіб профілактики інфекцій сечовивідних шляхів.

ДЖЕРЕЛА:

1. Foxman B. Urinary tract infection syndromes: occurrence, recurrence, bacteriology, risk factors, and disease burden. *Infect Dis Clin North Am.* 2014; 28(1):1-13. doi:10.1016/j.idc.2013.09.003
2. Lenger SM, Bradley MS, Thomas DA, Bertolet MH, Lowder JL, Sutcliffe S. D-Mannose vs other agents for recurrent urinary tract infection prevention in adult women: a systematic review and meta-analysis. *Am J Obstet Gynecol.* 2020;223(2):265.e1-265.e13. doi:10.1016/j.ajog.2020.05.048
3. Cooper TE, Teng C, Howell M, Teixeira-Pinto A, Jaure A, Wong G. D-Mannose for preventing and treating urinary tract infections. *Cochrane Database Syst Rev.* 2022;8(8):CD013608
4. Konesan J, Liu L, Mansfield KJ. The clinical trial outcomes of cranberry, D-mannose and NSAIDs in the prevention or management of uncomplicated urinary tract infections in women: a systematic review. *Pathogens.* 2022;11(12):1471. doi:10.3390/pathogens11121471
5. Franssen M, Cook J, Robinson J, et al. D-Mannose to prevent Recurrent urinary tract Infections (MERIT): protocol for a randomized controlled trial. *BMJ Open.* 2021;11(1):e037128. doi:10.1136/bmjopen-2020-037128

**ГЕН PNPLA3 ТА ЙОГО ПОЛІМОРФІЗМ P148M ЯК ГЕНЕТИЧНІ
ФАКТОРИ СПРИЙНЯТЛИВОСТІ ДО НЕАЛКОГОЛЬНОЇ ЖИРОВОЇ
ХВОРОБИ ПЕЧІНКИ**

Людкевич Галина Петрівна,

зав. лаб. ННКД ПЛР

Музичук Олексій Михайлович,

Алісова Марія Сергіївна,

Цвид Ірина Олексіївна,

Студенти

Вінницький національний медичний університет

ім. М. І. Пирогова

м. Вінниця, Україна

Дмитерко Ольга Іванівна,

Любінець Мирослав Олегович

студенти

Івано-Франківський національний медичний університет

м. Івано-Франківськ, Україна

Вступ: Неалкогольна жирова хвороба печінки (НАЖХП) є складним клініко-патологічним синдромом, який характеризується дифузним балонним жировим переродженням гепатоцитів та накопиченням жиру без впливу алкоголю та інших печінкових агресивних чинників [1]. Глибина поширення НАЖХП може варіюватися від простого стеатозу до більш серйозних уражень, таких як стеатогепатит, фіброз, цироз та навіть гепатоцелюлярна карцинома [2].

Розрахункова глобальна захворюваність на НАЖХП вражає значну частину населення, досягаючи 47 випадків на 1000 осіб і показуючи вищий рівень серед чоловіків порівняно з жінками. Згідно з оцінками, близько 32% дорослого населення у світі страждає від НАЖХП, і цей показник також вищий серед чоловіків (40%) порівняно з жінками (26%) [3]. Поширеність НАЖХП значно варіюється в залежності від регіону світу, що пов'язано з різними рівнями ожиріння та впливом генетичних та соціально-економічних факторів [4]. Зокрема, в Америці та Південно-Східній Азії поширеність НАЖХП

перевищує 40%. Прогнозується, що ця проблема значно загостриться в багатьох регіонах світу до 2030 року, якщо не будуть прийняті ефективні заходи для її контролю та запобігання [5].

Гістологічний аналіз НАЖХП показує наявність двох основних етапів ураження печінки, що відомі як "теорія двох ударів". Перший етап включає переважно внутрішньопечінкове нагромадження жиру, що виникає внаслідок інсулінорезистентності, а другий етап характеризується головним чином запаленням та ураженням тканин печінки, що призводить до розвитку стеатогепатиту [6].

Як згадувалось, в етіопатогенезі окрім соціально-економічних та навколишніх факторів, значну роль відіграють генетичні чинники. Загальногеномні асоційовані дослідження виявили, що ген PNPLA3, який активно експресується в печінці та жирових тканинах, є одним із ключових факторів схильності до розвитку НАЖХП [7]. Хоча функція цього гена ще не повністю зрозуміла, результати досліджень *in vitro* показали, що білок PNPLA3 володіє трифункціональною активністю, включаючи гідролазну активність триацилгліцеролу (TG), фосфатидилацилтрансферазу (LPAAT) та кальцій-незалежну фосфоліпазу A2 (iPLA2) [8, 9].

Поліморфізм гена PNPLA3 I148M (rs738409) не лише пов'язаний з накопиченням ліпідів в печінці, але також з розвитком стеатогепатиту, фіброзу та цирозу [10]. Це підтверджує важливу роль PNPLA3 I148M у прогресуванні НАЖХП. Оскільки теорія двох ударів НАЖХП стверджує, що запалення грає ключову роль у прогресуванні хвороби, дослідження показали більш виражену запальну відповідь та пошкодження печінки у пацієнтів з НАЖХП, які мають поліморфізм PNPLA3 I148M, порівняно з тими, у кого генотип відповідає дикому типу [11].

Таким чином розуміння патогенетичного механізму реалізації експресії гена PNPLA3 та його поліморфізму rs738409 при НАЖХП дає змогу забезпечити ранній скринінг патології та тактику ведення хворого.

Мета: дослідити та вивчити асоціацію гена PNPLA3 та його

поліморфізму I148M rs738409 із неалкогольною жирною хворобою печінки, а також проаналізувати можливі методи імплементації теоретичних знань в практиці.

Ключові слова: Неалкогольна жирова хвороба печінки (НАЖХП), PNPLA3, поліморфізм, I148M, rs738409.

Матеріали та методи.

Виведений детальний аналіз наукових досліджень був проведений відповідно до методологічних стандартів та протоколів PRISMA і охопив 29 наукових джерел, які були доступні в ряді наукометричних баз даних, зокрема PubMed, Google Scholar та GeneCards [12]. Цей аналіз надав широкий огляд сучасного наукового досвіду та досліджень, що стосуються ролі гена PNPLA3 та його поліморфізму I148M у розвитку неалкогольної жирної хвороби печінки. Використання методології PRISMA дозволило систематизувати та об'єднати результати попередніх досліджень.

Результати та обговорення.

Ген PNPLA3 розташовується на довгому плечі 22 хромосоми у положенні у положенні 22q13.31. Молекулярна маса однойменного білка експресованого згаданим геном становить 52 865 Да, а розмір пептида – 481 амінокислота [13]. Даний білок специфічно каталізує залежне від коензиму А (КоА) ацилювання 1-ацил-sn-гліцерин-3-фосфату (2-лізофосфатидної кислоти/LPA), перетворюючи його в фосфатидну кислоту (PA). Цей процес є важливим метаболічним етапом і є прекурсором для синтезу як тригліцеридів, так і гліцерофосфоліпідів. Важливо відзначити, що білок не етерифікує інші лізофосфоліпіди. Донорами ацилів для реакції є довголанцюгові (принаймні C16) жирні ацил-КоА, такі як арахідоноіл-КоА, лінолеоіл-КоА, олеоіл-КоА, а також, в меншій мірі, пальмітоіл-КоА [14]. Білок також виявляє активність фосфоліпази А2, що робить його важливим учасником метаболічних процесів, пов'язаних зі структурою і метаболізмом фосфоліпідів, зокрема у контексті роботи печінки [15].

Найзначнішим і найсильнішим генетичним фактором ризику стеатотичних захворювань печінки є мутантний місенс-варіант PNPLA3-rs738409, відомий як PNPLA3 I148M [16]. Наразі дослідники пропонують кілька пояснень механізму, що лежить в основі стеатозу, вважаючи, що його запускає накопичення білка PNPLA3 I148M у комбінації із ліпідними включеннями в гепатоцитах [17]. PNPLA3 є ліпазою зі слабкою гідролітичною активністю щодо гліцероліпідів, тоді як варіант PNPLA3 I148M має майже повну втрату ферментативної активності, що і сприяє жировому переродженню печінки [18].

Цікаві результати в своєму дослідженні продемонстрували Chen W., et al., описавши, що миші з нокаутом гена PNPLA3 не розвивають стеатоз, що свідчить про те, що втрата гідролітичної активності, ймовірно, не є єдиним поясненням індукції стеатозу печінки [19]. Схожі результати згодом продемонстрували Vasantani M. K., et al., у своєму експериментальному дослідженні на мишах [20].

Механізм впливу поліморфізму I148M ліпази PNPLA3 на прогресування неалкогольного жирового гепатозу може бути розглянутий на молекулярному рівні. Perttilä J., et al., показали, що внаслідок наявності PNPLA3 I148M спостерігається зниження ліполітичної активності та накопичення триацилгліцеридів (TAG) у збільшених за розміром ліпідних краплях (LD) через вплив PNPLA3 на активність тригліцеридної ліпази адипоцитів (ATGL) [21]. Як згадувалося раніше, дослідження на мишах з нокаутом PNPLA3 підтвердили, що відсутність цього гена запобігає розвитку стеатозу, але з іншого боку, специфічна для печінки експресія PNPLA3 I148M у мишей викликала НАЖХП, що не спостерігалось для PNPLA3, звітують Li J Z., et al. та Smagris, E., et al [22, 23].

Проте варто розуміти, що такі результати не завжди можна поширювати на людську популяцію. Фенотипові відмінності між мишачими моделями та людьми-пацієнтами свідчать про обмеження мишачих моделей у вивченні PNPLA3. Показано різну довжину послідовності білка PNPLA3 та регуляцію

генів між людиною та мишою; людський білок PNPLA3 на 97 амінокислот довший, ніж мишачий білок PNPLA3 на С-кінці, який містить мотиви націлювання на дві везикули, що свідчить про специфічні для людини функції PNPLA3 [24, 25].

Крім того, Dubuquoу, С., et al., виявили, що ChREBP, ліпогенний транскрипційний фактор, що сприймає глюкозу, транскрипційно регулює експресію гена PNPLA3 у мишей, а не у людей [26]. У раніше ідентифікованих стеринних регуляторних елементах миші та людини (SRE) на додаток до консервативного SRE, гени PNPLA3 людини та миші мали свій новий неконсервативний SRE, відповідно, що свідчить про різні внутрішні механізми SREBP-1с-опосередкованої регуляції гена PNPLA3 між ними. Це у свою чергу може говорити про нові та невідомі механізми патогенезу НАЖХП у людей [27, 28].

Розуміння того, що мутантний білок PNPLA3 I148M має здатність накопичуватися в LD гепатоцитів, дає змогу розробляти сучасні методи діагностики конкретно цієї нозології. Фарбування антитілами, спрямованими на накопичений PNPLA3 у LDs in situ у носіїв PNPLA3 I148M, може бути використане для діагностики. Ідентифікація зміненої активності ATGL робить цей механізм потенційною мішенню для ліків, і терапевтичне втручання може керуватися на основі PNPLA3-статусу пацієнта, що робить цей метод застосовним для персоналізованої терапії [29].

Висновки:

1. Поліморфізм rs738409 I148M у гені PNPLA3 є найзначнішим генетичним фактором ризику для розвитку стеатотичних захворювань печінки. Ця мутація викликає накопичення білка PNPLA3 у гепатоцитах та сприяє розвитку неалкогольного жирового гепатозу.

2. Дослідження на мишах підтверджують важливу роль гена PNPLA3 у патогенезі НЖЖП. Втрата гідролітичної активності PNPLA3, особливо внаслідок мутації I148M, сприяє накопиченню триацилгліцеридів у гепатоцитах та розвитку жирового переродження печінки.

3. Використання фарбування антитілами для виявлення накопиченого PNPLA3 на ліпідних краплях у печінці може стати обіцяною діагностичною стратегією. Ідентифікація зміненої активності тригліцеридної ліпази ATGL може вказати на можливі напрямки для розробки персоналізованих методів лікування НЖЗП.

СПИСОК ЛІТЕРАТУРИ

1. Zeng, M. D., Fan, J. G., Lu, L. G et al., & Chinese National Consensus Workshop on Nonalcoholic Fatty Liver Disease (2008). Guidelines for the diagnosis and treatment of nonalcoholic fatty liver diseases. *Journal of digestive diseases*, 9(2), 108–112. <https://doi.org/10.1111/j.1751-2980.2008.00331.x>

2. Lewis, J. R., & Mohanty, S. R. (2010). Nonalcoholic fatty liver disease: a review and update. *Digestive diseases and sciences*, 55(3), 560–578. <https://doi.org/10.1007/s10620-009-1081-0>

3. Riazi, K., Azhari, H., Charette, J. H., et al. (2022). The prevalence and incidence of NAFLD worldwide: a systematic review and meta-analysis. *The lancet. Gastroenterology & hepatology*, 7(9), 851–861. [https://doi.org/10.1016/S2468-1253\(22\)00165-0](https://doi.org/10.1016/S2468-1253(22)00165-0)

4. Li, J., Zou, B., Yeo, Y. H., et al. (2019). Prevalence, incidence, and outcome of non-alcoholic fatty liver disease in Asia, 1999-2019: a systematic review and meta-analysis. *The lancet. Gastroenterology & hepatology*, 4(5), 389–398. [https://doi.org/10.1016/S2468-1253\(19\)30039-1](https://doi.org/10.1016/S2468-1253(19)30039-1)

5. Le, M. H., Yeo, Y. H., Li, X., et al. (2022). 2019 Global NAFLD Prevalence: A Systematic Review and Meta-analysis. *Clinical gastroenterology and hepatology : the official clinical practice journal of the American Gastroenterological Association*, 20(12), 2809–2817.e28. <https://doi.org/10.1016/j.cgh.2021.12.002>

6. Mishra, P., & Younossi, Z. M. (2007). Current treatment strategies for non-alcoholic fatty liver disease (NAFLD). *Current drug discovery technologies*, 4(2), 133–140. <https://doi.org/10.2174/157016307781483469>

7. Romeo, S., Kozlitina, J., Xing, C., et al. (2008). Genetic variation in

PNPLA3 confers susceptibility to nonalcoholic fatty liver disease. *Nature genetics*, 40(12), 1461–1465. <https://doi.org/10.1038/ng.257>

8. Pingitore, P., Pirazzi, C., Mancina, R. M., et al. (2014). Recombinant PNPLA3 protein shows triglyceride hydrolase activity and its I148M mutation results in loss of function. *Biochimica et biophysica acta*, 1841(4), 574–580. <https://doi.org/10.1016/j.bbailip.2013.12.006>

9. Sherman, D. J., Liu, L., Mamrosh, J. L., et al. (2023). The fatty liver disease-causing protein PNPLA3-I148M alters lipid droplet-Golgi dynamics. *bioRxiv: the preprint server for biology*, 2023.10.13.562302. <https://doi.org/10.1101/2023.10.13.562302>

10. Dongiovanni, P., Donati, B., Fares, R., et al. (2013). PNPLA3 I148M polymorphism and progressive liver disease. *World journal of gastroenterology*, 19(41), 6969–6978. <https://doi.org/10.3748/wjg.v19.i41.6969>

11. Carpino, G., Pastori, D., Baratta, F., et al. (2017). PNPLA3 variant and portal/periportal histological pattern in patients with biopsy-proven non-alcoholic fatty liver disease: a possible role for oxidative stress. *Scientific reports*, 7(1), 15756. <https://doi.org/10.1038/s41598-017-15943-z>

12. Page, M. J., Moher, D., et al. (2021). PRISMA 2020 explanation and elaboration: updated guidance and exemplars for reporting systematic reviews. *BMJ (Clinical research ed.)*, 372, n160.

13. GeneCards – the human gene database. PNPLA3 gene – GeneCards

14. Kumari, M., Schoiswohl, G., Chitraju, C., Paar, M., et al. (2012). Adiponutrin functions as a nutritionally regulated lysophosphatidic acid acyltransferase. *Cell metabolism*, 15(5), 691–702. <https://doi.org/10.1016/j.cmet.2012.04.008>

15. Jenkins, C. M., Mancuso, D. J., Yan, W., Sims, et al. (2004). Identification, cloning, expression, and purification of three novel human calcium-independent phospholipase A2 family members possessing triacylglycerol lipase and acylglycerol transacylase activities. *The Journal of biological chemistry*, 279(47), 48968–48975. <https://doi.org/10.1074/jbc.M407841200>

16. Sookoian, S., Castaño, G. O., Burgueño, A. L., et al. (2009). A

nonsynonymous gene variant in the adiponutrin gene is associated with nonalcoholic fatty liver disease severity. *Journal of lipid research*, 50(10), 2111–2116. <https://doi.org/10.1194/jlr.P900013-JLR200>

17. BasuRay, S., Wang, Y., Smagris, E., et al. (2019). Accumulation of PNPLA3 on lipid droplets is the basis of associated hepatic steatosis. *Proceedings of the National Academy of Sciences of the United States of America*, 116(19), 9521–9526. <https://doi.org/10.1073/pnas.1901974116>

18. Huang, Y., Cohen, J. C., & Hobbs, H. H. (2011). Expression and characterization of a PNPLA3 protein isoform (I148M) associated with nonalcoholic fatty liver disease. *The Journal of biological chemistry*, 286(43), 37085–37093. <https://doi.org/10.1074/jbc.M111.290114>

19. Chen, W., Chang, B., Li, L., & Chan, L. (2010). Patatin-like phospholipase domain-containing 3/adiponutrin deficiency in mice is not associated with fatty liver disease. *Hepatology (Baltimore, Md.)*, 52(3), 1134–1142. <https://doi.org/10.1002/hep.23812>

20. Basantani, M. K., Sitnick, M. T., Cai, L., et al. (2011). Pnpla3/Adiponutrin deficiency in mice does not contribute to fatty liver disease or metabolic syndrome. *Journal of lipid research*, 52(2), 318–329. <https://doi.org/10.1194/jlr.M011205>

21. Perttilä, J., Huaman-Samanez, C., Caron, S., et al. (2012). PNPLA3 is regulated by glucose in human hepatocytes, and its I148M mutant slows down triglyceride hydrolysis. *American journal of physiology. Endocrinology and metabolism*, 302(9), E1063–E1069. <https://doi.org/10.1152/ajpendo.00125.2011>

22. Li, J. Z., Huang, Y., Karaman, R., et al. (2012). Chronic overexpression of PNPLA3I148M in mouse liver causes hepatic steatosis. *The Journal of clinical investigation*, 122(11), 4130–4144. <https://doi.org/10.1172/JCI65179>

23. Smagris, E., BasuRay, S., Li, J., et al. (2015). Pnpla3I148M knockin mice accumulate PNPLA3 on lipid droplets and develop hepatic steatosis. *Hepatology (Baltimore, Md.)*, 61(1), 108–118. <https://doi.org/10.1002/hep.27242>

24. Dutta A. K. (2015). Adiponutrin (PNPLA3) in liver fibrogenesis: Is

unaltered HepG2 cell line a better model system compared to murine models?. *Medical hypotheses*, 85(6), 736–739. <https://doi.org/10.1016/j.mehy.2015.10.019>

25. Hoekstra, M., Li, Z., Kruijt, J. K., Van Eck, M., et al. (2010). The expression level of non-alcoholic fatty liver disease-related gene PNPLA3 in hepatocytes is highly influenced by hepatic lipid status. *Journal of hepatology*, 52(2), 244–251. <https://doi.org/10.1016/j.jhep.2009.11.004>

26. Dubuquoy, C., Robichon, C., Lasnier, F., et al. (2011). Distinct regulation of adiponutrin/PNPLA3 gene expression by the transcription factors ChREBP and SREBP1c in mouse and human hepatocytes. *Journal of hepatology*, 55(1), 145–153. <https://doi.org/10.1016/j.jhep.2010.10.024>

27. Liang, H., Xu, J., Xu, F., et al. (2015). The SRE Motif in the Human PNPLA3 Promoter (-97 to -88 bp) Mediates Transactivational Effects of SREBP-1c. *Journal of cellular physiology*, 230(9), 2224–2232. <https://doi.org/10.1002/jcp.24951>

28. Qiao, A., Liang, J., Ke, Y., Li, C., et al. (2011). Mouse patatin-like phospholipase domain-containing 3 influences systemic lipid and glucose homeostasis. *Hepatology (Baltimore, Md.)*, 54(2), 509–521. <https://doi.org/10.1002/hep.24402>

29. Carlsson, B., Lindén, D., Brolén, G., et al. (2020). Review article: the emerging role of genetics in precision medicine for patients with non-alcoholic steatohepatitis. *Alimentary pharmacology & therapeutics*, 51(12), 1305–1320. <https://doi.org/10.1111/apt.15738>

ШТУЧНИЙ ІНТЕЛЕКТ В СІМЕЙНІЙ МЕДИЦИНІ: ДОПОМОГА ЧИ УТОПІЯ?

Марченко Анастасія Сергіївна

асистент кафедри загальної практики

Крамарук Вікторія Юріївна

Здобувач вищої освіти

Подкользіна Ганна Андріївна

Здобувач вищої освіти

Харківський національний медичний університет,
Кафедра загальної практики – сімейної медицини та внутрішніх хвороб
м. Харків, Україна

Актуальність. У сучасному світі, де онкологія стає дедалі поширенішим викликом, роль сімейного лікаря як координатора міждисциплінарної допомоги є надзвичайно важливою. Використання ШІ в сімейній медицині змінює підхід до ранньої діагностики та лікування.

Вступ. Сучасна медицина стоїть на порозі революційних змін, і, сімейна медицина, будучи основою системи охорони здоров'я, займає унікальну позицію для впровадження інтеграції штучного інтелекту (ШІ) у практику лікування складних захворювань, зокрема онкологічних, що на сьогодні, на жаль, є важливою ланкою. Щороку онкологічні захворювання залишаються однією з головних причин смертності у світі, попри стрімкий прогрес у діагностиці та терапії.

Ціль роботи. полягає в дослідженні потенціалу штучного інтелекту (ШІ) у підвищенні ефективності ранньої діагностики онкологічних захворювань, і не тільки, сімейними лікарями.

Матеріали та методи. Саме сімейні лікарі першими зустрічаються з пацієнтами, допомагаючи виявляти перші ознаки онкологічних захворювань та координують первинне лікування.

Зробивши такий великий і ризиковий крок, як впровадження ШІ відкрило нові горизонти у боротьбі з раком, забезпечуючи більш точну діагностику, персоналізацію лікування та заощадження часу, і, особливо — виграш цього

дорогоцінного часу для пацієнтів.

Завдяки здатності аналізувати великі обсяги даних, що спрощує навантаження на людський мозок і скорочує кількість помилок через втому чи багато думок в голові людини, тим самим більш швидко моделювати складні біологічні процеси та пропонувати адаптивні рішення, розвантажуючи лікарів і направляти нейронні зв'язки саме на точні варіанти, а не розфокусовуватись на безліч ідей і тим самим заощадження часу на роздуми і використовувати цей час на результат, що і зробив ІІІ, довівши свою ефективність у низці клінічних випадків.

Одним із сучасно-яскравих прикладів використання ІІІ було розроблено дослідниками Оксфордського університету та Moffitt Cancer Center адаптивних терапевтичних стратегій для пацієнтів із раком простати.

Створивши систему на основі deep reinforcement learning і тим самим дозволивши динамічно редагувати графік лікування при резистентності ракових клітин до ліків.

Показавши світові результати в яких доказано, що ця методика подвоїла час рецидування порівняно зі стандартними підходами в лікуванні, тим самим ця технологія демонструє нам значний потенціал для покращення ефективності онкотерапії за допомогою згуртованої роботи між лікарями та штучним інтелектом. [2, 3]

Іншим прикладом є система SEQUOIA, розроблена вже в Стенфордському університеті, котра дає змогу аналізувати стандартні зразки біопсійних тканин за допомогою ІІІ та допомагає передбачати активність генів у пухлинних клітинах.

Це дозволяє більш швидко, в порівнянні зі звичним генетичним аналізом, отримувати більш точну інформацію, і що ще важливо — дає змогу заощаджувати кошти на цих складних генетичних аналізах і робить лікування більш доступним для пацієнтів, а отже, і шанс на ремісію чи одужання теж зростає. [1, 4]

Результати та обговорення. В Україні також активно впроваджуються

технології штучного інтелекту для діагностики та лікування онкологічних захворювань.

Ключовим є Національна програма цифрової патології, яка дозволяє аналізувати гістологічні зображення та ідентифікувати уражені клітини, допомагаючи вдосконалити точність діагностики, тим самим запровадити зниження смертності від онкології.

“Саме використання цифрового сканера, в основі якого лежить цифрова патологія, може кардинально покращити ситуацію з діагностикою та лікуванням онкологічних захворювань... ” — Тигран Амалян, український лікар, медичний експерт та меценат.

У рамках цієї програми в українські медичні заклади вже поставлено перші цифрові сканери з підтримкою ШІ, які можуть аналізувати понад 1500 клінічних випадків на добу. Особливістю є те, що вони дозволяють пацієнтам отримувати результати аналізів напряму у своїх смартфонах і за потреби мають змогу консультуватися з лікарями з усього світу. [5]

Висновки. Ці приклади підкреслюють значення ШІ для персоналізації лікування, прискореної діагностики та покращення результатів терапії ракових захворювань.

Інтеграція ШІ в сімейну медицину не лише підвищує ефективність боротьби з раком, але й сприяє покращенню профілактики та моніторингу стану пацієнтів.

Ця тема є не лише про майбутнє медицина, але і на сьогодні вже зробила глобальний внесок у сучасну медицину, сприяючи зменшенню навантаження на сімейних лікарів, дозволяючи забезпечити якісну первинну діагностику та скоординувати на більш точний вузький профіль.

Особливо це стосується Сімейних лікарів у сільських чи віддалених регіонів, котрі через недостатність ресурсів та фахівців мають самостійно швидко та точно діагностувати та запідозрити захворювання, минаючи консилиум як це прийнято у великих лікарнях. І тоді єдиним консилиумом є лише лікар та ШІ.

Допомога чи утопія?

СПИСОК ВИКОРИСТАНИХ ДЖЕРЕЛ:

1. <https://www.cancer.gov/news-events/press-releases/2024/ai-tool-predicts-response-to-immunotherapy>
2. <https://med.stanford.edu/news/all-news/2024/11/cancer-gene-biopsy.html>
3. <https://mafп.org/wp-content/uploads/2024/08/IRF24-poster-MatthewsM.pdf>
4. <https://winshipcancer.emory.edu/magazine/issues/2024/spring/features/how-ai-is-changing-cancer-medicine/index>
5. <https://luckyukraine.in.ua/v-ukraini-startovala-natsionalna-prohrama-z-vprovadzhennia-tsyfrovoi-tekhnologii-diahnostyky-raku/>

ВИВЧЕННЯ ПРОТИЗАПАЛЬНОЇ АКТИВНОСТІ СУПОЗИТОРІЇВ З ЕФІРНОЮ ОЛІЄЮ ХМЕЛЮ І ДИКЛОФЕНАКОМ НАТРІЮ

Носальська Тетяна Миколаївна

к.біол.н., ст.н.с., провідний наук. співр.

Довга Інна Миколаївна

к.фарм.н., провідний наук. співр.

Євсюкова Вікторія Юрївна

к.мед.н., ст. дослідник, провідний наук. співроб.,

Казмірчук Віктор Володимирович,

к.мед.н., ст.н.с, зав. лаб.

Державна установа «Інститут мікробіології та імунології
ім. І. І. Мечникова НАМН України», м. Харків, Україна

Вступ. В сучасному світі вирішення проблем лікування проктологічних захворювань набуває все більшої актуальності, внаслідок стрімкої розповсюдженості та специфічності діагностування захворювань аноректальної зони. В умовах бойових дій в Україні вказані захворювання призводять до небоездатності військових і непрацездатності цивільного населення.

За даними медичної статистики серед проктологічних захворювань провідне місце займають такі захворювання як: геморой – до 40%, проктити-до 35%, хронічні коліти – 13-15%, тощо.

Проктологічні захворювання можуть довгий час протікати приховано, відносяться до інтимної сфери, викликають деяку сором`язливість у пацієнтів, що призводить до наявних ускладнень.

Серед цих захворювань чималий відсоток займають проктити і парапроктити, що супроводжуються запаленням слизової оболонки сигмовидної кишки (проктит) і параректальної клітковини (парапроктит) та бактеріальною інфекцією.

Збудниками, що викликають дану патологію, найчастіше є стафілококи, стрептококи, ешерихія колі та протей, які представлені як монокультури так і у різних мікс поєднаннях.

Лікування проктологічних захворювань залежить від причини і форми

хвороби. Загальна схема лікування хвороб даної етіології включає: дотримання лікувального режиму і дієти, гігієнічні заходи, медикаментозне та хірургічне лікування.

Основним принципом медикаментозного лікування запальних процесів слизової оболонки прямої і сигмовидної кишки та параректальної клітковини є призначення антибіотиків та протизапальних засобів. Дія антибактеріальних препаратів спрямована на знищення патогенної мікрофлори і сприяє запобіганню поширення інфекційного процесу.

На теперішній час, незважаючи на доволі значний арсенал препаратів як вітчизняного, так і зарубіжного виробника для лікування проктологічних захворювань, пошук нових високоефективних препаратів залишається актуальним. Це пов'язано з тим, що більша частина представлених лікарських засобів не повністю відповідає сучасним патогенетичним уявленням і підходам фармакотерапії проктологічних захворювань.

З погляду на вищезазначене при лікуванні проктологічних хворободним з напрямків є розробка лікарських засобів на основі рослинної сировини у комбінації з синтетичними речовинами, що має комплексно впливати на перебіг хвороби.

Серед рослинних речовин, що можуть бути застосовані при лікуванні проктологічних хвороб, найбільш перспективними є хмелепродукти, зокрема ефірна олія хмелю, яка завдяки наявності комплексу біологічно активних речовин володіє протимікробною, протизапальною, знеболюючою, антиоксидантною, мембраностабілізуючою та іншими властивостями. В ДУ «Інститут мікробіології і імунології ім. І. І. Мечникова НАМН України» розроблено супозиторії, які містять ефірну олію хмелю і диклофенак натрію.

Мета роботи. Метою дослідження було визначення протизапальної дії супозиторіїв з ефірною олією хмелю і диклофенаком натрію у порівнянні з референт-препаратом.

Матеріали і методи. Визначення протизапальної дії супозиторіїв на основі ефірної олії хмелю і диклофенаку натрію проводили на моделі

зимозанового набряку. Зимозановий набряк викликали субплантарним введенням в задню лапу щурів 0,1 мл 2% суспензії зимозану (Sigma-Aldrich, США).

Як препарат порівняння використовували супозиторії з олією чайного дерева (ВАТ «Монфарм», Україна) у середній ефективній дозі 0,5 мг.

Тварини були розділені на 3 групи по 6 голів в кожній. 1 група – контроль патології (зимозановий набряк); 2 група – патологія + супозиторії з ефірною олією хмелю і диклофенаком в дозі 0,5 мг; 3 група – супозиторії з олією чайного дерева в дозі 0,5 мг.

Об'єм лапи вимірювали до введення і через 0,5 (момент його максимального прояву), 1, 2 та 3 години після введення флогогену й обчислювали у відсотках відносно контролю патології за формулою.

$$A = 100 \% - [(P_{\text{досл}}/P_{\text{контр}}) \cdot 100],$$

де: А – антиексудативна активність, %; Pконтр. – середня різниця в об'ємі набряклої та здорової лапи в групі контролю патології; Pдосл. – середня різниця в об'ємі набряклої та здорової лапи в дослідній групі.

Результати і обговорення. Встановлено, що введення зимозану приводило до розвитку набряку у тварин в групі контролю патології через 0,5 години (таблиця 1).

Таблиця 1

Вплив супозиторіїв з ефірною олією хмелю і диклофенаком натрію на розвиток запалення в порівнянні з супозиторіями з олією чайного дерева на моделі зимозанового запалення задньої кінцівки у щурів

Група тварин	Різниця між набряклою лапою та її вихідним розміром, (ум. Од.)	Антиексудативна активність, %
1 група	30,71 ± 1,27	-
2 група	17,43 ± 0,65*	43,2
3 група	20,71 ± 1,44*	32,6

Примітка: * - достовірність відмінностей (P<0,001).

Різде збільшення об'єму лапи щурів через 0,5 години після введення

зимозану, очевидно, пов'язане з інтенсивним утворенням лейкотрієнів у місці запалення. В механізмі розвитку зимозанового набряку лежить утворення лейкотрієнів (на 0,5 годину). Зимозан – структурний полісахарид клітинної оболонки дріжджів, який викликає місцеву запальну реакцію. Згідно з даними літератури, розвиток цього запалення на 3–5 годину ініціюють простагландини, а в перші 2 години – лейкотрієни.

Попереднє введення тваринам супозиторіїв з ефірною олією хмелю у дозі 0,5 мг/кг достовірно пригнічувало розвиток зимозанового набряку. Так, через 0,5 години після введення тваринам зимозану у щурів, яких лікували супозиторіями на основі ефірної олії хмелю і диклофенаку натрію, набряк був достовірно нижчим в 1,8 рази, ніж у групі контролю патології. Антиексудативна активність становила 43,2 %. Препарат порівняння – супозиторії з олією чайного дерева також проявив виражену антиексудативну активність, перевищуючи контроль патології в 1,5 рази, антиексудативна активність склала 32,6%.

Висновки. Супозиторії на основі ефірної олії хмелю і диклофенаку натрію проявили виражену антиексудативну активність та здатність пригнічувати синтез простагландинів і помірно впливати на синтез лейкотрієнів. Слід відмітити, що за вираженістю протизапальної активності розроблені супозиторії на основі ефірної олії хмелю перевищують дію референтного препарат – супозиторіїв з олією чайного дерева (ВАТ «Монфарм»).

АНАТОМІЧНО-ФІЗІОЛОГІЧНІ АСПЕКТИ ПНЕВМАТИЗАЦІЇ СКРОНЕВОЇ КІСТКИ, ЇЇ РОЛЬ У ПЕРЕБІГУ ТА УСКЛАДНЕННІ ЗАПАЛЬНИХ ПРОЦЕСІВ СЕРЕДНЬОГО ВУХА

Парамонова Дарія Германівна,
студент

Гайдай Олена Сергіївна,

к. м. н., доцент

Національний медичний університет імені О. О. Богомольця
м. Київ, Україна

Вступ. У сучасній медицині захворювання середнього вуха залишаються розповсюдженою проблемою у контексті отоларингологічної практики як у дітей, так і у дорослих. Зокрема, за статистикою, гострий середній отит є однією з провідних причин звернення до лікаря, а також діагностується близько у 30% усіх випадків. Актуальність вивчення анатомічно-фізіологічних аспектів будови скроневої кістки зумовлена не лише високим рівнем виникнення захворювань, а також їх соціальним значенням. Ускладнення отитів може спричинити розвиток внутрішньочерепних запальних процесів, розладів вестибулярної функції, парез лицьового нерва, а також зниження або повну втрату слуху, що значно погіршує якість життя пацієнтів та потребує вагомих ресурсів на лікування.

Досить часто запалення середнього вуха супроводжується ураженням анатомічно близько розташованих систем, наприклад, соскоподібного відростка. У таких випадках важливим фактором у визначенні перебігу та подальшого поширення інфекцій є система повітряних клітин скроневої кістки, які утворюються внаслідок пневматизації.

Пневматизація характеризується утворенням сполучених між собою повітряних комірок, які виникають шляхом інвагінації епітеліальної слизової оболонки у скроневу кістку. Після цього епітелій атрофується, залишаючи тонку мембрану, яка прикріплюється до окістя. Цей процес починається під час внутрішньоутробного розвитку, але активний ріст повітряних клітин переважно

відбувається у постнатальному періоді. Незважаючи на першочергову схожість формування комірок соскоподібного відростка, у кожної людини зріла структура є індивідуальною. Це обумовлюється різними факторами: генетикою, навколишнім середовищем, віком, расовою приналежністю та перенесеними раніше захворюваннями. Саме тому розрізняють три типи пневматизації: пневматичний (численні, добре розвинуті та наповнені повітрям комірки), диплоетичний (менші за розмірами та кількістю комірки, у яких наявні кістковомозкові простори) та склеротичний (повна відсутність комірок).

У деяких дослідженнях зазначається, що патологічні стани, такі як часті інфекції середнього вуха та гострі респіраторні захворювання у дитинстві, можуть впливати на процес пневматизації скроневої кістки, що призводить до зміни типу будови соскоподібного відростка. Тому у людей з хронічним гнійним отитом часто спостерігається зменшення або повна відсутність повітряних клітин, що, у свою чергу, призводить до збільшення ризиків ускладнень.

Таким чином, оцінка пневматизації скроневої кістки є важливим інструментом для прогнозування та профілактики ускладнень.

Ціль роботи. Дослідити особливості пневматизації скроневої кістки, визначити взаємозв'язок різних типів будови систем повітряних клітин у запобіганні розповсюдження інфекційних процесів та їх ускладнень.

Матеріали та методи. На основі інформаційно-аналітичного пошуку виконано аналіз, який здійснювався шляхом огляду наукових статей з використанням баз даних PubMed, PLOS ONE, American Association for Anatomy, Google Scholar, Springer та інші, а також додаткових джерел у вигляді підручників з отоларингології.

Результати та обговорення. Аналіз доступних наукових джерел показав чіткий взаємозв'язок між типами пневматизації скроневої кістки та варіативністю розповсюдження запальних процесів.

Пневматичний тип будови соскоподібного відростка забезпечує не тільки

кращу вентиляцію середнього вуха, але й сприяє інтенсивнішому розповсюдженню інфекцій при патологічних станах. Зокрема, при такому типі будови повітряних комірок у хворих гострий середній отит часто супроводжується мастоїдитом. На тлі порушеного дренажу та скупчення ексудату буде уражатися мукоперіост та відбуватиметься швидка руйнація кісткових перегородок соскоподібного відростка. Це створює умови для розвитку інтратемпоральних та екстракраніальних ускладнень. Часто спостерігаються субперіостальні абсцеси, які є результатом руйнування зовнішнього та внутрішнього кортикальних шарів.

При диплоетичному та склеротичному типах пневматизації соскоподібного відростка спостерігається зменшений обсяг або відсутність повітряних клітин, що унеможливує проникненню запальних процесів у глибокі шари кісткової тканини. Це ускладнює розповсюдження гнійного вмісту та розвиток інтратемпоральних ускладнень. Зменшена пневматизація та тубарна дисфункція сприяє утворенню негативного тиску у барабанній порожнині, що збільшує ймовірність появи перфорації барабанної перетинки, утворення ретракційних кишень, а також ателектазу. У свою чергу, ці фактори часто асоціюються з розвитком холестеатоми. Через її мігруючі властивості відбуваються руйнування кісткових структур в антральному відділі, що при склеротичній будові сприяє поширенню інфекції у внутрішньочерепні простори. Характерними ускладненнями будуть менінгіт, абсцес мозку, парез лицевого нерва, порушення вестибулярної функції, втрата слуху та септичні стани.

Висновки. Пневматизація скроневої кістки є важливим фактором, який визначає характер і перебіг запальних процесів. Пневматичний тип забезпечує кращу вентиляцію середнього вуха та відзначається прискореним темпом розповсюдження інфекцій, але завдяки збільшеній площі повітряних комірок запалення рідко переходить у внутрішньочерепний простір. Диплоетичний та склеротичний типи відповідно мають апневматизовану структуру та погіршену

вентиляцію соскоподібного відростка, що часто є наслідком або умовою для хронізації захворювань. Тим не менш, ці варіанти будови обмежують поширення інфекцій у кісткову тканину, що призводить до підвищення ризику ускладнень, таких як холестеотома, абсцес мозку, менінгіт, або втрата слуху. Загалом завдяки врахуванню пневматизації скроневої кістки можна передбачити варіанти розповсюдження запалення, знизити ризики ускладнення та обрати відповідну тактику лікування.

СПИСОК ЛІТЕРАТУРИ

1. Заболотний Д. І., Мітін Ю. В., Безшапочний С. Б., Дєєва Ю. В. Оториноларингологія. Київ, 2010. 472 с. + 32 с. кольор. вкл.
2. Aladeyelu O. S., Olaniyi K. S., Olojede S. O., та ін. Temporal bone pneumatization: A scoping review on the growth and size of mastoid air cell system with age [Електронний ресурс]. - Режим доступу: URL:<https://journals.plos.org/plosone/article?id=10.1371/journal.pone.0269360#sec017> (дата звернення: 14.11.2024).
3. Hill C. A. Ontogenetic Change in Temporal Bone [Електронний ресурс]. – Режим доступу: URL: <https://anatomypubs.onlinelibrary.wiley.com/doi/10.1002/ar.21404> (дата звернення: 16.11.2024).
4. Khan F. Q., Deshmukh P. T., Gaurkar S. S. Pneumatization Pattern and Status of the Mastoid Antrum in Chronic Otitis Media: A Review [Електронний ресурс]. - Режим доступу: URL: <https://pmc.ncbi.nlm.nih.gov/articles/PMC9390798/> (дата звернення: 22.11.2024).
5. Saat R., Laulajainen-Hongisto A.H., Mahmood G., Lempinen L.J. MR Imaging Features of Acute Mastoiditis and Their Clinical Relevance [Електронний ресурс]. - Режим доступу: URL: <https://pmc.ncbi.nlm.nih.gov/articles/PMC7965665/> (дата звернення: 02.12.2024).
6. Murali M., Jain S., Hande V. та ін. Association of various factors related to mastoid buffer and middle ear ventilation in etiopathogenesis of squamous chronic otitis media—a cross-sectional study [Електронний ресурс]. - Режим доступу: URL: <https://ejo.springeropen.com/articles/10.1186/s43163-023-00471-7#ref-CR10>

(дата звернення: 04.12.2024).

7. Popescu C., Văruț R. M., Puticiu M. та ін. Comprehensive Management of Cholesteatoma in Otitis Media: Diagnostic Challenges, Imaging Advances, and Surgical Outcome [Електронний ресурс]. - Режим доступу: URL: <https://www.mdpi.com/2077-0383/13/22/6791> (дата звернення: 02.12.2024).

СТРЕПТОКОКИ ГРУПИ В ЯК ЗБУДНИКИ ПАТОЛОГІЧНИХ ПРОЦЕСІВ

Рибалка Вікторія Валеріївна

студентка

Дніпровський національний університет ім. Олеся Гончара
м. Дніпро, Україна

Вступ. *Streptococcus agalactiae* – це грампозитивний, нерухомий, неспороутворюючий кок, що є представником групи В за класифікацією Ленсфілд. Ця бактерія характеризується β -гемолітичною активністю, є каталазонегативною та факультативно анаеробною. Виділяють десять різних серотипів *S. agalactiae*, які розрізняються за імунологічними властивостями капсульного полісахариду. *S. agalactiae* входить до складу нормальної мікробіоти людини, колонізуючи шлунково-кишковий тракт та сечостатеву систему більшості дорослих. У той же час ця бактерія здатна викликати важкі інфекції, особливо у новонароджених, вагітних жінок, літніх людей та осіб із послабленим імунітетом. Цей мікроорганізм вважається патобіонтом, який може переходити зі стану безсимптомного носійства до агресивного патогену, що спричиняє серйозні захворювання. Нині він є однією з провідних причин неонатального менінгіту та сепсису.

Мета роботи: Охарактеризувати патологічні процеси, спричинювані стрептококами групи В.

Матеріали та методи. Аналітичний огляд літературних джерел, директивних документів.

Результати та обговорення. Стрептококи групи В (СГБ) є частиною нормальної мікробіоти людини, яка у більшості випадків не спричиняє шкоди дорослим. Для вагітних жінок з СГБ ризик передачі інфекції новонародженому низький, і зазвичай діти народжуються здоровими. Однак інколи цей мікроорганізм може викликати серйозні захворювання у немовлят, і частота таких випадків варіюється залежно від країни, становлячи від 0,2 до 5 випадків

на 1000 новонароджених.

Інфекції, викликані СГБ у новонароджених, поділяються на два типи:

1. Ранній тип, що проявляється в перші 7 днів після народження (переважно в перші 12-48 годин) і зазвичай супроводжується сепсисом, пневмонією або, рідше, менінгітом.

2. Пізній тип, що розвивається після 7-го дня і до 2-3 місяців, супроводжується бактеріємією, менінгітом чи іншими інфекціями.

У акушерстві інфекції СГБ асоціюються з такими станами, як бактеріємія, інфекції сечових шляхів, хоріоамніоніт, передчасний розрив вод, передчасні пологи, післяпологовий ендометрит та інші. У багатьох випадках ранні інфекції СГБ у новонароджених можна попередити.

Пізні інфекції немовлят часто пов'язані з бактеріємією або менінгітом, що може мати довготривалі наслідки, такі як втрата слуху чи неврологічні розлади. Частота випадків пізніх інфекцій залишається доволі стабільною, наприклад, у США вона становить 0,26 на 1000 новонароджених.

На відміну від типових симптомів менінгіту у дорослих, менінгіт, викликаний *S. agalactiae* у новонароджених, характеризується загальними симптомами, як-от лихоманка, блювота та дратівливість, що може ускладнювати діагностику.

СГБ також можуть викликати серйозні інфекційні захворювання у дорослих, особливо у літніх осіб або людей з діабетом, цирозом печінки чи онкологічними захворюваннями. Відома також роль цих бактерій у розвитку інфекцій сечовивідних шляхів, шкіри, при бактеріємії, остеомієлітах, менінгіті та ендокардиті. Для інфекцій, зумовлених СГБ, типовим є високий рівень летальності.

Пеніцилін залишається стандартним препаратом для лікування інфекцій СГБ, а у випадках важких інвазивних інфекцій застосовують також гентаміцин у поєднанні з пеніциліном G або ампіциліном.

Неонатальна інфекція

До сьогодні СГБ залишаються основною причиною неонатального

сепсису. За віком проявів інфекції поділяють на три категорії: ранній, пізній та дуже пізній початок. Ранній початок інфекції визначається як випадки, що виникають протягом перших шести днів життя. Більшість новонароджених (від 61% до 95%) демонструють симптоми вже в перші 24 години (середній термін – 1 година). Найчастішими проявами є респіраторні розлади, такі як апное, тахіпное, утруднене дихання та ціаноз. Інші симптоми можуть включати млявість, погане харчування, здуття живота, блідість, жовтяницю, тахікардію та зниження артеріального тиску. У доношених дітей часто спостерігається підвищення температури, в той час як у недоношених вона може бути нормальною або навіть зниженою. Бактеріємія є найбільш розповсюдженим проявом ранньої інфекції СГБ, що становить приблизно 80% усіх випадків. Пневмонія та менінгіт також можуть виникати, але вони менш поширені (15% і 5-10% відповідно).

Пізня інфекція, яка виникає між 7 та 89 днями життя, має схожі симптоми з ранньою. Однак у пізній формі менінгіт зустрічається приблизно у 30% випадків, що є значно вищим показником, ніж у випадках раннього початку (5%). Крім того, пізня інфекція може проявлятися й у формі остеомієліту, піогенного артрити або целюліту-аденіту, причому ураження проксимальної частини плеча є найпоширенішим при остеомієліті, а піогенний артрит часто вражає тазостегнові або колінні суглоби. СГБ-синдром целюліт-аденіт зазвичай спостерігається односторонньо, уражаючи ділянки обличчя або підщелепи, але може бути також в пахових або препателлярних зонах.

Дуже пізня інфекція, також відома як «дуже пізній» початок, виникає у немовлят старше трьох місяців. Цей тип інфекції часто вражає недоношених дітей або тих, хто має низьку масу тіла. У доношених немовлят дуже пізня інфекція може бути асоційована з ВІЛ-інфекцією або іншим імунодефіцитом. Клінічні прояви в таких випадках схожі на прояви пізньої інфекції, при цьому найбільш поширеними є бактеріємія без локалізації та менінгіт.

Дорослі

Інвазивна інфекція, викликана СГБ, є провідною причиною

захворюваності та смертності серед осіб старше 65 років, афроамериканців і людей із діабетом. Більшість випадків спостерігаються у пацієнтів із супутніми захворюваннями, такими як діабет (41%), серцеві хвороби (36%) та рак (17%).

Найчастіше у дорослих спостерігаються такі симптоми, як: підвищення температури, озноб і зміна психічного стану. Багато інфекцій у дорослих пов'язані з вагітністю: СГБ є причиною 15% випадків ендометриту, асоційованого з пологами, 15% бактеремій вагітних і 15% інфекцій після кесаревого розтину. До локалізованих інфекцій, спричинених СГБ у дорослих, належать пневмонія, ендокардит, інфекції шкіри та м'яких тканин, а також остеомієліт. Приблизно 4% невагітних дорослих, які перенесли перший епізод бактеріємії, можуть мати повторний рецидив протягом року.

Висновки.

1. Стрептококи групи В є складовою нормальної мікробіоти, але за певних умов можуть викликати тяжкі патологічні процеси.
2. Особливо небезпечними дані мікроорганізми є для вагітних жінок, так як здатні викликати неонатальні інфекції з летальними наслідками.
3. Також *Streptococcus agalactiae* може бути збудником локалізованих інфекцій.

ЛІТЕРАТУРА:

1. Morinis J, Shah J, Murthy P, Fulford M. Horizontal transmission of group B streptococcus in a neonatal intensive care unit. Paediatr Child Health. 2011 Jun;16(6):e48-50. [PMC free article] [PubMed].
2. Berardi A, Rossi C, Creti R, China M, Gherardi G, Venturelli C, Rumpianesi F, Ferrari F. Group B streptococcal colonization in 160 mother-baby pairs: a prospective cohort study. J Pediatr. 2013 Oct;163(4):1099-104.e1. [PubMed].
3. Procianoy RS, Silveira RC. The challenges of neonatal sepsis management. J Pediatr (Rio J). 2020 Mar-Apr;96 Suppl 1(Suppl 1):80-86. [PMC free article] [PubMed].

**ВПЛИВ ВОЄННИХ УМОВ НА ФОРМУВАННЯ СОЦІАЛЬНИХ
НАВИЧОК У ДІТЕЙ ДОШКІЛЬНОГО ВІКУ**

Рибка Олена Сергіївна

к.мед.н кафедри педіатрії № 1 та неонатології
м. Харків, Україна

Максименко Олександр Владиславович

Літвін Владислав Ігорович

Цикало Богдан Миколайович

Студенти

Харківський національний медичний університет
м. Харків, Україна

Анотація: Ця стаття присвячена дослідженню наслідків воєнних умов для формування соціальних навичок у дітей дошкільного віку, включаючи такі аспекти, як розвиток емоційної стійкості, здатність до співпраці, побудова довірчих стосунків та вирішення конфліктів. Дошкільний період є важливим етапом для соціалізації дитини, однак війна вносить суттєві корективи в цей процес. У статті розглядаються результати міжнародних досліджень та аналізу даних, отриманих під час опитувань батьків і вихователів. Рекомендації базуються на найкращих практиках і враховують досвід кризових ситуацій у різних країнах.

Ключові слова: Соціалізація, війна, діти дошкільного віку, емоційна травма, комунікація, підтримка, соціальні навички.

Дошкільний вік є критичним для формування основних соціальних навичок, які включають здатність до взаємодії з однолітками, розвиток емоційної стійкості, співпереживання та соціальної відповідальності. У стабільних умовах цей процес забезпечується взаємодією з однолітками в колективі, підтримкою батьків і вихователів, а також створенням позитивного середовища для гри та навчання. [2, с. 71] Проте війна кардинально змінює ці умови, створюючи нові виклики для розвитку дітей дошкільного віку.

Воєнні умови впливають на дітей через кілька основних факторів:

1. **Стресові ситуації:** Свідчення насильства, втрата рідних чи близьких, пошкодження домівок створюють постійний стан тривоги, який унеможливорює нормальний емоційний розвиток.

2. **Вимушена міграція:** Переміщення до нових регіонів супроводжується розлукою з друзями, адаптацією до нових умов, що ускладнює процес інтеграції в колектив. [1, с. 113]

3. **Розрив соціальних зв'язків:** Втрата можливості спілкування з однолітками через зруйновану інфраструктуру (дитячі садки, місця для гри). [7, с. 32]

4. **Психологічна травма:** Навіть короткострокові стресові події можуть викликати довготривалі наслідки, такі як емоційна нестабільність або агресія. [5, с. 164]

Міжнародний контекст:

Американські дослідження, зокрема роботи *Betancourt et al.* (2013), показують, що діти, які пережили конфлікти в зонах бойових дій, стикаються із затримкою соціального розвитку. [4, с. 54] У дослідженнях *Masten & Narayan* (2012) наголошується, що травматичний досвід у ранньому дитинстві формує основу для подальших психологічних і поведінкових розладів. [3, с. 77] Інші дослідження, наприклад, *Ungar* (2015), зосереджуються на важливості соціальної підтримки для розвитку стійкості у дітей.

Дослідження:

Було проведено анонімне опитування студентів Харківського національного медичного університету у кількості 60 осіб. Для цього були використані месенджери Telegram та Viber. В опитуванні взяли участь студенти, у яких є діти або у їхніх родичів.

Опитування включало питання про зміни в поведінці дітей, їхній емоційний стан, рівень соціальної взаємодії з однолітками, а також виклики, з якими стикаються дорослі під час виховання в умовах війни.

Аналіз опитування:

1. **Психоемоційний стан:**

○ У 80% дітей спостерігається підвищена тривожність. Це проявляється у вигляді страху перед новими ситуаціями, гучними звуками, замкненими просторами.

○ 40% дітей мають проблеми зі сном, включаючи кошмари.

2. **Ізоляція:**

○ 65% дітей втратили регулярний доступ до колективних занять, що значно ускладнює їхній розвиток соціальних навичок.

○ 50% батьків зазначили, що діти відчують труднощі у встановленні контактів із новими друзями.

3. **Агресія та поведінкові зміни:**

○ У 45% дітей спостерігається підвищена дратівливість або схильність до агресивної поведінки.

○ У 25% — регресивна поведінка, включаючи повторне смоктання пальця або потребу в постійному контакті з батьками.

4. **Проблеми адаптації:**

○ Вихователі зазначають, що у дітей з переміщених сімей значно більше проблем із включенням до колективу через страхи та низьку самооцінку.

5. **Зміни в ігровій діяльності:**

○ 70% вихователів звернули увагу, що ігри дітей часто відображають воєнні події (ігри "у війну", "в евакуацію").

6. **Роль батьків:**

○ Батьки повідомляють про труднощі у забезпеченні емоційної стабільності дітей через власні переживання.

7. **Необхідність підтримки:**

○ 90% вихователів наголошують на важливості створення спеціальних програм для психологічної підтримки дітей. [6, с. 227]

Висновки досліджень:

1. **Психологічна адаптація:** Воєнні умови створюють багаторівневі

бар'єри для розвитку дошкільнят, зокрема через емоційну нестабільність та порушення звичного способу життя. Без належної підтримки наслідки таких умов можуть проявлятися у підлітковому та дорослому віці.

2. **Необхідність соціальної інтеграції:** Відсутність регулярної взаємодії з однолітками негативно впливає на здатність дітей будувати довірчі стосунки, розвивати емпатію та навички співпраці.

3. **Роль дорослих:** Батьки та вихователі відіграють ключову роль у процесі підтримки дітей, однак їм самим часто не вистачає ресурсів для ефективної роботи в умовах кризи.

4. **Ігрові методи як терапія:** Використання ігор, які сприяють розвитку соціальних навичок, може допомогти дітям впоратися з травматичним досвідом. Це підтверджується американськими практиками (наприклад, *Therapeutic Play Program, American Academy of Pediatrics*).

5. **Міжнародний досвід:** Вивчення конфліктів у Сирії та Африці показало, що ключем до адаптації дітей є стабільне середовище, навіть у таборах для переміщених осіб (*Betancourt et al., 2015*). Подібний підхід може бути адаптований в Україні.

Рекомендації:

1. **Розробка програм соціальної адаптації:** Програми повинні включати ігрові методи, які сприяють взаємодії дітей із однолітками, та практики, що допомагають опанувати емоції.

2. **Психологічна підтримка:** Створення доступних центрів психологічної допомоги для батьків і дітей у постраждалих регіонах.

3. **Навчання для вихователів:** Впровадження тренінгів із психосоціальної підтримки, базованих на рекомендаціях міжнародних організацій, таких як *UNICEF, Save the Children*.

4. **Підтримка батьків:** Залучення батьків до програм, які допомагають їм впоратися зі стресом, водночас підтримуючи дітей.

5. **Державна підтримка:** Забезпечення доступу до дошкільних установ навіть у зонах, наближених до бойових дій, через мобільні дитячі садки

або тимчасові навчальні простори.

СПИСОК ЛІТЕРАТУРИ

1. Betancourt, T. S., Newnham, E. A., & McBain, R. (2013). Social and emotional impact of war on children: A systematic review of intervention approaches.
2. Masten, A. S., & Narayan, A. J. (2012). Child development in the context of disaster, war, and terrorism: Pathways of risk and resilience. *Annual Review of Psychology*.
3. Ungar, M. (2015). Social ecological resilience: Insights for prevention and child welfare policies. *Child Abuse & Neglect*.
4. UNICEF (2018). Guidelines for psychosocial support of children in conflict zones.
5. Save the Children (2017). Rebuilding lives: Educational and social programs for children in conflict zones.
6. National Institute of Mental Health (NIMH). Trauma and its impact on early childhood development.
7. American Academy of Pediatrics (AAP). The importance of play in promoting healthy child development and maintaining strong parent-child bonds.

ДИНАМІКА ЗАХВОРЮВАНОСТІ НА ВІЛ/СНІД В УКРАЇНІ

Риндіна Анастасія Сергіївна

студентка Харківського
Національного Медичного Університету

Бурма Ярослава Ігорівна

к.мед.наук, доцент кафедри інфекційних хвороб,
дитячих інфекційних хвороб та фтизіатрії
Харківського Національного Медичного Університету
м. Харків, Україна

Вступ.

ВІЛ-інфекція (інфекція, спричинювана вірусом імунодефіциту людини, англ. HIV-infection) - повільно прогресуюче антропонозне інфекційне захворювання з гемоконтактним і вертикальним механізмами передачі, що характеризується специфічним ураженням імунної системи з розвитком імунодефіциту, унаслідок чого організм людини стає високосприйнятливим до опортуністичних інфекцій і пухлин, які зрештою призводять до смерті хворого. Сьогодні ВІЛ-інфекція залишається важливою медико-соціальною проблемою як для України, так і для всього світу. Згідно даних Всесвітньої організації охорони здоров'я (ВООЗ) станом на 2022 рік, близько 39 мільйонів людей живуть з ВІЛ. У 2022 році в світі, від різних причин, пов'язаних з ВІЛ-інфекцією, померло 630 тисяч людей.

Мета роботи.

Визначити динаміку захворюваності на ВІЛ-інфекцію у різних регіонах України за 2023-2024 роки.

Матеріали та методи.

Аналітичний огляд звітів Центра громадського здоров'я МОЗ України

Результати та обговорення.

За дев'ять місяців 2024 року, за даними системи епідеміологічного моніторингу, обсяги послуг із тестування на ВІЛ зросли з 1 561 574 до 1 927 705 (приріст на 23,4%) порівняно з аналогічним періодом 2023 року,

здебільшого завдяки збільшенню використання швидких тестів (загалом по країні приріст склав 39,5%). Кількість виявлених ВІЛ-позитивних осіб зменшилася на 11,3%. Загальна ефективність тестування на ВІЛ серед населення за 9 місяців 2024 року знизилася у всіх областях і склала 0,5%, тоді як за аналогічний період 2023 року цей показник був 0,7%. Рівень результативності по регіонах варіюється: найнижчі показники зафіксовано в Тернопільській (0,19%) та Івано-Франківській (0,21%) областях, тоді як найвищі — в Одеській (1,05%), Донецькій (0,93%) та Дніпропетровській (0,79%) областях. Кількість тестувань на ВІЛ зростає в усіх регіонах, за винятком Львівської, Чернівецької та Івано-Франківської областей. Найбільше зростання відбулося у Хмельницькій області (+63,5%), Закарпатській області (+66,9%) та Херсонській області (+92,7%). У Луганській області, де заклади були переміщені на підконтрольні території, обсяги тестувань подвоїлися. Ріст кількості тестувань здебільшого пов'язаний із збільшенням обстежень серед не ключових груп населення. Серед обстежених частка донорів і вагітних знизилася до 30,1% у порівнянні з 37,0% у 2023 році, а частка призовників зростає до 21,6% (з 7,9% у 2023 році). Також спостерігалось зростання кількості тестувань за кодами 113 (обстеження за ініціативою медичних працівників, +20,5%) та 116 (обстеження за власною ініціативою, +21,8%) порівняно з дев'ятьма місяцями 2023 року. Кількість протестованих осіб у ключових групах зменшилася на 41,8% у порівнянні з аналогічним періодом 2023 року, що було зафіксовано у 16 областях. Зростання кількості тестувань збіглося зі збільшенням загальної кількості обстежених у Хмельницькій і Херсонській областях (у 2 рази), а також у Сумській (+52,5%) та Чернівецькій (+31,5%) областях. Протягом 2024 року було виявлено та зареєстровано 7841 випадок ВІЛ-інфекції (19,1 на 100 000 осіб). Найвищі показники захворюваності спостерігалися у Дніпропетровській області (54,1), Одеській області (43,9), Кіровоградській області (30,6), Чернігівській (26,8), Миколаївській (26,7) та Київській (26,2) областях. Станом на 01.10 2024 року було виявлено та офіційно зареєстровано 7841 випадок ВІЛ-інфекції, що відповідає показнику 19,1 на

100 000 населення. Найвищі рівні захворюваності на ВІЛ спостерігалися у Дніпропетровській (54,1), Одеській (43,9), Кіровоградській (30,6), Чернігівській (26,8), Миколаївській (26,7) та Київській (26,2) областях. Показник захворюваності за перші дев'ять місяців 2024 року знизився на 11% у порівнянні з аналогічним періодом 2023 року (розрахунок проводився на основі останніх офіційних даних про чисельність населення). Зниження було зафіксовано у 13 областях, зокрема в Запорізькій (-29%), Одеській (-26%) та Чернівецькій (-24%). У 10 областях захворюваність на ВІЛ, навпаки, зросла, найбільше у Полтавській (+22%), Вінницькій (+27%) та Херсонській (+61%). Основна частина нових випадків ВІЛ була зареєстрована серед людей віком від 30 до 49 років (68,95%). У гендерній структурі нововиявлених випадків переважали чоловіки (65,6%). У середньому в Україні щоденно фіксувалося 29 нових випадків ВІЛ-інфекції, 8 випадків СНІДу та 3 смерті від захворювань, спричинених СНІДом. Серед шляхів передачі ВІЛ переважає статевий (80,3%), хоча парентеральний шлях інфікування через вживання ін'єкційних наркотиків залишається актуальним (19,0%). Порівняно з аналогічним періодом 2023 року (73,9%), спостерігається подальше зростання частки випадків, переданих статевим шляхом. Упродовж 2024 року зареєстровано 2312 нових випадків СНІДу (5,6 на 100 000 населення), що на 6,2% менше, ніж за той самий період 2023 року. За даними офіційної реєстрації, показники захворюваності на СНІД знизилися в 16 областях. Однак у Чернігівській області показник зріс утричі, а в Полтавській – майже вдвічі. За перші дев'ять місяців 2024 року було зафіксовано 899 смертей від СНІДу, що відповідає показнику 2,2 на 100 000 населення. Це на 16,5% менше порівняно з аналогічним періодом 2023 року, коли показник становив 2,6 на 100 000. Найвищі рівні смертності були зареєстровані в Одеській (8,1), Дніпропетровській (7,3), Чернігівській (3,5), Київській (2,8) та Полтавській (2,8) областях. Структура причин смертності за перші дев'ять місяців 2024 року виглядала так: 33,8% смертей були безпосередньо пов'язані з ВІЛ-інфекцією (у 2023 році – 37,8%), 52,4% померлих мали захворювання, не пов'язані з ВІЛ (у 2023 році – 49,4%), а причину смерті

не було встановлено у 13,8% випадків. У віковій структурі переважають померлі у віці 25-49 років (64,9%). Більшість із них були інфіковані статевим шляхом (63,9%). Антиретровірусна терапія (АРТ), яка відіграє важливу роль у зниженні ризику передачі вірусу та зменшенні захворюваності і смертності серед людей, що живуть з ВІЛ (ЛЖВ), надавалася 118 529 особам станом на 01.10.2024 року за даними звітної форми №56. У зв'язку з воєнним станом здійснюється моніторинг обліку внутрішньо переміщених осіб (ВПО) з ВІЛ-інфекцією та ВІЛ-експонованих дітей у медичних закладах, які надають нагляд за людьми, що живуть з ВІЛ (ЛЖВ), на запит ЦГЗ МОЗ України. За оперативними даними станом на 01.10.2024 року, загальна кількість ВПО становила 2307 осіб, з яких на облік було взято 60,6%. Серед них чоловіки становили 53%, жінки — 47%, зокрема 5 ВІЛ-позитивних вагітних.

Переважає більшість ВПО належить до вікової групи 25–49 років (74,6%); вікова група 18–24 роки становить 2,9%; 19,9% — це люди віком 50+ років, а діти до 18 років становлять 2,5%. Серед ВПО також виявлено 28 ВІЛ-експонованих новонароджених. Найбільше внутрішньо переміщених осіб виїхало з Донецької (42,5%), Херсонської (15,1%) та Луганської (9,5%) областей. Третина з них оселилася у Дніпропетровській області (32,2%), 25,0% обрали для переселення західні області України, а 12,8% переїхали до Одеської області.

Висновки. Проаналізувавши звіти Цетра громадського здоров'я МОЗ України щодо захворюваності на ВІЛ/СНІД серед населення України за 9 місяців 2024 року, загальна кількість людей у диспансерній групі в Україні зменшилася на 7,1%, що спостерігалось у 16 областях, у порівнянні з аналогічним періодом 2023 року. Станом на 1 жовтня 2024 року під медичним наглядом у закладах охорони здоров'я перебували 147 599 людей, що живуть з ВІЛ, що відповідає показнику 360,0 на 100 000 населення. Як і раніше, за даними офіційної реєстрації, найвищі показники поширеності ВІЛ-інфекції на 100 000 населення спостерігались в Одеській (971,8), Дніпропетровській (938,8), Миколаївській (747,4) областях та у м. Київ (631,0). Найбільше

зниження відзначено в Запорізькій (-52,4%), Луганській (-40,4%), Закарпатській (Тпр -16,0%), Київській та Донецькій (-15,0%) областях. Зважаючи на ситуацію, можна передбачити, що диспансерна група й надалі поступово зменшуватиметься зі зняттям людей з обліку. Зниження рівня захворюваності у східних регіонах може відбуватися за рахунок міграції населення, у зв'язку з активними бойовими діями і вимушеним переїздом людей у інші регіони. Саме за рахунок збільшення кількості населення і відбувається зростання показників у деяких областях України.

СПИСОК ВИКОРИСТАНОЇ ЛІТЕРАТУРИ.

1. «Центр громадського здоров'я Міністерства охорони здоров'я України», 2024.
2. Інфекційні хвороби: підручник / За ред. О. А. Голубовської, 2012.-414 с.

ЕПІДЕМІОЛОГІЯ ТА ПРОФІЛАКТИКА КОРОНАВІРУСНОЇ ІНФЕКЦІЇ (COVID-19) В ПОСТПАНДЕМІЧНИЙ ПЕРІОД

Роговець Юлія Юріївна

Левченко Єлизавета Олександрівна

студентки 5 курсу

Бодня Ігор Павлович

к.мед.н., доцент

Харківський національний медичний університет

м. Харків, Україна

Вступ. Пандемія COVID-19, яка розпочалася у 2019 році, суттєво змінила наше життя та систему охорони здоров'я. Тепер, у період після пандемії, важливою стає контроль над COVID-19, готовність до можливих випадків та розробка міцних систем управління інфекційними ризиками.

Мета. Ми хочемо дослідити, як населення ставиться до профілактичних заходів, вакцинації, готовності до майбутніх пандемій та змін у звичках після COVID-19. Це допоможе нам зрозуміти, наскільки люди інформовані, довіряють та готові до нових умов.

Матеріали та методи. Створено форму для опитування (Google forms), яку пройшли 23 респондентів — студентів ХНМУ, та інших груп людей, а саме: працівників державних установ, домогосподарок та пенсіонерів. На основі цих відповідей був проведений аналіз. Статична обробка отриманих даних була проведена за допомогою програми “Excel”.

Результат та обговорення. Діаграма розподілу за віком ілюструє, що більшість респондентів (56,5%) знаходиться у віковій групі 21-30 років.

Вікова група 31-40 років становить 13%, а група 41-50 років — 17,4%, що вказує на помірну зацікавленість осіб середнього віку. Водночас групи до 20 років (4,3%) та 51+ років (8,7%) є менш представленими.

Діаграма розподілу за статтю показує значну перевагу жіночої аудиторії (87%) над чоловічою (13%).

Діаграма розподілу за місцем проживання показує, що більшість

респондентів мешкають у місті (73,9%), тоді як у сільській місцевості проживає значно менша частина – 26,1%.

Діаграма оцінки ризику зараження COVID-19 у постпандемічний період демонструє, що більшість респондентів сприймають ризик як середній (43,5%) або високий (30,4%). 21,7% оцінюють ризик як низький, лише 4,3% вважають, що ризик зараження відсутній.

Діаграма щодо вакцинації від COVID-19 показує, що більшість респондентів (56,5%) є повністю вакцинованими. Частково вакцинованих – 8,7%, помітна частка — 34,8% — не вакцинувалася.

Діаграма щодо причин, які спонукали до вакцинації показує, що основними причинами вакцинації були захист від хвороби (55,6%), вимоги для подорожей або роботи (55,6%), соціальний обов'язок (50%) і захист близьких (33,3%). Невакцинованими залишилися 5,6% респондентів.

Причини відмови від вакцинації серед респондентів розподілилися так: 66,7% не довіряють вакцинам, 25% не бачать у цьому необхідності, 8,3% мають медичні протипоказання, ще 8,3% стикаються з відсутністю доступу до вакцин. Водночас 16,6% респондентів уже вакцинувалися.

Діаграма за результатами опитування про дотримання соціальної дистанції вказує на те, що 13% завжди дотримуються соціальної дистанції, 26,1% – лише в громадських місцях, 43,5% – іноді, а 17,4% зовсім не дотримуються.

Статистика щодо носіння масок у громадських місцях: 0% завжди носять маску, 8,7% носять маску тільки в місцях скупчення людей. 34,8% носять маску рідко. 56,5% не носять маску взагалі.

Статистика щодо змін в медичних рекомендаціях щодо профілактики COVID-19 за останній рік показує таку картину: 17,4% респондентів помітили, що зміни були значними, 39,1% зазначили, що зміни були незначними, 43,5% респондентів вважають, що рекомендації залишилися такими ж.

Статистика щодо планів респондентів на отримання бустерної дози вакцини проти COVID-19 показує такі результати: 21,7% респондентів

планують отримати бустерну дозу вакцини проти COVID-19, 52,2% не мають таких планів, а 26,1% ще не визначилися.

Діаграма щодо профілактики COVID-19 показує, що респонденти вважають найбільш ефективними заходами профілактики COVID-19: соціальну дистанцію (82,6%), гігієну рук (69,6%), провітрювання приміщень (65,2%) і носіння масок (52,2%). Вакцинацію підтримали 43,5%, а 4,3% утрималися від відповіді.

Статистика щодо змін у звичках відвідування громадських заходів після пандемії демонструє різні підходи серед респондентів: 34,8% повідомили, що стали рідше відвідувати заходи, 65,2% повернулися до звичного режиму, а 4,3% зазначили, що почали більше подорожувати та відвідувати заходи.

Опитування показало, що пандемія суттєво вплинула на психічне здоров'я 26,1% респондентів, ще 26,1% відчували помірний вплив, а 39,1% зазначили, що майже не зазнали змін.

Діаграма щодо дій для покращення готовності до майбутніх пандемій показує, що для покращення готовності до майбутніх пандемій респонденти вважають важливими: поліпшення медичної інфраструктури (78,3%), освітні кампанії (69,6%), посилення міжнародної співпраці (60,9%) та підвищення рівня вакцинації (43,5%).

Опитування щодо готовності країни до нової хвилі COVID-19 або іншої пандемії показало, що 4,3% вважають країну повністю готовою, 30,4%-готовою, але з проблемами, 43,5% — неготовою, а 21,7% не мають чіткого уявлення про рівень готовності.

Діаграма показує, що 17,4% респондентів повністю довіряють інформації про COVID-19 від уряду та медичних організацій, 56,5% довіряють частково, а 26,1% зовсім не довіряють.

Діаграма відображає результати опитування щодо впливу пандемії на ставлення до здоров'я та профілактичних заходів, де: 52,2% респондентів зазначили, що тепер більше уваги приділяють профілактиці, 47,8% респондентів заявили, що їхнє ставлення не змінилося.

Висновок. Результати опитування показують, що більшість людей, які взяли участь у дослідженні, належать до молодшої групи віком від 21 до 30 років. Серед них переважають жінки та люди, які проживають у містах. Більшість учасників опитування вважають ризик зараження COVID-19 середнім або високим, хоча деякі з них ще не вакциновані. Основними мотивами для щеплення є бажання захистити себе від хвороби, а також вимоги для подорожей або роботи. Найпоширеніші методи профілактики, які використовують респонденти, - це дотримання соціальної дистанції та ретельна гігієна рук. Пандемія вплинула на психічне здоров'я деяких учасників опитування, і вони вбачають необхідність у посиленні медичної інфраструктури для підвищення готовності до майбутніх пандемій.

ВПЛИВ СПОСОБУ ЖИТТЯ НА РІВЕНЬ ЗДОРОВ'Я МОЛОДІ

Рожнова Анастасія Михайлівна

науковий керівник, завуч, асистент кафедри
гігієни та медичної екології

Дорохтей Вікторія Володимирівна

студентка 2 курсу медичного факультету
Одеський національний медичний університет
м. Одеса, Україна

Вступ: Проблема впливу способу життя на здоров'я молоді набуває особливої значущості в сучасному суспільстві, враховуючи глобальні тенденції до зменшення фізичної активності, наприклад, через дистанційне навчання, поширення незбалансованого харчування та збільшення впливу стресових факторів. Нездоровий спосіб життя є одним із ключових факторів ризику розвитку серцево-судинних захворювань, метаболічних порушень, психоемоційних розладів та інших патологій у молодому віці. Це дослідження допоможе зрозуміти вплив способу життя на загальний стан здоров'я молоді.

Мета роботи: Визначити, як студентський спосіб життя впливає на здоров'я, які звички є корисними, а які насправді шкідливими.

Матеріали та методи: Для проведення цього дослідження було розроблено анкетування за допомогою Google Forms (https://docs.google.com/forms/d/e/1FAIpQLSeG3-Vtd-le3uaUaVBCes9BEOhsHpLdkoy33MU_fHNZI88tFQ/viewform) в якому взяли участь 41 студент ОНМедУ віком від 18 до 30 років, серед яких 26 чоловіків (63,4%) та 15 жінок (36,6%). Анкета складається з 22 запитань щодо способу життя.

Результати та обговорення: Результати анкетування показали, що стрес є невід'ємною частиною життя студентів: 24,4% відчують його щодня, а ще 51,2% – протягом робочого тижня. Основними способами боротьби зі стресом виявилися: прослуховування музики – 78%, спілкування з друзями - 73,2% та, звісно, сон – 65,9 %. Це вказує на те, що рівень академічного навантаження є дуже високим, тому більшість респондентів жертвують сном заради здобування

знань. Тривалість сну серед респондентів виявилася значною мірою нижчою за оптимальний рівень. Лише 39% респондентів дотримуються рекомендованої тривалості сну у 7-8 годин на добу, тоді як 41,5% сплять лише 5-6 годин, а 17,1% – навіть менше 4 годин. Недостатній сон є важливим фактором ризику розвитку хронічної втоми та зниження продуктивності.

Фаст-фуд, солодощі, газовані напої - нездорова їжа, яку найчастіше згадують респонденти, і дійсно, 58,5% вживають солодощі щодня, 56,1%-фаст-фуд принаймні 2-3 рази на тиждень, газовані напої – 43,6% майже кожного дня. Це свідчить про доступність і популярність такої їжі серед молоді, навіть попри усвідомлення його шкідливого впливу. Значна частина респондентів продовжує обирати швидке харчування через зручність або брак часу на приготування домашньої. Водночас результати щодо споживання свіжих фруктів та овочів викликають занепокоєння. Лише 26,8% вживають їх щодня, тоді як 40,5% роблять це 2-3 рази на тиждень, 22,5% споживають їх раз на місяць або рідше, 10,2% практично не вживають овочі й фрукти. Пропуски прийомів їжі також стали поширеним явищем серед молоді через навчальне навантаження – 47,2% респондентів пропускають його щодня. Це вказує на розрив між знаннями про збалансоване харчування та реальними харчовими звичками [1]. Куріння та споживання алкоголю залишаються поширеними серед молоді. Регулярно курять 51,2% респондентів, а ще 24,4% зазначили, що роблять це іноді. Алкоголь регулярно вживають 3%, тоді як 17,1% обмежуються вживанням на свята або в особливих випадках. Ці дані свідчать про те, що куріння залишається більш розповсюдженою проблемою серед молоді порівняно зі споживанням алкоголю. Це може бути пов'язано з різними соціальними та культурними чинниками, такими як доступність тютюнових виробів та недооцінка довгострокових ризиків для здоров'я [2].

Коли респондентів запитали щодо тривалості занять фізичною активністю, 26,8% відповіли, що займаються спортом більше 2 годин, 46,3%-1-2 години, і 24,4% - від 30 хв до години. Кількість кроків пройдених за день достатньо висока – 63,7% відповіли 5-10 тисяч, що позитивно впливає на

їх фізичний стан. На запитання про частоту фізичної активності лише 15,9% студентів відповіли, що займаються кожен день, 36,5% - 2-3 рази на тиждень, 29,1% - раз на місяць або рідше і 18,5% - на жаль, не займаються фізичними вправами взагалі [3]. Більшість студентів (53,7%) вважають, що робоча діяльність негативно впливає на їхнє здоров'я, 39% відчують лише незначний вплив, тоді як 7,3% вважають, що вона не впливає зовсім.

На запитання «Як би ви оцінили своє загальне здоров'я?» усього 22% студентів відповіли «Відмінно», 41,5% - «Добре», 29,3% - «Задовільно», 7,3% відповіли, що «Погане». Ці результати демонструють загальну позитивну самооцінку власного стану здоров'я серед студентів, навіть за умов наявності значної кількості хибних звичок.

Відповідаючи на запитання, чи хотіли б респонденти змінити свій спосіб життя, 17 студентів відповіли «Так», 16 - «Так, але заважають певні обставини», 8 людей зазначили, що «Ні».

Висновки: Результати дослідження підкреслюють важливість інтеграції освітніх програм та профілактичних заходів, спрямованих на підвищення рівня обізнаності молоді щодо принципів здорового способу життя. Це особливо актуально в умовах сучасного темпу життя, що супроводжується стресовими факторами, обмеженою фізичною активністю та нерегулярним харчуванням.

ЛІТЕРАТУРА:

1. Тележенко Л. М., Дзюба Н. А., Кашкано М. А. Здорове харчування: практичні рекомендації. Херсон : Олді, 2018. 200 с.
2. Гончаренко М. М., Рожкова Л. І., Арініна Н. В. Шкідливі звички та їх профілактика. К.: Здоров'я, 2002. 120 с.
3. Павленко В. О. Фундаменталізація змісту фізкультурно-оздоровчої освіти студентів вищих навчальних закладів різного професійного спрямування. Здоров'я, спорт, реабілітація. 2017. Т. 1. №. 1. С. 45–50.

БІОМЕДИЧНІ І ПОВЕДІНКОВІ ЕФЕКТИ СПОЖИВАННЯ АЛКОГОЛЯ

Росіхін Василь Вячеславович
д.м.н., професор
Бухмін Олексій Вячеславович
к.м.н., доцент
Бухмін Олексій Олексійович
Левченко Єлизавета Дмитрівна
студенти
Харківський національний медичний університет

Вступ. Вивчення впливу алкоголю на поведінку людини є надзвичайно актуальним, оскільки:

- Зростання споживання алкоголю: У сучасному суспільстві спостерігається збільшення вживання алкоголю, що призводить до підвищення ризику соціальних та медичних проблем.
- Соціальні наслідки: Алкоголь впливає на міжособистісні стосунки, що може призводити до конфліктів, насильства та розпаду сімей.
- Психологічний аспект: Дослідження показують, що алкоголь може змінювати емоційний стан, що, в свою чергу, впливає на прийняття рішень та поведінку.
- Соціобіологічні зміни: Вивчення впливу алкоголю допомагає зрозуміти, як він може змінювати соціальну структуру, взаємодію груп та інші біологічні аспекти.

Мета: описати основні біомедичні і поведінкові ефекти споживання алкоголя.

Розрізняють зловживання алкоголем та алкогольну залежність (алкоголізм). Обидва терміни - це медичні поняття, що передбачають тривале вживання алкоголю. Зловживання алкоголем - ситуація, коли людина відчуває психічну алкогольну залежність. Алкоголізм має на увазі фізичну потребу в спиртному.

Що таке помірне вживання алкоголю? Це не більше ніж одна випивка

(8-9г алкоголю) на день для жінки, і не більше двох (16-18 г алкоголю) для чоловіка. Не рекомендується вживати більше двох різних напоїв щодня. Хоча можуть бути індивідуальні відмінності, і деяким людям взагалі не слід пити.

Вміст спирту: а) (звичайна концентрація у крові сягає 0,015%); б) яблука – 0,1% спирту; в) виноградний сік – 0,35% спирту; г) кефір – 0,05 – 0,3% спирту; д) пиво – 3,6% спирту; е) вино столове – 9,5% спирту; ж) вино кріплене – 15,3% спирту; з) лікер – 21% спирту; и) горілка, віскі, ром – 38 – 42% спирту; к) коктейлі: «кривава Мері» – 9 – 10% спирту; джин із тоніком - 7,1 % спирту; з текілою - 12,3% спирту.

Взагалі, вплив алкоголю на організм або "індивідуальна доза" тісно пов'язані з концентрацією його в крові, яка залежить від рівня метаболізму (хімічного перетворення) спирту.

На цей процес швидкості метаболізму алкоголю впливає комплекс зовнішніх впливів та генетичних факторів. Потрапив у шлунок спирт рано чи пізно почне надходити в кров'яне русло. Швидкість цього процесу залежить від кількості та складу їжі, прийнятої до випивки або після неї. Інтенсивність розщеплення алкоголю в організмі визначається станом специфічних ферментних систем, що руйнують спирт до найпростіших органічних компонентів - води та вуглекислого газу, масою тіла та ступенем ожиріння (м'язисті люди інтенсивніше метаболізують спирт).

Алкоголь та секс*. Цитата із Шекспіра каже, що алкоголь "збільшує збудження, але ускладнює виконання". Деякі люди заявляють, що помірна кількість алкоголю підвищує потенцію. Те саме говорять курці марихуани.

У багатьох досліджень сексуальне збудження вимірювалося об'єктивними методами. На учасниках, що дивляться фільми або слухають записи з сексуально-стимулюючим змістом, розташовувалися невеликі пристрої, що вимірюють реакцію. У чоловіків це було маленьке гумове кільце, що вимірює діаметр статевого органу, а у жінок - пристосування, що вимірює кров'яний тиск та обсяг венозного кровонаповнення у статевому органі.

Два експерименти з жінками показали зменшення збудження після

вживання алкоголю. У дослідах із чоловіками прийнята доза алкоголю послабила збудження у 4 експериментах і не показала змін у 5-ти. В одному з дослідів чоловікам було сказано пригнічувати сексуальну реакцію. Досвід показав, що алкоголь зменшує здатність її контролювати.

Висновок з досліджень наступний: алкоголь знижує сексуальне збудження та доз, які зазвичай використовуються в експерименті (20-30 г алкоголю) достатньо, щоб продемонструвати це зниження.

Алкоголь та гальмування. Дослідження показали, що у людей зростає сексуальне збудження, коли вони вірять, що пили спиртне, причому найбільше, якщо еротична стимуляція має характер табу. Це є ознакою того, що зазвичай почуття самоповаги стримує збудження.

У одному дослідженні стимулюючим матеріалом служили гомосексуальні картинки, і навіть сцени згвалтування чи інших сексуальних злочинів. Досвід показав, що найбільше збудження при цьому зазнали ті, хто думав, що прийняв алкоголь і дійсно випив його, трохи менше – ті, хто думав, що прийняв алкоголь, а реально його не отримав, значно менше – ті, хто думав, що не отримав алкоголь і справді був тверезим; найменше - ті, хто думав, що не пив, а реально отримав алкоголь.

Дослідження дозволило пролити світло на те, чому багато сексуальних злочинів скоюються людьми, що випили. Коли люди думають, що п'яні (і зазвичай є такими), вони дають волю своїм таємним імпульсам. Звіт показав, що алкоголь сам не знімає гальмування.

Алкоголь як заспокійливий. Однією з найбільш глибоко укорінених ідей про алкоголь та інших інтоксикантів є ідея про те, що вони здатні послабити напругу та хвилювання. Існує навіть теорія зменшення напруги (ТУН) про те, що алкоголь має фармакологічну дію на почуття занепокоєння.

У 1992 році провідні канадські дослідники опублікували огляд досліджень. Вони дійшли висновку, що дані у кращому разі суперечливі і, як правило, не відповідають ТУН.

За останнє десятиліття було опубліковано дані численних сліпих тестів.

Результати дуже суперечливі. Алкоголь: а) збільшив занепокоєння у 4 експериментах; б) не викликав значного ефекту у 7 експериментах; в) зменшив занепокоєння у 4 експериментах; причому з останніх 4 експериментів лише в одному маніпуляції із вмістом алкоголю у напоях були успішними. Відмінність у результатах відбиває, серед іншого, відмінність використаних методів дослідження.

Порівнюючи ці дослідження з дослідженнями зазвичай використовуваних заспокійливих (валіум і т.д.), ми повинні виразно вирішити, що алкоголь неефективний як засіб, що послаблює занепокоєння. Якби фармакологічна фірма вивчала алкоголь з його продажу як заспокійливого, такі результати змусили б її припинити подальші випробування.

Алкоголь та агресивність. В експериментальній психології агресивність часто вимірюється шляхом наказу учасникам наражати іншу людину на електричний шок. Вольтаж шоку можна регулювати. Насправді ніякого шоку немає, але жертва демонструє видимі страждання. Алан Марлатт за описаною вище методикою маніпуляції з напоями провів таке дослідження:

В експерименті взяло участь 96 людей. Доза алкоголю була досить великою (40 г). Половина учасників провокувалась образливими зауваженнями з боку людей, яких можна було наражати на електричний шок.

Рівень агресивності був суттєво більший у тих учасників, які вірили, що випили алкоголь, особливо у неспровокованому стані, тоді як фактична наявність чи відсутність алкоголю у напої суттєво не вплинула на агресивність. Дослідники дійшли висновку, що алкоголь як такий навряд чи впливає на рівень агресивності, але люди слабше стримують свої імпульси, коли думають: “Зараз я випив”.

Алкоголь та настрій. Сліпі тести з цієї проблеми показали цікаві відмінності. У двох дослідженнях учасники переривали свою діяльність, щоб сконцентруватися на внутрішніх зв'язках, заповнюючи запитання. Обидва звіти дійшли висновку, що учасники, які отримали алкоголь, відчували його і при цьому наголосили на піднесенні настрою в запитальнику.

У третьому дослідженні учасники продовжували соціальну діяльність як у звичайній питній ситуації.

Веселощі вимірювалися дискретно шляхом запису тривалості сміху у відповідь на жарти, що вимовляються експериментатором. Алкоголь сам по собі не вплинув на веселощі. Але учасники, які вважали, що вони випили, сміялися значно довше за інших. Два південно-африканські психологи зробили зі своєї роботи висновок, що передчуття алкоголю не впливало на настрій, тоді як алкоголь сам по собі робив учасників більш пригніченими.

Вплив алкоголю на продуктивність праці. Декілька експериментів з плацебо вивчили вплив алкоголю на різні види робочих навичок та продуктивність праці. Досліджувалися час реакції, координація, водіння на тренажері та інтелектуальні дії. Усі експерименти показали, що алкоголь погіршує навички роботи та знижує продуктивність праці.

Речовина, що пригнічує пристрасть. Цікаві дослідження, пов'язані з розвитком алкоголізму, провели спеціалісти Інституту фармакології імені Вальдмана при Пітсбурзькому університеті.

Виявлено речовину, яка здатна запобігти у мишей та щурів звикання до алкоголю. Дослідники виявили в організмі ссавців, у тому числі людину, речовину (маринобуфогенін), яка здатна пригнічувати звикання до алкоголю. Раніше вважалося, що маринобуфогенін виробляється лише у морських жаб, і тому його так назвали (від латів. *marinos* - морський і *bufo* - жаба).

Проводилися такі дослідження на мишах та щурах. Однією групі вводили маринобуфогенін, другий - антитіла до нього, третій (контрольної) - ні того, ні іншого. Найбільша пристрасть до алкоголю виявилася у гризунів другої групи, в організмі яких пригнічувався їхній власний маринобуфогенін, найменше - у тварин першої групи, яким ця речовина вводилася додатково.

Який механізм впливу маринобуфогеніну? Також, як і алкоголь, він впливає на натрій-калієвий обмін в організмі та через нього на самопочуття ссавця. Отже, маринобуфогенін міг би стати профілактичним засобом від алкоголізму, якщо, звісно, виявиться ефективним в людини. Але це вже

предмет подальших та досить довгих досліджень.

Алкоголь допомагає людям із хворобами серця. Нові дані показують, що регулярне вживання алкогольних напоїв може допомогти відновленню хворих після інфаркту.

Було показано, що практично будь-який алкогольний напій за умови його помірною застосування має потенційний оздоровчий ефект. Пояснення його позитивного дії у тому, що він підвищує вміст холестерину високої щільності (“хорошого” холестерину) і запобігає формування тромбів.

Причому в темному пиві цей ефект проявляється сильніше, ніж у світлому, а в червоному вині більше, ніж у білому. Дослідники вважають, що причина цього – у речовинах (флавоноїдах), які забезпечують забарвлення фрукта чи напою та знижують рівень холестерину в крові.

При дослідженні 1900 осіб, госпіталізованих з інфарктом міокарда, було показано, що хворі, які приймали алкогольні напої сім разів на тиждень протягом року до інфаркту, на 32% рідше вмирили від нього порівняно з непитущими. Люди, які приймають алкогольні напої менше 7 разів на тиждень, помирали на 21% рідше протягом 4 років після інфаркту порівняно з людьми, які не п'ють.

Вчені підкреслюють, що оздоровчий ефект алкогольних напоїв проявляється лише за умови їхнього помірною застосування.

Алкоголь і IQ. Група дослідників з Інституту довголіття (Institute for Longevity Sciences) японської префектури Аїчі, що за 250 км від Токіо, виміряли IQ 2000 чоловік, віком від 40 до 79 років. У результаті дослідження було встановлено, що люди, які помірно вживають алкоголь (менше 540 мілілітрів sake або вина на день) мають вищу IQ, ніж непитущі. Різниця серед чоловіків склала в середньому 3,3 пункту, серед жінок - 2,5.

Примітно, що результати дійсні стосовно вживання будь-якого алкогольного напою, добровольці приймали пиво, віскі, вино, sake та багато іншого.

Хіросі Шикомата, керівник дослідницької групи, поспішив зазначити, що

результати аж ніяк не доводять того, що від алкоголю люди стають розумнішими. Одне з гаданих пояснень: вживання sake і вина тягне у себе закуску як сирої риби (у разі sake) і сиру (до вина). Ці продукти позитивно впливають мозкову активність. Насамкінець хотілося б підкреслити: чи стане алкоголь отрутою чи ліками - залежить тільки від самої людини.

Висновки по актуальності вивчення аспектів впливу алкоголю

1. Алкоголь та секс: Вивчення цього аспекту важливе для розуміння впливу алкоголю на сексуальну поведінку, що може призводити до ризикованих статевих контактів та збільшення випадків захворювань, що передаються статевим шляхом.

2. Алкоголь та гальмування: Дослідження гальмування під впливом алкоголю дозволяє зрозуміти, як алкоголь впливає на когнітивні функції, що важливо для попередження ДТП та інших небезпечних ситуацій.

3. Алкоголь як заспокійливий: Розуміння механізмів, за якими алкоголь заспокоює, допомагає в розробці альтернативних методів управління стресом та тривогою.

4. Алкоголь та агресивність: Вивчення зв'язку між алкоголем та агресивністю є необхідним для розробки програм профілактики насильства та правопорушень.

5. Алкоголь та настрої: Дослідження впливу алкоголю на настрої дозволяє з'ясувати його роль у розвитку депресії та інших психічних розладів.

6. Маринобуфогенін: Вивчення цієї речовини, що пригнічує пристрасть до алкоголю, відкриває нові перспективи для лікування алкогольної залежності.

7. Алкоголь і хвороби серця: Дослідження позитивного впливу помірного споживання алкоголю на серцево-судинну систему може сприяти формуванню нових рекомендацій для пацієнтів.

8. Алкоголь і IQ: Вивчення впливу алкоголю на інтелектуальні здібності важливе для розуміння наслідків тривалого вживання та його впливу на навчання і професійну діяльність.

Ці аспекти підкреслюють складність і багатогранність впливу алкоголю

на різні сфери життя людини, що робить їх вивчення надзвичайно актуальним у сучасному суспільстві.

**Для дослідження проблеми "Алкоголі та секс" були застосовані численні сліпі тести - тести, в яких випробуваний не знає, чи отримував він алкоголь. Проводяться, щоб виключити вплив психологічних чинників.*

Під час підготовки повідомлення використовувалися матеріали з книги «Алкоголь та нелегальні наркотики. Міфи і реальність» Автор Ханс Олоф Фек'якер.

ДЕКСАЛГІН® В КОМПЛЕКСНІЙ ПРОФІЛАКТИЦІ РОЗВИТКУ НЕЙРОПАТИЧНОГО БОЛЬОВОГО СИНДРОМУ У ТРАВМАТОЛОГІЧНИХ ХВОРИХ

Рушай Анатолій Кирилович,
д.м.н., професор кафедри хірургії,
анестезіології та інтенсивної терапії після дипломної освіти
Національного медичного університету
імені О. О. Богомольця, Україна, Київ

Актуальність.

Нейропатичні больові синдроми у хворих після отримання травматичних ушкоджень зустрічаються досить часто. Вони можуть бути нестерпного характеру, приводити не тільки до незначних функціональних порушень, а й до інвалідизації хворих. Лікарі часто стикаються з проблемою нейропатичного болю після проведення ампутацій («фантомний біль», при лікуванні переломів променевої кістки в типовому місті (синдром Зудека), при хірургічному лікуванні з приводу карпального тунельного синдрому Лікування тяжких випадків нейропатичних больових синдромів не завжди дає стійкі гарні результати. Аналізуючи механізми розвитку цього ускладнення, слід зазначити перспективним профілактичний напрямок запобігання розвитку синдромів з виконанням усіх профілактичних заходів.

Мета роботи. Покращити результати лікування травматологічних хворих на основі профілактичних заходів розвитку неропатичних больових синдромів при проведенні ампутацій, втручаннях з приводу карпального тунельного синдрому і у хворих з переломами дистального метаепіфізу променевої кістки..

Завдання. На основі результатів аналізу даних літератури і нашого досвіду дослідити фактори, які сприяють розвитку нейропатичного больового синдрому.

Сформулювати засади профілактики.

Визначити ефективність запропонованого підходу запобігання розвитку нейропатичних больових синдромів.

Матеріали і методи. Існує багато факторів, які сприяють з'явленню і прогресуванню нейропатичного болю. Початковим фактором є тривала ноцицептивна імпульсація, що призводить до формування стійких больових вогнищ. Загальноприйнята думка, що в розвитку нейропатичного болю сприятливими факторами є судинні захворювання, преморбідні дегенеративні зміни в м'язово-сухожильно-періартикулярних тканинах, остеохондроз хребта. Не остання роль належить і паравульнарному ушкодженню нерва як при травмі, так і при грубому проведенні хірургічного втручання або маніпуляціях без достатнього захисного знеболювання. Тому обґрунтованим було малотравматичне проведення оперативних втручань і маніпуляцій, які б проводилися під достатнім періопераційним безпечним знеболюванням. Проведення і обробка больових імпульсів, їх сприйняття в корі головного мозку з можливістю створення застійних вогнищ больової імпульсації є складним процесом. Це вимагає застосування складного мультимодального періопераційного знеболювання, яке б на достатньо довгий час знімало больову імпульсацію на всіх рівнях. Сучасним підходом є проведення місцевої анестезії, різновидом якої є і провідникова і спинномозкова. Опоїдні анестетики могли застосовуватися лише в якості премедикації при тяжких втручаннях (наприклад, при ампутаціях). Стандартними складовими мультимодального знеболювання було застосування розчину парацетамолу і нестероїдних протизапальних засобів (НПЗЗ) з підвищеним знеболюючим ефектом. Синергізм препаратів дає змогу зменшити негативний вплив на організм і отримати бажаний ефект за менших дозувань. Препаратом вибору був Дексалгін®. Цей препарат із вираженою дією завдяки поєднанню протизапальних ефектів НПЗЗ і сильної знеболювальної дії, яку можна порівняти з дією опіатів. Протизапальний ефект препарату зумовлений пригніченням синтезу простагландинів за рахунок пригнічення ізоферментів циклооксигенази (ЦОГ). В основі знеболювальних і протизапальних механізмів дії правопертаючого ізомеру декскетопрофену лежить потужне збалансоване пригнічення активності ізоферментів ЦОГ-2. Унікальне поєднання вираженого

інгібування циклооксигенази з простагландин-депресивною дією дає змогу віднести декскетопрофен (Дексалгін®) до ефективних сучасних анальгетиків, що підтверджено під час проведення численних клінічних плацебо-контрольованих досліджень.

Під нашим наглядом перебувало 16 хворих з ампутаціями нижніх кінцівок із приводу важких травм. У 12 був тривало існуючий травматичний остеомієліт з великими гнійно-некротичними ураженнями нижніх кінцівок. Більшість були чоловіки (12 осіб - 75,0 %). 6 пацієнтів були віком понад 55 років (37,5 %). Ампутації проводили під джгутом. Атравматичність забезпечувалася прецензійним виділенням нервових стовбурів, перетин їх здійснювали гострим лезом після введення 3-5 мл 2% розчину лідокаїну. Після ретельного гемостазу тканини пошарово зашивали. Мультиmodalьне знеболювання передбачало застосування різних за хімічною структурою, механізмом дії та точками прикладання препаратів. Від загальноприйнятої методики вона відрізнялася застосуванням Дексалгіну® з метою премедикації та знеболювання в найближчому післяопераційному періоді.

Під спостереженням перебували 52 постраждалих з карпальним тунельним синдром (КТС). У 28 пацієнтів хірургічне втручання проводили за класичною методикою з розрізу 5,0 - 5,5 см. Вони були об'єднані в 1 групу. Хірургічне лікування у 24 хворих проведено з доступу до 2,5 см (малоінвазивне втручання). Вони становили 2 групу. Виділення серединного нерва проводилося з застосуванням гідропрепаровки параневральних тканин слабким розчином лідокаїна, при потребі – з використанням оптичних приладів і мікрохірургічних інструментів.

Періопераційне мультиmodalьне знеболювання здійснювалося проведення провідникової блокади плечового сплетення, проведенням премедикації розчином парацетамолу та Дексалгіну® , яке повторювали через 12 годин, а при потребі – впродовж 3 днів).

Під наглядом перебувало 69 постраждалих з переломами дистального метаепіфізу променевої кістки ПДМЕПК зі зміщенням. Корекцію зміщення

проводилася після попереднього введення в гематому 2% розчину лідокаїну і внутрішньом'язового розчину 2% Дексалгіну®; здійснювалася відповідно до розробленого нами способу з використанням тракційного пристосування з лейкопластирним витягуванням за 1-3-й пальці.

Після зіставлення уламки фіксували гіпсовою (34 спостереження) або полімерною напівжорсткою пов'язкою (35 випадків) у ретенційному положенні кисті.

У хворих з фіксацією перелому гіпсовою лангетою реабілітація проводилася по загальноприйнятним принципам. Ці 34 хворих були групою порівняння.

У 35 випадках (хворі основної групи) фіксація здійснювалася полімерною напівжорсткою пов'язкою Softcast/Scotchcast, що давало змогу уникнути багатьох недоліків гіпсових пов'язок. Досягалася більша стабільність пов'язки (менша рухливість уламків); з'являється можливість почати кінезотерапію вже в ранньому іммобілізаційному періоді в розширеному обсязі.

Отримані результати і обговорення.

Велике значення при проведенні втручання або маніпуляції мала травматичність дій. Так при проведенні ампутацій нервові стовбури не травмавалися при виділення; пересікалися вони гострим лезом. Введення в нервові стовбури розчину лідокаїну посилювали ефект мультимодальної анестезії. Згідно з проведеними дослідженнями ноцицептивного болю за допомогою візуально-аналогової шкали ВАШ усі прооперовані оцінювали свій стан як задовільний ($4,6 \pm 0,5$ бала). Використання опитувальника DN4 дало змогу визначити нейропатичний компонент різної вираженості у 7 хворих у першу добу після операції. До 7-14-ї доби лише у 2 хворих він мав виражений характер, причому у 1 пацієнта це був чітко виражений фантомний біль. У цьому випадку курс лікування було продовжено ще на 7 діб, після чого було отримано позитивний ефект.

Подібні результати ми отримали в групі хворих з синдромом тунельного карпального каналу. Показники Бостонського опитувальника BCTQ через 4

тижні після операції в 1 групі становили: SSS - $1,71 \pm 0,33$ бала і FSS - $2,17 \pm 0,56$ бала; у 2 - $1,55 \pm 0,46$ балів і $2,37 \pm 0,58$ балів, відповідно. Через 4 тижні після операції при малоінвазивних втручаннях показники були кращі, ніж в 1 групі – за вираженістю больових і чутливих порушень і за спеціальними можливостями: SSS - $1,55 \pm 0,46$ і $1,71 \pm 0,33$; FSS - $2,37 \pm 0,58$ і $2,17 \pm 0,58$ балів, відповідно. До 3 і 6 місяців показники цих шкал практично не відрізнялися в групах: SSS - $1,37 \pm 0,31$ і $1,14 \pm 0,14$ в першій і $1,27 \pm 0,42$ - $1,12 \pm 0,24$ у 2-й; FSS - $1,88 \pm 0,36$ - $1,22 \pm 0,32$ і $1,84 \pm 0,44$ - $1,23 \pm 0,22$, відповідно. На віддалених етапах спостереження значущих статистичних відмінностей виявлено не було. Порівняно з рівнем середніх показників початкового періоду по обох шкалах VSTQ в двох групах відбулося істотне зниження у всіх пацієнтів ($p < 0,05$).

Динаміка показників больового синдрому за даними ВАШ була незначно більшою до операції ($3,12 \pm 0,32$ і $2,87 \pm 0,42$ балів) і через 4 тижні ($1,66 \pm 0,22$ і $1,45 \pm 0,43$ балів) у хворих першої групи (розширений доступ) порівняно з показниками 2 групи – (мініінвазивний доступ); проте до 3 і 6 місяців ця різниця практично нівелювалася. Нейропатичних порушень, розвитку нейропатичного больового синдрому ми не спостерігали.

З метою оцінки функції верхньої кінцівки у хворих з переломами ДМЕПК дані опитувальника DASH (Disability of the Arm, Shoulder and Hand Outcome Measure), інтерактивна версія якого доступна на сайті <http://www.dash.iwh.on.ca>; ВАШ і дані опитувальника DASH (Disability of the Arm, Shoulder and Hand Outcome Measure), інтерактивна версія якого доступна на сайті <http://www.dash.iwh.on.ca>. Мультиmodalьне знеболювання, диференційовано і обґрунтовано застосована медикаментозна терапія, щадна репозиція з застосуванням запропонованого пристрою, рання кінезотерапія дозволили усунути больовий синдром вже до 7 доби у переважної маси постраждалих. На 60 добу після закінчення лікування 91,7% пацієнтів оцінили больові відчуття як толерантні, а функцію пошкодженої руки визначили як задовільну функціональність – $83,3 \pm 0,4$ бала.

Функціональні результати лікування хворих з переломами ДМЕПК за шалою DASH свідчили про наступне. Гарні результати відповідно покращилися з 27,7% в контрольній групі до 67,2% в основній ($p < 0,05$) при зменшенні незадовільних з 29,4% до 6%. Ця динаміка підтверджує ефективність застосування індивідуальної медикаментозної терапії, визначеної з використанням методу прогнозування вірогідності розвитку посттравматичного неродистрофічного синдрому НДС за допомогою градієнту T і проведення ранньої кінезотерапії.

Таким чином, отримані результати свідчать про високу ефективність запропонованої нами лікувальної тактики профілактики синдрому нейропатичного болю. Малотравматичне втручання і маніпуляції, проведення попереднього мультимодального ноцицептивного знеболювання в поєднанні з профілактикою нейропатичного больового компонента (коферменти, антиоксиданти і нуклеотиди) дозволили нам отримати в переважній більшості випадків хороші результати.

Висновки.

1. Профілактика і лікування нейропатичного компоненту болі під час проведенні ампутацій нижніх кінцівок, втручань з приводу карпального тунельного синдрому і маніпуляцій у постраждалих з ПДМЕПК, повинні бути комплексними.

2. Мала травматичність маніпуляцій, попередня мультимодальна анестезія з застосуванням Дексалгіну® і рання профілактика нейропатичного компонента є основними складовими запропонованого підходу.

3. У переважній більшості випадків нами отримано хороші результати профілактики розвитку нейропатичних больових синдромів (фантомний біль, нейропатії серединного нерва, синдром Зудека).

СУЧАСНІ НАПРЯМКИ ІНТЕНСИВНОЇ ТЕРАПІЇ РЕСПІРАТОРНОГО ДИСТРЕС-СИНДРОМУ ПЕРЕДЧАСНО НАРОДЖЕНИХ НОВОНАРОДЖЕНИХ В УМОВАХ ВОЄННОГО СТАНУ

Соловйова Варвара Олегівна

Студентка 5 курсу

Маліч Тетяна Сергіївна

Кандидат медичних наук, доцент кафедри педіатрії 1 та неонатології
Харківський національний медичний університет

Вступ. Дихальні розлади є найпоширенішою проблемою здоров'я дітей, які потрапляють до відділення інтенсивної терапії новонароджених. У ранньому неонатальному періоді, залежно від успішності адаптації до позаутробного середовища, серцево-легеневий статус новонароджених є вразливим і мінливим. За новими даними європейських країн летальність, пов'язана з респіраторним дистрес-синдромом, досягає 10 %, відповідно до статистики США ця патологія займає 8 позицію серед причин смерті новонароджених дітей.

За статистикою частота цієї патології в Україні за останні роки становила біля 200 випадків на 1000 передчасно народжених дітей. Через ускладнення, які пов'язані з цією патологією, помирає більшість пацієнтів у сучасних вітчизняних відділеннях інтенсивної терапії новонароджених. [2]

Ціль роботи. Дослідити основні напрямки інтенсивної терапії респіраторного дистрес-синдрому передчасно народжених.

Матеріали та методи. Був проведений всебічний огляд та аналіз сучасних наукових статей з питань інтенсивної терапії респіраторного дистрес-синдрому передчасно народжених новонароджених в умовах воєнного стану.

Результати та обговорення. Переважна більшість немовлят у яких розвивається респіраторний дистрес-синдром є недоношеними. Несвоєчасна або відсутня антенатальна допомога, куріння, вживання алкоголю, нелегальних наркотиків, домашнє насильство, відсутність соціальної підтримки, високий

рівень стресу в умовах воєнного стану, довгий робочий день з тривалими періодами стояння - все це підвищує ризик передчасних пологів. Медична освіта для вагітних жінок та їхніх сімей може відігравати важливу роль у запобіганні передчасним пологам. [3]

Швидке розпочате лікування при виникненні респіраторного дистрес-синдрому є життєво необхідним. Доведено, що інтратрахеальне введення сурфактанту покращує оксигенацію та зменшує потребу у вентиляції легень і стало загальноприйнятим методом лікування передчасно народжених дітей, у яких може розвинутися респіраторний дистрес-синдром. Введення сурфактанту для профілактики в перші хвилини життя новонародженого після стабілізації стану потрібно: новонародженим віком менше 28 тижнів, матерям які не приймали глюкокортикостероїди у якості профілактики, новонародженим які менше 32 тижнів. [1] Неонатологи регулярно інтубують немовлят з терміном гестації менше 29 тижнів при народженні, щоб ввести сурфактант. [3] Раннє і точне прогнозування потреби в інтубації може надати більше часу на підготовку і підвищити рівень безпеки шляхом уникнення пізньої інтубації у немовлят з групи високого ризику. [4]

Залежно від зрілості та тяжкості респіраторного дистрес-синдрому, потреби у догляді можуть варіюватися від базового догляду в інкубаторі зі зволеним киснем, оксигенотерапії через носові канюлі, до інтенсивної терапії з механічною вентиляцією легень. Дітям які народилися в терміні гестації менше 32 тижнів, та яким не потрібна інтубація та штучна вентиляція легень (ШВЛ), треба профілактично від народження призначати режим дихання під постійним позитивним тиском (СРАР). У новонароджених з терміном гестації від 32 тижнів використовувати цю систему за показаннями при появі клінічних проявів дихальних розладів. При використанні системі СРАР важливо створювати початковий тиск близько 6-8 см водного стовпа. Первинний режим вентиляції має обирає клінічна команда, але якщо використовується звичайна ШВЛ, слід застосовувати вентиляцію з цільовим дихальним об'ємом.

Інгаляції оксиду азоту через вентиляційну систему можуть використовуватися в деяких спеціалізованих центрах для недоношених немовлят, які перебувають у критичному стані з важкою патологією. Це впливає на легеневу вазодилатацію, значно покращуючи оксигенацію. [1] Необхідно контролювати рівень газів крові як орієнтир для проведення ШВЛ. На гострих стадіях важливий постійний моніторинг. З цього приводу неінвазивні методи, такі як пульсоксиметрія та монітори напруги газів, є корисними детекторами. [3]

Процедури догляду та лікування мають збігатися та бути зведеними до мінімуму – відомого як мінімальний догляд або кластерний догляд, оскільки хворі немовлята можуть негативно відреагувати на будь-яке порушення. Плач викликає нерегулярне дихання та порушує вентиляцію, підвищує тиск у легеневій артерії та можливості шунтування, знижуючи рівень кисню. У новонароджених погано розвинені механізми терморегуляції, внутрішню температуру слід підтримувати на рівні 37°C, щоб мінімізувати споживання кисню та посилення ацидозу.

Необхідно дотримуватись оптимального балансу рідини та електролітів [3] Змінювати добову кількість рідини слід індивідуально, також треба забезпечити парентеральне харчування від народження. Ентеральне годування можна повільно збільшувати до досягнення повної потреби, хоча деякий час може знадобитися годування через зонд, оскільки зниження функції легенів може завадити смоктанню. [1]

Слід заохочувати використання материнського грудного молока. При виписці немовлят батьків слід навчити сучасним методам догляду таких як моніторинг можливого апное та сучасних навичок серцево-легеневої реанімації. [3]

Висновки. На сьогодні, не дивлячись на складнощі воєнного часу, в межах всієї України є технологічні можливості та умови для використання методів профілактики і лікування респіраторного дистрес-синдрому відповідно до стандартів світу. При проведенні інтенсивної терапії новонароджених

застосовують сучасні методи до надання початкової допомоги, а також всі можливі варіанти сучасної штучної вентиляції легень.

ДЖЕРЕЛА.

1. Уніфікований клінічний протокол вторинної (спеціалізованої) та третинної (високоспеціалізованої) медичної допомоги респіраторний дистрес-синдром у передчасно народжених дітей. 2020. 46 с. URL: <https://moz.gov.ua/uploads/ckeditor/Громадське%20обговорення/2021/04/01/Протокол%20РДС.pdf>.

2. Т. К. Znamenska, D. O. Dobryanskyu, O. V. Vorobiova. Лікування респіраторного дистрес-синдрому у недоношених новонароджених екзогенним сурфактантом (порактантом альфа): клінічні рекомендації. URL: <https://doi.org/10.24061/2413-4260.IX.1.31.2019.14>.

3. Causes and treatment of neonatal respiratory distress syndrome | Nursing Times. *Nursing Times*. URL: <https://www.nursingtimes.net/respiratory/causes-and-treatment-of-neonatal-respiratory-distress-syndrome-27-07-2004/>.

4. Predicting the need for intubation within 3 h in the neonatal intensive care unit using a multimodal deep neural network / J.-E. Im та ін. *Scientific reports*. 2023. Т. 13, № 1. URL: <https://doi.org/10.1038/s41598-023-33353-2>.

НОВІ ПОГЛЯДИ НА ОСОБЛИВОСТІ ПАТОГЕНЕЗУ, КЛІНІКИ ТА МЕНЕДЖМЕНТУ НИРКОВОЇ КОЛЬКИ У ВАГІТНИХ

Старовер Анжеліка Вікторівна

Кандидат медичних наук, доцент

Сапліна Еліна Володимирівна

Чесаков Антон Сергійович

Вінницький національний медичний університет

імені М. І. Пирогова

м. Вінниця, Україна

Введення/Introductions: на сьогодні сечокам'яна хвороба (СКХ) є однією з найпоширеніших хірургічних патологій у вагітних, основним проявом якої вважається напад ниркової кольки. У невагітних пацієнтів цей стан зазвичай легко діагностується та лікується, проте під час вагітності зростають ризики розвитку ускладнень, що може вплинути на її перебіг. У зв'язку з цим перед урологами та акушер-гінекологами постає завдання вибору оптимальної тактики ведення, діагностики та лікування для забезпечення здоров'я матері й плода.

Матеріали та методи/Materials and methods: у ході дослідження був проведений аналіз джерел навчальної та наукової літератури із ресурсів PubMed, Medscape, BioMed опрацьовано 7 публікацій.

Мета/Aim: на підставі опрацювання результатів клінічних досліджень з приводу особливостей патогенезу, клінічних проявів та ведення ниркової кольки у вагітних, узагальнити вибір найоптимальнішої тактики діагностики та лікування даного патологічного стану.

Результати та обговорення/Results and discussion: в ході аналізу наукових робіт ми виділили основні напрямки характеристики ниркової кольки: патогенез, клініка, діагностика, консервативне та оперативне лікування.

1. Патогенез:

а. Захворюваність на сечокам'яну хворобу під час вагітності становить від 1/244 до 1/2400 випадків. Частота нападів ниркової кольки значно вища у

2-му та 3-му триместрах, а також у багатородящих жінок у співвідношенні 3:1 порівняно з першонароджуючими. Хоча захворювання не поширене, воно є однією з найчастіших неакушерських причин госпіталізації вагітних.

б. Анатомічні та функціональні зміни в сечовивідній системі під час вагітності добре вивчені. Вагітність характеризується збільшенням клубочкової фільтрації та діурезу, гідронефрозом (частіше правобічним — 90%, ніж лівобічним — 67%), що виникає внаслідок впливу прогестерону на гладку мускулатуру сечоводів. Це призводить до зменшення їхнього діаметра та збільшення об'єму сечі, що спричиняє розширення верхніх відділів сечових шляхів. У третьому триместрі матка може стискати сечоводи, сприяючи їх розширенню та уростазу.

с. Ендоскопічне обстеження сечового міхура у вагітних у третьому триместрі показує підвищення його купола через збільшену матку, що може ускладнювати діагностику обструктивної уропатії та сприяти нефролітазу.

д. Під час вагітності спостерігається кілька метаболічних факторів, що сприяють утворенню каменів, таких як підвищена екскреція кальцію та сечової кислоти. Проте є й фактори, що інгібують їхнє утворення, як-от збільшення виведення цитрату магнію, глікозаміногліканів і кислотних глікопротеїнів, що запобігають утворенню кальцієвих та оксалатних каменів. Крім того, відносно лужний рівень рН сечі внаслідок респіраторного алкалозу під час вагітності знижує утворення каменів сечової кислоти. Завдяки цьому частота ниркових колік під час вагітності не перевищує частоту у невагітних.

е. Найбільш поширеним ускладненням при сечокам'яній хворобі під час вагітності є передчасні пологи. Жінки з нефролітазом мають удвічі вищий ризик передчасних пологів порівняно з жінками без каменів. Проведення хірургічних втручань (ендоурологічних або нефростомії) та пізній триместр вагітності можуть підвищувати цей ризик. Застосування знеболення може стимулювати вивільнення антидіуретичного гормону та окситоцину, що також провокує передчасні пологи.

2. Клініка:

Частота виникнення симптомів ниркової коліки

		n	%
Триместр	I	15	26.3%
	II	28	49.1%
	III	14	24.6%
Симптоми	Біль у боці	53	90.0%
	Дизурія	4	7.0%
	Інші симптоми	2	3.0%
Локалізація каменю	Двосторонній	5	8.8%
	Праворуч	24	42.1%
	Ліворуч	28	49.1%
Лихоманка	Є	15	26.3%
	Немає	42	73.7%
Пієлонефрит	Є	8	14.0%
	Немає	49	86.0%
СКХ в анамнезі	Є	30	52.6%
	Немає	27	47.4%
Мікроскопічна піурія	Є	33	57.9%
	Немає	24	42.1%
Мікроскопічна гематурія	Є	31	54.4%
	Немає	26	45.6%
Позитивний бак. посів сечі	Є	17	29.8%
	Немає	40	70.2%

Згідно зі статистичними даними, ниркова коліка найчастіше виникає у другому триместрі вагітності. Перший і третій триместри разом складають іншу половину випадків. Основними симптомами є біль у боці та дизурія. Інші прояви, такі як нудота, блювання, головний біль і загальна слабкість, є неспецифічними і зустрічаються рідко. Камені частіше локалізуються зліва. Лихоманка та пієлонефрит зазвичай відсутні при нирковій коліці. Наявність сечокам'яної хвороби в анамнезі не збільшує ризик розвитку ниркової коліки під час вагітності. Мікроскопічні піурія та гематурія були виявлені у більшості вагітних із нирковою колікою, при цьому у 70% випадків бактеріальний посів сечі був негативним.

3. Діагностика:

а. З метою уникнення радіаційного впливу на плід, ультразвукове дослідження (УЗД) стало методом першої лінії для діагностики, з позитивною

прогностичною цінністю 77%. УЗД є безпечним і доступним, дозволяючи також оцінювати інші органи черевної порожнини. Його можна виконувати як трансабдомінальними, так і трансвагінальними датчиками. УЗД допомагає виявити ниркову обструкцію через підвищений індекс резистентності нирок, де значення $>0,7$ з 95% специфічністю вказує на обструкцію сечоводу. Використання доплерографії для виявлення асиметрії течії сечі в ураженому сечоводі є корисним для діагностики повної обструкції, але в разі часткової обструкції його точність може бути знижена. Фізіологічний гідронефроз у вагітних ускладнює діагностику, знижуючи чутливість УЗД до 74% і специфічність до 67%, що може не забезпечити точний діагноз. У 40% випадків УЗД не є достатньо інформативним для визначення не лише наявності обструкції, але й локалізації та розміру каменю.

b. Рекомендують оцінювати дилатацію верхніх сечовивідних шляхів під час вагітності, що дозволяє відрізнити фізіологічний гідронефроз від патологічного. Вважається, що діаметр верхніх сечовивідних шляхів збільшується на 0,5 мм за тиждень до 24–36 тижня вагітності, або на 0,3 мм до 32 тижня, після чого залишається стабільним.

c. Магнітно-резонансна томографія (МРТ) є другим методом візуалізації, з позитивною прогностичною цінністю 80%. МРТ допомагає відрізнити фізіологічну дилатацію від патологічної, показуючи периферичний набряк нирки та її збільшення. Хоча МРУ пропонує точну візуалізацію всього сечовивідного тракту без іонізуючого випромінювання, що є перевагою під час вагітності, однак його використання обмежене через тривалий час візуалізації, високі витрати та меншу чутливість до виявлення каменів у порівнянні з комп'ютерною томографією (КТ). Існує також недостатньо даних щодо безпеки МРТ у першому триместрі вагітності.

d. Традиційно, ОВУ була основним методом діагностики ниркової кольки у вагітних. ОВУ супроводжується рентгенівським опроміненням плода, хоча доза радіації є нижчою від порогового значення. Однак цей метод вважається застарілим через наявність кращих методів візуалізації та менші

ризика опромінення, особливо у першому триместрі.

е. КТ використовує значні дози випромінювання, що перевищують рекомендовані безпечні межі, і тому її використання під час вагітності не рекомендується. Однак, Використання КТ можливе лише у випадках, коли переваги переважають ризики. У разі необхідності діагностики, особливо уретероскопії, КТ з низькою дозою є кращим варіантом.

ф. Анкетування лікарів показало, що більшість з них надають перевагу УЗД як основному діагностичному інструменту завдяки його безпеці та відсутності опромінення. Проте, як показують дослідження, чутливість і специфічність УЗД можуть бути недостатніми для точної діагностики ниркової коліки. Тому УЗД у поєднанні з КТ з низькою дозою забезпечує кращі результати, ніж УЗД у поєднанні з МРТ.

г. Найтипівіші локалізації ниркового каменю - це ниркова миска та проксимальна і дистальна частина уретри. (табл. 2)

Таблиця 2

Типові локалізації ниркового каменю

Локалізація каменю	n	%
Ниркова миска	23	37%
Черевна частина сечоводу	4	6.5%
Тазова частина сечоводу	3	4.8%
Внутрішньостінкова частина сечоводу	7	11.3%
«Кораловидні» камені	2	3.2%
Проксимальна частина уретри	12	19.4%
Дистальна частина уретри	11	17.7%

h. Для діагностики ниркової коліки у вагітних важливим є не тільки питання візуалізації, а й доза опромінення. Основні дози опромінення в залежності від виду діагностичного методу: представлені в таблиці 3.

Таблиця 3

Променеве навантаження при інструментальних обстеженнях

Метод	Радіаційна доза (мГр)
УЗД	0
МРТ	0

Рентген	1.4 – 4.2
IVU	1.7 - 10
КТ	8 - 49
КТ (мала доза)	≤ 7

4. Лікування:

a. Після підтвердження діагнозу каменів у сечоводі первинним підходом до лікування є консервативна терапія, яка може призвести до самостійного відходження каменю у 70-80% випадків. Вона включає застосування знеболювальних засобів, гідратацію та антибіотики у разі наявності інфекції сечовивідних шляхів.

b. Як варіант терапії пропонується безперервна епідуральна блокада (хребці T11-L2), що сприяє самостійному виведенню каменю. Якщо консервативні методи неефективні або наявне ускладнення сепсисом, нирковою недостатністю, наявністю єдиної нирки чи двосторонньою обструкцією сечовивідних шляхів, необхідно вжити заходів для відведення сечі з нирки через встановлення стента JJ або черезшкірної нефростомії (PCN). Обидві процедури можна безпечно застосовувати під час вагітності, хоча вони мають певні ризики та ускладнення.

c. Вибір знеболювальних препаратів має бути обережним. Нестероїдні протизапальні препарати (НПЗП) не рекомендуються через ризик легеневої гіпертензії та передчасного закриття артеріальної протоки у третьому триместрі. Кодеїну також слід уникати у першому триместрі через ризик вроджених дефектів. Морфін є безпечним знеболювальним для вагітних у малих дозах і на короткий час.

d. Щодо антибіотико профілактики, то зазвичай її використовують при наявному пієлонефриті, але у вагітних із нирковою колькою, рекомендують використовувати задля попередження розвитку та приєднання ІСШ. Найчастіше використовують групу цефалоспоринів (70,9%). Також можуть бути застосовані пеніциліни (27,3%), макроліди (0,9%) та інші групи антибіотиків (0,9%).

e. Остаточне видалення каменю може бути відкладене до

післяпологового періоду або може включати відстрочену уретероскопію під час вагітності. Екстракорпоральну літотрипсію не рекомендують, хоча її виконували випадково без негативних наслідків. Черезшкірну літотрипсію також інколи проводили під час вагітності, але через ризики загальної анестезії, радіаційного контролю та положення пацієнтки, її застосування не є рутинною практикою.

f. Катетеризація сечоводу може бути проведена під місцевою анестезією або седацією, що допомагає уникнути ризиків загальної анестезії. Виконується під ультразвуковим контролем. Однак стентування JJ має певні недоліки, такі як подразнення сечового міхура, інкрустація стента та інфекції. Для запобігання інкрустації стент рекомендується міняти кожні 4-6 тижнів, а також додатково призначати гідратацію та антибіотики. У випадках зміщення стента або виникнення ускладнень, як-от біль у поперековій ділянці або симптомів рефлюксу, можна розглядати альтернативні варіанти, такі як PCN або уретероскопія.

g. PCN є безпечним методом під час вагітності, який можна виконувати під місцевою анестезією та ультразвуковим контролем. Основні показання для PCN – сепсис і піонефроз. Цей метод також дозволяє провести черезшкірне видалення каменів після пологів, але має недоліки, включаючи можливі інфекції, кровотечу, необхідність зміни трубок і технічні складнощі у третьому триместрі.

h. Уретероскопія набуває популярності завдяки поліпшенню інструментів і технологій. Вона може використовуватися для видалення каменів за допомогою різних джерел енергії, таких як лазер, пневматичний або ультразвуковий методи. Гольмієвий лазер має найкращий профіль безпеки для вагітних порівняно з іншими методами.

i. Відкрита операція також може бути варіантом у складних випадках, але через ризики для плода, такі як затримка розвитку та передчасні пологи, вона застосовується лише у разі невдачі інших методів або за наявності сепсису.

Висновки/Conclusions: опрацювавши профільні літературні джерела доходимо до заключення, що найоптимальнішою тактикою діагностики та лікування даного патологічного стану є: комплексний підхід із використанням УЗД та низькодозованого КТ, консервативне ведення пацієнтки, однак, якщо, вагітна потребує оперативного лікування, уретероскопія є найбільш безпечним методом у будь-якому триместрі.

СПИСОК ЛІТЕРАТУРИ:

1. Старовер А. В., Коньков Д. Г. Сечокам'яна хвороба і вагітність: особливості клініки та менеджменту очима акушера. Вісник ВНМУ, № 3, Том 28, 2024 р., с. 511-519, DOI: 10.31393/reports-vnmedical-2024-28(3)-22.
2. Urolithiasis and Its Treatment in Pregnant Women: 10-Year Clinical Experience From a Single Centre. PubMed, 07-03-2021.
3. Renal colic during pregnancy: Diagnostic and therapeutic aspects. Literature review. PubMed, 28-10-2016.
4. The identification of pregnant women with renal colic who may need surgical intervention. BMC Urology, 07-03-2022.
5. Incidence of kidney stones in pregnancy and associations with adverse obstetrical outcomes: a systematic review and meta-analysis of 4.7 million pregnancies. PubMed, 2022.
6. Management of urolithiasis in pregnancy: A systematic review and meta-analysis. PubMed, 2023.

РИЗИКИ ЛІКУВАННЯ СОЛЯМИ ЛІТІЮ ВАГІТНИХ З БІПОЛЯРНИМ АФЕКТИВНИМ РОЗЛАДОМ

Старовер Анжеліка Вікторівна

Кандидат медичних наук, доцент

Солотовка Валерія Сергіївна

Вінницький національний медичний університет
імені М. І. Пирогова
м. Вінниця, Україна

Введення/Introductions: Біполярний афективний розлад (БАР) – ендогенний психічний розлад, який характеризується зміною депресивних та маніакальних (або гіпоманіакальних) фаз. Біполярний розлад несе ризики як і для плоду, так і для матері (ризикована поведінка під час маніакальної фази чи спроби суїциду під час депресивної).

Порушення зустрічається близько у 1% населення планети. Солі літію, зазвичай карбонат, – це перша лінія лікування БАР, затверджена Food and Drug Administration. Однак, під час вагітності застосування солей літію пов'язане з ризиками як і для матері, так і для плода.

Мета/Aim: згідно наукових досліджень оцінити вплив терапії солями літію на перебіг вагітності та стан плода.

Матеріали та методи/Matherials and methods: Узагальнення 3 статей за профілем дослідження за 2020, 2018 та 2017 роки у наукових базах PUBMED, SpringerOpen, Journal of Psychopharmacology.

Результати та обговорення/Results and discussion: На сьогодні думки про вплив вагітності на перебіг БАР суперечливі. Дослідження демонструють, що ризик рецидиву у вагітних жінок невеликий [1; р. 2]. Однак, рецидив може призводити до ризикованої поведінки, що ставить під загрозу життя жінки та дитини, тому терапія навіть під час вагітності необхідна. Солі літію застосовується на купірування маніакальних станів та профілактики рецидивів обох видів фаз. Літій має вузький терапевтичний діапазон – всього 0.5-1.2 ммоль/л - але перевищення цього рівня має токсичний вплив [1; р. 2].

Препарат виводиться через нирки, відповідно його рівень в організмі залежить від об'єму циркулюючої крові та швидкості клубочкової фільтрації (ШКФ). Відомо, що під час вагітності вміст рідкої частини крові, об'єм плазми та ШКФ збільшується. Остання в свою чергу вже на 6 тижні вагітності вище на 50% у порівнянні з невагітними. Клінічні дослідження показали, що за рахунок цього рівень концентрації солей літію в крові під час вагітності значно нижчий, ніж при отриманні аналогічної дози поза вагітністю [1; р. 2] – у першому триместрі на 27%, на 36% у другому та 21% у третьому. Однак, літій вільно проникає через плацентарний бар'єр, врівноважуючи концентрацію між матір'ю та плодом у співвідношенні 50% на 50%. У багатьох дослідженнях лікування літієм пов'язували з виникненням серцево-судинних вад у плода, включаючи аномалію Ебштейна [2]. Припускається, що причина полягає в інгібуванні літієм кінази глікогенсинтази-3 β , яка впливає на внутрішньоутробний розвиток серцево-судинної системи [1; р. 5]. Також два дослідження виявили підвищену частоту передчасних пологів у жінок, які лікувались солями літію, в порівнянні з контрольною групою [3; р. 4]. Метааналіз, що включав 727 вагітних, які піддавалися лікуванню літієм, та 21397 жінок контрольної групи виявив, що використання літію не було пов'язане з підвищенням ризиком прееклампсії, гестаційного діабету, дистресу плода та післяпологовими кровотечами [1; р. 3]. Ризик багатоводдя не досліджувався у обсерваційних когортних дослідженнях, але були описані випадки в двох звітах [2]. Це вимагає подальшого дослідження, адже одним із частих побічних ефектів літію є поліурія, яка може виникати у плода та призвести до багатоводдя.

Висновки/Conclusions: Лікування БАР препаратами солей літію не протипоказано під час вагітності, враховуючи невеликий ризик для плода та рідкі випадки формування вроджених вад. Однак, для уникнення токсичних ефектів через передозування або, з іншого боку, неефективності через зниження концентрації препарату, потрібен ретельний медичний нагляд, дослідження рівня солей літію в крові вагітної і корекція дози засобу для збереження оптимального терапевтичного ефекту.

СПИСОК ЛІТЕРАТУРИ:

1. <https://journalbipolardisorders.springeropen.com/articles/10.1186/s40345-018-0135-7>
2. <https://www.nejm.org/doi/full/10.1056/NEJMoa1612222>
3. https://pmc.ncbi.nlm.nih.gov/articles/PMC7859661/pdf/10.1177_0269881120940914.pdf

ВЕДЕННЯ ТА ЛІКУВАННЯ МІГРЕНІ ПІД ЧАС ВАГІТНОСТІ

Старовер Анжеліка Вікторівна

Кандидат медичних наук, доцент

Хільченко Дар'я Сергіївна

Вінницький національний медичний університет

імені М. І. Пирогова

м. Вінниця, Україна

Введення/Introduction: Мігрень є поширеним неврологічним розладом, який вражає до 20% жінок репродуктивного віку. Під час вагітності мігрень може загострюватися або змінювати характер перебігу, що створює додаткові труднощі у веденні пацієнок. Лікування мігрени в цей період обмежене через потенційні ризики *негативного впливу лікарських засобів* на плід, тому Важливість теми обумовлена необхідністю розробки безпечних і ефективних підходів до менеджменту мігрени під час вагітності, що буде сприяти зниженню частоти ускладнень та покращенню якості життя вагітних.

Мета/Aim: Дослідити особливості ведення та лікування мігрени під час вагітності з урахуванням її впливу на матір і плід, а також визначити безпечні та ефективні методи терапії та профілактики мігрени для зниження частоти та інтенсивності нападів. На підставі вивчення результатів наукових досліджень визначити безпечні та ефективні методи терапії і профілактики мігрени під час вагітності.

Матеріали та методи/Materials and methods: Для проведення дослідження було проаналізовано наукові публікації за останні 10 років, що стосуються лікування мігрени у вагітних, використовуючи бази даних PubMed, Medline та Cochrane Library, а також рекомендації провідних міжнародних організацій, таких як Американська академія неврології та Американський коледж акушерів та гінекологів.

Результати та обговорення/Results and discussion: Аналіз наукових публікацій та клінічних досліджень показав, що більшість медикаментозних засобів, які традиційно застосовуються для лікування мігрени, мають значні

обмеження щодо використання під час вагітності. Зокрема, триптани, які є основною групою препаратів для купірування нападів мігрені мають ризик негативного впливу на розвиток плоду. Використання нестероїдних протизапальних препаратів (НПЗП) також обмежене, особливо в третьому триместрі, через ризик розвитку олігогідрамніону та передчасного закриття артеріальної протоки. Зі знеболювальних засобів найбільш безпечним є ацетамінофен, однак навіть його застосування потребує контролю. [1; р. 2].

Результати досліджень щодо немедикаментозних методів лікування показали їхню високу ефективність у зниженні частоти та інтенсивності нападів мігрені. Когнітивно-поведінкова терапія продемонструвала значний позитивний ефект завдяки здатності допомагати вагітним управляти стресом та зменшувати тривожність, які часто є тригерами мігрені. Також ефективними методами виявилися релаксаційні техніки, зокрема глибоке дихання, прогресивна м'язова релаксація та медитація, які допомагають зменшити загальну збудливість нервової системи. [2].

Акупунктура та мануальна терапія були корисними, як частина комплексної терапії для деяких вагітних, хоча ефективність таких методів варіює залежно від індивідуальних особливостей. [1; р. 5].

Важливу роль у профілактиці мігрені відіграє корекція способу життя: дотримання регулярного режиму сну, уникання стресу, раціональне харчування з виключенням можливих тригерів (шоколад, сир, кофеїн), а також адекватна фізична активність. Ці заходи суттєво зменшували кількість нападів мігрені у більшості пацієнток, що було підтверджено клінічними дослідженнями.

Виявлено, що у деяких жінок під час вагітності напади мігрені зменшуються або зникає зовсім, особливо в другому та третьому триместрах, що пов'язано зі стабілізацією рівня гормонів, зокрема естрогену. Проте, для тих, у кого напади не припиняються, важливо підбирати лікування, яке б забезпечувало полегшення симптомів без шкоди для плоду. [3; р. 4].

Таким чином, оптимальний підхід до лікування мігрені у вагітних має включати поєднання безпечної медикаментозної терапії (за необхідності) та

широкого спектру немедикаментозних заходів, які дозволяють знизити інтенсивність нападів і покращити загальне самопочуття пацієнок. [1; р. 3].

Висновки/Conclusions: Ведення мігрені під час вагітності вимагає комплексного підходу з урахуванням індивідуальних особливостей пацієнтки та потенційних ризиків для плоду. Немедикаментозні методи є безпечними та ефективними для більшості вагітних, тоді як медикаментозна терапія повинна застосовуватись лише у випадках, коли інші методи не діють. Подальші дослідження необхідні для розробки оптимальних протоколів лікування мігрені у вагітних із мінімальним впливом на плід.

СПИСОК ЛІТЕРАТУРИ :

1. Evers, S., Afra, J., Frese, A., et al. (2009). "Treatment of migraine attacks and prevention during pregnancy and lactation."
2. MacGregor, E. A. (2014). "Migraine in pregnancy: management."
3. Campbell, J. K., Penzien, D. B., Wall, E. M. (2000). "Evidence-based guidelines for migraine headache."

АНАЛІЗ ВПЛИВУ ФАКТОРІВ РИЗИКУ НА ЗІР ЗДОБУВАЧІВ ВИЩОЇ ОСВІТИ ПРИ ВИКОРИСТАННІ ЕЛЕКТРОННИХ ПРИЛАДІВ

Усенко Світлана Георгіївна

Кандидат медичних наук, доцент
кафедри громадського здоров'я та
управління охороною здоров'я

Харківський національний медичний університет
м. Харків, Україна

Муріна Марія Олександрівна,

Студентка 4 курсу

Харківський національний медичний університет
м. Харків, Україна

Вступ: Однією з актуальних проблем сучасного громадського здоров'я є збільшення негативних наслідків для зору під впливом використання електронних пристроїв - гаджетів. Гаджети - це цифрові пристрої, які мають властивості функціональності і портативності, вносячи в повсякденне життя певний комфорт і різноманітність (зручність спілкування, пошуку необхідної інформації), але в той же час негативно впливають на візуальне сприйняття. Комп'ютерні технології стали невід'ємною частиною життя сучасних людей [1]. Саме через тривалий безперервний контакт очей з електронними пристроями, що призводить до погіршення зору, потрібні своєчасні захисні заходи для збереження здоров'я. Багато авторів відзначають негативний вплив на здоров'я нерегулярного використання пристроїв як в освітній, так і в розважальній сфері [2].

Доведено, що тривале читання тексту з екрану смартфона або планшета може викликати більш виражене прояв несприятливих симптомів зорового дискомфорту і втоми, ніж читання з друкованого примірника. Синдром зорової втоми може швидко проявитися при читанні з дисплеїв комп'ютера і телефону в умовах недостатнього освітлення і в темний час доби. В результаті функціональних розладів органу зору значно обмежується діяльність людини, погіршується його самопочуття і настрої, знижуються розумові здібності і

якість життя в цілому. Всім, хто проводить багато часу перед екраном комп'ютера, дисплеєм телефона схильні до синдрому комп'ютерного зору (CVS - Computer Vision Syndrome) [3].

Для проведення профілактичної та просвітницької роботи існує потреба у вивченні серед молоді обізнаності основ здорового способу життя та гігієнічних принципів захисту очей [4]. Профілактичні знання та дотримання гігієнічних принципів захисту зору є базовими складовими формування здорового способу життя у здобувачів освіти та профілактики ризикових практик у сфері індивідуального та громадського здоров'я.

Мета дослідження: вивчити суб'єктивну оцінку здобувачами вищої освіти впливу використання електронних приладів на зір з урахуванням гігієнічних принципів його збереження.

Матеріали і методи дослідження: Для досягнення цієї мети було проведено соціологічне онлайн-опитування 135 здобувачів вищої освіти Харківського національного медичного університету з використанням електронної анкети. Поряд з невеликою стандартною паспортною частиною респондентам були запропоновані оціночні питання, що починаються зі словосполучення «Оцініть ступінь ризику для власного здоров'я і зору...», в яких відображалася суб'єктивна оцінка впливу факторів ризику на здоров'я, головним чином на орган зору. Сумарний ризик впливу кожного досліджуваного фактора оцінювався за шкалою від 0 до 10 балів.

Результати дослідження та їх обговорення: Респондентами були здобувачі вищої освіти 3-го та 4-го курсів, серед яких 75,9% опитаних – жінки; 24,1 % – чоловіки. За суб'єктивною оцінкою власного зору та стану здоров'я групи опитаних студентів територіально достовірно не відрізнялися; 53,9% студентів оцінили стан здоров'я як «добрий», а 28,3% – як «задовільно».

Серед опитаних 25,9% оцінили свій зір на «відмінно», 22,5% – на «добре», 26,8% – на «задовільно», 24,8% – на «погане». Більше половини опитаних (51,6%) відповіли, що їм не потрібна корекція зору (в основному це респонденти, які визначили свій зір як «відмінний» і «хороший»). Подальші

відповіді на анкету були зосереджені на баченні респондентів та використанні ними електронних пристроїв. Імовірно, 39,4% учнів хоча б раз на день не могли обійтися без використання електронного пристрою. При цьому 25,5% учнів змогли б утриматися від використання гаджетів протягом 1-3 днів, і стільки ж вказали, що не можуть користуватися електронними пристроями більше трьох днів. Серед респондентів, які не могли обійтися без використання електронного пристрою, 31,7% суб'єктивно оцінили свій зір як «відмінний» і «хороший», а серед тих, хто не міг користуватися гаджетами більше трьох днів, значно більше виявилися представники з хорошим і відмінним зором -58,6%. Відповідаючи на запитання про частоту використання електронних пристроїв, 98,9% опитаних учнів готові користуватися ними щодня. Більше половини (54,6%) опитаних вказали, що користуються смартфоном, планшетом або ноутбуком з навушниками щодня протягом 2 годин і більше, а ще 14,9% користуються гаджетом з навушниками практично щодня (4-6 разів на тиждень). Респонденти в цілому адекватно оцінили ризик впливу окремих поведінкових факторів на стан органу зору. Середні значення суб'єктивної оцінки коливалися від 6 до 7 балів, що свідчить про високий ступінь усвідомлення ризику негативного впливу кожного фактора на орган зору. У відсотковому співвідношенні респонденти недооцінили негативний вплив таких поведінкових факторів, що впливають на стан органу зору, як: робота з електронними пристроями в умовах недостатнього освітлення – 25,5%; використання гаджетів для роботи або відпочинку в непристосованому місці (крісло, ліжка, на підлозі і т.д.) - 42,7%; робота без перерви 2 години і більше-21,1%; ризик для зору від частого та тривалого використання електронних пристроїв – 26,9%; тривалість сну менше 7-8 годин - 27,6%. Коли необхідно працювати з електронними пристроями в умовах недостатнього освітлення, лише 14,4% учнів дотримуються гігієнічних рекомендацій і утримуються від спокуси увімкнути гаджет; 34,9% готові працювати в будь-яких, в тому числі і несприятливих умовах освітлення. Лише близько половини (49,0%) респондентів використовують організоване робоче місце для

роботи з електронними пристроями. Половина опитаних не виключає роботи з екранами смартфонів або комп'ютерів в положенні лежачи. На запитання про перерви для інших органів зору 43,9% учнів відповіли, що намагаються відпочивати кожні 30-60 хвилин (що узгоджується з гігієнічними принципами захисту очей). Разом з тим, більше половини опитаних рідко роблять перерви при роботі з електронними пристроями, а 15,7% опитаних взагалі їх не практикують і працюють «стільки, скільки потрібно». При роботі з електронними пристроями тільки 4,5% опитаних користуються спеціально підібраними окулярами, інші вказують на періодичне використання окулярів «для читання» і «для зору вдалину», не індивідуалізуючи їх підбір.

Близько половини (49,2%) опитаних не звертали уваги на ризик використання електростанцій у транспорті та використовували гаджети без обмежень в умовах недостатнього освітлення та високого рівня шуму. Деякі здобувачі освіти (13,0%) слухають музику за допомогою електронних пристроїв, використовуючи навушники, в тому числі на максимальній гучності, при цьому часто скаржаться на шум і закладеність у вухах. Третина опитаних здобувачів (30,2%) відповіли, що часто виконують домашні завдання у транспорті. У цій групі досить високий відсоток людей, які пред'являють візуальні скарги; Вони часто відчувають нервозність і емоційну напругу. Відчувати втому, а також оцінювати свою роботу як «низьку» і «нижче середньої». Серед респондентів з порушеннями зору 75,5% вважають за краще користуватися 2 і більше електронними пристроями одночасно.

Висновок: Результати дослідження показали, що негативні тенденції, які наразі складаються в студентському середовищі внаслідок нерегулярного використання електронних пристроїв, щодо власного здоров'я та органу зору, зокрема, обумовлюють необхідність розробки цілеспрямованих заходів, спрямованих на збереження та зміцнення здоров'я конкретних груп ризику. Звідси випливає, що незважаючи на досить високий рівень знань про негативний вплив на орган зору нераціонального використання електронних пристроїв, спокуса використовувати їх в несприятливих для зору умовах не

зменшується.

СПИСОК ВИКОРИСТАНИХ ДЖЕРЕЛ:

1. Макаров Л. В., Лук'янець Г. М. Гаджети та їх використання учнями у позакласній діяльності // Нові дослідження 2019. №1 (57). З 15 до 24.
2. Єрьомін А. Л. Інформаційна гігієна: підходи до гігієнічної оцінки змісту та фізичних сигналів носіїв інформації. Гігієна та санітарія. 2020.Т.4. № 99, р. 351-355. DOI:10.33029/0016-9900-2020-99-4-351-355.
3. Мілушкіна О. Ю., Єрьомін А. Л., Попов В. І. та ін. Когнітивне оцінювання та оптимізація умов праці вчителів у період дистанційного навчання. Медицина праці та промислова екологія 2020. Т. 60. № 7.С.424-434. DOI:10.31089/1026-9428-2020-60-7-424-434.
4. Solhi M, Fard Azar FE, Abolghasemi J, Maheri M. Irandoost SF, Khalili S. The effect of educational intervention on health-promoting lifestyle: Intervention mapping approach. J Educ Health Promot. 2020;9:196. doi: 10.4103/jehp.jchp_768_19

КЛІНІЧНИЙ ВИПАДОК СИНДРОМУ СВАЙЄРА У ЖІНКИ 28 РОКІВ З ДИСГЕНЕЗІЄЮ ГОНАД

Христич Алла Василівна

кандидат біологічних наук, лікар-лаборант

Лабораторія медичного центру імені В. І. Грищенко

м. Харків, Україна

Єфремова Олеся Адамівна

лікар генетик

Клініка репродуктивної медицини імені академіка В. І. Грищенко

м. Харків, Україна

Вступ. Синдром Свайєра (XY-дисгенезія гонад) – це генетичне порушення, варіант гіпергонадотропного гіпогонадізму з каріотипом 46,XY. У 1955 р. англійський ендокринолог Джеральд Свайєр описав два клінічні випадки, у яких хворі пацієнтки звернулися з аменореєю та євнухоподібними пропорціями [1]. У них відзначалося недорозвинення молочних залоз, але при цьому геніталії були сформовані за жіночим типом, спостерігалось нормальне оволошіння лобка та пахвових западин. У пацієнток був високий або вищий за середнє зростання, що пов'язано з пізнім окостенінням точок зростання через дефіцит естрогенів. Хромосомний аналіз пацієнток показав, що каріотип жінок був 46 XY. Захворювання, вперше описане Свайєром, орієнтовно зустрічається із частотою 1 випадок на 80–100 тис. [2]. Сімейні випадки синдрому Свайєра вкрай рідкісні, описані лише кілька випадків у світі [3].

Причиною дисгенезії гонад є мутації генів WT1, SRY, SOX9, DHH, ATRX, ARX, SF1, MAP3K1 і NR5A1, які відповідальні за диференціювання яєчка, незважаючи на чоловічий генотип, або надмірна експресія факторів DAX1, SOX. До 20% жінок із синдромом Свайєра мають делецію в ДНК-зв'язувальній ділянці гена SRY2, в інших 80% випадків ген SRY є нормальним, і тоді, найімовірніше, залучаються інші фактори, що беруть участь у диференціюванні яєчка [3].

Зазвичай захворювання діагностується в ранньому підлітковому віці, що пов'язане з відставанням у розвитку вторинних статевих ознак та аменореєю, але може виявлятися і у дорослому віці. При повній дисгенезії гонад 46,XY у пацієнок збільшує ризик розвитку гонадобластоми до 30 % випадків. Гонадобластома при синдромі Свайєра нерідко буває двосторонньою і має тенденцію до малігнізації, тому гонади рекомендується видаляти відразу після постановки діагнозу [4].

Лікування синдрому Свайєра спрямоване на усунення недостатності функції яєчників і включає стимуляцію статевого дозрівання за допомогою гормонально-замісної терапії препаратами, що містять естрагени і прогестерон [5]. Внаслідок гормональної терапії при синдромі Свайєра навіть недорозвинена матка може збільшитись у розмірах з подальшим формуванням повноцінної шийки та тіла матки.

Жінки із синдромом Свайєра можуть за допомогою методів допоміжних репродуктивних технологій, не тільки завагітніти шляхом імплантації заплідненої донорської яйцеклітини, а й нормально виносити та народити дитину. Однак, дані про настання вагітності у жінок з каріотипом 46,XY в даний час залишаються поодинокими і розглядаються як унікальні клінічні спостереження.

Мета Метою даної роботи було опис клінічного спостереження синдрому Свайєра, у жінки 28 років із дисгенезією гонад.

Матеріали та методи. Пацієнка Д., 28 років, звернулася до клініки репродуктивної медицини для вирішення питання щодо можливості планування вагітності. Пробанд, ріст 173 см, вага 59 кг, за словами жінки, у віці 14 років була консультована гінекологом, пацієнтка зверталася зі скаргами на відсутність самостійних менструацій, слабкий розвиток вторинних статевих ознак. Після рекомендацій гінеколога, терапія виявилася без ефекту.

В ході обстеження нами було проведено лабораторні дослідження: гормональне, біохімічне, цитогенетичне, загальний аналіз крові, загальний аналіз сечі, а також УЗД малого тазу.

Результати. Клінічний випадок Пацієнтка Д, що у липні 2021 р. звернулася до клініки репродуктивної медицини для планування вагітності, у процесі консультації з'ясувалося, що у жінки є скарги на відсутність менструацій та відсутність росту молочних залоз. Вперше до ендокринолога пробанд звернулася у 2018 році зі скаргами на відсутність місячних, діагноз не було виставлено, лікування щодо захворювання не отримувала.

Анамнез життя. Дівчинка народилася від 1-ї вагітності, 1-х пологів. Вагітність протікала без особливостей. Зростання при народженні – 51 см, маса – 3200 г. Росла і розвивалася нормально. Об'єктивний статус: стан задовільний. Свідомість ясна, мова адекватна. Молочні залози препубертатні. Статеві органи сформовані правильно, за жіночим типом, оволосіння в пахвових та лобкових областях знижено, за жіночим типом. Шкіряні покриви рожеві, нормальної вологості.

Результати лабораторних досліджень, такі як загальний аналіз крові, загальний аналіз сечі, біохімічні обстеження крові не виявили жодних клінічно значимих відхилень. Обстеження гормонального профілю продемонструвало гіпергонадотропний гіпогонадизм: ФСГ –135 мМЕ/мл (2,76 – 5,69 мМЕ/мл), прогестерон –0.30 нг/мл (0,41 – 2,35 нг/мл); УЗД органів малого тазу показало дисгенезію гонад. Було проведено каріотипування. Результати отримані при дослідженні біологічного матеріалу культури лімфоцитів периферійної крові жінки виявили каріотип 46, ХУ. На підставі даних обстеження встановлено діагноз синдром Свайєра.

Пацієнтці рекомендовано замісну гормональну терапію препаратами естрогенів та прогестерону з метою стимуляції статевого дозрівання та відповідного розвитку жіночих вторинних статевих ознак, а також профілактики остеопорозу. З урахуванням бажання пацієнтки реалізувати репродуктивну функцію призначено гормональну терапію на фоні якої у жінки з'явилися перші менструації.

Обговорення. До періоду статевого дозрівання симптоми синдрому Свайєра практично не виражені. Захворювання переважно діагностується у

дівчаток у 14-16 років. Це з тим, що вони приходять до гінеколога зі скаргами на затримку статевого розвитку, появи першої менструації (менархе). У пацієнток виявляються такі особливості: слаборозвинені грудні залози; недостатнє зростання волосся в пахвових западинах і на лобковій ділянці; інфантилізм матки, рідше – гіпоплазія піхви; інтерсексуальна або євнухоподібна статура; атрофія слизової оболонки у статевих органах; недорозвинення клітора та статевих губ. Постановка діагнозу ґрунтується на даних огляду, УЗД органів малого тазу, гормонального дослідження дослідження каріотипу, лапароскопії. Пацієнткам із синдромом Свайєра рекомендовано проведення оварієктомії. Видалення яєчників проводиться з метою запобігання малігнізації дисгенетичних гонад (первинна профілактика). Після операції призначають гормональні препарати як замісну терапію, що допомагає розвинути вторинним статевим ознакам і не дає виникнути остеопорозу. При своєчасному виявленні та лікуванні прогноз сприятливий. Ініціацією замісної терапії досягається розвиток вторинних статевих ознак, покращення якості та тривалості життя. При синдромі Свайєра пацієнтки не мають своїх яйцеклітин та не могли раніше народити дітей. В даний час, при досить розвиненій матці, вагітність може бути досягнута при використанні екстракорпорального запліднення із введенням донорських ооцитів у порожнину матки пацієнтки.

Синдром Свайєра найчастіше асоціюють із мутаціями гена SRY. Але цей симптомокомплекс (дисгенетичні яєчка, жіночі зовнішні геніталії, можлива наявність матки, каріотип 46 XY) характерний і для інших генетичних аберацій. Серед таких патологій: мутація гена WT1 (локус 11p13) – синдром Фрайзера (наявність у клініці додаткового клінічного синдрому як нефротичного) чи синдром Дениса-Драша (розвиток пухлини Вільмса); мутація гена SF1 (локус 9q33), що часто асоційовано в клініці з первинною недостатністю надниркових залоз; мутація гена SOX9 (локус 17q24.3-q25.1) із проявами кампомелічної дисплазії; мутація гена ATRX (локус Xp22.13) – розвиток α -таласемії та затримки фізичного розвитку поряд з порушенням формування статі. Проте

значних соматичних патологій, що супроводжують дані захворювання, у пацієнтки виявлено не було, тому молекулярно-генетична верифікація діагнозу не призначалася.

Висновки. В роботі представлений випадок клінічного обстеження синдрому Свайєра, у жінки 28 років із дисгенезією гонад. Результати обстеження, власного клінічного випадку синдрому Свайєра, можуть бути корисними для лікарів акушерів-гінекологів, дитячих ендокринологів при диференціальній діагностиці пацієнтів з підозрою на спадкові захворювання.

Так як синдром Свайєра – це генетичне порушення, пов'язане з диференціюванням статі і приводить до дисгенезії гонад, що потребує ранньої діагностики у зв'язку з високим ризиком розвитку злоякісних пухлин. Для своєчасної діагностики та уникнення ускладнень необхідно проводити дослідження гормонального профілю, каріотипування та УЗД органів малого тазу.

Наявність каріотипу 46,XY у жінок є абсолютним показанням до оперативного видалення дисгенетичних гонад, у зв'язку з високим ризиком малігнізації при даних формах дисгенезії гонад.

Лікування синдрому Свайєра вимагає комплексного підходу, залучення кількох фахівців, включаючи генетика, гінеколога, ендокринолога, онколога, психолога, репродуктолога для запобігання малігнізації, індукції статевого дозрівання, корекції репродуктивної функції та психологічної підтримки пацієнтів.

СПИСОК ЛІТЕРАТУРИ

1. Swyer GI. Male pseudohermaphroditism: a hitherto undescribed form. *Br Med J.* 1955;2(4941):709–712. doi: <https://doi.org/10.1136/bmj.2.4941.709>
2. Michala L, Goswami D, Creighton SM, Conway GS. Swyer syndrome: presentation and outcome s. *BJOG.* 2008;115(6):737– 741.
3. Banoth M, Naru RR, Inamdar MB, Chowhan AK. Familial Swyer syndrome: a rare genetic entity. *Gynecol Endocrinol.* 2018;34(5):389–393.

4. Berry DP, Herman EK, Carthy TR, et al. Characterisation of eight cattle with Swyer syndrome by whole-genome sequencing. *Anim Genet.* 2023;54(2):93–103.
5. Ono M, Harley VR. Disorders of sex development: new genes, new concepts. *Nat Rev Endocrinol.* 2013;9(2):79–91.

PHARMACEUTICAL SCIENCES

ДОСЛІДЖЕННЯ РИНКУ ПРОТИАНЕМІЙНИХ ПРЕПАРАТІВ ЗАРЕЄСТРОВАНИХ В УКРАЇНІ

Полявка Євген Андрійович

Студент

Якименко Ігор Юрійович

к.х.н., доцент

Кафедра фармації та технології органічних речовин

УДУНТ ННІ «Український державний хіміко-технологічний університет»

м. Дніпро, Україна

Вступ. Залізодефіцтна анемія являється розповсюдженим захворюванням людей різноманітних вікових груп. Причини виникнення цього захворювання можуть бути доволі різними і головним чином спричинені такими факторами як: спосіб життя, недостатнє споживання заліза з їжею, період швидкого росту, вагітність, виразкова хвороба шлунку, наявність хронічних інфекцій, ниркова недостатність та недостатність засвоєння міді та вітамінів груп С, В2, В12 і фолієвої кислоти. Для лікування цього захворювання, в першу чергу, необхідно вірно діагностувати його причину, щоб далі правильно підібрати активний інгредієнт в оптимальній лікарській формі. З огляду на складність захворювання і значну кількість препаратів які застосовуються для його лікування є доцільним провести дослідження ринку України з метою встановлення асортименту протианемічних препаратів та формування пропозицій по його наповненню вітчизняними протианемічними лікарськими засобами.

Мета дослідження. Збір інформації та аналітична обробка даних про асортимент протианемічних препаратів зареєстрованих на території України.

Матеріал і методи. Для проведення маркетингового дослідження ринку протианемічних препаратів зареєстрованих на території України було

використано базу Державного реєстру лікарських засобів України станом на середину листопада 2024р [1]. При виконанні роботи було застосовано логічний, системно-аналітичний та порівняльний метод аналізу зібраних матеріалів.

Отримані результати. Аналіз протианемічних препаратів представлених на ринку України показав, що загалом зареєстровано 89 препаратів підгрупи В03 «Протианемічні препарати» які в свою чергу поєднують підгрупи В03А «Залізомісткі препарати», В03В «Вітамін В12 та фолієва кислота» та В03Х «Інші протианемічні препарати» представлених в різноманітних лікарських формах. Переважно протианемічні препарати представлено розчинами для ін'єкцій (45%), менше таблетками (30%), далі - ліофілізати лікарських препаратів (8%), оральні розчини (7%), сиропи (6%) та капсули (4%).

Українські виробники протианемічних препаратів приблизно порівну поділяють ринок з іноземними (45,35% препаратів українського виробництва проти 54,65% препаратів іноземного виробництва).



Рис. 1. Розподіл ринку протианемічних препаратів між виробниками з різних країн.

Найбільша доля закордонних протианемічних препаратів припадає на виробництва з Нідерландів 15%. Трохи менше займають препарати виробників таких країн як : Швейцарія – 9%, Аргентина – 8%, Австрія – 7%, Франція – 4%, Великобританія – 4%. Доля інших виробників не перевищує 1-2%.

П'ятірка лідерів серед вітчизняних виробників протианемічних препаратів представлена такими підприємствами як ТОВ "Корпорація "Здоров'я" – 15%, ТОВ "Рош Україна" – 15%, ТОВ "Юрія-Фарм" – 13%, ПрАТ "Технолог" – 10% та ТОВ "ФЗ "Біофарма" – 10%. Ще три компанії - ПрАТ "Фармацевтична фірма "Дарниця", ТОВ "Гледфарм ЛТД" та АТ "Вітаміни" займають по 5% ринка. Всі інші компанії займають по 3% ринку протианемічних препаратів України.

Структура розподілу вітчизняних виробників протівірусних препаратів може бути проілюстрована діаграмою зображеною на рисунку 2.

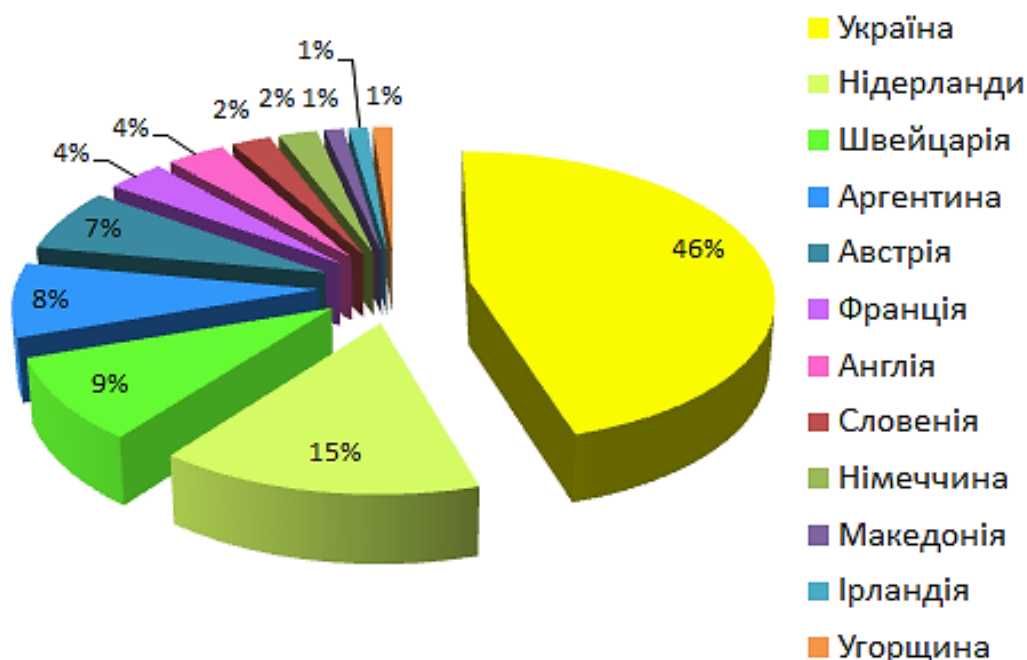

Рис. 2. Розподіл фармацевтичних компаній України за кількістю найменувань випускаємих протівірусних препаратів.

Аналіз препаратів за лікарськими формами вказує на те що найбільше

протианемічні препарати представлено розчинами для ін'єкцій (45%), трохи менше - таблетками (30%), далі йдуть ліофілізати лікарських препаратів (8%), оральні розчини (7%), сиропи (6%) та капсули (4%).

Порівняння протианемійних препаратів вітчизняного закордонного виробництва виявило практичну відсутність вітчизняних засобів на основі активних фармацевтичних сполук епоетину альфа, дарбепоетину та роксадустату, незамінних при лікуванні залізодефіцитної анемії спричиненої хронічною нирковою недостатністю.

Висновки. Проведений аналіз протианемічних лікарських препаратів зареєстрованих на території України виявив практичну відсутність вітчизняних протианемічних препаратів необхідних для лікування залізодефіцитної анемії спричиненої хронічною нирковою недостатністю. Тому дослідження пов'язані з розробкою вітчизняного протианемічного препарату для лікування анемії спричиненої нирковою недостатністю є перспективним і актуальним на сьогоднішній час.

ЛІТЕРАТУРА

1. Державний реєстр лікарських засобів України. МОЗ України.
<http://www.drlz.com.ua/>

ДОСЛІДЖЕННЯ РИНКУ ВІТАМІННИХ ЛІКАРСЬКИХ ЗАСОБІВ З ВМІСТОМ АСКОРБІНОВОЇ КИСЛОТИ ЗАРЕЄСТРОВАНИХ В УКРАЇНІ

Якименко Ігор Юрійович

Студент

к.х.н., доцент

Кафедра фармації та технології органічних речовин
УДУНТ ННІ «Український державний хіміко-технологічний університет»
м. Дніпро, Україна

Вступ.

Вітамін С (аскорбінова кислота) це водорозчинний вітамін, який міститься в переважній більшості овочів, ягід та фруктів, сприяючи активації окремих ферментів, фотосинтезу, процесу дихання та транспорту поживних речовин. В організмі людини вітамін С бере участь процесах відновлення тканин, синтезі колагену та утворенні певних нейромедіаторів. Крім того аскорбінова кислота є важливою ланкою функціонування імунної системи та застосовується в якості антиоксиданта. Зважаючи на наслідки пандемії COVID-19 та дотепер спричинені мутацією цього вірусу періодичні загострення коронавірусної інфекції, розробка ефективних лікарських засобів які мають імуномодуючі властивості лишається пріоритетним завданням для фармації.

Мета дослідження. Збір інформації та аналітична обробка даних про асортимент лікарських засобів, що впливають на імунну систему і вміщують аскорбінову кислоту, зареєстрованих на території України.

Матеріал і методи. Для проведення маркетингового дослідження ринку лікарських засобів які вміщують вітамін С зареєстрованих на території України було використано базу Державного реєстру лікарських засобів України станом на 25 листопада 2024р [1]. При виконанні роботи було застосовано логічний, системно-аналітичний та порівняльний метод аналізу зібраних матеріалів.

Отримані результати. Проведений аналіз ринку України стосовно препаратів групи A11G «Аскорбінова кислота (вітамін С), включаючи комбінації» показав, що загалом зареєстровано 42 препарати в різноманітних

лікарських формах. Переважно лікарські засоби з вмістом вітаміну С представлено твердими лікарськими формами (55%), з яких жувальні таблетки (48%), таблетки вкриті оболонкою (5%) і шипучі таблетки (2%). Другою за розповсюдженістю лікарською формою стали розчини для ін'єкцій (24%), далі драже (14%), саше (5%) та капсули (2%).

Переважає більшість препаратів з вмістом аскорбінової кислоти випускаються вітчизняними виробниками (85%), а залишок в 15% рівномірно по 5% розподілений між виробниками з Німеччини, Індії та Великобританії. Структуру розподілу вітчизняних виробників препаратів аскорбінової кислоти відображено на діаграмі (Рис. 1).



Рис. 1. Розподіл фармацевтичних компаній України за кількістю найменувань препаратів з аскорбіновою кислотою.

Більшість засобів з аскорбіновою кислотою (79%) являються монопрепаратами, 19% - полівітамінні препарати одним із компонентів яких є аскорбінова кислота і лише 2% - засоби які поєднують аскорбінову кислоту та

біологічно-активні речовини природного походження.

Висновки. Присутні на ринку України препарати аскорбінової кислоти в більшості представлено найпростішими формати в яких аскорбінова кислота є єдиним активним інгредієнтом. Переважна більшість препаратів являється твердими лікарськими, як то жувальні таблетки, і практично відсутні капсули. Крім того лише один зареєстрований лікарський засіб являється комбінованим і поєднує аскорбінову кислоту з природними біологічно-активними речовинами. Тому дослідження розробка технології виготовлення комбінованих препаратів з аскорбіновою кислотою та природними біологічно-активними речовинами є перспективним напрямком отримання високоефективних імуномодельючих препаратів.

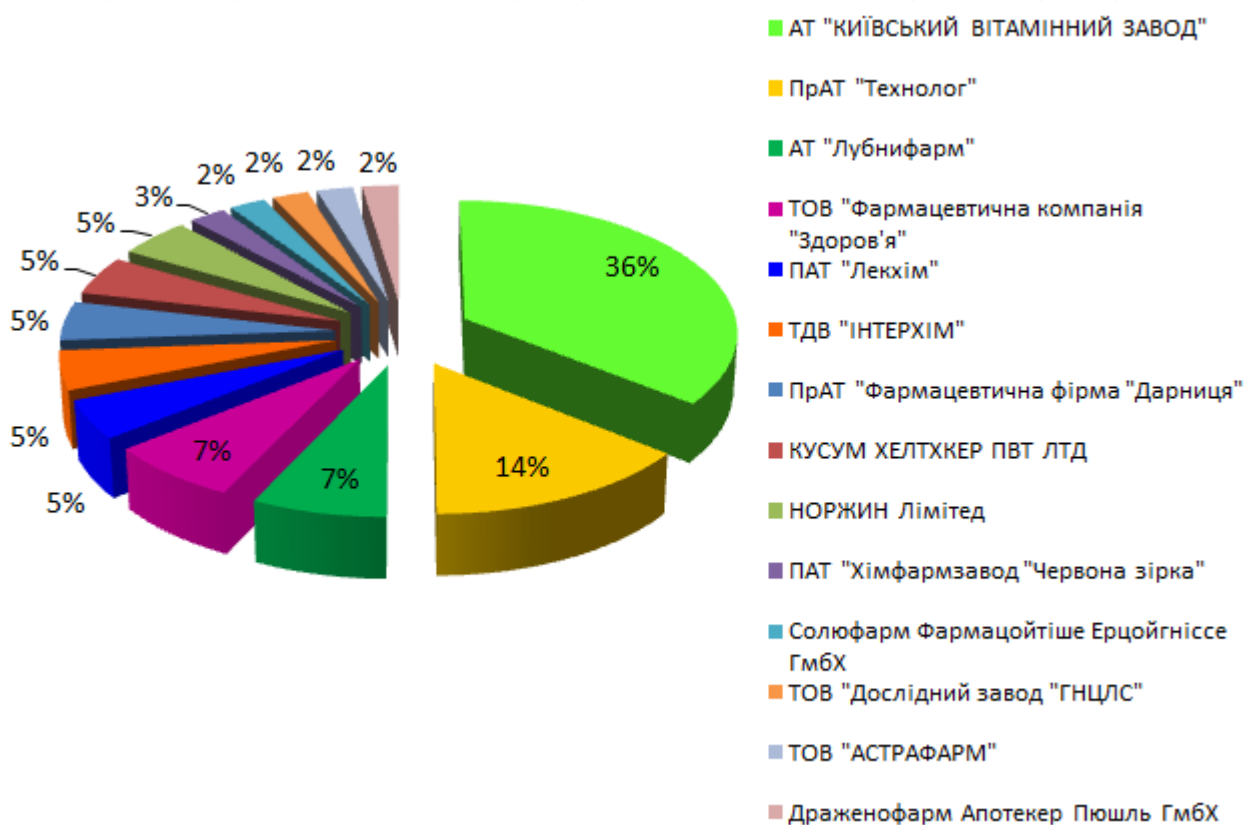
ЛІТЕРАТУРА

1. Державний реєстр лікарських засобів України. МОЗ України.
<http://www.drlz.com.ua/>

CHEMICAL SCIENCES

ORGANOPHYLIZATION OF BENTONITE – ASKAN CLAY

Lomtadze Omar Georgi

Candidate of technical sciences
Chief Researcher

Gabelia Tsiala Severian

Candidate of Chemical sciences
Senior Researcher

Salukvadze Eter Shalva

Candidate of Chemical sciences
Researcher

Japaridze Leila Konstantin

Candidate of Chemical sciences
Researcher

Shavlashvili Nunu Isaak

Bachelor of Chemical Science
Researcher

Institute of Physical and Organic Chemistry,
Tbilisi State University, Georgia

Introductions.

Recently, increasing scientific and practical interest has been generated by the solution to the problem of utilization of natural adsorbents used in the technology of adsorption purification of petroleum products.

Of the many natural materials used as adsorbents (bleaching clays, bauxites, opoka, bentonites, activated clays, zeolites), the most effective adsorbent is bentonite – montmorillonite clay.

During the process of adsorption purification, unsaturated and aromatic hydrocarbons and their derivatives, resinous-asphaltene substances, sulfur-, nitrogen- and oxygen-containing compounds are sorbed on clay.

The possibility of obtaining new materials (sorbents with potential for use in

medical practice, fillers for polymers, rubber and drilling fluids) from clay with adsorbed organic matter, which is a waste product of the adsorption purification process of petroleum products, has been studied.

After thermal processing of these wastes – organophilized forms of clay, with different organic content (5 - 30%), at different temperatures (100 ÷ 300 °C), the surface of the clay is covered with a product of thermal destruction of petroleum products – hydrogen-depleted resinous, partially coke substances.

The C:H ratio in these substances is 1.22 ÷ 1.68 and corresponds to a carbon content of 11.82-8.82%, which is within the limits of the coke composition formula. Consequently, carbonization of the mineral occurs and the highly hydrophilic properties of bentonite clay change to hydrophobic.

Aim.

The aim of this work is to study the process of organophilization of bentonite - montmorillonite clay in the process of adsorption purification of petroleum products.

In order to identify the mechanism of organophilization of the sorbent with a complex mixture of hydrocarbons (in the process of adsorption purification of petroleum products), studies of model systems were conducted. Askan clay, a montmorillonite clay from the Askana village deposit (Georgia), was used as a sorbent, and individual organic substances – carboxylic acids, hydrocarbons and normal alcohols – were used for the organophilization of the clay.

Materials and methods

The nature of the interaction of organic substances with the surface of Askan clay was studied: using the IR spectroscopy method on a UR-20 spectrophotometer; the X-ray diffraction method, carried out on a DRON-2 diffractometer with filtered copper radiation, and the thermographic analysis method on a Paulik-Paulik-Erdey OD-100 derivatograph.

The following were studied by physicochemical methods: swelling, heat of wetting and structure formation of Askan clay in organic environments. The results of the study are presented in Table 1.

Table 1

**Physicochemical and structural-mechanical properties
of the clay-organic system**

Organic substances	Swelling capacity, ml/g	Swelling limit, min	Heat of wetting, J/g.	Critical concentration of structure formation, %	Thixotropy coefficient, C_T
Butyl alcohol	0,56	30,00	0,08	20,00	0,56
Heptyl alcohol	0,72	100,00	0,07	15,00	0,66
Decyl alcohol	0,87	600,00	0,06	10,00	0,71
Ethylene glycol	0,65	35,00	0,14	10,00	0,75
Glycerol	0,42	8,60	0,85	10,00	0,78
Cyclohexane	0,10	20,00	0,009	*	*
Hexane	0,07	25,00	0,32	*	*
Formic acid	0,89	30,00	*	17,00	0,62
Acetic acid	0,74	40,00	*	18,00	0,58
Butyric acid	0,60	60,00	*	20,00	0,52
Water**	0,97	20,00	0,12	5,00	3,20

* – the system is unstable.

** – for comparison.

Results and discussion. The swelling capacity of Askan clay in organic media is one of the important factors for the formation of spatial thixotropic structures. Analysis of the obtained data indicates that the swelling capacity of Askan clay in organic media, along with the colloidal-chemical nature of the mineral, depends on the properties of organic substances, in particular on the presence of a dipole moment, the structure and size of their molecules. Analysis of the results on the heats of wetting of Askan clay in organic media and their structure-forming abilities showed that there is no clearly expressed dependence between these characteristics.

The highest values of the heat of wetting are observed when wetting Askan clay with short-chain homologues of alcohols. With the increase of the length of their chains, the heat of wetting of the surface of Ascanian clay decreases, nevertheless, the most stable and durable spatial structures are formed by Ascanian clay in the medium of long-chain alcohols.

The decisive role in this belongs to the solvation of dispersed particles. In the case of using alcohols as a dispersed suspension medium, the stability of secondary

structures depends on the length of the hydrocarbon radical and the content of OH groups. The growth of interaction between particles leads to strengthening of the spatial structure. In organic acid environments (unlike alcohols) with increasing molecular weight, the optimal concentration of structure formation of the solid phase increases to 20% and the tendency to structure formation of dispersion decreases. Apparently, in this case it is necessary to take into account the different strength of hydrogen bonding in alcohols and acids, the nature of the adsorption layer formed on the surface of Askan clay by these substances.

In the IR spectra of Askan clay modified with alcohols (decyl alcohol, ethylene glycol, glycerol) new absorption bands with maxima at 1200 cm^{-1} and 1480 cm^{-1} appear, corresponding to organic radicals. Apparently, chemical interaction of alcohols with unsaturated silicon atoms or with exchangeable cations of the Askan clay surface occurs, with the formation of ether-like compounds of the Si-O-R or Me-O-R type, where Me is an exchangeable cation.

When modifying the surface of Askan clay with alcohols and acids, an increase in the intensity of antisymmetric and symmetric stretching vibrations of C-H methyl groups in the region of 2870 cm^{-1} and 2950 cm^{-1} is observed in the IR spectrum. The absence of a wide band with a maximum at 3500 cm^{-1} , related to interplanar water molecules, and the appearance of new bands in the region of $2800\text{-}3000\text{ cm}^{-1}$ and 1480 cm^{-1} , allows us to assume the possibility of penetration of alcohols and acids into the interplanar space of Askan clay. According to the X-ray analysis data presented in Table 2, molecules of decyl and heptyl alcohols, as well as ethylene glycol and glycerin, penetrating into the interlayer spaces of askangel, give additional basal reflections of 3.20; 3.10; 3.15; 3.00 nm. This is possibly due to a more ordered arrangement of molecules of organic compounds in the interlayer space of Askan clay.

Table 2

Interplanar distances (d_{001} nm) for ascangel treated with organic substances

Sample	Interplanar distances d_{001} nm
Initial Askan clay	1,25
Ascanian clay with butyric acid	1,35
Ascanian clay with decyl alcohol	2,04 3,20

Ascanian clay with ethylene glycol	1,95 3,10
Ascanian clay with glycerin	1,98 3,15
Ascanian clay with heptyl alcoho	1,62 3,00

Thermograms of organophilic samples of Ascanian clay show a shift of the first endothermic effect (70-210⁰C) towards lower temperatures (40-190⁰C), which indicates a weakening of the bond between water molecules and the surface of the mineral and its possible displacement by molecules of organic substances, variously associated with Ascanian clay. The thermograms of the organo-derivative Askan clay do not show the second endo-effect, which is obviously related to the overlap of this area by the intensive exo-effect (temperature range 220-700⁰C). The manifestation of this exo-effect on the thermograms of organophilic samples of Askan clay can be explained by oxidation and further burning of the organic component.

Conclusions.

➤ As a result of the study of the physicochemical properties of organic derivatives of natural Askan clay, it was established that the sorption of organic substances on the surface of Askan clay is determined by the nature of the active centers present on the surface of the mineral, as well as the chemical composition, structure and spatial configuration of the adsorbed molecules;

➤ In the organophilization of Askan clay, the determining influence is exerted by the nature of the dispersion medium, the orientation and the nature of the interaction of organic molecules with the surface of clay particles.

➤ Using IR spectroscopy, it was established that the nature of the adsorption of organic substances on the surface of Askan clay is determined by the nature of the active centers existing on its surface.

➤ Alcohols and organic acids penetrate through the structural layers of the mineral and cause the expansion of the interlayer distance from 1.25 to 2.04 nm. It is assumed that in the organic derivatives of Ascanian clay such molecules are mainly associated.

ЦЕЛЮЛОЗА ТА ЛІГНІН ЯК АДСОРБЕНТИ Cr^{3+} ТА Ni^{2+}

Овсяннікова Марія Костянтинівна,

Студент

Шпак Арсеній Євгенович,

к.х.н., доцент

Гуц Неля Анатоліївна,

Старший викладач

Національний технічний університет України

Київський політехнічний інститут імені Ігоря Сікорського

м. Київ, Україна

Вступ. Забруднення важкими металами стічних вод є серйозною екологічною проблемою, викликаною різними джерелами, такими як відходи заводів, корозія металевих компонентів і скиди з об'єктів утилізації відходів, видобуток корисних копалин, виробництво сталі, обробка металів, гальванопокриття, виробництво пестицидів і ліків. Важкі метали, будучи токсичними і не біорозкладними, накопичуються в живих організмах, що може призводити до серйозних захворювань, включаючи рак і пошкодження органів. Також у деяких випадках можуть взаємодіяти з іншими токсинами у воді, утворюючи ще більш небезпечні органічні сполуки. Нікель і хром є одними з основних токсичних металів. Вони потрапляють у воду через промислові викиди, добрива та електростанції, легко розчиняється, що сприяє забрудненню ґрунтових і поверхневих вод. Саме тому зараз неабияк гостро постало питання пошуку перспективних шляхів очищення стічних вод, які будуть водночас ефективними і рентабельними.

Мета роботи. Вивчення перспективності використання целюлози і лігніну у якості адсорбентів $\text{Cr}(\text{III})$ та $\text{Ni}(\text{II})$ для очищення стічних вод гальванотехнічних виробництв.

Матеріали та методи. Аналіз та систематизація досліджень адсорбції солей Cr^{3+} та Ni^{2+} за допомогою целюлози і лігніну.

Результати та обговорення.

Зараз для видалення важких металів використовується велике

різноманіття технік: іонний обмін, хімічне осадження, мембранна фільтрація, флотація, хімічна коагуляція, електрохімічний метод та адсорбція. Останній метод є найпростішим і найбільш економічно вигідним. Для адсорбції можуть бути використані: лущиння горіхів, солома, шкірка фруктів/овочів, стебла рослин, листя, кора дерев, кісточки фруктів, торф, трава і т.д., тобто фактично біологічна вторсировина. [8]

На результат адсорбції впливають не лише параметри адсорбції, такі як саме рН, концентрації Cr^{3+} та Ni^{2+} , температура та час адсорбції, а і модифікації матеріалу-адсорбенту.

Можливі модифікації целюлози: естерифікація, галогенування, етерифікація, окислення, графтинг, утворення гідрогелів, комбінування з іншими матеріалами. [10]

Дослідження впливу процесу окиснення проводилося на волокнах джуту, які багаті на целюлозу (58-63 %) і лігнін (12-14 %). Вони були модифіковані за допомогою окислення з використанням гідроксиду натрію. Ця форма за результатом дослідження є більш ефективною за немодифіковану форму. рН впливав на ефективність системи так, що зниження рН призводило до зменшення адсорбційної здатності. За рН = 1,5 вона становила 13%, за рН=13-48%, і за рН = 5,5 - 53% [10]

Дослідження впливу процесу графтингу показало наступні результати: целюлоза, графтована з акриловою кислотою та гліцидилметакрилатом, демонструє високі властивості адсорбції для іонів Ni^{2+} , досягаючи ємності адсорбції до 300 мг/г. Імідазольні групи, приєднані до графтованої целюлози, також ефективно зв'язують $\text{Ni}(\text{II})$. [12]

У статті [16] досліджується адсорбційна здатність гідрогелевих кульок на основі Карбоксиметилцелюлози (СМС). Гідрогелеві кульки СМС синтезували інверсним суспензійним зшиванням: 5%-й розчин СМС із NaOH та епіхлоргідрином диспергували в рідкому воску й проводили реакцію при 0°C протягом 48 годин. Кульки промивали водою й ацетоном, заморожували при -70°C та висушували у вакуумному ліофільному сушильнику. Умови

експерименту: $t = 25\text{ }^{\circ}\text{C}$, $T = 72\text{h}$. Оптимальний $\text{pH} = 7$, концентрація адсорбенту = $0,02\text{ ммоль/л}$. Зі зростанням концентрації адсорбенту зростає і кількість адсорбованих іонів (якщо концентрація зростає від $1,8$ до 5 ммоль/г , то значення адсорбційної ємності зростає від $0,6\text{ ммоль/г}$ до $1,6\text{ ммоль/г}$). За таких умов = $29,35\text{ мг/г}$.

У статті [11], проводиться дослідження та порівняння адсорбційної здатності необробленої целюлози та її модифікації, а саме хімічну модифікацію бавовняних стебел (CS) за допомогою поверхнево-активної речовини (аніонного ПАР) - натрій додецилсульфату (SDS) отримали модифіковані бавовняні стебла (SMCS). Досліди проводилися зі стічними водами, що містять Ni(II) і Cr(III), при $\text{pH} 7,0$ (регулювали NaOH і HCl). Початкові концентрації металів становили: Ni(II) — $30\text{--}360\text{ мг/л}$, Cr(III) — $17\text{--}230\text{ мг/л}$. До $0,5\text{ г}$ адсорбента (CS або SMCS) додавали 100 мл розчину, після чого суміш струшували при 180 об/хв за температури $25\text{ }^{\circ}\text{C}$ протягом 120 хв . З результатів зібраних у (таб. 1) видно що модифікація призвела до покращення адсорбційної здатності Cr(III) та Ni(II).

Таблиця 1

Значення q_{max} (mg/g) для модифікованої та сирової целюлози за даними [11]

	адсорбція Ni(II)			адсорбція Cr(III)		
	Модель Ленгмюра	Модель Фрейндліха	Модель Сіпа	Модель Ленгмюра	Модель Фрейндліха	Модель Сіпа
CS	31.91	4.57	33.21	38.29	6.91	34.46
SMCS	38.23	8.91	37.72	43.33	21.76	47.66

Методи модифікації лігніну: Імпрегнація фосфорною кислотою (H_3PO_4), сульфування лігніну, модифікація з використанням полімерів, модифікація поліетиленіміном (PEI), поєднання лігніну з хітозаном. Ці модифікації значно підвищують адсорбційну здатність лігніну. [9]

Під час дослідження адсорбції імпрегнованим фосфорною кислотою лігніну, було визначено, що оптимальне співвідношення імпрегнації: $2\text{ г H}_3\text{PO}_4$ на 1 г лігніну та температура активації - 700 К . Досліди з адсорбції Cr(VI)

привели до висновку, що оптимальним є $\text{pH} = 3$. За таких умов $q_{\text{max}} = 92,6 \text{ mg/g}$ [15] Сульфонація лігніну також є перспективним методом для поліпшення його адсорбційної здатності, але наразі він потребує додаткових досліджень для йонів Ni(II) і Cr(III) . У статті [13] проведено дослідження сорбції іонів кадмію, не модифікованою деревиною ялівцю (UJW) та модифікованою сульфуванням (SJW). Сульфування проводилось завдяки Na_2SO_3 . 25,2 г сульфиту натрію розчинили в 300 мл деіонізованої води, додали 20 г необробленої деревини (UJW), і pH розчину регулювали до 3,0 за допомогою HNO_3 . Суміш перемішували при температурі 70°C протягом 24 годин. Далі сульфофану деревину відфільтрували і сушили при 60°C . Оптимальні параметри адсорбції: $t = 25^\circ\text{C}$, $T = 60 \text{ хв}$, $\text{pH} = 4$. При порівнянні результатів UJW та SJW виявлено, що сульфування підвищило сорбційну здатність сорбенту у 2,54 рази.

Дослідження [14] поєднання лігніну з хітозаном виявило, що найкращий результат досягається при співвідношенні компонентів 50:50. Досліди з адсорбції Cr(VI) проводились за умов $t = 27^\circ\text{C}$, $\text{pH} = 2$, оптимальна доза композиту - 4 г/л.

Таблиця 2

Оптимальні параметри адсорбції

Джерело	Адсорбент	Метал	pH	t (°C)	Час адсорбції	Концентрація металу	дозування адсорбенту	доза каталізатора	Адсорбційна ємність
[1]	PEI-cell (поліетиленімін-целюлоза)	Cr^{3+}	5	30°C	80 хв	0,1 г/л	4 г/л		58 мг/г
[2]	HA-Cell-RH (целюлоза з рисового лущиння оброблена гуміною кислотою)	Cr^{3+}	5 ± 0.5	60°C	250 хв	0,1 г/л	0,01 г/л		19.39 мг/г
[4]	Лігнін не модифікований	Cr^{3+}	5	20°C	240 хв	0,13 г/л	4 г/л		29,25 мг/г
[8]	α -cellulose modified by acid H_2SO_4	Cr^{3+}	4	25°C	120 хв	0,06 г/л	1 г/л		23.40 мг/г
[3]	BTCA-modified cellulose (целюлоза модифікована бугантетракарбоною кислотою)	Ni^{2+}	5	40°C	90 хв	0,06 г/л	1 г/л	0.15г/г NaH_2PO_4	33,6 мг/г
[2]	HA-Cell-RH (целюлоза з рисового лущиння оброблена гуміною кислотою)	Ni^{2+}	5 ± 0.5	60°C	500 хв	0,1 г/л	0,01 г/л		12.41 мг/г
[5]	Лігнін не модифікований	Ni^{2+}	5.5	20°C	24 год	0,147 г/л	2.5 г/л		47,6 мг/г
[6]	Chitin with Kraft lignin	Ni^{2+}	5	25°C	60 хв	0,03 г/л	0,005 г/л		5,4 мг/г

Висновки. Отже адсорбція за допомогою лігніну і целюлози наразі є перспективним способом очищення стічних вод від важких солей Cr^{3+} та Ni^{2+} . У всіх випадках рН приблизно рівний 5, це зумовлено тим, що при низькому рН в розчині є велика кількість позитивно заряджених іонів, які конкурують з іонами металів (Ni^{2+} та Cr^{3+}) за місця на сорбенті. В результаті адсорбція зменшується, оскільки іони гідронію витісняють іони металів з місць зв'язування. При $\text{pH} > 5$ іони металу починають гідролізувати. Також процес адсорбції є найбільш ефективним при помірній концентрації металевих іонів (60 - 100 мг/л). При високих концентраціях металу, коли їх кількість перевищує кількість активних місць на сорбенті, адсорбція починає залежати від концентрації: чим вища концентрація металевих іонів, тим більше іонів не може бути адсорбовано.

Для адсорбції важких металів перспективними є наступні модифікації целюлози: модифікація окисненням, модифікація за допомогою поверхнево-активної речовини, графтинг. Для лігніну перспективними є: Імпрегнація фосфорною кислотою (H_3PO_4), сульфування лігніну.

СПИСОК ЛІТЕРАТУРИ

1. Porous Spherical Cellulose Carrier Modified with Polyethyleneimine and Its Adsorption for Cr(III) and Fe(III) from Aqueous Solutions / Z. He et al. *Chinese Journal of Chemical Engineering*. 2014. Vol. 22, no. 9. P. 984–990. URL: <https://doi.org/10.1016/j.cjche.2014.07.001>.
2. Humic acid coated cellulose derived from rice husk: A novel biosorbent for the removal of Ni and Cr / H. Basu et al. *Journal of Water Process Engineering*. 2019. Vol. 32. P. 100892. URL: <https://doi.org/10.1016/j.jwpe.2019.100892>.
3. Zhang L., Yu J., Liu Y. Adsorption of nickel ions from aqueous solution using butane tetracarboxylic acid modified cellulose extracted from peanut shell. *DESALINATION AND WATER TREATMENT*. 2021. Vol. 228. P. 312–321. URL: <https://doi.org/10.5004/dwt.2021.27365>.
4. Adsorption of chromium(III) on lignin / Y. Wu et al. *Bioresource Technology*. 2008. Vol. 99, no. 16. P. 7709–7715. URL:

<https://doi.org/10.1016/j.biortech.2008.01.069>.

5. Guo X., Zhang S., Shan X.-q. Adsorption of metal ions on lignin. *Journal of Hazardous Materials*. 2008. Vol. 151, no. 1. P. 134–142. URL: <https://doi.org/10.1016/j.jhazmat.2007.05.065>.

6. Modification of Chitin with Kraft Lignin and Development of New Biosorbents for Removal of Cadmium(II) and Nickel(II) Ions / M. Wysokowski et al. *Marine Drugs*. 2014. Vol. 12, no. 4. P. 2245–2268. URL: <https://doi.org/10.3390/md12042245>.

7. Malik D. S., Jain C. K., Yadav A. K. Removal of heavy metals from emerging cellulosic low-cost adsorbents: a review. *Applied Water Science*. 2016. Vol. 7, no. 5. P. 2113–2136. URL: <https://doi.org/10.1007/s13201-016-0401-8>.

8. Biodegradable composite adsorbent of modified cellulose and chitosan to remove heavy metal ions from aqueous solution / M. H. Rahaman et al. *Current Research in Green and Sustainable Chemistry*. 2021. Vol. 4. P. 100119. URL: <https://doi.org/10.1016/j.crgsc.2021.100119>.

9. Zhang R., Tian Y. Characteristics of natural biopolymers and their derivative as sorbents for chromium adsorption: a review. *Journal of Leather Science and Engineering*. 2020. Vol. 2, no. 1. URL: <https://doi.org/10.1186/s42825-020-00038-9>.

10. Cellulose-based Materials for the Removal of Heavy Metals from Wastewater - An Overview / A. Jamshaid et al. *ChemBioEng Reviews*. 2017. Vol. 4, no. 4. P. 240–256. URL: <https://doi.org/10.1002/cben.201700002>.

11. S. Dehghani, M. Esteki, S. F. Mousavi, B. Mostafazadeh-Fard (2014), Removal of Ni(II), Cd(II) and Cr(III) from industrial wastewater by raw and modified cotton stalk; JBES, V5, N4, October, P579-592 <https://innspub.net/removal-of-niii-cdii-and-criii-from-industrial-wastewater-by-raw-and-modified-cotton-stalk/>

12. Wojnárovits L., Földvály C. M., Takács E. Radiation-induced grafting of cellulose for adsorption of hazardous water pollutants: A review. *Radiation Physics and Chemistry*. 2010. Vol. 79, no. 8. P. 848–862. URL: <https://doi.org/10.1016/j.radphyschem.2010.02.006>.

13. Shin E. W., Rowell R. M. Cadmium ion sorption onto lignocellulosic biosorbent modified by sulfonation: the origin of sorption capacity improvement. *Chemosphere*. 2005. Vol. 60, no. 8. P. 1054–1061. URL: <https://doi.org/10.1016/j.chemosphere.2005.01.017> .
14. Nair V., Panigrahy A., Vinu R. Development of novel chitosan–lignin composites for adsorption of dyes and metal ions from wastewater. *Chemical Engineering Journal*. 2014. Vol. 254. P. 491–502. URL: <https://doi.org/10.1016/j.cej.2014.05.045>
15. Removal of water pollutants with activated carbons prepared from H₃PO₄ activation of lignin from kraft black liquors / E. Gonzalez-Serrano et al. *Water Research*. 2004. Vol. 38, no.13. P.3043–3050. URL: <https://doi.org/10.1016/j.watres.2004.04.048>.
16. Hydrogel beads based on carboxymethyl cellulose for removal heavy metal ions / S. Yang et al. *Journal of Applied Polymer Science*. 2010. Vol. 119, no. 2. P. 1204–1210. URL: <https://doi.org/10.1002/app.32822>.

ВИКОРИСТАННЯ МІКРОХВИЛЬОВОГО НАГРІВАННЯ З КАОЛІНОВОЮ ВАТОЮ ДЛЯ ОДЕРЖАННЯ РОЗПЛАВІВ, СКЛА, ОКСИДНИХ МАТЕРІАЛІВ

Шпак Арсеній Євгенович,

к.х.н., доцент

Гуц Неля Анатоліївна,

старший викладач

Зайцева Софія Андріївна,

студентка

Національний технічний університет України

Київський політехнічний інститут

імені Ігоря Сікорського

м. Київ, Україна

Вступ. Одним з нових перспективних підходів є використання в процесі синтезу стадії мікрохвильового оброблення, що базується на електромагнітному випромінюванні діапазону частот 2,45 ГГц. Мікрохвильове нагрівання вирізняється швидкістю, високим ККД, але має обмеження, пов'язані з селективністю поглинання мікрохвильового випромінювання: вибір прекурсорів для синтезу обмежується речовинами з високою діелектричною проникністю або високою іонною провідністю. Речовинами, що найбільше відповідають для мікрохвильового синтезу, можуть бути кристалогідрати легкорозчинних солей, в основному, нітратів.

Традиційні методи нагрівання, такі як електричний чи газовий нагрів, часто покладаються на провідність і конвекцію, що призводить до температурних градієнтів і більш повільного часу обробки.

У контексті виробництва оксидних матеріалів, скла та розплавів, особливо перспективним є використання каолінової вати, що має високий вміст алюміній оксиду, складається переважно з каолініту ($\text{Al}_2\text{Si}_2\text{O}_5(\text{OH})_4$) та має низьку теплопровідність, що забезпечує її ефективність як середовища для теплоізоляції.

Насправді, важко порівняти ефективність мікрохвильового нагрівання із

звичайним процесом нагрівання через притаманні відмінності принципу нагріву між двома технологіями. При звичайному нагріванні між теплоносієм і продуктом відбувається повільний теплообмін. Дифузія тепла всередині нього залежить від його фізичних властивостей (питомої теплоємності, теплопровідності, пористості тощо). Тоді як мікрохвильове нагрівання безпосередньо взаємодіє з матеріалом через діелектричні втрати, викликані колюванням полярних молекул або іонів матеріалів у змінному електромагнітному полі. Ця технологія забезпечує високу швидкість і рівномірність нагрівання, мінімізуючи енергетичні втрати на конвекцію та теплопередачу.

Водночас, існують виклики, пов'язані з адаптацією мікрохвильової технології до потреб лабораторної практики, зокрема вибір альтернативних матеріалів для ізоляції, які мають відповідати певним фізико-хімічним характеристикам.

Мета роботи. Дослідити теоретичні основи можливості використання мікрохвильового нагрівання зразків в комбінації з каоліновою ватою в якості теплоізоляційного матеріалу для отримання скла, оксидних матеріалів та розплавів.

Проаналізувати переваги та недоліки даної технології в порівнянні з традиційними методами (конвекційним, індукційним, плазмовим). З'ясувати роль каолінової вовни та розробити рекомендації щодо застосування альтернативних матеріалів для ізоляції з аналогічними властивостями, які можуть бути використані в поєднанні з мікрохвильовим нагріванням в умовах хімічної лабораторії.

Матеріали та методи. Основними матеріалами є: каолінова вата, оксидні матеріали, скло, лабораторні реагенти. Методи дослідження: теоретичний аналіз розподілу енергії в мікрохвильовому полі; порівняння енергоспоживання та ефективності мікрохвильового нагрівання з конвекційними, індукційними та плазмовими методами; аналіз матеріалів для ізоляції з точки зору їх пористості, прозорості для електромагнітного випромінювання та хімічної стійкості.

Результати та обговорення.

Таблиця 1

Порівняння теплоізоляційних матеріалів

Матеріал	Пористість	Прозорість для ІЧ-світла	Хімічна стійкість	Складність використання
Силікатний аерогель: $C_2H_22N_2O_3S_2$	99,8%	0,2-2,5 мкм	завдяки ефекту Кнудсена та через властивий їм малий характерний діаметр пор (зазвичай 5–100 нм), аерогелі демонструють значення теплопровідності лише $14 \text{ мВт} \cdot \text{м}^{-1} \text{К}^{-1}$ при тиску навколишнього середовища та $4 \text{ мВт} \cdot \text{м}^{-1} \text{К}^{-1}$ при 50 мбар	характеризуються вразливістю до вологи, надзвичайною крихкістю та низькою міцністю на розрив; висока вартість
Каолінова вата: $Al_2Si_2O_5(OH)_4$	80%	5-10 мкм	низька теплопровідність ($0,05\text{--}0,1 \text{ Вт} \cdot \text{м} \cdot \text{К}$) та висока термостійкість (до 1400°C); основні компоненти: 45% Al_2O_3 і 50–55% SiO_2 .	слід уникати контакту з сильними кислотами чи лугами, які можуть пошкодити структуру
Стабілізований ітрієм цирконій: $Y_2O_3 \cdot ZrO_2$	23%	3-8 мкм	відмінна хімічна стійкість до корозії від кислот і луг навіть при підвищених температурах (до 1900°C); низька теплопровідність	діоксид цирконію може бути вразливим до хемосорбції в присутності молекул води, тому властивості YSZ швидко погіршуються під впливом водяної пари при температурі $200\text{--}300^\circ\text{C}$; висока вартість

Теоретичний аналіз теплоізоляційних матеріалів показує, що аерогель та

каолінова вата слугують відмінним субстратом для мікрохвильового нагрівання завдяки своїй пористій структурі і здатності витримувати високі температури. Швидкі можливості нагріву мікрохвиль можуть сприяти утворенню розплавів і стекол з поліпшеною однорідністю і скорочений час обробки.

З точки зору альтернатив можна розглянути такий матеріал, як стабілізований іттрієм цирконій, властивості якого наведені в таблиці. Також можна включити малодосліджені: спучений перліт та пористий геополімер на основі золи-винесення.

Перліт (Pe) є різновидом кислої екструзивної породи, яку можна миттєво нагріти до 900–1200°C для отримання спученого перліту з низькою щільністю та теплопровідністю. Однак це не тільки споживає велику кількість енергії в процесі виробництва, але також призводить до серйозного забруднення навколишнього середовища під час процесу експлуатації.

Пористий геополімерний матеріал на основі золи-винесення був виготовлений з використанням золи-винесення та натрієвого рідкого скла як вихідного матеріалу та H_2O_2 як піноутворювача. Зразок, синтезований у цих умовах, мав пористість 79,9%, теплопровідність 0,0744 Вт·м·К та міцність на стиск 0,82 МПа. Його синтетичний процес простий і екологічно чистий і не потребує спікання. За деяких умов його можна використовувати як недорогий ізоляційний матеріал, тому він є перспективним.

Як новий метод нагрівання, мікрохвилі використовувалися для обробки різноманітних матеріалів, включаючи полімери, кераміку, хімічні речовини (органічні та неорганічні) тощо. У порівнянні зі звичайним традиційним нагріванням, мікрохвильова піч забезпечує унікальний спосіб передачі енергії від джерела матеріалу.

Висновки. Мікрохвильове нагрівання є ефективною технологією для виробництва розплавів, скла та оксидних матеріалів завдяки таким перевагам. По-перше, найважливішою особливістю мікрохвильового нагріву є те, що тепло генерується всередині нагрітого об'єкта, а джерело тепла надходить із внутрішньої частини матеріального тіла. По-друге, це швидко. Дія

електромагнітного поля на ізоляційне середовище полягає в тому, що гістерезисний ефект поляризації матеріалу на електричне поле призводить до нагрівання об'єкта. Мікрохвильове нагрівання є швидшим і енергозберігаючим методом нагрівання, ніж звичайне нагрівання, через скорочений шлях теплопередачі. По-третє, мікрохвильове нагрівання може реалізувати регулювання мікрохвильової потужності за кілька секунд, і воно може працювати нормально та регулювати вихідну потужність мікрохвиль. Умови нагрівання матеріалу миттєво змінюються без інерції, реалізуючи миттєве нагрівання та регулювання в режимі реального часу, полегшуючи автоматизацію та безперервне виробництво.

Використання мікрохвильового нагрівання разом з оптимально підібраними ізоляційними матеріалами відкриває нові можливості для інтенсифікації процесів у хімічних лабораторіях, зокрема для синтезу високотемпературних матеріалів, що є важливим у галузях виробництва нових функціональних матеріалів. Подальші експерименти мають бути спрямовані на оптимізацію використання досліджених теплоізоляційних матеріалів для підвищення синтезу розплавів, скла і оксидних матеріалів в лабораторних умовах.

ЕНЕРГОЕФЕКТИВНІ СПОСОБИ ОДЕРЖАННЯ НАНОКРИСТАЛІЧНОГО ДІОКСИДУ ТИТАНУ

Яковець Софія Максимівна,

Студентка

Коваленко Ірина Володимирівна,

к.х.н, доцент

Потаскалов Вадим Анатолійович,

к.х.н, доцент

Власенко Наталія Євгенівна,

к.х.н, доцент

Національний технічний університет України
Київський політехнічний інститут імені Ігоря Сікорського
м. Київ, Україна

Вступ. Діоксид титану (TiO_2) є одним з найбільш поширених матеріалів, які використовуються у різних галузях промисловості, таких як фармацевтика, кераміка, електроніка та інші. Також діоксид титану використовується для виготовлення на його основі фотонних функціональних матеріалів для сучасних оптичних приладів, плівкового електрохромного покриття, газових сенсорів.

Передбачається широке застосування титанооксидних матеріалів у якості електродів літєвих та літійонних електрохімічних джерел електричної енергії. Їх перевага проявляється у винятковій структурній стабільності при циклічних процесах зарядження-розрядження.

Нанокристалічний діоксид титану має особливі властивості, такі як висока поверхнева активність, фотокаталітична активність та оптична прозорість, що робить його цікавим для використання в сучасних технологіях.

Існує кілька методів синтезу нанокристалічного діоксиду титану, які можуть впливати на розміри отриманого матеріалу.

Метою роботи є вивчення методів одержання й застосування дослідно-промислових і лабораторних технологій виробництва нанорозмірних порошків оксидів титану.

Матеріали і методи. Робота присвячена вивченню способів отримання нанодисперсних порошків оксиду титану різної модифікації і морфології і розгляд впливу методів синтезу на розміри нанодисперсного діоксиду титану.

Результати обговорення. Золь-гель метод синтезу полягає в хімічному осадженні сполук титану з розчину. Цей метод дозволяє контролювати розміри частинок і структуру отриманого матеріалу, що може бути важливим для конкретних завдань [1].

У порівнянні з іншими методами золь-гель технології дають можливість впливати на структуру та морфологію частинок TiO_2 , оптимізувати енергетичні затрати, а також використовувати просте і доступне технологічне обладнання. На етапі структурного впорядкування та зростання розмірів первинних частинок відбуваються коагуляційні процеси, які приводять до їх агломерації. Швидкість перебігу зазначених процесів впливає на дисперсність частинок і морфологію. Наприклад, в умовах перенасичення реакційного середовища, коли швидкість утворення зародків перевищує швидкість росту частинок, формується метастабільний, недостатньо структурований матеріал з великою кількістю дрібних частинок (рис. 1) [1].



Рисунок. 1. Зображення нанотрубок TiO_2 .

Темплатний метод знайшов застосування при одержанні діоксиду титану у вигляді наностержнів, нанотрубок або пористих матеріалів із однорозмірними і зорієнтованими в одному напрямку порами. Синтез таких матеріалів

здійснюється в об'ємі пор іншого матеріалу – темплата (анг. template – шаблон, лекало), що має відповідну пористу структуру, використовуючи для осадження TiO_2 рідкофазні золь-гель технології. Автори [2] в якості темплата при одержанні наностержнів анатазу або рутилу використовували пористу мембрану на основі оксиду алюмінію (Al_2O_3 мембрана).

Темплатний синтез дає можливість отримувати мезопористі матеріали з розміром пор 1,5-20 нм. Мезопористі матеріали на основі TiO_2 отримують у вигляді монолітного гелю або порошку з частинками у формі сфер, пустотілих сфер, пластинок, пустотілого волокна. Необхідна форма частинок мезопористого матеріалу досягається умовами їх синтезу та вибору прекурсора.

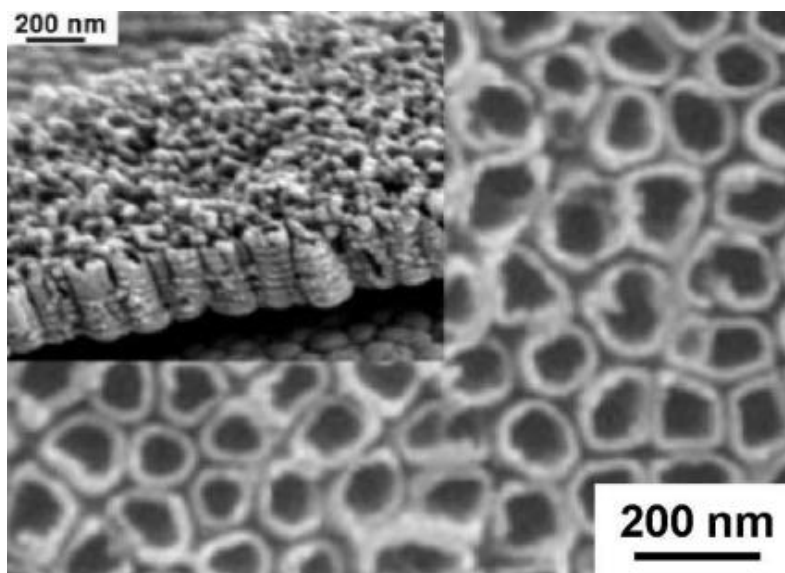
Способи одержання так званих фотонних матеріалів на основі діоксиду титану, які за будовою є аналогами природнього кремнеземного опалу, теж базуються на темплатній технології. Матеріали, сформовані із однорозмірних сферичних частинок (прямі опали) або містять впорядковані однорідні сферичні пори (інвертовані опали), які є співрозмірними з довжиною хвиль ультрафіолетового або видимого електромагнітного випромінювання, ведуть себе як фотонні кристали і проявляють унікальні оптичні властивості щодо заломлення променів безпорогового випромінювання. Вони знаходять застосування в оптичних приладах у якості хвилеводів, суперпризм, функціональних елементів генераторів когерентного випромінювання.

Метод газофазної конденсації. Газофазова конверсія титанвмісного прекурсора і утворення частинок TiO_2 теж базується на золь-гель процесах [3]. Перебіг хімічних і конденсаційних процесів при газофазовому синтезі залежить від багатьох технологічних факторів. Такими чинниками є співвідношення реагентів та їх концентрація в газовому потоці, температура реакційного середовища, швидкість і турбулентність потоку. Один із способів газофазового синтезу TiO_2 , що використовується у промисловості, базується на спалюванні TiCl_4 в атмосфері кисню (технологія CVD – Chemical Vapor Deposition) відповідно рівняння:

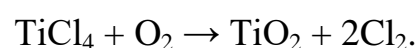

Оригінальним є плазмохімічний спосіб одержання TiO_2 . У реакційну суміш, що містить пари TiCl_4 , водень та кисень інжектують електрони з енергією 450-500 кеВ з частотою подачі імпульсів 0.5 Гц. Взаємодія TiCl_4 з воднем та киснем при інжекції електронного променя носить вибуховий характер. Зазначений спосіб виявився енергоощадним. Розміри частинок TiO_2 залежать від умов синтезу і становлять 30-200 нм.

Гідротермальний та розчинотермальний методи. Гідротермальний метод застосовують для одержання однорідних та добре закристалізованих наночастинок TiO_2 . Синтез здійснюють у реакторі високого тиску. Для одержання монокристалічних наностержнів рутилу [4] прекурсор TiCl_3 змішували з водним розчином етанолу. Одержаний розчин у тефлоновому стакані завантажували в автоклав і витримували 18 годин при температурі 180°C . Осаджений продукт відділяли від дисперсійного середовища та відмивали водою. Даний спосіб дозволяє отримувати наностержні, які у площині січення, перпендикулярній їх довжині, мають квадратну форму з розміром сторони квадрата ~ 40 нм. Довжина наностержнів становить ~ 300 нм. Виявлено [4], що при підвищеній концентрації HCl в реакційному середовищі формуються складні 3D мікроструктури у вигляді наноквіток рутильного діоксиду титану (рис. 2).



Рисунок. 2. Зображення наночастинок рутилу TiO_2 в форматі 3D: наностержні сферична частинка сформована з наностержнів рутилу.

Даний спосіб дозволяє отримувати наностержні рутилу довжиною 40-80 нм і діаметром 16-30 нм. Таким чином, в гідротермальних умовах можна отримувати наночастинки TiO_2 у формі пластинок, стержнів, волокна або трубок зі структурою анатазу, рутилу. Відмінність розчиннотермального методу в порівнянні з гідротермальним полягає в тому, що при його реалізації використовується неводне середовище. При застосуванні в якості розчинника, наприклад, рідких органічних речовин можна значно підвищити температуру реакційного середовища. Розчиннотермальний метод забезпечує більш високу ступінь кристалічності синтезованому TiO_2 , а також розмірну однорідність наночастинок.

Висновок. Методи синтезу діоксиду титану мають велике значення для отримання нанокристалічних матеріалів з певними властивостями. Вибір конкретного методу може впливати на розміри, структуру та властивості діоксиду титану, що робить це дослідження важливим для подальшого розвитку нових матеріалів і технологій.

При одержанні діоксиду титану широке застосування знайшли технології, що базуються на рідкофазних та газофазних методах його синтезу. В якості титановмісного прекурсорів використовуються хлориди титану – TiCl_4 або TiCl_3 ; сульфат або хлорид титанілу TiOSO_4 , TiOCl_2 . Синтез порошку TiO_2 із частинками нанометричного масштабу здійснюється в основному із застосуванням золь-гель методу або у поєднанні з методами гідро- або розчиннотермального впливу на процеси формування частинок та їх кристалізацію. Відомі технології дозволяють одержувати діоксид титану у вигляді сфер, стержнів, волокна, трубок з структурою анатазу, рутилу або брукіту.

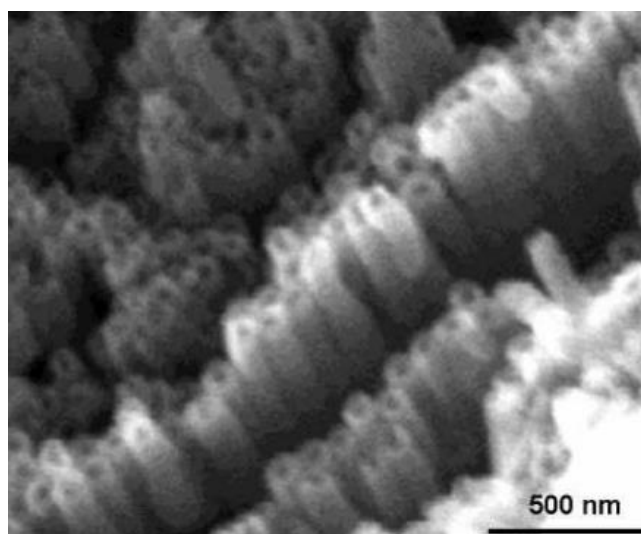
СПИСОК ЛІТЕРАТУРИ

1. Hafizah N. Nanosized TiO_2 photocatalyst powder via sol-gel method: effect of hydrolysis degree on powder properties / N. Hafizah, I. Sopyan // International Journal of Photoenergy. – 2009. – Article ID 962783. – 8 p.2.

2. I.C. Baek Facile preparation of large aspect ratio ellipsoidal anatase TiO₂ nanoparticles and their application to dye-sensitized solar cell / I.C. Baek, M. Vithal, J.A. Chang et al. // *Electrochemistry Communications*. – 2009. – V.11. – P. 909-912.

3. R.H. West Toward a comprehensive model of the synthesis of TiO₂ particles from TiCl₄ / R.H. West, M.S. Celnik, O.R. Inderwildi // *Ind. Eng. Chem. Res.* – 2007. – V.46 . – P. 6147-6156.

4. X. Huang Large-scale synthesis of single-crystalline rutile TiO₂ nanorods via a one-step solution route / X. Huang and C. Pan. // *Journal of Crystal Growth*. – 2007. – V.306 (1). – P. 117-122.

TECHNICAL SCIENCES

ADAPTIVE INTEGRATED SYSTEMS FOR IMPROVING THE ACCURACY OF HEAVY-DUTY CNC MACHINES

Kovalov Viktor,
Doctor of Technical Sciences, Professor
Shapovalov Maksym,
Candidate of Technical Sciences,
Associate Professor
Grygorenko Dmytro,
Shapovalov Mykola,
PhD students
Holubytskyi Eduard,
Master's degree
Donbass State Engineering Academy
Kramatorsk - Ternopil, Ukraine

Precision is one of the key parameters that determine the quality of machines. It has a significant impact on all aspects of machine operation, including speed, energy efficiency, economy, reliability and durability.

At the same time, the accuracy of process equipment plays a crucial role in ensuring the accuracy of manufactured products. Improving part accuracy at each stage of the process significantly improves productivity in subsequent operations by reducing variation in machining allowances.

Accuracy is not only a quality indicator, but also a factor that directly affects the economic and operational characteristics of machines. Its improvement is a strategic task aimed at optimizing production and creating competitive products.

Heavy machine tools must ensure high accuracy due to the considerable labor-intensiveness of fit-up of large parts, as well as the limited variety of such machines, which are not divided into roughing and finishing machines.

Ensuring the accuracy of heavy machine tools is complicated by their specifics:

large masses of processed products and structural elements, significant deflections under the influence of weight, difficulties in accurate positioning and ensuring uniform slow movements. Ensuring high accuracy of heavy machine tools is a difficult but solvable task, on which the competitiveness of modern machine-building enterprises depends.

Research and implementation of innovative technologies will allow overcoming the existing limitations, improving the quality of machining and reducing the costs of production and maintenance of large-sized equipment.

To improve the accuracy of metal-cutting equipment, it is necessary to first determine the criteria of its influence on the operation of machines:

- dynamic loading, vibrations and noise due to manufacturing errors-unbalance and run-out of parts, kinematic errors, increased clearances in mating, corrugation;
- strength due to dynamic loads, distribution of loads in statically indeterminate systems, use of multi-contact structures, contact conditions of parts (edge pressures), stress concentration;
- friction, heating and wear losses associated with dynamic loads due to excessive linkages in mechanisms and pressure concentration, suboptimal clearances and surface conditions;
- reliability, related to all performance criteria, their mutual influence, and initial accuracy margins;
- high speed related to dynamic loads and heating;
- material intensity due to speed limitation and additional harmful loads.

Accuracy is determined by the required parameters of the final product, as well as the requirements for reliable operation of parts and mechanisms. For technological equipment, the main requirements are the requirements for the quality of products while achieving the specified productivity and minimum waste. For metalworking machines it is, first of all, the accuracy of processing of products or workpieces.

There is an urgent need to solve a complex problem of increasing the level of products: to produce machine tools of a higher level of accuracy on the currently achieved accuracy.

The system of calculations of machine tool accuracy makes it possible to build a balance of machine tool accuracy, to find out the influence of individual factors on the accuracy of the machined surface, to determine the error of the forming scheme, to diagnose the sources of error, according to the results of measuring the parts machined on the machine tool.

In metal cutting machine tools, the forming system has an important feature: two consecutive links have no more than one degree of freedom in relative motion, which provides a structurally unchanged support system for the movement of each link, which, therefore, ensures accuracy, productivity and reliability of the machine as a whole. When developing the main form-forming units of a lathe - the spindle unit and drives for longitudinal and cross feed are very strict requirements, as their geometric errors should be less than the total machining tolerance. At present, accuracy control in CNC machine tools is based on measuring the geometric position of the actuators by feedback sensors located on the links of the kinematic chain of the form-forming motion drives, most often on the travel screws, and, therefore, do not take into account deviations caused by elastic and temperature deformations of the drive elements and supporting systems that are in the accuracy balance between the sensor and the tool (workpiece).

There are active control systems, which are a means of increasing accuracy and automation of machining on machine tools and correspond to the concept of “dimensional control”, but there is a tendency to use these systems mainly for operations of cylindrical grinding. In turning operations, and even more so on heavy machine tools, active control systems have not been widely used, due to imperfection of measuring transducers, influence of elastic and plastic deformations, vibration; error from friction and wear forces in the contact between measuring tip and workpiece, etc. Under adaptive control we will understand automatic regulation of the tool position adjustment level relative to the workpiece by issuing appropriate adjusting pulses that compensate for the current adjustment level shift based on the results of the previous machined workpiece dimensional changes under the condition of minimizing the dispersion of dimensional deviations. Self-adjusting (adaptive)

control systems must meet the accuracy requirements, which perform automatic correction of geometric dimensions and technological requirements, which regulate the processing modes. Adaptive machine control, which uses the information obtained during machining to improve the process, opens up new opportunities for obtaining accurate products.

ВИКОРИСТАННЯ СУЧАСНИХ ТЕХНОЛОГІЙ ТА ІННОВАЦІЙ У БУДІВНИЦТВІ ТА В УПРАВЛІННІ БУДІВЕЛЬНИМИ ПРОЄКТАМИ

Бабін Владислав Ігорович

аспірант II курсу

Інженерний навчально-науковий інститут

ім. Ю. М. Потебні Запорізького національного університету

м. Запоріжжя, Україна

Вступ. Будівництво має фундаментальну роль у формуванні найважливіших економічних процесів у будь-якій державі. Воно формує не тільки попит, а ще й ринкові тенденції, запит на створення робочих місць, що є ключовим чинником у формуванні економіки. Зростання об'ємів виробництва будівельної продукції, веде за собою зростання об'ємів усіх напряму або опосередковано пов'язаних галузей виробництва.

Будівництво завжди було однією з найбільших галузей, що приносять дохід. Значимість розвитку будівництва не зменшується і в умовах інноваційної економіки, оскільки заміна обладнання на виробництві в переважній більшості потребує модернізації існуючих чи будівництва нових виробничих приміщень. Бажання людей щодо покращення умов праці є постійним чинником розвитком житлового будівництва, однак значною мірою залежить від динаміки доходів населення.

Управління будівельними проєктами є однією з найбільш складних сфер управління через багатофакторність процесів, великий обсяг ресурсів, значні часові рамки та численні ризики. У сучасному світі зростає потреба у застосуванні новітніх технологій для вирішення таких викликів, як підвищення ефективності, контроль витрат, забезпечення безпеки та зменшення екологічного впливу. Сучасні технології, такі як Building Information Modeling (BIM), штучний інтелект (ШІ), робототехніка, дрони та Інтернет речей (ІоТ), відіграють ключову роль у трансформації процесів управління будівельними проєктами. Завдяки їм з'являються нові можливості для планування, моніторингу та оптимізації, що сприяє успішному виконанню навіть

найскладніших проєктів.

Мета роботи. Проаналізувати вплив сучасних технологій на управління будівельними проєктами та в цілому у будівництві, визначити переваги їх застосування, а також дослідити виклики, пов'язані з їх впровадженням.

Ціль роботи. Це аналіз основних сучасних технологій, які надають величезні можливості для підвищення ефективності, зниження витрат і підвищення якості виконання робіт.

Матеріали та методи. Аналіз та огляд використання наведених нижче сучасних технологій для управління будівельними проєктами.

Результати та обговорення. Розглянемо кожен аспект управління будівельними проєктами використовуючи сучасні технології окремо, а також їхні переваги та потенційні виклики.

1. Information Modeling (BIM) – це цифровий інструмент, що дозволяє створювати багатовимірні моделі будівель і об'єктів. Завдяки інтеграції всіх учасників проєкту (архітекторів, інженерів, підрядників, замовників), BIM сприяє: зниженню помилок під час будівництва; підвищенню прозорості управління даними; покращенню планування витрат та графіку виконання робіт. Наприклад, використання BIM у великих інфраструктурних проєктах, таких як будівництво мостів або лікарень, дозволяє зекономити до 20% бюджету завдяки більш точному плануванню.

2. Програмне забезпечення для управління проєктами. Сучасні програми, такі як Primavera P6, Microsoft Project або Procore, забезпечують комплексне управління проєктами: контроль графіку виконання робіт; моніторинг бюджету та розподілу ресурсів; автоматизацію звітності. Наприклад, Procore дозволяє координувати дії різних команд у реальному часі, що значно скорочує час на комунікацію.

3. Дрони та технології моніторингу. Використання дронів для зйомки будівельних майданчиків у режимі реального часу стало невід'ємною частиною сучасного будівництва. Основні переваги: швидкий збір даних для оцінки прогресу; створення 3D-карт для моніторингу стану об'єктів; забезпечення

безпеки працівників, мінімізуючи їхній доступ до небезпечних зон. Наприклад, дрони активно використовуються для моніторингу будівництва багатоповерхових споруд у міських умовах.

4. Штучний інтелект та машинне навчання. Штучний інтелект дозволяє аналізувати великі обсяги даних, прогнозувати ризики та оптимізувати процеси. Основні застосування: управління ризиками через аналіз минулих даних; прогнозування часу виконання робіт та витрат; автоматизація рутинних завдань, таких як розподіл ресурсів або створення графіків. Наприклад, ШІ допомагає передбачати можливі затримки через погодні умови або дефіцит матеріалів.

5. Сенсори IoT забезпечують моніторинг умов на будівельному майданчику, таких як температура, вологість або рівень вібрації. Вони дозволяють: оперативно виявляти відхилення від норм; знижувати витрати на обслуговування техніки; покращувати безпеку працівників. Наприклад, встановлення IoT-сенсорів на будівельну техніку дозволяє попереджати її поломки та зменшувати простой.

Переваги використання сучасних технологій у будівельних проєктах:

1. Підвищення ефективності. Інноваційні технології дозволяють оптимізувати процеси та зменшувати кількість помилок. Це сприяє більш швидкому виконанню проєктів та економії ресурсів.

2. Контроль та моніторинг. Завдяки сучасним засобам моніторингу управління стає більш прозорим, а виявлення проблем – швидшим.

3. Зниження ризиків. Аналіз даних та прогнозування ризиків допомагають запобігати небажаним ситуаціям.

4. Екологічність. Використання цифрових технологій знижує споживання матеріалів та відходів.

Проблеми впровадження сучасних технологій:

1. Фінансові бар'єри. Багато будівельних компаній не мають достатнього бюджету для впровадження дорогого обладнання та програмного забезпечення.

2. Недостатня підготовка персоналу. Використання складних цифрових

інструментів потребує відповідного навчання працівників, що може займати час та ресурси.

3. Опір змінам. Багато компаній стикаються зі спротивом з боку персоналу, який звик працювати традиційними методами.

4. Інтеграція з існуючими процесами. Не всі інструменти легко інтегруються з уже встановленими системами.

Треба впроваджувати пілотні проєкти для тестування технологій, організовувати тренінги для працівників, залучати експертів для адаптації нових технологій до реальних умов, створювати партнерства між будівельними компаніями та технологічними стартапами.

Висновки. Сучасні технології суттєво трансформують управління будівельними проєктами, забезпечуючи підвищення ефективності, якості та безпеки. Однак їх впровадження потребує значних зусиль, включаючи фінансування, навчання персоналу та адаптацію процесів. Використання інновацій дозволить компаніям досягти конкурентної переваги та сприяти сталому розвитку галузі.

Тому успішне впровадження цих технологій може призвести до революції в будівельній індустрії, збільшуючи її конкурентоспроможність і здатність реагувати на зміни в ринкових умовах.

ОСНОВНИЙ ДЕРЖАВНИЙ ІНСТРУМЕНТ ЛІКВІДАЦІЇ НАСЛІДНІВ ЗБРОЙНОЇ АГРЕСІЇ: НЕДОЛІКИ ТА ПЕРЕВАГИ

Бойко Аліна Олександрівна,
Магістр ОПП Будівництво та цивільна інженерія
Циганенко Людмила Анатоліївна,
доцент кафедри будівельних конструкцій
Національний Аграрний Університет
м. Суми, Україна

Вступ./Introduction

Зимом 2022 року Росія перевернула життя мільйонів українців, розпочавши широкомасштабну війну на території України. Вже майже три роки агресор нищить цілісності України та її населення. З моменту початку повномасштабного військового вторгнення загальна сума прямих втрат, спричинених пошкодженням житлових і нежитлових будівель, інфраструктури, транспортних засобів та товарних запасів, перевищила \$157 мільярдів (за оцінкою вартості відновлення). Найбільшу частку в загальній сумі втрат становлять житлові будівлі – 37,5% або \$58,9 мільярда, а також об'єкти інфраструктури – 23,4% або \$36,8 мільярда. Питання дослідження досвіду здійснення відновлення пошкоджень спричинених внаслідок збройної агресії та дослідження джерел фінансування, пошук рішень для залучення додаткових інвестицій для відбудови об'єктів є актуальним та має практичне значення.

Мета роботи./Aim. Дослідження та впровадження досвіду проведення капітальних ремонтів будівель, пошкоджених російською агресією та пошук рішень для залучення додаткових інвестицій для відбудови об'єктів.

Матеріали та методи./Materials and methods. Дослідження та аналіз даних з відкритих джерел: Державна казначейська служба України, Prozorro, E-data та E-road.

Результати та обговорення./Results and discussion. Восени 2022 року Верховна Рада запровадила Фонд ліквідації наслідків збройної агресії як основний державний інструмент для відновлення інфраструктури та підтримки

громадян, чиє житло було пошкоджене чи зруйноване. Цей фонд, оформлений у вигляді бюджетної програми, зосереджується на реконструкції, зміцненні критичної інфраструктури та компенсаціях. В 2013 році фонду виділили 61,9 млрд гривень.

Як бюджетна програма, обсяг і джерела фінансування фонду щорічно визначаються в державному бюджеті. У 2023 році фінансування фонду надходило з активів, що вилучені примусово або конфісковані та 50% прибутку Національного банку України.

Відповідно до звіту Державної казначейської служби України та рішень Кабінету Міністрів, у минулому році було спрямовано 44,9 млрд грн на реалізацію щонайменше 701 проєкту відновлення.

Окрім виділених 18,8 млрд грн на захист критичної інфраструктури, значні обсяги фінансування спрямували на водопостачання (10,6 млрд грн) та житловий сектор (7,3 млрд грн). Сукупно ці напрямки складають близько 65% коштів, виділених торік. Такий розподіл відповідає ключовим завданням відновлення, які передбачають, у першу чергу, відбудову критичної інфраструктури та забезпечення людей житлом у регіонах, що постраждали від бойових дій.

Якщо виключити фінансування проєктів із захисту критичної інфраструктури, інформація про які не розголошується, найбільше коштів отримали такі області: Дніпропетровська — 8,8 млрд грн, Київська (без урахування Києва) — 4,3 млрд грн та Харківська — 3,7 млрд гривень. На наступних позиціях знаходяться Запорізька та Сумська області, які отримали по 1,7 млрд грн кожна. Ці п'ять регіонів отримали сукупно 80% від загального обсягу виділених коштів.

Всі закупівлі, які проводяться з Фонду ліквідації здійснюються через систему Prozorro .У 2023 році на платформі Prozorro було ідентифіковано 293 закупівлі, пов'язані з проєктами відновлення, на загальну суму 29,2 млрд грн. Крім того, частина відібраних проєктів могла фінансуватися з альтернативних джерел, а не виключно коштами фонду. Зазвичай закупівлі охоплюють повну

вартість проєкту, а не лише витрати, заплановані на конкретний бюджетний рік.

Найбільші замовники за результатами аналізу системи Prozorro є:

- Служба відновлення та розвитку інфраструктури у Дніпропетровській області — 12,6 млрд грн.
- Департамент регіонального розвитку Київської ОДА — 3,3 млрд грн.
- Департамент інфраструктури міста Сумської міської ради — 1,6 млрд грн.
- Департамент капітального будівництва Харківської ОДА — 1,5 млрд грн.
- Департамент містобудування, архітектури, капітального будівництва та супроводу проєктів розвитку Миколаївської ОДА — 1,3 млрд грн.

Наразі функціонування фонду має низку суттєвих проблем, брак прозорості публічної звітності щодо їх реалізації, а також можливість завищення вартості на етапі проєктування. Для підвищення ефективності та справедливості розподілу коштів фонду на нашу думку слід реалізувати такі кроки, як запровадження багаторічної структури фонду та розширення джерел фінансування.

Орієнтація виключно на один бюджетний рік створює значні труднощі в плануванні довгострокових ініціатив і програм. Ураховуючи масштаб відновлювальних потреб, планування має здійснюватися в рамках багаторічної перспективи, а не короткострокових періодів. Потрібно закріпити в Бюджетному кодексі положення про функціонування фонду на багаторічній основі, що гарантуватиме стабільність його роботи та прозоре джерело фінансування.

Для вирішення проблеми довгострокової реалізації проєктів має місце розглядати питання залучення додаткових коштів для реалізації проєктів на різних стадіях будівництва. Для реалізації цього є пропозиція розробити та впровадити платформу для відображення інформації про реальний стан

проведення капітальних ремонтів об'єктів (готовність, фінансування тощо), які постраждали внаслідок збройної агресії.

Дана платформа повинна містити всю наявну інформацію по існуючих об'єктах, які постраждали в наслідок збройної агресії. На даний момент можливо провести синхронізацію з такими платформами, як Prozorro та E-дата, щоб інформація про фінансування робіт була викладена в реальному часі. Також, можливо запропонувати синхронізацію з програмою E-road, яку впроваджує Державне агентство Відновлення та розвитку інфраструктури. Дана програма містить всі наявні акти виконаних робіт про об'єктах.

На державному рівні була спроба впровадження системи DREAM. Але протестувавши дану платформу встановлено, що інформація, яка міститься на даному сайті зовсім не містить про реальний стан ремонту об'єкту на даний час. Відсутня інформація про наявне фінансування, етапи будівництва та готовність об'єкта тощо. (<https://dream.gov.ua/ua/project/DREAM-UA-110923-894CD099/profile>)

Запропонована система повинна демонструє проекти в реальному часі, щоб дати повну інформацію потенційним донорам, фінансовим установам та інвесторам. Це дає змогу донорам оцінювати привабливість проектів та приймати рішення про фінансування на основі актуальних даних.

Крім того, потрібно запропонувати можливість для інвесторів фінансувати частину проекту, що зменшить завантаженість на бюджетне фінансування та дасть змогу інвестору, який має обмежений бюджет долучитись до відновлення. Наприклад, це може бути тільки заміна вікон, утеплена чи облаштування прибудинкової території. Але у замовника має бути чітко визначений законодавством механізм можливого співфінансування в разі залучення додаткових коштів.

На платформа має містити інформація, яка забезпечує прозорість і контроль за реалізацією проектів. Дана платформа повинна стати дієвим інструментом моніторингу відновлення.

Отже, дана платформа повинна систематизувати, збирати та публікувати

відкриті дані про всі етапи проектів відновлення в режимі реального часу, забезпечуючи найвищі стандарти прозорості та підзвітності. Це дозволить будь-кому, незалежно від місця знаходження, відстежувати ефективність виконання проектів, використовувати ці дані для зниження ризиків, створення точних звітів і підвищення загальної результативності проектів.

Висновки./Conclusions.

Відбудова об'єктів цивільної та соціальної інфраструктури, а також житлових будівель на постраждалих територіях України є однією з ключових задач, що постала перед державою в умовах тривалого конфлікту та окупації. Це завдання потребує комплексного підходу, ефективної координації, значних інвестицій, залучення досвідчених фахівців, а також забезпечення прозорості та підзвітності на всіх етапах. Звітування є важливим як для іноземних донорів (включаючи їхні уряди та платників податків), так і для громадян України та мешканців постраждалих територій.

Створення Фонду ліквідації наслідків збройної агресії, інтеграція та запровадження нової платформи для управління процесами відбудови, яка повинна відображати повну інформації про реальний стан проведення капітальних ремонтів об'єктів має бути складовою системного підходу до подолання наслідків війни.

СПИСОК ЛІТЕРАТУРИ

1. Постанова Кабінету Міністрів України від 12.10.2022 р. № 1178 “Про затвердження особливостей здійснення публічних закупівель товарів, робіт і послуг для замовників, передбачених Законом України “Про публічні закупівлі” <https://zakon.rada.gov.ua/laws/show/1178-2022-%D0%BF#Text> –

2. Постанова Кабінету Міністрів України № 473 від 19.04.2022 р. “Про затвердження Порядку виконання невідкладних робіт щодо ліквідації наслідків збройної агресії Російської Федерації, пов’язаних із пошкодженням будівель та споруд” - <https://zakon.rada.gov.ua/laws/show/473-2022-%D0%BF#n9>

3. Постанова Кабінету Міністрів України № 118 від 10.02.2023 “Про

затвердження Порядку використання коштів фонду ліквідації наслідків збройної агресії” - <https://zakon.rada.gov.ua/laws/show/118-2023-%D0%BF#Text>

4. Постанова Кабінету Міністрів України № 382 від 25.04.2023 “Про реалізацію експериментального проекту щодо відновлення населених пунктів, які постраждали внаслідок збройної агресії Російської Федерації” - <https://zakon.rada.gov.ua/laws/show/382-2023-%D0%BF#Text>

АВТОМАТИЗАЦІЯ ВИТЯГУ ДАНИХ ІЗ ФАЙЛІВ ІЗ ВІДВІДУВАННЯМ ЗАНЯТЬ, ЩО ФОРМУЮТЬСЯ В MICROSOFT TEAMS

Двухглавов Дмитро Едуардович

кандидат технічних наук, доцент,
доцент кафедри ПШТУ

Двухглавова Альона Сергіївна

старша викладачка кафедри ПШТУ

Український Олександр Сергійович

студент-бакалавр з інженерії програмного забезпечення

Національний технічний університет

Харківський політехнічний інститут

Харків, Україна

Вступ. Перенесення занять із звичайних аудиторій до онлайн-платформ стало реальністю сучасного навчання в закладах вищої освіти України. В якості засобів, що забезпечують проведення занять онлайн, використовуються такі застосунки як Google Meet, Microsoft Teams, Zoom чи платформа для відеоконференцій Skype. У Національному технічному університеті «Харківський політехнічний університет» встановлено, що всі заняття з навчальних дисциплін повинні проводитись в дистанційній формі з використанням корпоративної платформи MS Office 365, зокрема Microsoft Teams, для проведення занять онлайн. Застосування Microsoft Teams для проведення занять зумовило зміни й у процес обліку відвідувань. З одного боку, викладачі отримали можливість завантажувати звіти про присутніх на занятті. Цей звіт має стандартну назву AttendanceList.csv та містить інформацію про час приєднання чи від'єднання кожного учасника заняття. Але, з іншого боку, на заняттях вже немає класного журналу, в якому відмічається відвідування студентів всіх занять з усіх дисциплін.

Якщо ширше поглянути на ситуацію, то відсутність журналу дорівнює втраті бази даних про відвідування занять студентами, що ускладнює процеси узагальнення та відображення даних для відповідного аналізу. Це може бути куратор групи, якому необхідно згрупувати дані про всіх студентів групи по

всім дисциплінам за семестр. Також це може бути завідувач кафедри, який хоче побачити відвідування занять з усіх дисциплін за певний період навчання студента із академічними або поточними заборгованостями. А ще це може бути співробітник навчальної частини, який хоче побачити дані про відвідування окремо лекцій та окремо практичних занять за всіма або за визначеними дисциплінами у семестрі. Таким чином, завдання аналізу відвідувань занять студентів для вчасного втручання з боку керівництва у випадку відхилень, набуває нових особливостей, але залишається актуальним.

Створення звіту з відвідування занять студентами трудомісткий та слабо автоматизований процес, який потрібно повторювати з невеликими змінами для кожного викладача шляхом ручного та монотонного копіювання інформації. Використання програмного рішення не тільки значно спростить процес формування необхідних документів, але й дозволить знизити ймовірність помилок, що можуть виникнути в результаті ручної обробки даних.

Мета. Мета роботи – представити підхід для парсінгу файлу AttendanceList.csv, в якому Microsoft Teams зберігає дані про відвідування після кожного заняття. Використання матеріалів статті може допомогти у створенні програмного компоненту, яке можна буде інтегрувати в систему управління повсякденною діяльністю закладу вищої освіти або окремого факультету для автоматизованого накопичення інформації про відвідування.

Матеріали та методи. Результати, покладені в основу даного матеріалу, отримані на основі аналізу та узагальнення відкритих джерел із описом принципів обліку даних про відвідування у Microsoft Teams. Алгоритми обробки файлу отримані на основі особистого дослідження структури файлу.

Результати та обговорення.

1. Базові принципи парсінгу файлу із відвідуванням заняття

Файл відвідування в Microsoft Teams формується системою автоматично після виходу з заняття (meeting) останнього учасника. Знайти файл із відвідуванням можна знайти у чаті із відповідною темою. Приклад файлу із відвідуванням представлений на рис. 1.

	A	B	C	D	E	F	G
61							
62	3. In-Meeting Activities						
63	Name	Join Time	Leave Time	Duration	Email	Role	
64	Дмитро Едуардович Двухглавов	3/04/24, 10:32:38 AM	3/04/24, 11:34:25 AM	1h 1m 47s	Dmytro.Dvukhhlavov@kphi.edu.ua	Organizer	
65	Дмитро Едуардович Двухглавов	3/04/24, 11:37:30 AM	3/04/24, 12:08:20 PM	30m 50s	Dmytro.Dvukhhlavov@kphi.edu.ua	Organizer	
66	Вагід Самед огли Бахышов	3/04/24, 10:09:23 AM	3/04/24, 12:08:16 PM	1h 58m 52s	Vahid.Bakhyshov@cs.kphi.edu.ua	Attendee	
67	Іван Костянтинович Новаков	3/04/24, 10:24:30 AM	3/04/24, 12:08:09 PM	1h 43m 38s	Ivan.novakov@cs.kphi.edu.ua	Attendee	
68	Кирил Юрійович Орловський	3/04/24, 10:25:02 AM	3/04/24, 12:08:21 PM	1h 43m 18s	Kyryl.Orlovskiy@cs.kphi.edu.ua	Attendee	
69	Олександр Андрійович Черняєв	3/04/24, 10:26:14 AM	3/04/24, 10:26:25 AM	11s	Oleksandr.Cherniayev@cs.kphi.edu.ua	Attendee	
70	Олександр Андрійович Черняєв	3/04/24, 10:31:25 AM	3/04/24, 11:58:32 AM	1h 27m 7s	Oleksandr.Cherniayev@cs.kphi.edu.ua	Attendee	
71	Андрій Сергійович Кагамлик	3/04/24, 10:26:14 AM	3/04/24, 12:08:11 PM	1h 41m 57s	Andrii.Kahamlyk@cs.kphi.edu.ua	Attendee	
72	Назар Олексійович Кузьменцов	3/04/24, 10:26:21 AM	3/04/24, 12:08:12 PM	1h 41m 51s	Nazar.Kuzmensov@cs.kphi.edu.ua	Attendee	
73	Назар Олексійович Кузьменцов	3/04/24, 12:27:18 PM	3/04/24, 12:30:37 PM	3m 19s	Nazar.Kuzmensov@cs.kphi.edu.ua	Attendee	
74	Назар Олексійович Кузьменцов	3/04/24, 12:40:08 PM	3/04/24, 12:40:11 PM	2s	Nazar.Kuzmensov@cs.kphi.edu.ua	Attendee	
75	Денис Юрійович Даниленко	3/04/24, 10:26:28 AM	3/04/24, 10:26:35 AM	7s	Denys.Danylenko@cs.kphi.edu.ua	Attendee	
76	Денис Юрійович Даниленко	3/04/24, 10:30:43 AM	3/04/24, 12:07:59 PM	1h 37m 15s	Denys.Danylenko@cs.kphi.edu.ua	Attendee	
77	Микита Михайлович Плешко	3/04/24, 10:27:24 AM	3/04/24, 12:08:21 PM	1h 40m 57s	Mykyta.Plyeshko@cs.kphi.edu.ua	Attendee	
78	Данило Володимирович Коніцький	3/04/24, 10:28:03 AM	3/04/24, 11:45:52 AM	1h 17m 48s	Danylo.Koniskiy@cs.kphi.edu.ua	Attendee	
79	Валерій Костянтинович Іванічев	3/04/24, 10:28:16 AM	3/04/24, 12:08:16 PM	1h 40m	Valerii.Ivanichev@cs.kphi.edu.ua	Attendee	

Рис. 1. CSV файл з даними про відвідування

Цей файл представляє собою електронну таблицю, а тому може бути зчитаний відповідними засобами, які маються у будь-якій мові програмування. Результатом зчитування є набір фактів наступного виду:

«Студент <Ім'я По батькові Прізвище>, який має акаунт у системі закладу вищої освіти <ім'я студентської пошти>, був присутній на <тип заняття> з дисципліни <назва дисципліни>, яке відбулося <дата проведення заняття>».

З рис. 1 можна побачити, що не вся ця інформація міститься у файлі із відвідуванням – немає назви дисципліни та виду заняття, а також дати проведення. Цю інформацію пропонується відобразити у імені файлу, яке пропонується встановлювати під час скачування у потрібне місце із системи:

< Ім'я файлу із відвідуванням >::= ГГГГММДД =< Код дисципліни > =< Лек|Лаб|Прак >.

Згідно цьому принципу у файлі із іменем 20241109=ADSW1=Лек.csv будуть міститися дані про відвідування лекції з дисципліни із шифром ADSW1, яке проведене 9 листопада 2024 року. Правильне ім'я файлу та чітка структуризація інформації всередині файлу із відвідування дозволяють визначити чіткий алгоритм зчитування даних про відвідування конкретного заняття та зберегти складові цієї інформації у відповідні таблиці та колонки бази даних (БД). В цьому місці варто зробити зауваження, що в ході розробки методу прийняте за вимогу, що в базу даних будуть записуватися дані лише за поточний семестр. Більш глобальне ведення обліку заплановане на наступні дослідження.

Для формування таблиці із відвідуванням у відповідній базі даних також мають зберігатися:

- дані про студентів, важливими з яких є прізвище, ім'я та по-батькові, а також адреса корпоративної пошти, яка **ОБОВ'ЯЗКОВО** буде створена для кожного учасника навчального процесу;
- дані про навчальні дисципліни, які вивчаються студентами із вказування шифру, який треба буде призначати під час збереження файлів, курсу та семестру, в якому вона вивчається.

Представлені дані, а також інформація про те, в якій академічній групі навчається студент, та про те, які академічні групи які дисципліни вивчають, зазвичай містяться у базі даних системи, призначеної для автоматизації діяльності вишу, а тому проблем із її отриманням виникнути немає. Як і не повинно виникнути проблем у розробці форми для відображення даних про відвідування, наприклад, для потоку, що слухає лекції з певної дисципліни, або про відвідування лабораторних занять групи із визначеним номером, і, навіть, отримати зведені дані про відвідування занять в семестрі певним студентом.

2. Алгоритм парсингу файлу із відвідуванням

Алгоритм, що дозволить зчитати до бази даних CSV файл з даними про відвідування, представлений на рис. 2.



Рис. 2. Алгоритм зчитування файлу attendance.csv

Згідно алгоритму спочатку створюється порожній список “attendee_data” для збереження даних про учасників та проходить по кожному рядку файлу,

поки не знайде рядок с текстом “2. Participants”, щоб почати обробку секції учасників. Якщо рядок належить секції учасників і має достатню кількість колонок, додає електронну адресу учасника до списку “attendee_data”. Далі отримується назва файлу та застосовується регулярний вираз для видалення дати, назви дисципліни та номеру заняття з імені файлу. Рядок дати перетворюється на об’єкт дати та здійснюється пошук дисципліни в БД за шифром. Потім необхідно пройти по кожній електронній адресі з списку “attendee-data” та знайти студента в БД за електронною адресою. І в кінці перевіряється наявність запису про відвідування для даного студента, дати, дисципліни та номер заняття, якщо запису немає, створює новий запис про відвідуваність та зберігає його в БД. Усі помилки під час обробки рядків даних додаються до списку “errors”.

3. Варіант представлення підсумкових даних про відвідування і алгоритм його формування

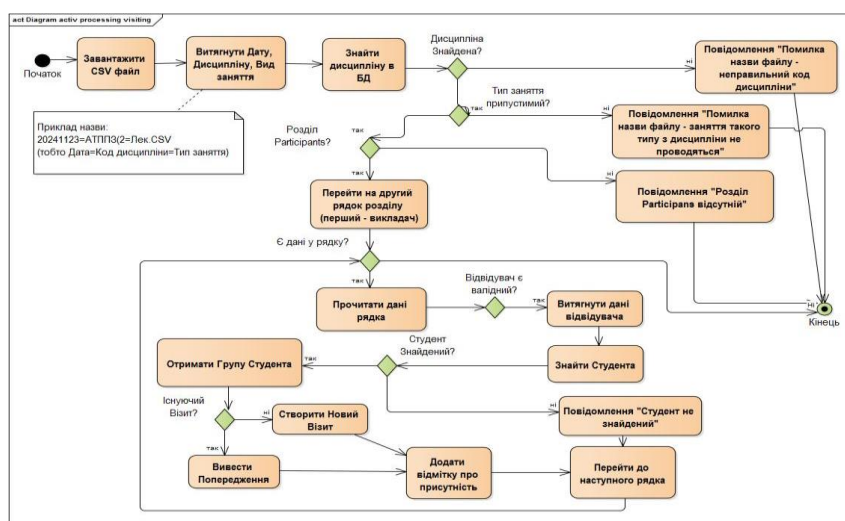
Дані про відвідування після збереження у базу даних (БД) можуть бути оброблені багатьма способами, що залежать від побажань користувачів. На рис. 3 показаний варіант відображення відвідування лекцій студентами деякого потоку.

	A	B	C	D	E	F	G	H	I	J	
1	АТПЗ(2)							10			
2	Номер лекції							1	2	3	
3	#	Група	Прізвище І.П.	04/03	11/03	18/03	Всього				
4	1	КН-221д	СЕРГІЄНКО Егор Сергійович	0	0	0	0				
5	2	КН-221д	УКРАЇНСЬКИЙ Олександр Сергійович	1	1	1	10				
6	3	КН-221д	УКРАЇНСЬКИЙ Андрій Сергійович	1	1	1	10				
7	4	КН-221д	ХОРЕШКО Ксенія Олександрівна	1	1	1	10				
8	5	КН-221г	ВДОВИЧЕНКО Володимир Юрійович	1	1	1	10				
9	6	КН-221г	ГОЛОВКО Ярослав Тарасович	0	0	0	0				
10	7	КН-221г	ГОНЧАР Роман Євгенович	0	0	0	0				
11	8	КН-221г	ДОЦЕНКО Олена Русланівна	0	0	0	0				
12	9	КН-221г	ЖУРАВЕЛЬ Іван Олегович	0	0	0	0				
13	10	КН-221г	ЗИМА Владислав Олександрович	0	0	0	0				
14	11	КН-221г	ІВАНЧЕВ Валерій Костянтинович	1	1	0	7				
15	12	КН-221г	КАГАМЛИК Андрій Сергійович	1	1	1	10				
16	13	КН-221г	КІПЕНЬ Микита Костянтинович	1	1	1	10				

Рис. 3. Звіт у форматі Excel про відвідування

Формування такого файлу передбачає вибір дисципліни та типу занять, відвідування яких треба відобразити. На основі вказаної інформації потім можна обрати перелік навчальних груп, щоб визначити перелік студентів, відвідування яких буде відображене у звіті. Безпосередньо алгоритм формування файлу-звіту представлений на рис. 4.

Формування звіту передбачає створення нового файлу Excel та сторінку в

ньому. Далі в заголовки записуються назви, як показано на рис.4, після чого закріплюються верхні три рядки та три колонки, та визначаються потрібні стилі для форматування комірок таблиці.



Рис. 4. Алгоритм формування звіту про відвідування певного виду занять з дисципліни

Після цього в закріплені стовпці записуються дані студентів, а в шапці таблиці записуються дати проведення занять цього типу, на основі запиту до бази даних. Далі для кожної комірки таблиці виконується запит на наявність в БД запису із параметрами: код студента, дата проведення, тип заняття, код дисципліни. Якщо запит повертає непустий рядок, то в комірці записується «1». В останню колонку такої форми записується формула для визначення суми по рядку, щоб отримати сумарну кількість занять, що були відвідувані студентом.

Висновки. Microsoft Teams забезпечує фіксацію підключення учасників до заняття у електронному вигляді, але не надаючи можливостей узагальнення даних. Але результати представлених досліджень показують, що наявність електронного файлу із даними про учасників та відповідного програмного забезпечення дозволяє автоматизувати накопичення відомостей про відвідування у власній базі даних вишу. При цьому важливим є вирішення питання щодо отримання даних про склад студентських груп та начальні плани, за якими вони навчаються.

ПЕРСПЕКТИВИ ЗАСТОСУВАННЯ БАГАТОРІВНЕВИХ МЕТОДІВ ДЛЯ ЗАРЯДЖАННЯ ЛІТІЙ-ІОННИХ АКУМУЛЯТОРІВ

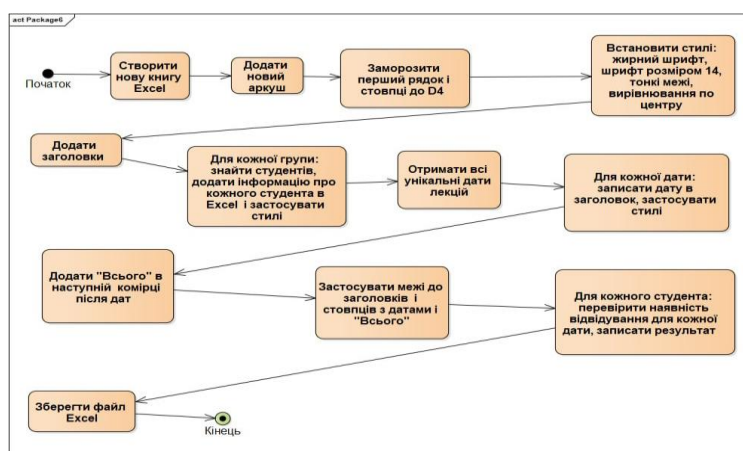
Денисюк Сергій Петрович,

д.т.н, професор

<https://orcid.org/0000-0002-6299-3680>

Бєлоха Галина Сергіївна,

к.т.н., доцент

<https://orcid.org/0000-0003-4277-367X>

Богойко Ігор Ігорович,

Аспірант

<https://orcid.org/0000-0002-6816-6352>

Піскарьов Владислав Михайлович,

Магістр

<https://orcid.org/0009-0002-2515-4009>

НТУУ “КПІ ім. І. Сікорського”

м. Київ, Україна

Вступ. Літій-іонні акумулятори широко застосовуються в електротранспорті та портативних пристроях, де швидкість заряджання, довговічність та безпека є пріоритетними. Традиційні методи (CC-CV) часто не задовольняють вимоги до швидкості та ефективності. Багаторівневі методи заряджання (MSCC) розглядаються як перспективна альтернатива, що може оптимізувати тривалість заряджання та подовжити термін служби акумулятора.

Ціль роботи. Визначити оптимальні параметри багаторівневого заряджання літій-іонних акумуляторів, зокрема оптимальні значення зарядного струму на кожному етапі, щоб покращити ефективність, скоротити час заряджання та збільшити ресурс акумулятора.

Матеріали та методи. Аналізуються існуючі методи багаторівневого заряджання, включно з:

- Перехід на основі часу.
- Перехід на основі SOC (рівня заряду).
- Перехід на основі порогової напруги.
- Перехід на основі напруги відключення.

Для оптимізації зарядного процесу застосовуються математичні підходи, що передбачають визначення часу заряджання як функції струмів на кожному етапі та знаходження екстремуму через диференціювання.

Результати та обговорення.

Гнучкість великих енергосистем значною мірою залежатиме від гнучкості їхніх складових, зокрема енергосистем нижчого рівня (підсистем). На гнучкість регіональних та локальних електроенергетичних систем значний вплив матиме управління енергоспоживанням окремих споживачів, а також управління попитом у межах мікрорайонів чи промислових вузлів [1, с. 1]. Водночас, гнучкість локальних електроенергетичних систем визначатиметься можливістю ефективного управління розосередженою генерацією (зокрема, відновлюваними джерелами енергії), механізмами регулювання попиту, використанням акумуляторних систем, а також впровадженням підходів до прогнозування навантажень і методів економічного аналізу для підвищення гнучкості.

Багаторівневе заряджання постійним струмом (MSCC) є перспективною стратегією для підвищення ефективності заряджання, скорочення часу зарядки та продовження життєвого циклу літій-іонних акумуляторів (LIB) [2, с 228-230]. Такі методи передбачають багатоступінчастий процес зарядки постійним струмом, у якому загальний час заряджання розділено на кілька послідовних етапів. На кожному етапі встановлюється фіксоване порогове значення зарядного струму, а процес триває доти, доки номер етапу не досягне заздалегідь визначеного максимуму. Для визначення відповідного зарядного струму та моменту переходу між етапами можуть застосовуватися різноманітні алгоритми.

Згідно з останніми дослідженнями [3, с. 1-2], літій-іонні акумулятори, завдяки своїй високій енергетичній та потужнісній щільності, ідеально підходять для використання в портативних електронних пристроях, системах відновлюваної енергетики та електромобілях. Оскільки метод заряджання може впливати на продуктивність і цикл життя акумуляторів, розробка високоякісних

стратегій заряджання є надзвичайно важливою. Ефективні стратегії заряджання повинні забезпечувати такі переваги, як висока ефективність заряджання, низьке підвищення температури батареї, короткий час заряджання та тривалий термін служби акумулятора. Основні виклики алгоритмів заряджання включають варіації в продуктивності акумуляторів, управління температурою, контроль швидкості заряджання, оцінку стану батареї та врахування різноманітних вимог до процесу заряджання.

Перехід від одного етапу до наступного зазвичай здійснюється за одним із чотирьох критеріїв:

1. **Перехід на основі часу.** Час є одним із параметрів, що визначає момент зміни етапу, як показано на рис. 1 а. Хоча реалізувати такі переходи досить просто, наразі немає стандартизованої методики для визначення оптимального часу перемикавання. Дослідження засвідчили, що заряджання за MSCC може подовжити термін служби акумулятора та значно скоротити час заряджання порівняно з методом CC. Проте відсутність стандартних підходів до вибору часу переходу обмежує впровадження цього критерію.

2. **Перехід на основі SOC (рівня заряду).** У цьому випадку момент переходу від одного етапу до іншого визначають за рівнем заряду акумулятора (SOC), як показано на рис. 1 б. Запропоновані стратегії MSCC із переходом на основі SOC дають змогу зменшити час заряджання, підвищити ефективність, збільшити ємність заряду/розряду, знизити нагрівання та продовжити термін служби в порівнянні зі стандартним методом (CC-CV). Однак, оцінювання SOC на практиці є складним завданням, що ускладнює впровадження цього підходу.

3. **Критерії на основі порогової напруги.** Ще одним варіантом є використання порогової напруги для визначення переходу між послідовними етапами, як показано на рис. 1 в. У цьому разі для кожного етапу встановлюється окремий поріг напруги та значення струму.

4. **Критерії на основі напруги відключення.** Найпоширенішим критерієм є перехід на основі напруги відключення (рис. 1 г). Значення напруги відключення зазвичай визначається виробником.

Кожен із методів заряджання має свої сильні та слабкі сторони. Зарядження за CC-CV є простим, але непридатним для швидкісного заряджання. Методи PC та NPC скорочують час заряджання, проте вирізняються високою вартістю та складністю. Підхід MSCC є досить простим у застосуванні, однак вимагає точного прогнозування SOC або напруги, що може ускладнити його реалізацію.



Рис. 1. Керування зарядом при переході з рівень на рівень на основі часу (а), SOC (б), порогової напруги (в), напруги відключення (г)

Процес заряджання літій-іонного акумулятора необхідно здійснювати з особливою обережністю, оскільки вибір методики заряджання істотно впливає як на інтенсивність електрохімічних реакцій усередині батареї, так і на її загальний термін служби. Тому визначення оптимальної стратегії зарядки, яка б забезпечувала мінімально можливий час із максимальною ефективністю, є актуальною задачею.

Коефіцієнт корисної дії виступає одним із ключових параметрів ефективності процесу заряджання. Він розраховується як відношення отриманої під час розряду ємності (після заряджання акумулятора) до зарядної ємності, вкладеної під час процесу зарядження:

$$\eta = \frac{I_d t_d}{\sum_{i=1}^n I_c t_c}$$

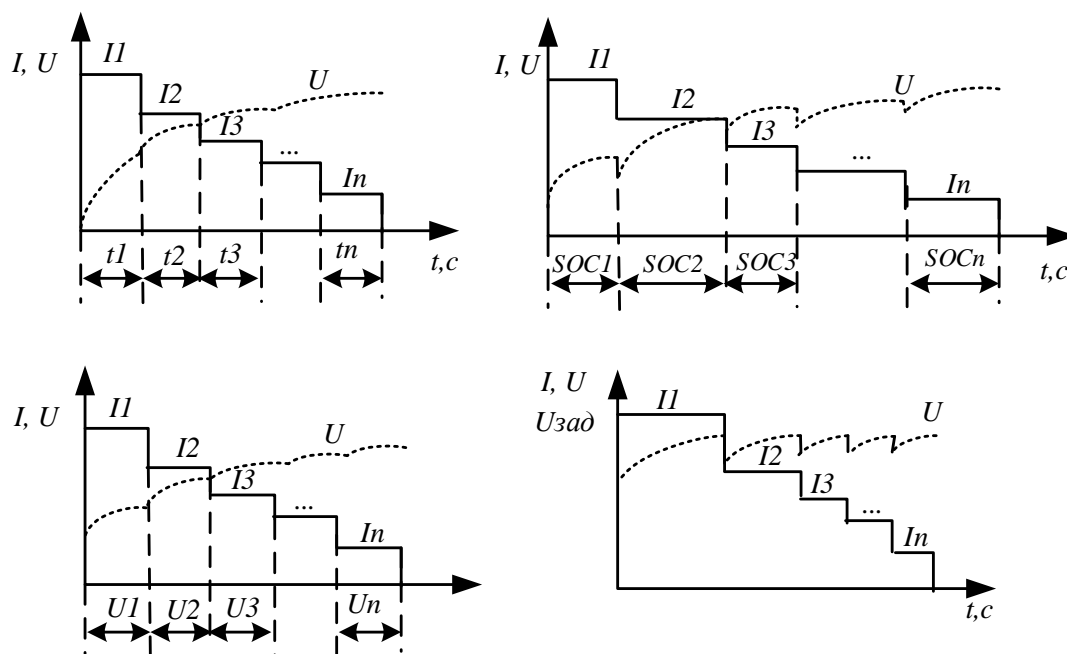
де t_d – час розряду, n – кількість ступенів (етапів), t_c – час заряду.

Припускаючи наявність трьох етапів заряджання, можна задати загальний час заряджання T , виконуючи диференціювання за певним параметром та прирівнюючи похідну до нуля, отримати умову, що визначає оптимальний зарядний струм для проміжного етапу:

$$T = \Delta t_1 + \Delta t_2 + \Delta t_3$$

$$\frac{dT}{dI_2} = \frac{-I_1 R_1 C_1}{I_2^2} + \frac{R_1 C_1}{I_3} = 0$$

Якщо задано струми початкового (I_1) та кінцевого (I_3) етапів, то, розглядаючи час заряджання як функцію проміжного струму I_2 і виконуючи диференціювання T за I_2 , а потім прирівнюючи похідну до нуля, можна отримати умову для визначення оптимального значення струму середнього етапу. Такий підхід дає змогу мінімізувати загальний час заряджання й визначити оптимальний зарядний струм I_2 залежно від попередньо заданих I_1 та I_3 .

Аналогічний підхід застосовують і для 5-ступінчастої схеми заряджання.

$$T = \Delta t_1 + \Delta t_2 + \Delta t_3 + \Delta t_4 + \Delta t_5$$

Задавши значення струму для початкового та фінального етапів, можна визначити струм заряджання другого етапу

$$I_2 = \sqrt{I_1 I_3}$$

Аналогічно і для 5-ступінчастої зарядки:

$$I_2 = \sqrt{I_1 I_3}$$

$$I_3 = \sqrt{I_1 I_5}$$

$$I_4 = \sqrt{I_3 I_5}$$

Загалом, такий підхід дає можливість звести задачу оптимізації часу заряджання до простої математичної залежності між струмами різних етапів. Проведені розрахунки демонструють, як, задавши сталий струм на початковому та кінцевому етапах багатоступінчастого заряджання літій-іонного

акумулятора, можна аналітично визначити оптимальний струм для проміжних етапів, що мінімізує загальний час заряджання.

Висновки. Оптимізовані багаторівневі методи заряджання літій-іонних акумуляторів забезпечують кращу продуктивність і довговічність, а також можуть бути адаптовані до різних застосувань та режимів експлуатації.

Подальші дослідження спрямовані на розробку стандартизованих методик визначення оптимальних параметрів та вдосконалення алгоритмів оцінки SOC для точнішого керування зарядним процесом.

СПИСОК ЛІТЕРАТУРИ

1. Денисюк, С. П. Аналіз процесів енергообміну при балансуванні режимів систем енергозабезпечення з розосередженою генерацією / С. П. Денисюк, В. В. Лисий // *Енергетика: економіка, технології, екологія* : науковий журнал. – 2023. – № 3 (73). – С. 7-22.

2. M. Usman Tahir, A. Sangwongwanich, D.-I. Stroe, and F. Blaabjerg, “Overview of multi-stage charging strategies for Li-ion batteries,” *Journal of Energy Chemistry*, vol. 84, pp. 228–241, Sep. 2023, doi: <https://doi.org/10.1016/j.jechem.2023.05.023>.

3. Chen, G.-J.; Chung, W.-H. Evaluation of Charging Methods for Lithium-Ion Batteries. *Electronics* 2023, 12, 4095. <https://doi.org/10.3390/electronics12194095>

РОЗРОБКА СТРУКТУРИ ІНДИВІДУАЛЬНОГО ТЕПЛООВОГО ПУНКТА БУДІВЛІ, ЩО РЕАЛІЗУЄ ПЕРЕРИВЧАСТЕ ОПАЛЕННЯ

Добровольська Людмила Олександрівна,
к.т.н., доцент, доцент
кафедри автоматизації і комп'ютерних технологій
Приазовський державний технічний університет
Дніпро, Україна

Вступ. В умовах постійного підвищення цін на енергоресурси особливої значущості набуває завдання ефективного використання теплової енергії в системах тепlopостачання будівель. Відомо, що у виробничих, адміністративних, громадських будівлях у неробочий час температуру повітря можна підтримувати на нижчому рівні, ніж у решту часу. Це дає змогу заощадити витрати енергії на опалення. У зв'язку з цим дослідження в галузі оптимального управління тепловим режимом будівлі є актуальними. Для вирішення цього питання треба розробити систему адаптивного управління мікрокліматом будівлі, тобто вирішити завдання так званого переривчастого опалення.

Мета – на основі існуючих теоретичних і практичних матеріалів розробити сучасний автоматизований індивідуальний тепловий пункт (ІТП) для системи тепlopостачання будівлі з метою підвищення ефективності використання теплової енергії, зниження витрат на опалення та забезпечення комфортних умов для мешканців будівлі.

Матеріали і методи. Для ефективного регулювання тепlopостачання пропонується впровадження сучасних індивідуальних теплових пунктів (ІТП), розташованих безпосередньо в опалювальній будівлі. ІТП забезпечуть зменшення теплових втрат при транспортуванні теплоносія від джерела тепlopостачання; відпуск теплоти в залежності від температури навколишнього повітря; економію електроенергії за рахунок використання сучасного насосного обладнання з частотним регулюванням електроприводу; здійснення обміну

спожитої будівлею теплової енергії та інше [1].

Як приклад розглядається корпус навчального закладу, де допускається зниження температури внутрішнього повітря в неробочий час. Тобто можлива реалізація режиму переривчастого опалення. Для реалізації цього завдання пропонується структурна схема теплового пункту, розташованого в технологічному приміщенні будівлі.

Система тепlopостачання будівлі виконана за залежною схемою змішуванням теплоносія за допомогою насоса. Це дає змогу врахувати погодні фактори за датчиком температури зовнішнього повітря, теплові характеристики будівлі та теплогідравлічні характеристики системи. Насосна схема дає змогу досить точно підтримувати необхідну температуру повітря в опалювальних приміщеннях, тобто можливе досконаліше регулювання подачі тепла на опалення, змінюючи коефіцієнт підмішування. Насос розташовується на подавальному трубопроводі. Температура теплоносія в системі встановлюється шляхом впливу на два двоходових клапана регулятора (рис. 1).

Запропонована схема індивідуального теплового пункту складається з наступних компонентів: програмованого логічного контролера; цифрового та аналогового модулів введення; датчиків температури води в подавальній магістралі, на вході в систему та на виході з неї (TE1-TE3); датчика температури зовнішнього повітря (TE4); датчика температури внутрішнього повітря (TE5); витратоміра (FE); перетворювачів тиску на вході до теплового пункту та на його виході (PE1-PE2); циркуляційного насоса; регулюючих клапанів, та зворотного клапана.



Рис. 1. Структурна схема ІТП

Така схема дає можливість реалізовувати безперервний контроль витрати і температури прямої і зворотної води з подавальної магістралі; контроль витрати і температури води, що надходить до системи опалення; контроль тиску води на вході і виході з теплової мережі; контроль температури зовнішнього повітря; температури повітря всередині приміщення. Сигнали з датчиків надходять у шафу автоматики й обробляються контролером і його периферією. Відповідно до завдання контролер генерує аналоговий керувальний сигнал на клапани у подавальному трубопроводі й зворотному трубопроводі. Система відпрацьовує такий алгоритм керування: протягом першого періоду часу (з 7:00 до 17:00) потужність системи опалення дорівнює максимальному (усталеному) значенню 20 °С, а в другій період (з 17:00 до 7:00, а також у святкові та вихідні дні), мінімальному значенню 12 °С.

Система є дворівневою. На нульовому рівні знаходиться трубопровід. На ньому розміщені датчики температури, витрати, тиску. Також встановлений виконавчий механізм та регулюючі органи, що контролюють витрату теплоносія, а саме циркуляційний насос, та двоходові клапани. Перший рівень представлений ІТП є польовим, тобто знаходиться у безпосередній близькості до агрегату. На ньому працює оператор, який відповідає за працездатність ІТП, контролює і регулює теплофізичні процеси, що протікають у трубопроводі, за рахунок відстеження змін параметрів. Для цього біля ІТП знаходиться ПЕОМ з запущеною SCADA системою на якій схематично зображений агрегат, і на якій відображаються найголовніші його параметри в реальному часі. ПЕОМ не зобов'язана бути надпотужною. Єдиний виняток - хороший і швидкодіючий процесор, здатний ефективно обробляти дані, що надходять. Як і будь-який звичайний персональний комп'ютер, поточний повинен мати роз'єми для підключення зовнішніх запам'ятовуючих пристроїв, такі як зовнішні жорсткі диски або флешки. Також він повинен мати роз'єми введення-виведення, якими є мишка і клавіатура. Функцію відеотерміналу виконує звичайний монітор.

Поблизу ПЕОМ розташований пульт керування, на якому встановлені перетворювачі сигналів з датчиків, цифрові та аналогові індикатори. Цей пульт

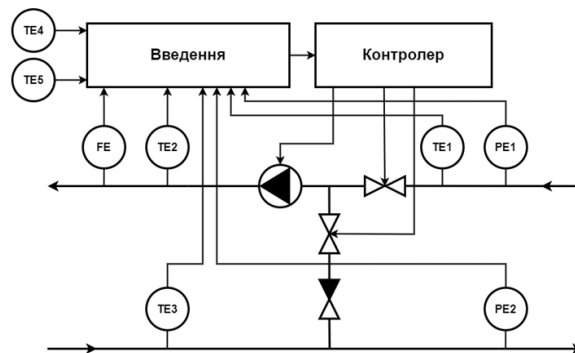
представлений окремою невеликою панеллю з кнопками та тумблерами. Функціонально вони представляють собою станції та панелі керування виконавчим механізмом та регулюючими органами. Також на цій панелі встановлені задатчики, які використовуються для встановлення верхніх меж параметрів. З нульового на перший рівень прокладено лінію зв'язку, основою якої є пристрій бездротового вводу-виводу Modbus Input Module M-7017. Він приймає у себе дані з усіх пристроїв і датчиків, передаючи їх до програмованого логічного контролера. Такий підхід дає змогу підвищити контроль даних, що протікають через ПЛК.

Для моделювання процесу управління ІТП була розроблена програма на базі програмованого логічного контролера Modicon M340 в програмному забезпеченні EcoStruxure Control Expert. Програма забезпечує автоматичне та ручне управління теплопостачанням будівлі, включаючи регулювання швидкості насоса, контроль температури та управління електроприводами клапанів на трубопроводі.

Висновки. Розроблено структурну схему автоматизації ІТП, що складається з двох рівнів, та описано функції, що виконуються на кожному рівні. Розроблена програма на базі програмованого логічного контролера Modicon M340 в програмному забезпеченні EcoStruxure Control Expert. Програма забезпечує автоматичне та ручне управління теплопостачанням будівлі, включаючи регулювання швидкості насоса, контроль температури та управління електроприводами клапанів на трубопроводі.

СПИСОК ЛІТЕРАТУРИ

1. Frederiksen, S. et al. Thermostatic control of instantaneous water heaters in district heating substations [Текст] / S. Frederiksen, J. Wollerstrand // 5-th International Symposium on Automation of District Heating Systems, 20–23 August 1995, Otaniemi, Espoo, Finland.

ЦИФРОВА ГРАМОТНІСТЬ ЯК КЛЮЧ ДО КІБЕРБЕЗПЕКИ У СУЧАСНОМУ КІБЕРПРОСТОРИ

Дубовий Владислав Ігорович

студент

Поліський національний університет

м. Житомир, Україна

Вступ.

Кіберпростір — це інтеграція мережевих технологій, цифрових платформ і комунікаційних систем, які впливають на всі аспекти нашого повсякденного життя: від спілкування та розваг до державного управління та економіки. З розвитком штучного інтелекту (ШІ) кіберпростір стає дедалі масштабнішим і складнішим. ШІ стимулює автоматизацію процесів, допомагає аналізувати дані та розвиває системи безпеки. Однак нові можливості також відкривають двері для нових кіберзагроз, які вимагають від користувачів високого рівня цифрової грамотності.

Матеріал та методи.

1. Wiafe, I., Koranteng, F., Obeng, E., Assyne, N., Wiafe, A., & Gulliver, S. (2020). Artificial intelligence for cybersecurity: a systematic mapping of literature. *Ieee Access*, 8, 146598-146612.

2. Chałubińska-Jentkiewicz, K. (2021). Cyberspace as an area of legal regulation., 23-31.

3. Flores, A. and James, C. (2012). Morality and ethics behind the screen: young people's perspectives on digital life. *New Media & Society*, 15(6), 834-852.

Результати та обговорення.

Цифрова грамотність визначається як сукупність знань і навичок, необхідних для безпечного, ефективного та відповідального використання цифрових технологій. Основні її компоненти:

1. **Інформаційна грамотність:** вміння знаходити, аналізувати й критично оцінювати інформацію.

2. **Технічна грамотність:** здатність працювати з пристроями та програмним забезпеченням.

3. **Кібербезпека:** знання щодо захисту персональних даних та уникнення кіберзагроз.

4. **Критичне мислення:** аналіз інформації для запобігання маніпуляціям і дезінформації.

Люди з високим рівнем цифрової грамотності краще захищені від таких загроз, як:

- **Фішингові атаки** — коли хакери намагаються виманити конфіденційну інформацію.
- **Витік даних** через слабкі паролі або незахищені пристрої.
- **Дезінформація** — поширення хибних даних, що впливає на суспільну думку.

Результати досліджень показують, що основними причинами вразливостей є низький рівень цифрової грамотності серед населення.

Ось дані про рівень цифрової грамотності в різних країнах Європи за 2023 рік:

Таблиця 1

Рівень цифрової грамотності в різних країнах за 2023р.

Країна	% населення з високим рівнем цифрової грамотності	Кількість кіберінцидентів на 1000 осіб
Нідерланди	85%	5
Німеччина	78%	8
Україна	45%	15
Румунія	35%	18

Вищий рівень цифрової грамотності корелює з меншою кількістю кіберінцидентів.

III використовується для:

- Аналізу даних про кіберзагрози.

- Навчання користувачів за допомогою інтерактивних платформ (наприклад, симуляція фішингових атак).
- Моніторингу та автоматичного виявлення небезпек у реальному часі.

Проте ШІ може також бути використаний для створення шкідливого програмного забезпечення або автоматизації кібератак. Це підвищує потребу у знаннях, щоб розпізнавати й протидіяти новим загрозам.

Висновки.

Цифрова грамотність є фундаментом для створення безпечного кіберпростору. У сучасному світі, де штучний інтелект стає невід'ємною частиною технологій, рівень знань і навичок користувачів визначає їхню безпеку.

Для підвищення кібербезпеки необхідно:

1. Інтегрувати навчання цифрової грамотності у шкільні та університетські програми.
2. Створювати державні ініціативи для навчання дорослого населення.
3. Використовувати ШІ для індивідуального навчання та поширення знань.

Розвиток цифрової грамотності — це не лише спосіб уникнути загроз, але й можливість розкрити потенціал цифрових технологій для суспільного блага.

АНАЛІЗ СУЧАСНИХ СИСТЕМ КЕРУВАННЯ ЕЛЕКТРОПРИВОДАМИ МЕТАЛОРІЗАЛЬНИХ ВЕРСТАТІВ

Задорожня Інна Миколаївна,

к. т. н., доцент,

Сіренко Савелій Вікторович,

Чередниченко Ігор Ігорович,

Здобувачі магістратури та бакалавріату,

Донбаська державна машинобудівна академія,

м. Краматорськ, Україна

Вступ. Верстатобудування є фондоутворюючою галуззю промисловості, яка відіграє особливу роль у технічному переозброєнні машинобудівного комплексу і визначає рівень конкурентоспроможності промисловості. Основне завдання верстатобудування – значне зростання випуску верстатів, збільшення типажу, підвищення їх якості та надійності, що передбачає приділення уваги особливостям вибору електрообладнання для досягнення високих показників якості функціонування електроприводів металооброблювальних машин.

Мета роботи. Актуальним практичним питанням в умовах широкої цифровізації значної кількості виробничих процесів є вибір системи керування для електроприводів (ЕП) верстатів різних типів, що впливатиме на точність та якість металообробки, тому в рамках досліджень розглядається важлива задача аналізу сучасних систем керування електроприводами металорізальних верстатів.

Матеріали та методи. Для головних приводів токарних, фрезерних, розточувальних та інших верстатів з рідкісними включеннями, з невеликим діапазоном регулювання швидкості при постійній потужності застосовують трифазні короткозамкнені асинхронні двигуни (АД), прості в управлінні, надійні і зручні в експлуатації. До недавнього часу, в основному, застосовувалося регулювання швидкості робочих органів перемиканням шестерень в коробці швидкостей верстата [1-7].

На сучасному етапі розвитку верстатобудування для регулювання

швидкості все частіше застосовуються перетворювачі частоти, які використовуються для вирішення завдань, що вимагають застосування приводів з великим діапазоном регулювання.

Застосовують також багатошвидкісні АД з перемиканням числа пар полюсів, що забезпечує ступінчасте регулювання швидкості і дозволяє зменшити розміри коробки передач. На поздовжньо-стругальних, кругло і плоскошліфувальних і інших верстатах, що працюють з високим діапазоном регулювання швидкості при $M = \text{const}$ або в режимі частих реверсів, застосовують системи ЕП з регулюванням кутової швидкості двигунів постійного струму зміною напруги на якорі, а саме Г-Д (генератор-двигун) з магнітним підсилювачем в якості збудника, ТП-Д («тиристорний перетворювач – двигун»).

Привод подачі важких токарних, карусельних, фрезерних, розточувальних та деяких інших верстатів часто виконується від окремого електродвигуна, що спрощує кінематику верстата і полегшує його автоматизацію. Момент опору на валу двигуна подачі створюється, в основному, силами тертя, що виникають при переміщенні елементів верстата. При пуску двигуна значення моменту буде більше, ніж під час роботи, оскільки визначається коефіцієнтом тертя спокою, що потрібно враховувати при виборі типу двигуна.

Для окремих ЕП подачі невеликих верстатів слід застосовувати АД з підвищеним пусковим моментом. Регулювання швидкості подачі в цьому випадку проводиться зміною передавального числа коробки швидкостей, перемиканням числа пар полюсів двигуна, зміною частоти мережі живлення. У тих випадках, коли потрібно плавну зміну подачі (наприклад, в важких карусельних, фрезерних і шліфувальних верстатах), застосовують двигуни постійного струму з живленням їх по системі Г-Д або ТП-Д [1-7].

Останнім часом в ЕП верстатів отримали широке застосування [7]:

– синхронні двигуни, оскільки вони можуть використовуватися без зворотного зв'язку за швидкістю і підтримують постійний момент в певному

діапазоні частоти;

– лінійні, оскільки ротор рухається прямолінійно.

Істотною перевагою лінійної техніки прямих приводів є практична відсутність ефектів еластичності, люфту і тертя, а також власної вібрації в трансмісії. Наслідком цього є висока динаміка і висока точність.

Для сучасного верстатобудування характерно прагнення наблизити двигун до робочого органу верста та, це дозволяє спростити кінематичні ланцюги, знизити втрати в передачах і зробити привід більш компактним, що, в свою чергу, веде до органічного злиття електричної і механічної частин верстата. Ця обставина привела до застосування на верстатах, крім двигунів нормального виконання зі станиною на лапах, двигунів спеціального виконання зі станиною без лап, що мають фланець на підшипниковому щиті.

Застосування фланцевих двигунів, які можуть встановлюватися безпосередньо на підставу верстата, як горизонтально, так і вертикально, дозволяє в ряді випадків спростити конструкцію верстата, наприклад, за рахунок вилучення конічних шестерень, службовців для зчленування взаємно перпендикулярних валів, Приводні двигуни верстатів повинні бути захищені від шкідливого впливу навколишнього середовища (попадання в них машинного масла, емульсії, металевої і абразивного пилу та ін.). Якщо при роботі верстата не утворюється металевого пилу і виключено попадання в двигун крапель олії (емульсії), то можуть бути використані незахищені двигуни. У всіх інших випадках слід застосовувати для приводу верстатів закриті двигуни із зовнішнім обдуванням або з природним охолодженням.

Результати та обговорення. Двигуни змінного струму обирають з короткозамкненим ротором одно- і багатошвидкісні, що вбудовуються, а також підвищеної точності, переважно на синхронну частоту обертання 3000 та 1500 об/хв. Двигуни постійного струму використовуються в ЕП механізмів, що вимагають за технологічними умовами регулювання швидкості. При цьому двигуни зі змішаним і послідовним збудженням, як правило, застосовуються в розімкнутих системах електроприводу. Двигуни з незалежним збудженням в

даний час є основою замкнених систем регульованого ЕП і найбільш широко використовуються в масових тиристорних ЕП постійного струму. Для систем зі стеженням використовують малоінерційні двигуни з гладким якорем, що допускають короткочасне перевантаження по струму до восьми номіналів при номінальному магнітному потоці. Для систем програмного управління застосовують крокові двигуни і двигуни з друкованими обмотками якоря, а також спеціальні малоінерційні високомоментні двигуни постійного струму зі збудженням від постійних магнітів. Для забезпечення необхідного за техніко-економічними та технологічними вимогами руху виконавчого органу верстата, наприклад, різця, шліфувального круга або фрези, широко використовуються системи керування ЕП головного руху та руху подач металообробних верстатів.

Висновки. Для вирішення завдань регулювання швидкості і моменту в сучасному ЕП застосовують два основні методи частотного регулювання: скалярне та векторне [8-9]. При помірних вимогах до динамічних показників і діапазону регулювання швидкості використання скалярних систем частотного керування є розумним технічним рішенням. У той же час в ЕП з високими вимогами до динаміки застосовують векторні системи керування.

Якщо в металообробному верстаті необхідно забезпечити регулювання швидкості обертання виконавчого механізму в широкому діапазоні, то застосовуються векторні системи керування.

Найбільш поширеними в даний час є системи векторного керування ЕП з датчиками зворотних зв'язків і без них системи прямого управління моментом та системи керування з використанням нейрорегуляторів, до того потрібно розглядати систему ЕП верстату з позицій синергетичного підходу, враховуючи прояв електромеханічної взаємодії всіх його складових [10].

СПИСОК ЛІТЕРАТУРИ

1 Автоматизація виробництва в машинобудуванні: практикум / Ю. І. Уляр, В. П. Пурдик, С. В. Репінський та ін. – Вінниця: ВНТУ, 2018.–133 с.

- 2 Бочков В. М. Металорізальні верстати / В. М. Бочков, Р. І. Сіпін, О. В. Гаврильченко. Під ред. Р. І. Сіпіна. - Львів: Видавництво Львівської політехніки, 2009. – 68 с.
- 3 Металлорежущие станки: учебник для машиностроительных вузов. Под ред. Пуша В. З. – М.: Машиностроение; 2001. - 465 с.
- 4 Кузнецов Ю. М. Агрегатно-модульне технологічне обладнання. В 3-х ч.: навч. посібник / Ю. М. Кузнецов, В. А. Крижанівський. Під ред. Ю. М. Кузнецова. – Кіровоград: Вид-во КДТУ. – 2003. – 360 с.
- 5 Орликов М. Л. Металлорежущие станки: курсовое и дипломное проектирование / М. Л. Орликов, И. Г. Федоренко. – К.: Вища шк., 1997. –152 с.
- 6 Михайлов О. П. Динамика электрического привода металлорежущих станков / О. П. Михайлов. – М.: Машиностроение, 1989. – 224 с.
- 7 Электропривод і автоматизація: підруч. / О. Ю. Синявський, В. В.Савченко, В. В. Козирський та ін.; за ред. О.Ю. Синявського. – К.: ФОП Ямчинський О. В., 2019. – 619 с.
- 8 Соколовский Г. Г. Электроприводы переменного тока с частотным регулированием. / Г. Г. Соколовский. – М.: Академия, 2006. – 264 с.
- 9 Частотно-керований асинхронний та синхронний електроприводи: навч. посібник / О. Г. Плахтина, С. С. Мазепа, А. С. Куцик. – Львів: Видавн. Нац. ун-ту «Львівська політехніка», 2002. – 228 с.
- 10 Задорожня І. М., Задорожній М. О. Оптимізація та взаємозв'язки параметрів двомасових електромеханічних систем [Електронний ресурс] : монографія – Електрон. текст. дані (4,5 Мб). – Краматорськ : ДДМА, 2021.

РОЗРОБКА СКС КОНТРОЛЮ ПАРАМЕТРІВ СТИКОВОГО ЗВАРЮВАННЯ НА СТИКОЗВАРЮВАЛЬНІЙ МАШИНИ ТРУБОЕЛЕКТРОЗВАРЮВАЛЬНОГО СТАНУ

Калько Артем Валентинович,
Студент

Дубовик Тетяна Миколаївна,
старший викл. кафедри СКС

Міністерство освіти і науки України

Український державний університет науки і технологій

Навчально-науковий інститут

Український державний хіміко-технологічний університет

м. Дніпро, Україна

Вступ. / Introductions. Зменшення економічних витрат на виробництво продукції є дуже важливою задачею. До одного з методів зменшення витрат на виробництві відноситься автоматизація виробничих процесів, що дозволяє зменшити кількість відходів виробництва і збільшити кількість і якість продукції.

Впровадження спеціалізованої комп'ютерної системи контролю параметрів стикового зварювання призведе до:

- збільшення кількості виготовлених труб за рахунок зменшення аварійних зупинок стану при появі дефектних стиків;
- зменшення відходів та неякісної продукції, які з'являються при аварійних зупинках трубозварювального стану;
- своєчасного виявлення появи відхилень в роботі стикозварювальної машини, таких як недопустимо великі люфти, механічні затирання, недопустимо великі опори в електричних з'єднаннях, та інших, і своєчасного усунення їх шляхом виконання профілактичних ремонтів обладнання;
- надання можливості виявлення причин дефектних стиків та аналізу аварійних ситуацій з використанням архіву статистичної інформації.

Мета роботи. / Aim. Розробити функціонуючу спеціалізовану комп'ютерну систему контролю параметрів стикового зварювання, яка

забезпечить оперативний контроль якості зварних стиків та своєчасне виявлення дефектних стиків, шляхом візуалізації основних параметрів зварювання стику.

Матеріали та методи./Materials and methods. Спеціалізована комп'ютерна система контролю параметрів стикового зварювання призначена для вимірювання в реальному часі та графічної візуалізації на екрані комп'ютера наступних параметрів стикового зварювання:

- переміщення лівої сторони рухомої станини при оплавленні та осадці;
- переміщення правої сторони рухомої станини при оплавленні та осадці;
- тиску осадки в лівому гідравлічному циліндрі;
- тиску осадки в правому гідравлічному циліндрі;
- тиску в лівому гідравлічному циліндрі при поверненні станини;
- тиску в правому гідравлічному циліндрі при поверненні станини;
- напруги на первинних обмотках зварювальних трансформаторів;
- напруги на вторинних обмотках зварювальних трансформаторів;
- напруги між електродами (на електричній дузі);
- струмів первинних обмоток зварювальних трансформаторів.

До складу системи входять наступні компоненти:

- вимірювальний контролер переміщення станини та тисків в гідравлічних циліндрах по лівій стороні;
- вимірювальний контролер переміщення станини та тисків в гідравлічних циліндрах по правій стороні;
- вимірювальний контролер напруги зварювальних трансформаторів;
- вимірювальний контролер струмів зварювальних трансформаторів;
- модуль живлення;
- комп'ютер збору даних і візуалізації параметрів.

Функціональна схема спеціалізованої комп'ютерної система контролю параметрів стикового зварювання приведена на рис. 1.



Рис. 1. Функціональна схема спеціалізованої комп'ютерної система контролю параметрів стикового зварювання

Переміщення станини (окремо по лівій та правій сторонам) вимірюється реостатними датчиками переміщення з висувними штоками. Корпуси датчиків закріплені на нерухомій станині, а штоки кріпляться до рухомої станини. Коли рухома станина рухається вперед, штоки висуваються, та опір датчиків змінюється. Зміна опору фіксується вимірювальним контролером.

Прямий та зворотній тиски масла в гідравлічних циліндрах (також окремо по правій та лівій стороні) вимірюються мембранними датчиками тиску, встановленими у відповідних трубопроводах, і перетворюються в стандартний сигнал постійного струму 4-20 мА, який подається у вимірювальні контролери.

Усі контролери системи підключаються до комп'ютера збору даних за допомогою гальванічно розв'язаного інтерфейсу RS-485.

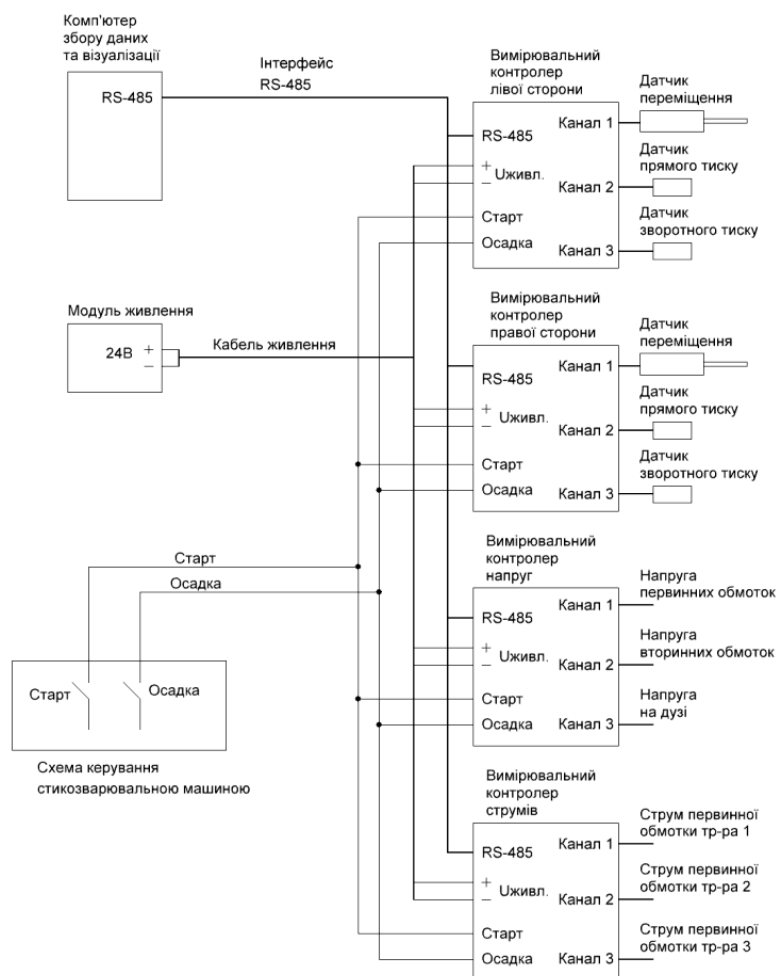
Результати та обговорення./Results and discussion. В системі використовуються 4 вимірювальних контролера. Вони повністю ідентичні і розрізняються тільки типами підключених аналогових вхідних сигналів. Кожний контролер має по три аналогових вхідних канали.

В контролерах лівої та правої сторін станини до першого каналу підключений датчик переміщення, до другого – датчик прямого тиску, до третього – датчик зворотного тиску.

В контролері напруги до першого каналу підключено сигнал первинної напруги зварювальних трансформаторів, до другого каналу – сигнал вторинної напруги зварювальних трансформаторів, до третього каналу – сигнал напруги на електричній дузі.

В контролері струмів до всіх трьох каналів підключено сигнали з трансформаторів току трьох зварювальних трансформаторів.

Вхідні аналогові сигнали в контролери напруги та струмів подаються через перетворювачі синусоїдальної напруги в постійну, пропорційну середньоквадратичному значенню.

Крім аналогових вхідних сигналів, на всі контролери подаються два дискретних імпульсних сигнали – „Старт” і „Осадка”, які синхронізують роботу контролерів.

Алгоритм програми всіх чотирьох контролерів однаковий. Розглянемо його.

Після включення живлення контролер переходить у стан очікування вхідного дискретного сигналу «Старт».

Як тільки контролер зафіксував фронт сигналу „Старт”, він переходить до стану „Оплавлення”, а саме, запускає таймер з інтервалом спрацьовування 200 мс. По кожному спрацьовуванню таймеру контролер опитує три своїх аналогових входи і отримані значення вхідних сигналів записує в оперативну пам'ять (в масив оплавлення). При цьому ведеться підрахунок кількості сканувань для передачі її у заголовному пакеті. Окрім запуску таймеру на 200 мс, контролер запускає відлік витримки часу 55 секунд (максимальна

тривалість стадії оплавлення).

Скануючи вхідні аналогові канали, контролер одночасно очікує появу фронту дискретного сигналу „Осадка”. Сканування аналогових входів з періодом 200 мс триває до появи сигналу „Осадка”, або до закінчення витримки часу 55 секунд (останнє означає збій у схемі формування сигналу „Осадка”, або нештатне затягування стадії оплавлення, наприклад, в результаті механічного затирання станини в процесі руху).

Після появи фронту сигналу „Осадка” або закінчення витримки часу 55 секунд контролер переходить до стану „Осадка”, а саме, запускає таймер з інтервалом спрацьовування 5 мс та запускає відлік кількості сканувань. По кожному спрацьовуванню таймеру контролер знову ж таки опитує три своїх аналогових входи і отримані значення вхідних сигналів записує в оперативну пам'ять (в масив осадки). Після 61 сканування в стані „Осадка”, що складає інтервал часу 300 мс (максимальна тривалість стадії осадки), контролер переходить в стан „Готовність до передачі даних”.

Отримавши першу після переходу в стан „Готовність до передачі даних” запитальну посилку заголовного пакету, контролер формує та передає в комп'ютер посилку, яка містить заголовний пакет.

Після прийому заголовного пакету комп'ютер розраховує кількість інформаційних пакетів, які треба отримати від кожного контролера, та номери перших вимірювань у кожному інформаційному пакеті. Потім комп'ютер видає в контролери відповідні запитальні посилки, а контролери відповідають пакетами даних зі своєї оперативної пам'яті. Спочатку передаються вимірювання оплавлення, потім – осадки.

Передавши другий пакет вимірювань осадки, контролер повертається в стан очікування вхідного дискретного сигналу „Старт”. Цикл починається спочатку.

Алгоритм програми вимірювального контролера наведена на рисунку 2.



Рис. 2. Алгоритм програми вимірювального контролера

Висновки./Conclusions. Було розроблено спеціалізовану комп'ютерну систему контролю параметрів стикового зварювання на стикозварювальній машині трубоелектрозварювального стану на основі мікроконтролерів WAGO ІО 750, резистивних датчиків MMS-33 та датчиків надлишкового тиску «САПФИР-22ДИ-2170».

Дана спеціалізована комп'ютерна система надасть можливість оперативного контролю якості зварних стиків та своєчасний вияв дефектних стиків шляхом візуалізації основних параметрів зварювання стиків. Також система надасть можливості оператору стикозварювальної машини після

зварювання чергового стику, в разі незадовільних результатів, зробити повторне зварювання стику і, тим самим, запобігти зупинці трубоелектрозварювального стану у випадку, якщо дефектний стик потрапить в стан.

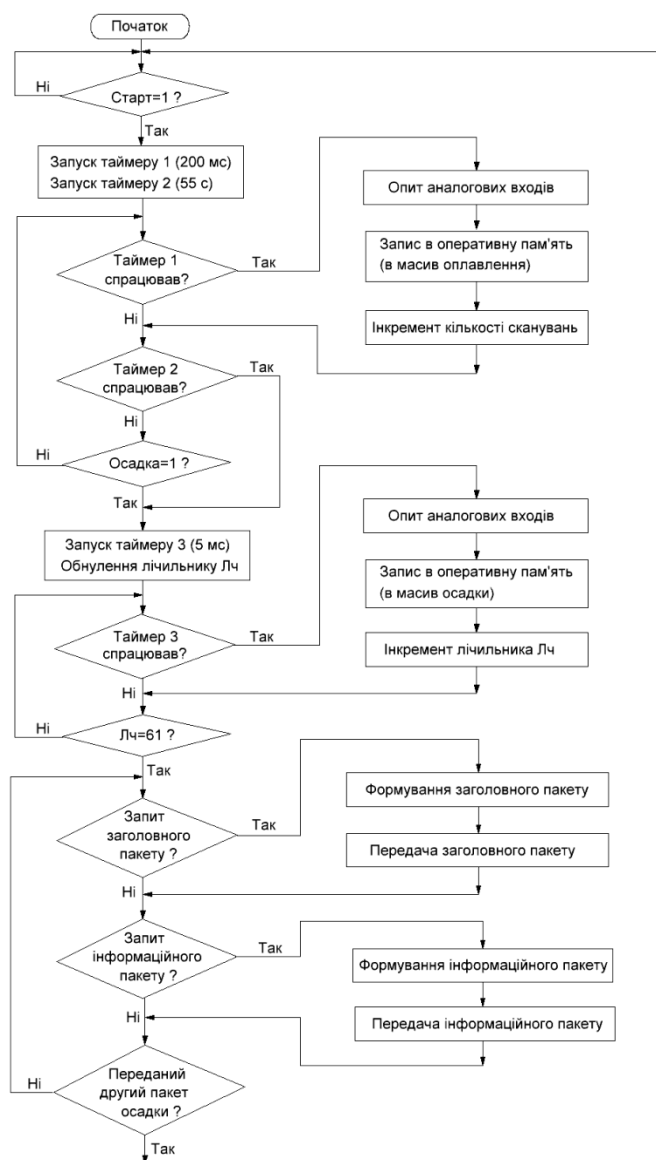
На сьогоднішній день розробка та впровадження комп'ютерних систем є одним з найбільш цікавих і важливих завдань в області комп'ютерних технологій, потреба в яких зростає з кожним днем і є найсильнішим аргументом в конкурентній боротьбі, що ведеться на світовому ринку.

НЕСУЧА ЗДАТНІСТЬ БЕТОННИХ БАЛОК ІЗ ПОПЕРЕДНЬО НАПРУЖЕНОЮ БАЗАЛЬТО-ПЛАСТИКОВОЮ АРМАТУРОЮ

Карпюк Ірина Анатоліївна,

к.т.н., доцент

Свердленко Олексій Леонідович,

аспірант

Одеська державна академія будівництва та архітектури

м. Одеса, Україна

Вступ.

В останні десятиліття спостерігається значне зростання інтересу до використання нових матеріалів у будівництві, особливо у галузі залізобетонних конструкцій. Одним із найперспективніших напрямків є застосування попередньо напруженої базальто-пластикової арматури (БПА) у бетонних балках. БПА володіє високими характеристиками міцності і корозійної стійкості, що робить її ідеальною кандидаткою для використання в жорстких умовах експлуатації.

Ціль роботи.

Мета даної роботи полягає в дослідженні несучої здатності бетонних балок із попередньо напруженою базальто-пластиковою арматурою. В рамках дослідження планується оцінити вплив різних факторів, таких як властивості бетону, геометрія балки та рівень попередньої напруги, на характеристики міцності конструкцій.

Матеріали та методи.

Для дослідження використовувалися зразки бетонних балок, армованих базальто-пластиковою арматурою. У процесі роботи були розроблені математичні моделі, що враховують вплив різних параметрів, таких як товщина балки, відстань між арматурними стрижнями та рівень попередньої напруги. Експериментальні випробування проводились у лабораторних умовах з використанням стандартного обладнання для механічних випробувань.

Експериментальні випробування включали такі етапи:

1. Підготовка зразків: виготовлення бетонних балок із різним рівнем попередньої напруги БПА. Розміри та форма зразків відповідали стандартам, які застосовуються для випробувань залізобетонних конструкцій.

2. Заміри та моніторинг: у процесі випробувань використовувалися датчики для вимірювання деформацій та напруги в арматурі та бетоні, а також для контролю за переміщеннями та тріщиноутворенням.

3. Навантажувальні випробування: балки піддавалися статичним та динамічним навантаженням. Параметри навантаження варіювалися для визначення межі міцності. Навантаження збільшувалися до досягнення граничного стану, після чого фіксувалися параметри руйнування та деформації.

4. Аналіз результатів: отримані дані оброблялися статистично з метою оцінки несучої здатності та стійкості конструкцій. Порівнювалися результати балок з БПА та традиційною сталевую арматурою.

Результати та обговорення.

Експериментальні випробування показали, що використання БПА у поєднанні з високоміцними бетонами дозволяє досягати значних покращень у несучій здатності та довговічності конструкцій. Зокрема:

Збільшення граничного навантаження: Балки з БПА продемонстрували на 30-40% вище граничне навантаження порівняно з традиційними зразками, армованими сталевую арматурою.

Стійкість до тріщиноутворення: БПА забезпечила кращу стійкість до утворення тріщин при прикладанні навантажень, що підтверджується меншою кількістю та розміром тріщин на поверхні бетону.

Довговічність: В умовах корозійної дії, що імітується в лабораторних умовах, балки з БПА зберігали свої механічні властивості значно довше, ніж зразки з традиційною арматурою.

Моделювання також підтвердило, що збільшення рівня попередньої напруги значно підвищує межі міцності та покращує деформаційні характеристики балок. БПА демонструє чудові результати у порівнянні з традиційною сталевую арматурою, особливо в умовах агресивного середовища.

Висновки.

Застосування попередньо напруженої базальто-пластикової арматури в бетонних балках є перспективним напрямом у галузі будівельних технологій. Унікальні властивості БПА відкривають нові можливості для створення більш надійних та довговічних конструкцій. У майбутньому використання інноваційних матеріалів, таких як БПА, сприятиме покращенню якості будівельних об'єктів та скороченню витрат на обслуговування.

СУЧАСНА РОБОТИЗОВАНА СИСТЕМА АВТОМАТИЗОВАНОГО ОЧИЩЕННЯ ПОВЕРХОНЬ МАГНІТНИХ ДОШОК

Кіндєєв Павло Вікторович,

учитель інформатики

Крисько Артем Володимирович,

учень

Ніжинський ліцей Ніжинської міської ради при НДУ ім. М. Гоголя

м. Ніжин, Україна

Вступ. / Introductions. У бізнесі, школах та університетах, маркерні магнітні дошки є важливим засобом для навчання, комунікації, створення стратегій та спільної роботи над проєктами. Розробка робота, який автоматично мие ці дошки, може покращити ефективність роботи, забезпечити оптимальне очищення поверхні дошки без зайвого використання води, а також звільнити час для іншої продуктивної діяльності.

Проєкт поєднує в собі елементи мехатроніки, сенсорів та штучного інтелекту. Вивчення цих аспектів дозволить не лише створити ефективного робота, а й розвивати нові технології в цій сфері.

Економія ресурсів. Автоматизація миття дошок приводить до економії часу, води та ресурсів для освітніх закладів, установ, офісних приміщеннях та конференц-залах. Дослідження у сфері оптимізації процесів миття є ключовим у досягнення цієї економії.

Вище наведені аргументи обумовлюють актуальність науково-дослідницької роботи, яка презентує проєкт, спрямований на розробку та дослідження роботизованої системи очищення поверхонь магнітних дошок із метою економії часу, ресурсів та автоматизації.

Мета роботи. / Aim. Метою роботи є розробка прототипу роботизованої системи для очищення поверхонь магнітних дошок, яка забезпечує ефективне усунення залишків маркера, пилу та інших забруднень, а також дослідження ефективності її роботи у різних умовах.

Матеріали та методи./Materials and methods. Роботизована система

очищення магнітних дошок була побудована з використанням сучасних електронних компонентів та механізмів.



Рис. 1. Електрична схема

Основним обчислювальним модулем є мікроконтролер ESP32, який забезпечує управління роботом, з'єднання з мережею Wi-Fi та інтеграцію з протоколом MQTT. Переміщення робота по поверхні дошки здійснюється за допомогою чотирьох пластикових мотор-редукторів, якими керують два драйвери на основі мікросхем MX1508. Така конструкція забезпечує плавний рух та точне позиціонування пристрою.

Для орієнтації в просторі робот оснащений гіроскопом, що дозволяє відстежувати нахил дошки, а також QR-кодом, нанесеним на кришку, який слугує додатковим маркером для позиціонування. Вбудована підсвітка та звуковий сигналізатор використовуються для індикації стану системи, включаючи підключення до мережі або MQTT-брокера, що робить експлуатацію пристрою зручною для користувачів.

Система управління очищенням активується за допомогою сенсорної кнопки, розташованої на кришці робота. Після її натискання пристрій починає виконувати програму очищення. Для забезпечення розпізнавання поверхневих забруднень і коригування руху використовується широкоформатна камера, відеопотік з якої обробляється на мінікомп'ютері Raspberry Pi.

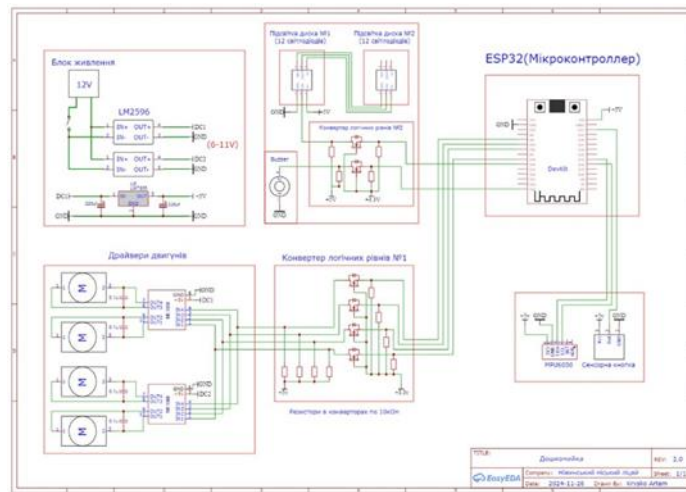

Рис. 2. Тривимірна модель збірки

Під час тестування робота на різних поверхнях використовувались програмні алгоритми для аналізу ефективності очищення, що дозволило адаптувати систему до роботи з дошками різних типів і рівня забруднення. Усі компоненти були інтегровані в компактний корпус, що забезпечує зручність транспортування та експлуатації.

Результати та обговорення./Results and discussion. Розроблений прототип роботизованої системи для очищення магнітних дошок продемонстрував високий рівень автоматизації процесу та задовільну якість виконання поставлених завдань. Основні технічні характеристики та інноваційні рішення забезпечують ефективність роботи, зокрема точність очищення та адаптивність до різних умов експлуатації.

Експериментальні дослідження показали, що ефективність очищення поверхонь залежить від типу забруднень. Для сухих поверхневих забруднень, таких як залишки маркера, ефективність очищення становила до 95%. Це було досягнуто завдяки оптимізованому механізму руху робота та алгоритмам траєкторного планування. Для поверхонь зі складними забрудненнями, наприклад, засохлими плямами маркера або пилу, ефективність знизилася до 85%. Такий результат пояснюється обмеженнями в силі притиску механізмів очищення та необхідністю більш потужного впливу на складні забруднення.

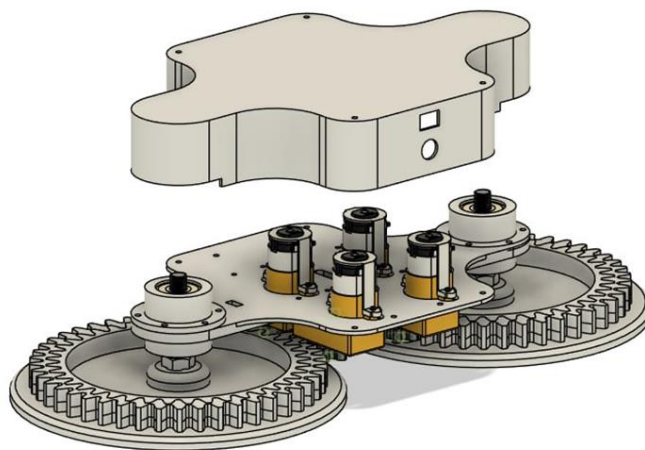
Важливим досягненням є зменшення витрат часу на очищення та скорочення споживання допоміжних матеріалів, зокрема очищувальних рідин.

Це свідчить про підвищену екологічність та економічну ефективність системи, яка дозволяє знизити потребу в ручному втручанні, автоматизуючи процес і забезпечуючи стабільну якість очищення незалежно від умов експлуатації.

Використання магнітної платформи для забезпечення контакту з поверхнею виявилось технічно обґрунтованим рішенням. Магнітна система підтримує стабільність пристрою, особливо на вертикальних або нахилених поверхнях, зберігаючи оптимальний контакт механізмів очищення з дошкою. Це дозволяє уникнути пропусків при очищенні та знижує ризик пошкодження поверхні. Проте виявлено кілька аспектів, які потребують удосконалення. Наприклад, для поверхонь зі значними нерівностями чи особливо складними забрудненнями може бути потрібна додаткова адаптація системи. Зокрема, доцільним є вдосконалення механізму притиску або використання змінних очищувальних елементів для роботи з різними типами поверхонь.

Обговорення результатів підкреслило, що впровадження сенсорних технологій, таких як гіроскоп для контролю нахилу, забезпечує надійну роботу робота у різних положеннях поверхні. Крім того, QR-код та алгоритми аналізу відео з камери дозволяють покращити орієнтацію пристрою, підвищуючи точність виконання завдань.

Подальші перспективи розвитку передбачають упровадження алгоритмів машинного навчання для оптимізації аналізу забруднень, розширення функціональності системи для інтеграції з "розумними" офісами чи класами, а також масштабування технології для очищення інших типів поверхонь. Результати дослідження підтверджують доцільність і практичність використання розробленого прототипу в реальних умовах.

Висновки./Conclusions. Розроблена роботизована система для очищення поверхонь магнітних дошок є ефективним і перспективним рішенням для автоматизації цього процесу, що підтверджується результатами експериментальних досліджень. Основні технічні рішення, зокрема використання мікроконтролера ESP32, магнітної платформи, сенсорної кнопки та системи позиціонування на основі QR-кодів і гіроскопа, забезпечують високу

точність очищення та адаптивність до різних умов експлуатації.

Дослідження показали, що система здатна ефективно видаляти до 95% сухих забруднень та до 85% складних плям, що свідчить про її високу функціональність у типових сценаріях використання. Важливо зазначити, що автоматизація процесу очищення дозволяє значно скоротити час і зусилля, необхідні для обслуговування магнітних дошок, а також зменшити витрати на очищувальні матеріали, що робить систему економічно вигідною та екологічною. Розроблена система має значний потенціал для масштабування та інтеграції у різні галузі, такі як освітні заклади, офісні приміщення та конференц-зали. Це відкриває можливість її адаптації для роботи в межах концепції "розумних" офісів і класів, де вона може взаємодіяти з іншими автоматизованими системами, такими як мультимедійні пристрої, системи управління освітленням і клімат-контролем.

Попри досягнуті результати, існує низка напрямків для подальшого вдосконалення. Зокрема, доцільним є:

- **оптимізація конструкції:** удосконалення механізмів притиску для підвищення ефективності очищення на поверхнях зі значними нерівностями;
- **удосконалення алгоритмів очищення:** упровадження алгоритмів машинного навчання для точнішого аналізу забруднень і оптимізації маршруту робота;
- **інтеграція з іншими пристроями:** розширення функціоналу для синхронізації з іншими елементами "розумного" середовища;
- **тестування в різних умовах:** масштабування досліджень для оцінки ефективності на дошках різних розмірів і матеріалів.

Таким чином, розроблена роботизована система є інноваційним рішенням, яке може стати стандартом у сфері автоматизації обслуговування магнітних дошок. Її подальший розвиток має на меті підвищення функціональності, зручності використання та адаптивності до нових технологічних викликів.

**МОНІТОРИНГ ТА КЕРУВАННЯ ПОВІТРООБМІНОМ НОВОГО
БЕЗПЕЧНОГО КОНФАЙНМЕНТУ ЧАЕС
З ОТОЧУЮЧИМ СЕРЕДОВИЩЕМ**

Круковський Павло Григорович,
д.т.н., професор, завідувач лабораторії

Скляренко Дмитро Ігорович,
м.н.с.

Старовіт Іван Сергійович,
докт. філософ., м.н.с.

Гаврилко Євген Володимирович,
д.т.н., професор, провідн.н.с

Дядюшко Євген Володимирович,
м.н.с.

Інститут технічної теплофізики НАН України
м. Київ, Україна

Вступ. Новий Безпечний Конфайнмент (НБК) є захисною спорудою, що включає в себе обладнання для вилучення із зруйнованого 4-го енергоблоку ЧАЕС матеріалів, які містять ядерне паливо, забезпечення безпеки персоналу, населення і оточуючого середовища, а також перетворення зруйнованого енергоблоку в екологічно безпечну систему. Для забезпечення безпеки персоналу, населення та навколишнього середовища НБК має зовнішню і внутрішню оболонки, які не є повністю герметичними. Ще більш не герметичними є місця ущільнення під західною та східною стінами НБК і будівельними конструкціями, а також самі будівельні конструкції під цими стінами. Оскільки в кільцевий простір (КП) НБК підтримується надлишковий тиск (4-20 Па), а в основному об'ємі (ОО) негативний тиск, то основні протічки повітря мають місце із ОО під стінами НБК («низький» викид) і частково через оболонки НБК.

Проблемою НБК є неорганізований викид повітря («низький» викид) через багато дрібних нещільностей під стінами НБК в оточуюче середовище

(рис. 1), які не можна виміряти приладами тобто контролювати викиди, не кажучи про керування «низьким» викидом, а можливо тільки зменшити за допомогою керування організованим «високим» викидом через регулювання витяжки із ОО системи вентиляції НБК.

Для визначення витрат повітря через західні і східні місця протічок під стінами НБК виникає необхідність аналізу гідравлічного стану НБК та використання комп'ютерної моделі [1] розрахунку таких витрат за межі НБК.



Рис. 1. Схема Нового Безпечного Конфайнменту та Об'єкту «Укриття» в поперечному перерізі. На рисунку: 1-8 вузли гідравлічної моделі НБК; 1 і 2—основний і кільцевий об'єми НБК; малі об'ємні стрілки - протікання повітря в місцях ущільнення мембран, великі – крізь будівельні конструкції під західною та східною стінами НБК

Отже одночасно з використанням гідравлічної моделі НБК [1] необхідно додатково розробити метод керування витяжкою із ОО НБК (організований «високий» викид), який забезпечить відсутність або мінімізацію неорганізованого «низького» викиду повітря за межі НБК завдяки можливості розрахунку цього «низького» викиду як на західній, так і на східній сторонах НБК.

Мета роботи. Розробка методу керування витяжкою із ОО НБК та використання моделі гідравлічного стану Нового Безпечного Конфайнменту для моніторингу, аналізу та керування повітрообміну кільцевого простору та

основного об'єму з оточуючим середовищем через негерметичні оболонки та місця протічок під стінами НБК.

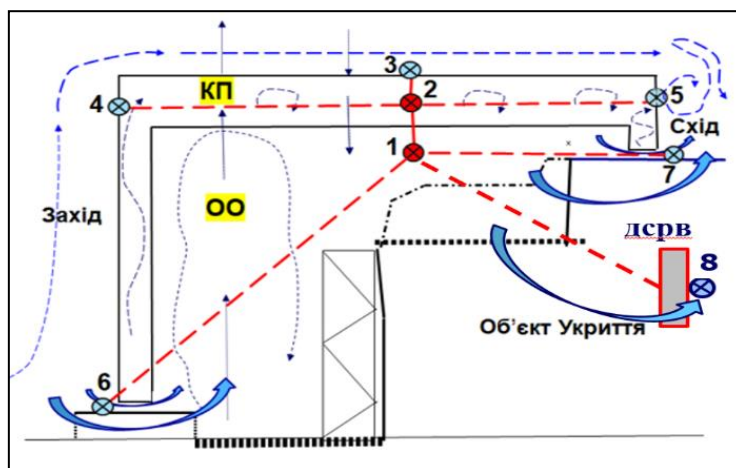
Матеріали та методи. Для визначення газодинамічного стану об'єкта дуже важливим є коректне урахування руху повітряних потоків всередину і назовні нього. Як було зазначено вище, в НБК існують як організовані, так і неорганізовані потоки повітря. Витрати організованих потоків повітря вимірюються і регулюються, коли як неорганізовані потоки, які становлять небезпеку для оточуючого середовища, залишаються невідомими. Для визначення витрат всередину і назовні НБК спочатку треба детальніше розглянути процес повітрообміну даного об'єкту (рис. 1).

На основі наявних знань про газообмін НБК були виділені 3 основні учасники даного процесу: основний об'єм НБК (ОО), кільцевий простір НБК (КП), оточуюче середовище навколо НБК (ОС). З цими учасниками можна скласти 2-а зовнішніх зв'язки: КП-ОС, ОО-ОС; та 1 внутрішній: КП-ОО. З урахуванням геометрії об'єкту та відмінностей при обтіканні повітрям окремих складових НБК, зовнішні зв'язки були поділені згідно поверхням, на яких знаходяться припущені місця протікань. Для КП: циліндрична стіна (ЦС), західна стіна (ЗС), східна стіна (СС); для ОО: західна протічка (ЗП), східна протічка (СП), допоміжні системи реакторного відділення (ДСРВ).

Отже, провідності було вирішено визначати для 6-ти зв'язків: КП-ЦС, КП-ЗС, КП-СС, КП-ОО, ОО-ЗП, ОО-СП, ОО-ДСРВ (пунктирні лінії на рис. 1).

Для досягнення мети в роботі використовується розрахунковий шлях визначення повітрообміну НБК за допомогою методу керування витяжкою із ОО НБК, який включає в себе комп'ютерну модель гідравлічного стану НБК [1]. Модель складається з 8+1 вузлів (рис. 1), з яких тиски у внутрішніх вузлах 1 в ОО і 2 в КП розраховуються, а в інших (граничних) задаються. Враховувались також «організовані» витрати вентиляційних установок (ВУ) у внутрішніх вузлах, які використовувалися для розрахунку балансу витрат.

Основу моделі складають рівняння Бернуллі, яке видозмінене під потреби розрахунку гідравлічного стану НБК в такому вигляді:

$$G = R \cdot \Delta P; \quad (1)$$

де: G – витрата; ΔP – перепад статичних тисків ($P_{oo}-P_{зп}$, $P_{oo}-P_{сп}$, $P_{oo}-P_{дсрв}$, $P_{кп}-P_{oo}$, 3-ри $P_{кп}-P_{ос}$); R – гідравлічна провідність у вигляді

$$R = \mu \cdot S \cdot \sqrt{\frac{2}{\rho \cdot |\Delta P|}}; \quad (2)$$

де: $\mu=0,6$ – коефіцієнт витрати; S – умовна площа протічки між вибраними частинами НБК і оточуючим середовищем; ρ – густина повітря.

Рівняння моделі відносно абсолютних значень тисків P в об'ємах КП і ОО витікають з балансу витрат повітря G між об'ємами НБК і оточуючим середовищем і мають наступний вигляд:

$$P_{кп} = \frac{R_{кп-зс} \cdot P_{зс} + R_{кп-цс} \cdot P_{цс} + R_{кп-сс} \cdot P_{сс} + R_{кп-oo} \cdot P_{oo} + G_{кп}^+}{R_{кп-зс} + R_{кп-цс} + R_{кп-сс} + R_{кп-oo}}; \quad (3)$$

$$P_{oo} = \frac{R_{кп-oo} \cdot P_{кп} + R_{oo-зп} \cdot P_{зп} + R_{oo-сп} \cdot P_{сп} + R_{oo-дсрв} \cdot P_{дсрв} + G_{oo}^+ + G_{oo}^-}{R_{кп-oo} + R_{oo-зп} + R_{oo-сп} + R_{oo-дсрв}}; \quad (4)$$

де G_{oo}^+ і G_{oo}^- – витрати нагнітаючих і витяжних ВУ в КП і ОО, а позначення нижніх індексів для R і P наведені вище.

Система двох рівнянь (3)-(4) записується для кожного вимірювання $i=1, \dots, n$ гідравлічних параметрів НБК, і одночасно розв'язується відносно $P_{кп}$ і P_{oo} (3)-(4) для всіх вимірювань n . Далі знайдені значення $P_{кп}$ і P_{oo} за допомогою рівнянь (1)-(2) використовуються для визначення витрат G_i між всіма вузлами гідравлічної моделі (див.рис.1).

Модель (1)-(4) гідравлічного стану НБК використовується для розв'язання задач аналізу, і прогнозування гідравлічним станом НБК, що показано нижче, а при необхідності, ще задач керування гідравлічним станом НБК.

Метод керування низьким викидом за допомогою моделі формулюється так: для кожного вимірювання за часом підбирається таке значення витяжки із ОО $G_{вит}$ (керуючий параметр об'єкта) для якого величина F (5) буде мінімальним [2] і складається з мінімального розрахункового «низького» викиду під західною стіною $G_{зп}$ (6) та під східною стіною $G_{сп}$ (7) і мінімального припливу повітря із ОС в ОО під стінами НБК (8). А також враховуючи

обмеження для витрати витяжки із ОО в діапазоні від 0 до 40,82 м³/с (9).

$$F = x_1 + x_2 + x_3 \quad (5)$$

$$x_1 = \begin{cases} |G_{зп}|, \text{ если } G_{зп} < 0 \\ 0, \text{ если } G_{зп} \geq 0 \end{cases} \quad (6)$$

$$x_2 = \begin{cases} |G_{сп}|, \text{ если } G_{сп} < 0 \\ 0, \text{ если } G_{сп} \geq 0 \end{cases} \quad (7)$$

$$x_3 = \begin{cases} G_{зп} + G_{сп}, \text{ если } G_{зп} > 0 \text{ и } G_{сп} > 0 \\ 0, \text{ если } G_{зп} \leq 0 \text{ или } G_{сп} \leq 0 \end{cases} \quad (8)$$

$$0 \leq G_{\text{вит}} \leq 40,82 \quad (9)$$

де F – величина, яку мінімізується під час підбору $G_{\text{вит}}$, м³/с; $G_{\text{вит}}$ – витяжка із ОО НБК, м³/с; x_1 – частина величини F , яка відповідає за мінімальний розрахунковий «низький» викид під західною стіною, м³/с; x_2 – частина величини F , яка відповідає за мінімальний розрахунковий «низький» викид під східною стіною, м³/с; x_3 – частина величини F , яка відповідає за мінімальний розрахунковий приплив повітря із ОС в ОО під західною та східною стінами НБК, м³/с; $G_{зп}$ – витрата через протічку під західною стіною, м³/с; $G_{сп}$ – витрата через протічку під східною стіною, м³/с.

Результати та обговорення. Отримані результати моделювання гідравлічного стану НБК без та з керуванням витяжкою із ОО НБК представлені на рис. 2.



Рис. 2. Зміна витрат ВУ НБК з часом; синя лінія – без керування витяжки із ОО, червона лінія – з керуванням витяжкою із ОО

В цілому для всіх вимірювань в результаті керування вентиляцією НБК створюється такий гідравлічний стан НБК, при якому через місця протічок повітря з навколишнього середовища заходить в ОО з максимальним значенням

витрати близько $9 \text{ м}^3/\text{с}$ під західною стіною НБК та нічого не виходить на зовні під західною та східною стінами НБК, тобто червона лінія на рис. 3 та 4 не опускається нижче 0-го значення витрат.

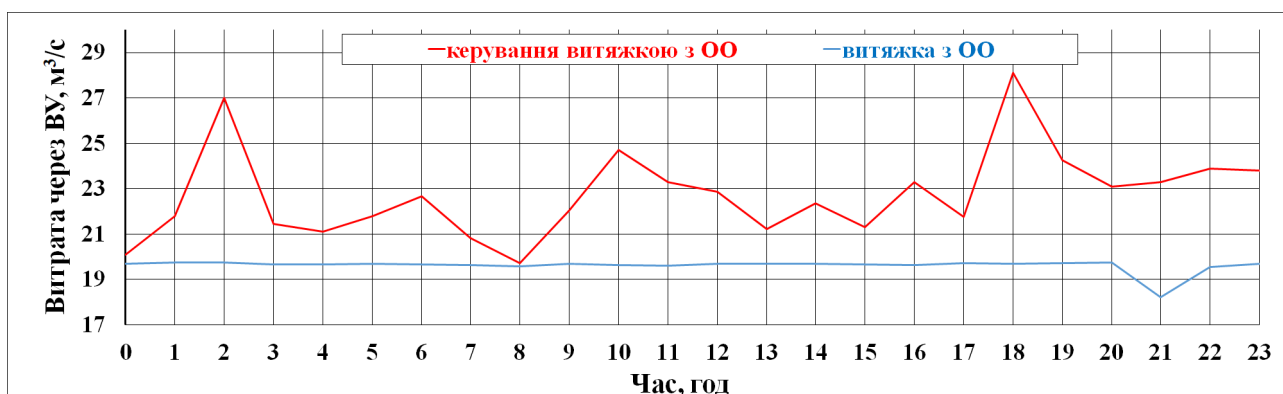

Рис. 3. Зміна неорганізованого «низького» викиду під західною стіною НБК з часом; синя лінія – без керування витяжки із ОО, червона лінія – з керуванням витяжкою із ОО



Рис. 4. Зміна неорганізованого «низького» викиду під східною стіною НБК з часом; синя лінія – без керування витяжки із ОО, червона лінія – з керуванням витяжкою із ОО

Оцінені величини вихідних неорганізованих витрат повітря через західні і східні місця протікання під стінами НБК за 1-н день складають для випадку без керування витяжкою із ОО $0,2 \text{ млн. м}^3/\text{день}$. А з керуванням витяжки із ОО $0,0 \text{ млн. м}^3/\text{день}$.

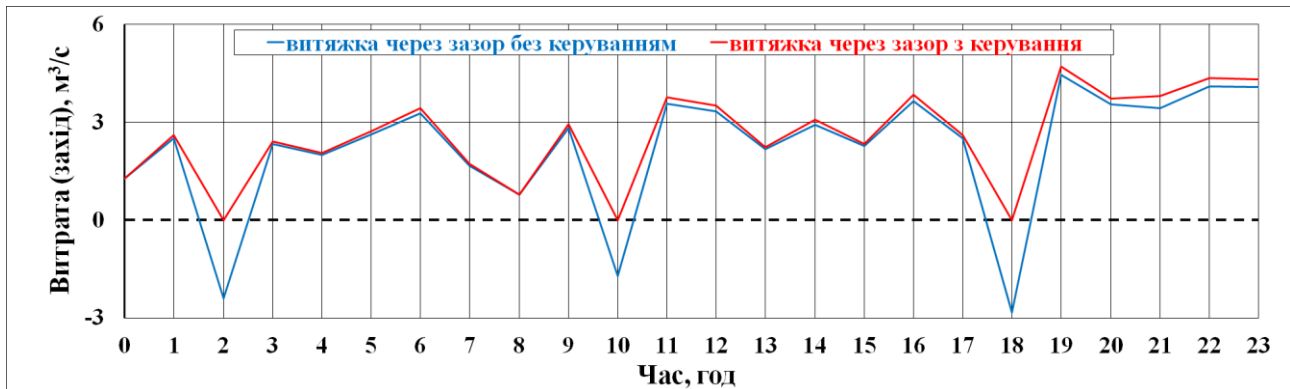
Висновки.

1. Застосована модель гідравлічного стану НБК для аналізу неорганізованого повітрообміну кільцевого простору і основного об'єм з навколишнім середовищем через негерметичні оболонки і місця протікання під

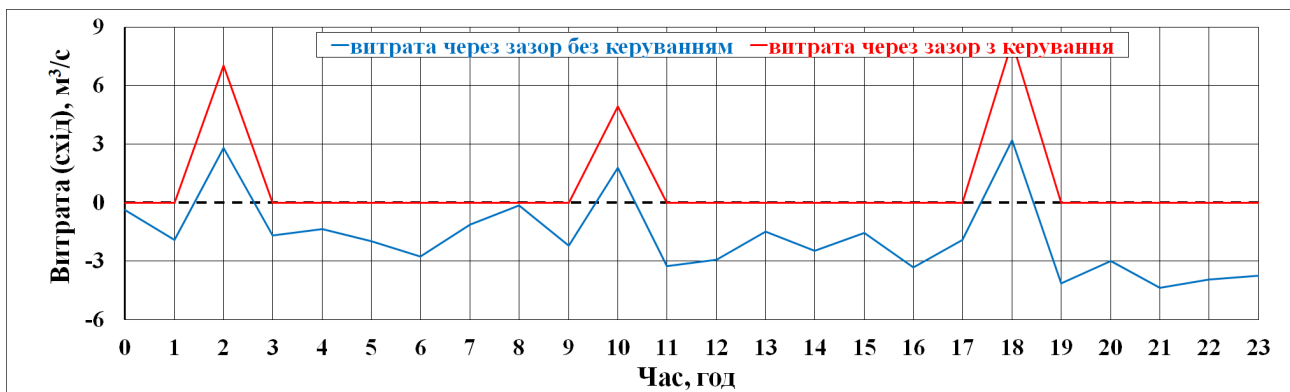
стінами НБК.

2. Вперше запропоновано і розглянуто метод керування організованого «високим» викидом, який забезпечує відсутність або мінімізацію неорганізованого «низького» викиду повітря за межі НБК завдяки можливості розрахунку цього «низького» викиду як на західній, так і на східній сторонах НБК. Запропонований розрахунковий шлях є першим кроком для вдосконалення керування «високим» викидом, в якому забезпечується відсутність або мінімізація неорганізованого «низького» викиду.

3. Оцінені величини вихідних неорганізованих витрат повітря через західні і східні місця протікання під стінами НБК за 1-н день: без керування 0,2 млн. м³/день та з керуванням 0,0 млн. м³/день.

ПЕРЕЛІК ПОСИЛАНЬ

1. Круковський П., Склярєнко Д., Дядюшко Є., Кондратенко С. Аналіз неорганізованого повітрообміну нового безпечного Конфайнменту з оточуючим середовищем (попередні результати моделювання за експлуатаційними даними). Проблеми зняття з експлуатації об'єктів ядерної енергетики та відновлення навколишнього середовища (INUDECO 20) : збірник матеріалів V Міжнародної конференції (27-29 квітня 2020, м. Славутич). – Чернігів : НУ «Чернігівська політехніка», 2020. – 267 с. URL: <https://inudeco.pro/wp-content/uploads/2021/02/2020.pdf>

2. Круковский П. Г. Обратные задачи тепломассопереноса (общий инженерный подход). – Киев, Институт технической теплофизики НАН Украины, 1998. – 218 с.

АНАЛІЗ ПОХИБОК ПРИ РІЗНИХ ЧАСТОТАХ ПРОСТОРОВОЇ ДИСКРЕТИЗАЦІЇ В ЗАДАЧАХ КЛАСИФІКАЦІЇ 3D ОБ'ЄКТІВ

Полторак Сергій Миколайович,
викладач ДУІТЗ
Ошаровська Олена Володимирівна,
к.т.н., доцент
Державний університет
інтелектуальних технологій і зв'язку
м. Одеса, Україна

Вступ./Introduction.

Сучасні задачі аналізу та обробки тривимірних об'єктів вимагають урахування особливостей цифрового представлення, вибору методів дискретизації, а також розуміння впливу цих методів на точність і швидкість обробки. Найпоширенішими форматами 3D-представлення є хмари точок (point cloud), сіткові моделі (Mesh), RGB-D та Lidar. Кожен формат має свої переваги та обмеження залежно від задачі, наприклад, у контексті високошвидкісного цифрового потоку.

Мета роботи./Aim.

Аналіз похибок при різних частотах просторової дискретизації. Порівняння форматів 3D-представлення (хмари точок, сіткові моделі, RGB-D, LiDAR).

Матеріали та методи./Materials and methods.

Просторова дискретизація—це процес перетворення неперервного об'єкта у скінченну множину точок або полігонів. Частота дискретизації впливає на точність представлення, якість візуалізації та продуктивність обробки. Помилки дискретизації, що виникають при цьому, включають втрату дрібних деталей об'єкта за низької частоти.

Виникають шумові артефакти за надмірно високої частоти, якщо вихідні дані мають низьку якість. Порівняння методів класифікації 3D об'єктів наведено у Табл. 1

Порівняння методів класифікації 3D об'єктів

Критерій	Сіткові моделі	Хмари точок	RGB-D	Lidar
Точність розпізнавання 3D об'єктів у реальному часі	Низька, не оптимізована для реального часу.	Помірна, висока обчислювальна складність у реальному часі.	Висока, спеціально розроблена для реального часу.	Висока, залежить від роздільної здатності LiDAR.
Призначення	Візуалізація, анімація, 3D-друк, симуляції.	Реконструкція, геодезія, аналіз поверхонь.	Робототехніка, комп'ютерний зір, AR/VR.	Картографія, автономні системи, моніторинг середовища.
Тип даних	Полігони, вершини, текстури.	Координати точок (XYZ), іноді кольори (RGB).	RGB-зображення + матриця глибини.	Координати точок (XYZ), інтенсивність лазерного сигналу.

Робимо висновки, що для завдань у реальному часі, таких як робототехніка або інтерактивні системи, RGB-D підходить краще через менші затримки. Однак для більш точного розпізнавання в складних умовах LiDAR є кращим вибором, незважаючи на додаткову обробку.

Побудуємо графічні приклади для ілюстрації основних аспектів засобами мови програмування Python. Будемо моделювати 3D об'єкти сфери з різною роздільною здатністю. Спочатку опишемо причини, чому обрані такі об'єкти для практичного аналізу похибок при дискретизації.

1. Візуальна наочність: графічні приклади (сфери з різними роздільними здатностями) показують, як змінюється точність і якість представлення об'єкта в залежності від частоти дискретизації. Це полегшує розуміння впливу дискретизації на деталізацію та якість обробки.

2. Порівняння підходів: демонстрація різних роздільних здатностей надає можливість порівняти переваги та недоліки низької, середньої та високої частот дискретизації, що є ключовим для вибору оптимального підходу залежно від задачі.

3. Практичність: наведені приклади підкріплюються Python-кодом, що дозволяє повторити експерименти, адаптувати їх до своїх потреб та отримати додатковий досвід роботи з 3D-об'єктами.

4. Аналіз похибок: на прикладах добре видно типові помилки дискретизації, такі як втрата деталей при низькій частоті або шумові артефакти при високій частоті. Це підкреслює необхідність пошуку балансу між якістю та обчислювальною ефективністю.

5. Академічна обґрунтованість: візуалізація результатів дискретизації забезпечує переконливість і підтвердження викладених теоретичних положень, роблячи статтю більш науково вагомою.

Отже, наведені нижче приклади, побудовані завдяки наведеному коду за лінком https://github.com/rer8/articles/blob/main/3d_discretization, слугують не лише ілюстрацією, а й інструментом для кращого розуміння проблематики, практичного використання методів аналізу та класифікації 3D-об'єктів. Для розпізнавання 3D об'єктів пропоную розглянути сучасні енергоефективні пристрої. Edge TPU: підходить для базових задач на TensorFlow Lite, забезпечує до 4 TOPS. Придатний для легких моделей (PointNet, Random Forest). Швидкість: <5 мс. Потужність: ~2 Вт. Jetson Orin Nano: надає до 40 TOPS, підтримує TensorFlow і PyTorch. Підтримує складні моделі (3D-CNN, GNN). Швидкість: підтримка реального часу. Потужність: 7–15 Вт.

Результати та обговорення./Results and discussion. Моделі сфери з різною роздільною здатністю, що вимірюється у телевізійних лініях: 10 твл, 30 твл та 100 твл наведено на Рис. 1.



Рис 1. Дискретизація з низькою деталізацією, з оптимальним балансом (Resolution: 30), з високою деталізацією (Resolution: 100)

Переглянувши рисунки (Рис. 1), підводимо підсумки експерименту на прикладі аналізу помилок, що виникають при поданні 3D-об'єктів із різною деталізацією. Висока деталізація (Resolution: 100) забезпечує точність, але вимагає ресурсів. Оптимальний баланс (Resolution: 30) забезпечує гарну якість і продуктивність.

Порівняння можливостей та методів класифікації RGB-D та LiDAR на пристроях Edge TPU та Jetson Orin Nano наведено у Табл. 2.

Таблиця 2

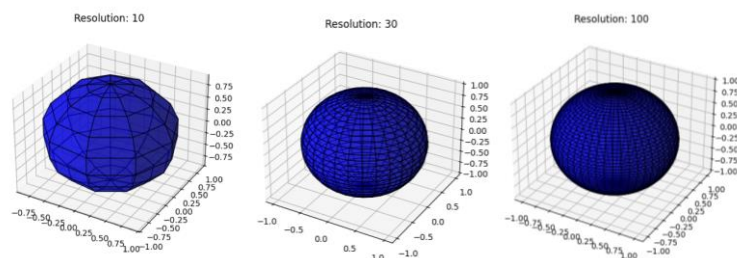
Можливості RGB-D та LiDAR на пристроях

Критерій	RGB-D на Edge TPU	RGB-D на Jetson Orin Nano	LiDAR на Edge TPU	LiDAR на Jetson Orin Nano
Точність розпізнавання 3D об'єктів у реальному часі	Середня, обмежена роздільною здатністю RGB-D.	Висока, завдяки більшій обчислювальній потужності.	Середня, через обмеження обчислювальної потужності.	Висока, оптимальна для складних 3D задач.
Продуктивність (інференс)	Висока для простих моделей; обмежена складними.	Висока, підтримує складні глибокі моделі.	Помірна, не підходить для високої роздільної здатності.	Дуже висока, дозволяє обробляти великі набори даних.
Підходить для задач	Робототехніка, AR/VR, SLAM, розпізнавання жестів.	Інтерактивні додатки, робототехніка, комп'ютерний зір.	Простий аналіз середовища, короткі відстані.	Автономні автомобілі, картографія, точний аналіз середовища.
Фреймворк (інструмент. набір)	TensorFlow Lite, PyTorch (обмежена підтримка).	TensorRT, PyTorch, DeepStream SDK.	TensorFlow Lite, PyTorch (обмежена підтримка).	TensorRT, PyTorch, DeepStream SDK.
Підтримувані методи класифікації	Моделі CNN, MobileNet, SSD.	CNN, ResNet, YOLO11, PointNet, 3D-UNet.	Обмежена підтримка PointNet-like моделей.	PointNet, PointPillars, 3D-UNet, YOLO-3D.

Висновки./Conclusions. Аналіз помилок у задачах побудови та класифікації 3D-об'єктів показав важливість оптимального вибору методів дискретизації та форматів представлення даних для забезпечення точності,

швидкості та ефективності обробки. Висока частота дискретизації забезпечує точність, але потребує значних ресурсів. Низька частота дискретизації зменшує вимоги до ресурсів, але може призводити до втрати деталей.

Практичний аналіз. Експерименти з різною деталізацією (низькою, середньою, високою) показали необхідність балансу між якістю і продуктивністю. Класифікація 3D-об'єктів: для реального часу підходять методи на основі RGB-D. Для детального аналізу оптимальні сіткові моделі та LiDAR.

Сучасні платформи. Edge TPU - підходить для простих моделей у задачах реального часу. Jetson Orin Nano - ефективний для складних моделей завдяки високій продуктивності. У підсумку, вибір методу представлення та класифікації залежить від задачі, обмежень обчислювальних ресурсів та необхідної точності. Збалансовані рішення забезпечують ефективне використання сучасних технологій для роботи з 3D-об'єктами.

Майбутнє дослідження: Тестування алгоритмів класифікації та аналіз похибок на реальних даних.

СПАМ ТА ШТУЧНИЙ ІНТЕЛЕКТ

Прокопенко Денис Петрович

Доктор Phd по Прикладній механіці

Західноукраїнський національний університет

м. Тернопіль, Україна

Вступ./ Introductions спам перетворився з простої масової розсилки на складну зброю в руках кіберзлочинців. Від простих рекламних оголошень до фішингових атак та спроб викрадення персональних даних – сучасний спам вміщує в собі широкий спектр загроз. Щоб успішно протистояти цій проблемі, необхідно розуміти, як працюють спамери та які методи вони використовують.

Мета роботи. / Aim. Ця робота спрямована на всебічне дослідження феномену спаму, його еволюції з часом та сучасних тенденцій. Ми прагнемо зрозуміти, як спамери використовують нові технології, щоб обійти системи захисту та зробити свої повідомлення більш ефективними та як штучний інтелект зможе нам допомогти боротися із спамом.

Матеріали та методи./Materials and methods. Не можна говорити про спам не розуміючи що це таке і з чим його треба їсти, хоча може і не потрібно. Спам – це справжнє лихо сучасного інтернету. Він захищає наші поштові скриньки, відволікає від важливих справ і може стати причиною фінансових втрат. Спам – це як спам у банці, тільки цифровий, і він так само неприємний. І нарешті спам – це не просто досада, це реальна загроза. Адже серед купа сміття можуть ховатися фішингові листи, які можуть призвести до втрати грошей або особистих даних. Так що спам – це не просто дрібниця, а серйозна проблема .

Але перейдемо від котлет до сучасного спаму і розглянемо деякі його види.

- реклама - деякі компанії, що займаються легальним бізнесом, рекламують
- реклама незаконної продукції - за допомогою спаму рекламують
- продукцію, про яку не можна повідомити іншими

способами-наприклад, порнографію, контрафактні товари (підробки, конфіскації), лікарські засоби з обмеженнями по обороту, незаконно отриману закриту інформацію (бази даних), контрафактне програмне забезпечення, сюди ж відноситься і реклама самих послуг розсилки спаму ;

- антиреклама - заборонена законодавством про рекламу інформація - наприклад, ганьбити конкурентів і їхню продукцію, - також може поширюватися за допомогою спаму;

- «нігерійські листи» - це вид фішингового шахрайства, яке полягає в надсиланні електронних листів із проханням допомогти у вирішенні фінансової проблеми, пов'язаної з великою сумою грошей; відправники обіцяють значну винагороду в обмін на допомогу, але зазвичай вимагають від одержувача попередньої оплати різних витрат або надання особистої інформації. Метою таких листів є обманом змусити жертву передати гроші або дані, які шахраї можуть використати для фінансової вигоди [3];

- фішинг - це вид кіберзлочинності, що передбачає обман користувачів з метою отримання їхньої конфіденційної інформації, такої як паролі, номери кредитних карток або інші особисті дані. Зловмисники зазвичай маскуються під легітимні установи або відомі сервіси, надсилаючи електронні листи, повідомлення чи створюючи фальшиві вебсайти, які виглядають справжніми; основною метою фішингу є змусити жертву надати свою особисту інформацію, яку потім можна використати для фінансового або особистого зиску, такого як крадіжка особистості або злом облікових записів.

Крім цього є розповсюдженими DoS і DDoS-атаки, масове розсилання від імені іншої особи, для того щоб викликати до нього негативне ставлення чи масове розсилання листів, що містять комп'ютерні віруси (для їх початкового поширення). Розсилка листів з приголомшливою історією, що розповідає про те, нібито кожен інтернет-провайдер виплатить певну суму грошей на лікування родині потерпілого за кожне переслання листа. Головною метою цієї розсилки є збір e-mail адрес, оскільки після багатьох пересилань всім знайомим в тексті таких листів часто можна знайти e-mail адреси всіх, кому вони були

переслані раніше. І серед наступних одержувачів може бути навіть той, хто ініціював цей спам.

Усі сучасні методики боротьби зі спамом можна умовно розділити на певні категорії.

Методи, засновані на аналізі листа — їхнє завдання полягає у вивченні листа з метою його класифікації. Подібний метод вирішує дві задачі: виявляє спам та ідентифікує листи, які гарантовано не є спамом. Відомо кілька найбільш поширених методів аналізу:

- за формальними ознаками;
- за вмістом із використанням сигнатурного аналізу. Цей метод базується на пошуку в тексті листа певних сигнатур, описаних воновлюваній базі даних;
- за вмістом із застосуванням статистичних методик. Більшість сучасних методів цього класу засновані на теоремі Байєса;
- за вмістом із використанням SURBL (Spam URL Realtime Block Lists — список блокування спамерських URL). Ідея методу полягає в пошуку розміщених у тілі листа посилань і їх перевірці за базою SURBL. Цей метод ефективний проти спаму, в якому для обходу фільтрів замість реклами застосовується посилання на сайт із рекламою;
- детектори масової розсилки — як впливає з назви, їхнім завданням є виявлення розсилки схожого листа великій кількості абонентів;
- методи, засновані на визнанні відправника листа як спамера — вони спираються на різні чорні списки IP- та поштових адрес. Як і в попередньому випадку, можливе вирішення зворотного завдання-розпізнавання надійних користувачів або поштових серверів, від яких необхідно приймати пошту в будь-якому разі. Перевагою цього методу є те, що для розпізнавання відправника як спамера поштовому серверу не потрібно приймати лист, що суттєво економить трафік. Розпізнавання відправника здійснюється за його IP-адресою;
- методи, засновані на верифікації зворотної адреси відправника та

його домену, — найпростішим методом захисту є звичайний DNS-запит за ім'ям домену відправника листа. Якщо з'ясується, що домен відправника не існує, то, ймовірно, адреса відправника є підробленою. Проте цей метод малоефективний, оскільки спамери можуть використовувати реальні адреси як адреси відправника, випадково вибрані з бази розсилки. Більш складна технологія передбачає перевірку, чи дозволена відправка листа з вказаною зворотною адресою з даної IP-адреси .

Інша методика полягає в тому, що після отримання підозрілого листа антиспам-фільтр може спробувати зв'язатися з відправником листа і запропонувати йому тим чи іншим способом довести, що він не є спамером. Зазвичай перевірка зводиться до відвідування певної сторінки та заповнення на ній веб-форми. Подібну методику, зокрема, практикує фільтр спаму на google.com та ukr.net.

Антиспам-фільтри є важливими інструментами для захисту електронної пошти та інших комунікаційних систем від небажаних повідомлень, але зловмисленники використовують спроби його обходу. Один із таких способів є модифікації та спотворення тексту

На початкових етапах розвитку спаму розсилання проводилося без модифікації тексту повідомлення. Це призвело до появи перших фільтрів, причому елементарний з них міг просто розрахувати контрольну суму повідомлення й порівняти його з базою. Відповідною відповіддю спамерів було розроблення наступних методів автоматичної модифікації тексту для ускладнення його ідентифікації як спаму:

- персоналізація повідомлень — це найпростіший метод маскування, що полягає в невеликій модифікації повідомлення з використанням доступних спамеру даних, зокрема e-mail-адреси. Наприклад, замість статичного тексту: «Шановний вебмастер! Спеціалісти нашої компанії вивчили ваш сайт і прийшли до висновку, що наша фірма може удосконалити його дизайн...» - легко можна отримати динамічний: «Шановний Іванов! Спеціалісти нашої компанії вивчили ваш сайт www.rogaikoruta.com і прийшли

до висновку, що наша фірма може удосконалити його дизайн...» Зрозуміло, що ці дані легко можна отримати з поштової адреси rogaikoruta @ukr.net;

- використання пробілів та інших роздільників у словах — наприклад замість «Купуйте супертовар» — «К У П У И ТЕ супер-товар»;

- транслітерація — наприклад виділені напівжирними літерами фрази «Купуйте супертовар» можуть бути замінені ідентичними за начертанням латинськими літерами, при цьому видимої різниці читаючий текст користувач не виявить. Можливі більш помітні на око модифікації, що не впливають на розуміння тексту, — наприклад «][акер», «} {акер» або «4ерний» — у цьому прикладі літери замінюються цифрами або схожими за начертанням наборами символів. Цей прийом ефективний проти байєсовських фільтрів, і для боротьби з ним антиспамова система повинна виконувати нормалізацію тексту та детекцію подібних спотворень;

- перефразування — цей метод полягає в тому, що під час розробки спам-листа можна створити десятки подібних за змістом фраз і потім автоматично зібрати з них лист. Наприклад, фрази "Купіть супертовар" і "Придбайте нашу відмінну продукцію" схожі за змістом, але абсолютно відмінні для фільтра Байєса або сигнатурного пошуку. Крім того, можливе застосування словника синонімів для випадкової заміни слів на близькі за змістом еквіваленти;

- додавання чужорідного тексту — цей метод полягає в тому, що окрім реклами, до листа вставляються декілька пропозицій, що не мають ніякого відношення до теми листа, наприклад уривок з будь-якого літературного твору. Цей прийом ускладнює налаштування і погіршує якість роботи фільтра Байєса, але не впливає на якість роботи сигнатурного аналізатора.

Ще одина з спроб обійти системи антиспаму є використання можливостей HTML. Спамери давно взяли HTML на озброєння, оскільки він дозволяє реалізувати кілька простих і ефективних методів маскуваня.

Результати та обговорення./Results and discussion. В той же час штучний інтелект (ШІ) дозволяє аналізувати великі обсяги даних, виявляти нові

шаблони та тенденції в спамі. Це допомагає розробляти більш ефективні алгоритми для його виявлення та блокування. Незважаючи на значний прогрес, боротьба зі спамом залишається актуальною проблемою. Постійно з'являються нові види спаму, а спамери використовують все більш складні методи. Подальший розвиток ШІ дозволить створювати більш розумні та адаптивні системи захисту від спаму.

Висновки./Conclusions. Хочемо ми цього чи ні, але ШІ стане нашим незамінним помічником у боротьбі з небажаною поштою. Він постійно навчається, адаптується до нових хитрощів спамерів та проактивно захищає нашу поштову скриньку. Завдяки здатності аналізувати величезні обсяги даних, штучний інтелект може виявляти навіть найскладніші схеми спаму, які не під силу розпізнати людині. Крім того, він постійно вдосконалюється, зменшуючи кількість помилкових спрацювань і забезпечуючи нам більш точну фільтрацію повідомлень. Таким чином, ми можемо бути впевнені, що наша пошта завжди буде чистою і безпечною, а ми зможемо зосередитися на важливих справах.

ДОСЛІДЖЕННЯ ФАКТОРІВ, ЩО ВЛИВАЮТЬ НА ГЕНЕРАЦІЮ СОНЯЧНИХ ПАНЕЛЕЙ

Разінков Владислав Олексійович

старший викладач,

Волощук Сергій Анатолійович

студент,

Національний університет «Одеська політехніка»

ВСП НПФК «Одеської політехніки»

Вступ. Сонячна енергія є найважливішим видом відновлюваного джерела енергії, якому в останні роки приділяється підвищена увага. Цей вид енергії є надійним та невичерпним. Кількість енергії, яку Сонце передає на Землю за день, більш ніж достатня для задоволення загальних енергетичних потреб Землі протягом одного року. Енергія Сонця має найбільшу доступність порівняно з іншими джерелами енергії. Використання сонячних панелей для виробництва електроенергії є екологічно чистим. Вони не виділяють парникових газів, які можуть посилити нагрівання Землі, що, як вважалося, є основною причиною різких змін клімату. Сонячна панель - це пристрій, який перетворює сонячне світло в електричну енергію. Кількість сонячного світла, яку можна перетворити в електричну енергію, називають ефективністю сонячних панелей. Щоб гарантувати оптимальну ефективність сонячних панелей, слід враховувати деякі фактори.

Мета роботи. Визначення факторів які впливають на ефективність генерації сонячних панелей, щоб повною мірою використовувати сонячне випромінювання. Також розглянути яким чином впливають різні чинники на продуктивність перетворення сонячної енергії.

Сонячні електричні панелі – це пристрої, які складаються з напівпровідникових сонячних елементів, які з'єднані в модулі для генерації електричної енергії. В залежності від конструкції таких панелей вони можуть бути полі- та монокремнієві. Температура впливає на ефективність фотоелектричного елемента через власну характеристику напівпровідникового

матеріалу. Зі збільшенням температури, потік електронів в середині елементів наростає, відповідно до цього і збільшується струм викликаючи падіння напруги. Падіння напруги в цьому випадку більше ніж збільшення сили струму, що призводить відповідно до зменшення генерованої потужності.

Втрати потужності в сонячних панелях визначаються «температурним коефіцієнтом», процентом зниження ефективності з прив'язкою до градусів Цельсія. Він визначає наскільки знижується ефективність при підвищенні температури оточуючого середовища на кожен градус.

Для кремнієвих, як полі- так і монокристалічних панелей значення температурного коефіцієнта коливається в межах від 0,45% до 0,50%. Таким чином при підвищенні температури панелі на 20 °С, втрати потужності складають близько 10 %.

Для вирішення питання перегріву сонячних панелей розроблені комбіновані конструкції для повітряного, водяного охолодження, відведення тепла з панелей, з примусовим охолодженням, комбіновані конструкції.

1. Погодні умови. Кількість сонячної радіації, що досягає поверхні Землі, залежить від різних атмосферних явищ і від положення Сонця як протягом дня, так і протягом року. Хмари - основне атмосферне явище, що визначає кількість сонячної радіації, що досягає Землі. У будь-якій точці Землі сонячна радіація, що досягає поверхні Землі, зменшується зі збільшенням хмарності. Отже, країни з переважною хмарною погодою отримують менше сонячної радіації, ніж у пустелі, де погода переважно безхмарна.

Хмарність справді впливає на роботу сонячних панелей. Кількість енергії, виробленої сонячними панелями, безпосередньо залежить кількості одержуваних ними сонячних променів.

У безхмарний день під прямим сонячним промінням сонячні батареї отримують максимум світла. Саме в ці часи вони будуть виробляти максимальну кількість енергії.

Коли сонце закривається хмарами, рівень світла знижується. Але це не перериває створення енергії. Якщо, попри хмарність, світла все ж таки

достатньо, щоб предмети на землі відкидали тінь, сонячні панелі працюватимуть приблизно у половину своєї потужності. Більш щільна хмарність значно зменшить ефективність. У похмурий день сонячні панелі будуть виробляти мінімум корисної енергії.

Але іноді, у похмурий день, можливий зворотній ефект, якщо сонце опиниться в просвіті між хмарами, сонячні панелі будуть отримувати прямі сонячні промені плюс відбите світло хмар. Це призведе до короткого збільшення генерації електроенергії.

2. Кут нахилу. Кліматичні умови та географічне розташування сонячних панелей відіграють важливу роль у виборі правильного кута нахилу для ефективного перетворення енергії.

Сонячна радіація на поверхні, перпендикулярній до напрямку поширення сонячної радіації, завжди більша, ніж якщо розмістити ту саму поверхню в будь-якому іншому положенні. Нахил враховує положення сонця протягом року, через це його оптимальне положення може змінюватися з часом. Тому для встановлення стаціонарних модулів зазвичай вибирають значення нахилу для максимальної середньої потужності, отриманої за рік.

Для максимально ефективного перетворення сонячної в електричну енергію, сонячні панелі повинні бути встановлені під кутом, спрямованим прямо на сонце.

3. Кут нахилу. Для розрахунку виробництва енергії сонячними панелями важливо знати сонячне опромінення в площині, що відповідає панелям і сонячний шлях у місці в різні пори року. Положення сонця в будь-який час визначається висотою та азимутом сонця.

На продуктивність фотоелектричних панелей впливає їх орієнтація та нахил. Залежно від нахилу, сонячна енергія буде максимальною, коли положення сонячної панелі перпендикулярно до випромінювання.

Орієнтація сонячних панелей - це кут відхилення від географічного півдня поверхні або півночі в південній півкулі. Максимально допустимі відхилення +/- 20 градусів.

4. Тіньові зони. Сонячні фотоелектричні панелі дуже чутливі до сонячного затінення. Умови повного або часткового затінення значно впливають на здатність доставляти енергію та можуть призвести до зниження вихідної потужності та втрат потужності. Елементи сонячної панелі зазвичай з'єднуються послідовно, щоб отримати більш високу напругу. Але коли відбувається затінення, ця структура представляє деякі обмеження.

Залежно від об'єктів, які створюють тінь, існують різні типи затінення:

– Тимчасове затінення

Тимчасове затінення включає затінення, яке є результатом хмар, пташиного посліду, пилу або опалого листя;

– Затінення в результаті будівлі

Затінення, що виникає в результаті будівлі, є критичним, оскільки передбачає прямі тіні. Прикладами цього типу затінення є димові труби, освітлювальні провідники тощо.

– Затінення від розташування

Затінення від розташування походить від оточення будівлі. Можуть бути дерева чи кущі, кабелі, що пролягають над будівлями, сусідня будівля чи далекі будівлі, які також можуть спричинити затемнення горизонту;

– Самозатінення

У системах монтажу на стійці самозатінення модулів може бути спричинене рядом модулів. У цих випадках необхідно оптимізувати нахил і відстань між рядами модулів;

– Пряме затінення

Пряме затінення може призвести до великих втрат енергії, оскільки близькість до об'єкта, що відкидає тінь, заважає сонячній панелі уловлювати світло.

Коли окрема сонячна панель затінена, струм усіх одиниць у рядку визначається одиницею, яка виробляє найменший струм. Коли клітинка панелі затінена, усі інші також віртуально затінені. Для запобігання втрат енергії в установку зазвичай входять обхідні діоди, їх називають байпасними діодами.



Рис. 1. Схема з байпасними діодами

5. **Забруднення.** Забруднення та бруд можуть обмежити кількість виробленої сонячної енергії. Забруднення повітря в містах, дим від лісових пожеж і попел у повітрі від вулканічної діяльності можуть зменшити сонячний ресурс через збільшення розсіювання та поглинання сонячної радіації. А оскільки сонячні батареї збирають світло, очевидно, що все, що перекриває прохід світла, наприклад бруд, може вплинути на ефективність перетворення енергії. Незважаючи на те, що на сонячних модулях може накопичуватися пил, сонячні панелі зазвичай самоочищаються. Також сонячні панелі очищаються за рахунок дощу. Але з часом бруд і пташиний послід можуть накопичуватися. І тоді потрібно очищати поверхню сонячних панелей.

Висновок

Було розглянуто фактори які впливають на генерацію електричної енергії сонячними панелями. А також яким чином вони впливають на генерацію. Зрозуміло, що при правильній експлуатації, з урахуванням всіх факторів, можливо значно збільшити ефективність перетворення сонячної енергії в електричну.

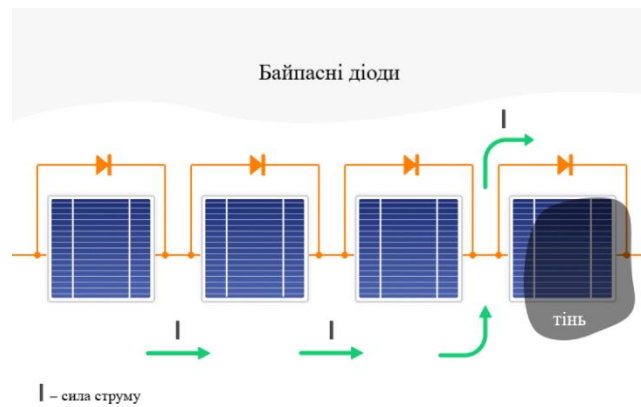
ДЖЕРЕЛА ІНФОРМАЦІЇ

1. Головка А. В. Аналіз сонячних панелей. Збірник тез доповідей X Міжнародної науково-практичної конференції молодих учених та студентів „Актуальні задачі сучасних технологій, 2021, с. 22-23.

2. Разінков В. О. Оглядовий аналіз основних видів сонячних елементів та виявлення шляхів підвищення їх ефективності роботи та застосування.

Електронний журнал «Альманах науки». – 2019. Вип. № 5 (26). с 23–25.

3. Турсунов М. Н. Дослідження можливостей збільшення ефективності фотоелектричних установок з системою повітряного охолодження. Матеріали міжнародної наук.-практ. конф. «Проблеми підвищення ефективності використання електричної енергії в галузях агропромислового комплексу». 2015. с. 416–418 с.

РОЗРОБКА МЕТОДУ ПОДАВЛЕННЯ ШУМІВ У ЗВУКОЗАПИСІ НА СМАРТФОНАХ

Ревякіна Альона Олександрівна

Старший викладач

Камуз Вадим Сергійович

Студент

УДУНТ ННІ УДХТУ

м. Дніпро, Україна

Вступ. / Introductions. У сучасному світі мобільні телефони є важливим інструментом не лише для спілкування, але й для запису аудіо, особливо в умовах зовнішнього шуму. Під час запису звуку виникають проблеми, пов'язані зі сторонніми шумами, які суттєво знижують якість матеріалу. Це створює труднощі для користувачів, які займаються створенням контенту, журналістикою чи аудіовиробництвом.

Оскільки проблема забезпечення чистоти запису є актуальною, дослідження методів придушення шумів, адаптованих до можливостей мобільних пристроїв, стає критично важливим.

Мета роботи. / Aim. Основна мета цього дослідження — розробка ефективного методу придушення шуму під час запису звуку на мобільних телефонах із використанням адаптивного Вінера-фільтра. Завданням є забезпечення зменшення рівня шумів без суттєвого впливу на корисний сигнал.

Матеріали та методи. / Materials and methods. У роботі було використано адаптивний Вінера-фільтр як інструмент для фільтрації аудіосигналу. Цей підхід базується на математичній моделі, яка мінімізує різницю між обробленим сигналом та його очікуваним виглядом, враховуючи статистичні характеристики шумів. Основні переваги цього методу:

- здатність адаптуватися до змін у спектральному складі сигналу;
- ефективне зменшення шумів у широкому частотному діапазоні;
- мінімізація спотворень корисного сигналу. Також було проведено аналіз ефективності Вінера-фільтра в умовах різних типів шумового забруднення

(низькочастотний шум, випадковий білий шум).

Результати та обговорення. / Results and discussion. Результати показали, що адаптивний Вінера-фільтр забезпечує значне зниження шумів у записаному матеріалі, особливо при роботі з низькочастотними шумами. Метод демонструє високу ефективність при адаптації до змінюваних умов шумового середовища. Порівняно з традиційними фільтрами, Вінера-фільтр мінімізує спотворення корисного сигналу, забезпечуючи високе співвідношення сигнал/шум (SNR). Це робить його ідеальним для використання на мобільних пристроях, де ресурсів для складних обчислень обмежено.

Висновки. / Conclusions. Запровадження адаптивного Вінера-фільтра як основного методу придушення шумів показало високу ефективність у зниженні сторонніх акустичних перешкод під час запису звуку на мобільних телефонах. Цей підхід дозволяє забезпечити високу якість записів навіть в умовах сильного шумового забруднення, оскільки адаптивний фільтр гнучко підлаштовується до змін характеристик шумів. Використання Вінера-фільтра також дозволяє мінімізувати спотворення корисного сигналу, що робить його ідеальним для інтеграції у пристрої з обмеженими обчислювальними ресурсами. Таким чином, розроблений метод може стати основою для створення програмних рішень, спрямованих на підвищення якості звуку в мобільних додатках.

ВИБІР МЕТОДІВ ШТУЧНОГО ІНТЕЛЕКТУ ДЛЯ ПІДВИЩЕННЯ ЕФЕКТИВНОСТІ УПРАВЛІННЯ СИЛАМИ І ЗАСОБАМИ ПРОТИПОВІТРЯНОЇ ОБОРОНИ

Романюк Алла Олександрівна,
старший науковий співробітник
Харківського національного університету
Повітряних Сил ім. І. Кожедуба
м. Харків, Україна

Вступ. / Introductions. Модернізація протиповітряної оборони (ППО) України в умовах сучасних викликів, зокрема зростаючої кількості повітряних загроз, є стратегічним пріоритетом.

Використання штучного інтелекту (ШІ) дає можливість значно підвищити ефективність управління бойовими обслугами (ОБО) та автоматизувати прийняття рішень в умовах динамічної оперативної обстановки. В умовах зростання потоку даних від систем спостереження необхідна автоматизація процесів обробки інформації для своєчасного реагування на загрози.

Мета роботи. / Aim. Метою є обґрунтування вибору оптимальних методів та алгоритмів ШІ для забезпечення ефективного управління силами і засобами ППО, а також визначення шляхів їх практичної реалізації в автоматизованих системах управління.

Матеріали та методи./Materials and methods. Методологічною основою дослідження стали:

Машинне навчання: розподіл на підконтрольне, непідконтрольне та напівпідконтрольне навчання;

Глибоке навчання: використання конволюційних (CNN) та рекурентних нейронних мереж (RNN, LSTM);

Навчання з підкріпленням: Q-навчання, Deep Q-Learning, градієнтні методи, Actor-Critic алгоритми;

Еволюційні алгоритми: генетичні алгоритми для оптимізації розподілу

ресурсів;

Бассові мережі: ймовірнісні моделі для оцінки ризиків та прогнозування сценаріїв.

Результати та обговорення./Results and discussion. Дослідження показало ефективність комплексного застосування ШІ у вирішенні таких завдань:

1. Класифікація методів: Підконтрольне навчання використовується для розпізнавання та класифікації повітряних цілей, прогнозування їх траєкторій, прийняття рішень про ураження, діагностики технічного стану обладнання та оцінки загроз; Непідконтрольне навчання дозволяє знаходити приховані патерни в оперативних даних, виявляти аномалії у поведінці об'єктів та ідентифікувати нові загрози; Навчання з підкріпленням оптимізує прийняття рішень в реальному часі та розподіл ресурсів, адаптуючи стратегії реагування на динамічні зміни в середовищі.

2. Використання глибокого навчання: CNN застосовуються для аналізу радіолокаційних зображень та ідентифікації повітряних об'єктів; RNN та LSTM використовуються для прогнозування траєкторій руху об'єктів та аналізу послідовностей у даних.

3. Еволюційні алгоритми: забезпечують оптимізацію розподілу ресурсів між різними зонами відповідальності ППО та підвищують ефективність логістичних операцій.

4. Бассові мережі: використовуються для моделювання невизначеностей та ризиків при прийнятті рішень. Це дозволяє командуванню краще прогнозувати розвиток ситуації та приймати обґрунтовані рішення.

5. Автоматизація процесів управління: Впровадження ШІ дозволяє автоматизувати моніторинг повітряного простору, діагностику систем та аналіз ефективності проведених операцій; Використання алгоритмів прогнозування дозволяє створювати моделі поведінки противника та вчасно реагувати на нові загрози.

Висновки./Conclusions. Штучний інтелект є ключовим інструментом для підвищення ефективності систем управління ППО. Використання машинного навчання, глибоких нейронних мереж та навчання з підкріпленням сприяє оптимізації рішень, підвищенню точності і швидкості реагування на загрози. Комплексний підхід до застосування ШІ дозволяє створити ефективні системи управління, здатні адаптуватися до сучасних викликів.

СУЧАСНИЙ СТАН ТА РОЗВИТОК СИСТЕМ ОБЛІКУ ЕЛЕКТРОЕНЕРГІЇ В УКРАЇНІ

Рябоштан Ростислав Володимирович

студент

Халіков Володимир Акнафович

д. техн. наук, с. н. с.

Національний технічний університет України
Київський політехнічний інститут імені Ігоря Сікорського
м. Київ

Анотація: У статті розглянуті питання сучасного стану та перспективного розвитку систем обліку електроенергії в Україні. Описано методи використання різноманітних систем обліку електроенергії, їх особливості роботи та основні відмінності в принципі функціонування.

Ключові слова: Облік електричної енергії, автоматизована система обліку, збір даних, електролічильник, комерційний облік, дистанційний облік.

Системи обліку електроенергії є важливою складовою у стабільному та надійному функціонуванні енергосистеми в цілому. Саме на них покладається відповідальність за достовірність та точні дані щодо обліку електроенергії. Останнім часом широкої популярності набирають автоматизовані системи комерційного обліку – АСКОЕ, що є доволі економічно вигідним рішенням та дають змогу для дистанційної обробки інформації щодо параметрів електроенергії. Розглянуто сучасний стан систем обліку електроенергії в Україні і можливостей щодо їх автоматизації і модернізації.

Вони мають на меті завдання отримання та формування баз даних інформації щодо контролю, обліку та управління виробленою та споживаною електроенергією.

Загалом серед сучасних систем обліку електроенергії розрізняють ЛУЗОД (Локальне Устаткування Збору та Обробки Даних) та АСКОЕ (Автоматизована Система Комерційного Обліку електроенергії).

ЛУЗОД – система, створена задля проведення обчислень за спожиту електричну енергію, яка представляє собою перелік засобів обліку, які забезпечують вимірювання, збір, накопичення, оброблення інформації про обсяги і параметри потоків електричної енергії та значення споживаної потужності на окремій площі вимірювання за відповідними періодами часу та мають інтерфейс дистанційного зчитування даних для роботи у складі автоматизованої системи комерційного обліку (рис. 1).

АСКОЕ – це об'єднані в єдину систему локальне устаткування збору і обробки даних (ЛУЗОД), засоби обліку, канали передачі інформації та пристрої приймання, обробки, відображення та реєстрації інформації (рис. 2).



Рисунок 1. Структурна схема ЛУЗОД



Рисунок 2. Структурна схема АСКОЕ

Основна різниця ЛУЗОД від АСКОЕ полягає в тому, що споживач, у якого встановлено ЛУЗОД не має можливості дистанційно переглядати та контролювати інформацією щодо споживання електричної енергії та

потужності, такими даними буде володіти лише електропостачальна компанія та оператор системи розподілу (ОСР).

Сучасну АСКОЕ слід розглядати як систему, що включає чотири пов'язаних між собою рівні обладнання і програмне забезпечення, які функціонують одночасно:

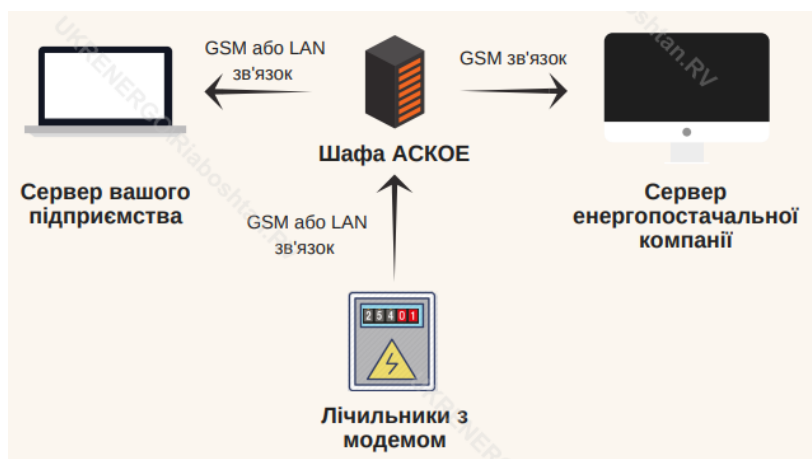
- Перший – вимірювальні прилади (лічильники електроенергії), які потрібні для безперервного вимірювання параметрів енергообліку.
- Другий – пристрої збору і підготовки даних (модеми), які цілодобово збирають, обробляють та передають вимірювальні дані на наступні рівні.
- Третій – персональний комп'ютер зі встановленим спеціалізованим програмним забезпеченням, що здійснює підсумкову обробку отриманих даних.
- Четвертий – сервер центру зі збору й обробки даних, який на основі отриманої інформації формує платіжні документи для розрахунків за електроенергію.

Ще одним доволі поширеним методом обліку даних є PLC-система, яка забезпечує обмін інформацією між контролером та електролічильником за допомогою існуючих силових проводів. Сигнал по даним проводам передається на частоті яка сприймається лише контролером та електролічильником, та не впливає на роботу приймачів електроенергії підключених після приладу обліку.

Оператор на ПК задає команду зчитати показники електролічильника за конкретною адресою (рис. 3), з ПК надходить команда на сервер, сервер в свою чергу передає за допомогою GSM/GPRS зв'язку команду на антену концентратора, концентратор розшифровує сигнал, подає команду електролічильнику у вигляді двійковий коду в якому зашифровано номер лічильника (ліч №00001 зашифровано кодом 101, а його показники день-001, ніч 000, загальний тариф – 011) відповідно для чого щоб виконати опитування лічильника, для прикладу, квартири №1 по загальному тарифу концентратору необхідно послати команду 101011. Концентратор приймає даний код

перешифрує його в радіосигнал та направляє на сервер, сервер перетворює радіосигнал в двійковий код та передає його на ПК оператора, ПК перетворює двійковий код в напис на екрані монітора сприйнятний для оператора.



Рисунок 3. Принцип роботи PLC- системи

ZigBee працює за аналогічним принципом, що і PLC-система але замість силових проводів використовується радіоканал який створюється електролічильниками (рис. 4, 5, 6). Радіус дії радіосигналу не перевищує 50 м. Відповідно в аварійному режимі опори № 4 та № 5 вичитуватись не будуть оскільки відстань між опорами № 2 та № 4 перевищує 50 м.



Рисунок 4. Нормальний режим роботи ZigBee системи

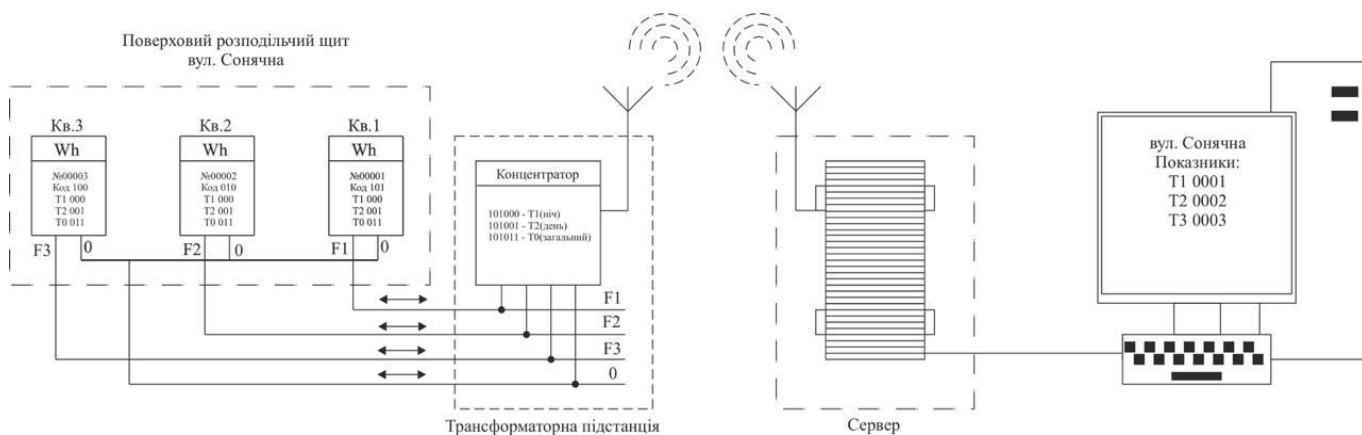

Рисунок 5. Аварійний режим роботи ZigBee системи

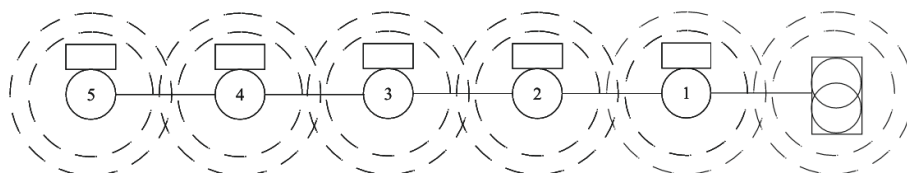

Рисунок 6. Ідеальний режим роботи ZigBee системи

Необхідно мати лічильники з індивідуальними модемом, тобто кожен лічильник має свій модем, який одночасно є приймачем та передавачем сигналу (рис. 7). Зв'язок між сервером та модемом забезпечується GSM/GPRS сигналом, між модемом та електролічильником через інтерфейс RS485(або його аналоги)

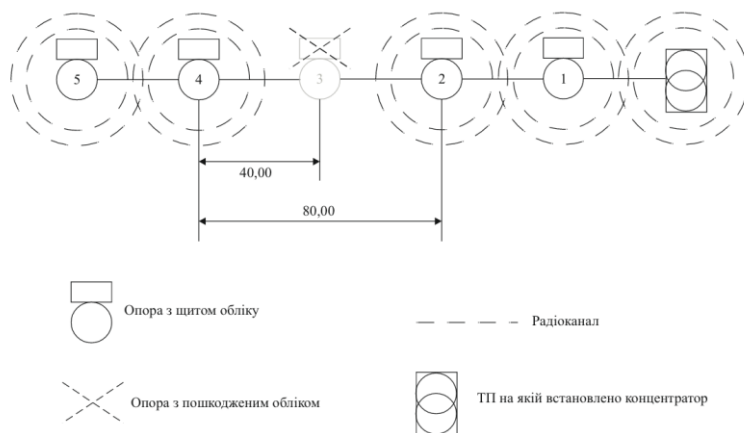

Рисунок 7. Принцип передачі даних методом індивідуального модему

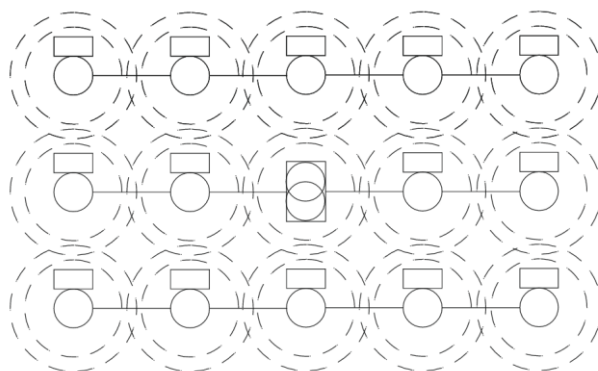
Висновки: Таким чином, зрозуміла важливість автоматизації систем обліку електроенергії, адже це не тільки є запорукою стабільних та точних зборів показників електроенергії, але і доволі зручною та корисною модернізацією, у тому ж числі для економії людських та матеріальних ресурсів. Широкою популярністю користуються методи ЛУЗОД, АСКОЕ, PLC та ZigBee-системи та використання індивідуальних модемів.

СПИСОК ЛІТЕРАТУРИ

1. Усе про лічильники електроенергії // <https://www.dtek-oem.com.ua/ua/metering-devices>
2. План розвитку системи розподілу ПрАТ «ДТЕК Київські регіональні електромережі» на 2022-2026 роки. – 2021.

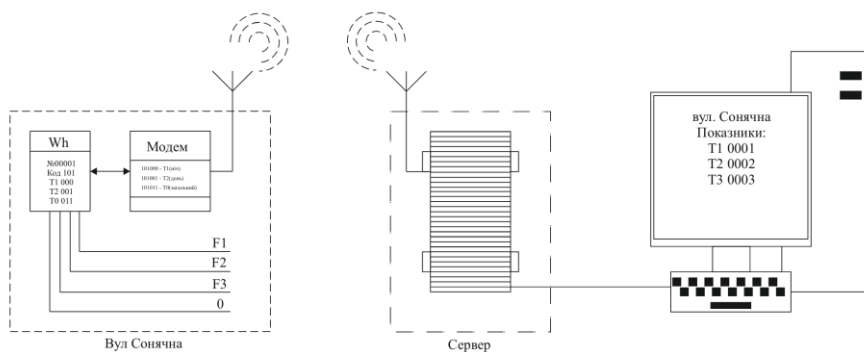
ОГЛЯД ІСНУЮЧИХ МЕТОДІВ ВЕРИФІКАЦІЇ ЦИФРОВИХ МІКРОСХЕМ

Саражинський Валентин Олександрович,
студент
НТУУ “КПІ ім. Ігоря Сікорського”
м. Київ, Україна

Вступ. В сучасному світі розробка цифрових інтегральних мікросхем відіграє досить важливу роль. Ці електронні компоненти є ключовими в багатьох електронних пристроях, включаючи медичне обладнання, комп’ютери, побутову техніку, військову техніку та інші системи. У зв’язку з постійними запитами на нові технології, існує постійна потреба в розширенні ринку цифрових мікросхем.

Одним з ключових аспектів розробки цифрових мікросхем є забезпечення високої якості та відповідності технічним вимогам. Сучасні чіпи надзвичайно складні, оскільки містять мільйони транзисторів, і тому під час їхнього проектування може виникати велика кількість помилок. Одним із найефективніших способів зниження кількості помилок у ІС та підвищення їх якості є верифікація мікросхем, яка здійснюється ще на етапі проектування.

За даними досліджень, верифікація є однією з ключових та найбільш розповсюджених стадій розробки проекту, яка може займати до 70-80% загального часу створення пристрою. Від швидкості її завершення залежить успішне подолання низки проблем. По-перше, швидка та ефективна верифікація значно скорочує витрати ресурсів, що витрачаються на розробку. Вона вимагає значної кількості робочих годин та обчислювальних ресурсів, що впливає на собівартість кінцевого продукту. По-друге, прискорене тестування підвищує загальну якість продукту, оскільки повільна верифікація може призвести до запізненого виявлення помилок, коли їхнє виправлення вже ускладнене або неможливе. Крім того, через стрімкий розвиток ринку цифрових пристроїв важливою умовою конкурентоспроможності є швидкість

виготовлення та доставка продукту споживачеві. Отже, покращення швидкості та якості верифікації — це важливий напрямок досліджень, що користується великим інтересом серед розробників та бізнесу.

Загальні результати дослідження можуть бути корисні для інженерів-верифікаторів початкового рівня для ознайомлення з основними методами верифікації, їх перевагами та недоліками. За результатами даного дослідження можна швидше обрати метод (або комбінацію методів) для верифікації ІС.

Мета роботи. Основною метою цифрової верифікації є впевненість у тому, що дизайн повністю відповідає всім поставленим вимогам. Крім того, чим раніше виявляються помилки на стадії розробки і виробництва, тим дешевше їх усунути. Це підкреслює важливість і необхідність верифікації як невід'ємної частини процесу створення цифрових мікросхем.

Станом на зараз існує досить багато підходів та методів верифікації цифрових мікросхем створених за допомогою мов опису апаратури, але в ході даного дослідження буде розглянуто два найпопулярніших методи – це формальна та функціональна верифікація, та основні підходи даних методів.

Матеріали та методи. Формальна верифікація — це метод перевірки правильності проекту за допомогою математичних доказів. Даний метод передбачає створення формальної моделі дизайну, та використання математичних міркувань, щоб довести, що модель відповідає специфікації. Формальна верифікація може бути використана для перевірки різноманітних властивостей, таких як властивості безпеки (наприклад, мікросхема не може увійти в тупиковий стан) і властивості “живучості” (наприклад, конструкція зрештою досягне бажаного стану).

Формальна верифікація включає в себе наступні підходи:

- перевірка моделі

Даний підхід складається з систематичного вичерпного дослідження математичної моделі (це можливо для скінченних моделей, але також для деяких нескінченних моделей, де нескінченні набори станів можуть бути

ефективно представлені скінченно за допомогою абстракції). Зазвичай даний підхід полягає в дослідженні всіх станів і переходів у моделі за допомогою інтелектуальних і предметно-спеціальних методів абстракції для розгляду цілих груп станів за одну операцію та скорочення часу обчислення. Техніки реалізації включають перерахування простору станів, символічне перерахування простору станів, абстрактну інтерпретацію, символічне моделювання, уточнення абстракції. Властивості, які потрібно перевірити, часто описуються у часовій логіці, такій як лінійна часова логіка, мова специфікації властивостей або логіка обчислювального дерева. Великою перевагою перевірки моделі є те, що вона часто є повністю автоматичною. Головним недоліком є те, що даний підхід загалом не масштабується до великих систем. Символічні моделі, як правило, обмежені кількома сотнями бітами стану, тоді як явне перерахування станів вимагає, щоб досліджуваний простір станів був відносно малим.

- дедуктивний аналіз

Даний підхід полягає у створенні на основі системи та її специфікацій (і, можливо, інших анотацій) набору математичних зобов'язань щодо доказів, істинність яких означає відповідність системи її специфікаціям, і виконання цих зобов'язань за допомогою або помічників з доказів (інтерактивних засобів доказування теорем) або автоматичні перевірки теорем, включаючи, зокрема, методику доведення теорії виконуваності за модулем. Недоліком цього підходу є те, що він може вимагати від користувача детального розуміння того, чому система працює правильно, і передачі цієї інформації системі перевірки або у формі послідовності теорем, які необхідно довести, або у формі специфікацій (інваріанти, передумови, постумови) компонентів системи (наприклад, функцій або процедур) і, можливо, підкомпонентів (таких як цикли або структури даних).

- перевірка еквівалентності

Дана технологія була широко досліджена галуззю автоматизації проектування електроніки (EDA), і сьогодні доступні просунуті інструменти для виконання перевірки еквівалентності між двома представленнями однієї

системи, такими як списки з'єднань RTL та транзисторний рівень. Перевірка еквівалентності корисна для перевірки того, що функціональність проекту не змінилася після такої операції, як синтез, або після застосування функціональних інженерних змін.

Перевагами даного методу є висока ефективність, те що цей підхід може підкреслити погане кодування RTL у дизайні та низький ризик пропустити помилки.

Функціональна верифікація — це процес перевірки функціональної правильності проекту відповідно до специфікацій. Даний метод не підтверджує правильність специфікації проекту та передбачає, що специфікація проекту правильна.

Функціональна верифікація базується на універсальній методології перевірки (UVM) для створення багаторазово використовуваної структури перевірки. UVM і функціональна верифікація йдуть пліч-о-пліч, оскільки UVM по суті накладається на код SystemVerilog, який необхідний для створення тестових стендів та забезпечення того, що дизайн виконує те, що він повинен робити. Основна проблема в функціональній верифікації полягає в тому, щоб визначити, що тестувати, оскільки перевірити все неможливо.

Функціональна верифікація включає в себе наступні підходи:

- симуляція

Даний спосіб полягає в тому щоб подавати на вхід дизайну тестові послідовності або вектори та збирати, аналізувати і порівнювати вихід системи (рис. 1).

Завдяки симуляції з'являється можливість моделювати окремі логічні структури, які складають функціональний блок та виконувати верифікацію окремих логічних блоків до того, як функціональний блок буде побудовано. Це дозволяє розпаралелювати необхідні обчислення, перевіряючи окремі випадки, щоб переконатися, що функціональна перевірка виконана добре. Функціональна симуляція також допомагає створити надійну базу логічних елементів для майбутніх проектів. Оскільки більшість складних інтегральних

схем складаються з тих самих основних логічних елементів, немає сенсу винаходити велосипед заново, якщо у вас є перевірений компонент багаторазового використання.



Рис. 1. Блок-схема тестового стенду для функціональної симуляції

Перевагами даного методу є швидкість налаштування, те що помилки виявляються на ранніх стадіях розробки та можливість верифікації спеціальних випадків (corner cases). До недоліків можна віднести повільну швидкість, неможливість масштабування та виявлення помилок пов'язаних з часовими затримками.

- Прототипування

Прототипування за допомогою програмованих логічних інтегральних схем (FPGA) — це процес перевірки функціональності системи (IC) на FPGA. Із зростанням складності мікросхем і зростаючим попитом скоротити час виходу мікросхем на ринок, прототипування FPGA залишається ключовим рішенням.

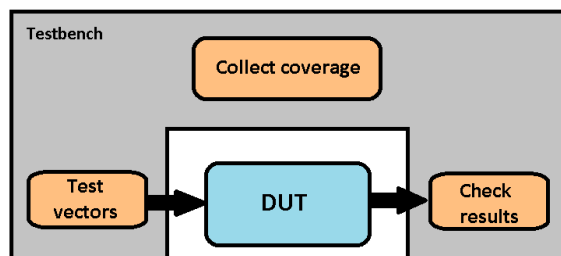
Мета прототипування FPGA полягає в тому, щоб переконатися, що дизайн працює належним чином, коли він керується живими даними, і всі його зовнішні інтерфейси працюють правильно.

Перевагами даного методу є висока швидкість, можливість повної верифікації та можливість виконання на ранніх стадіях розробки. Недоліками є складність перетворення дизайну (з ASIC на FPGA), обмежені можливості налагодження і довге та трудомістке створення плати FPGA.

- емуляція

Емуляція, яка також називається попередньою валідацією IC, — це

процес перевірки функціональності системи на апаратному пристрої, що називається емулятором. Емулятор може обробляти проекти системного рівня (на C, C++ або SystemC) і проекти RTL (у Verilog або VHDL). Емулятори набагато швидші за симулятори. Для дизайну, для моделювання якого потрібні дні, на емуляцію знадобляться лише години.

Метою емуляції є виявлення проблем у проектуванні системного рівня з живими даними, перевірка інтеграції системи та розробка вбудованого програмного забезпечення.

Робочий процес емулятора подібний до процесу створення прототипів FPGA, за винятком того, що ви використовуєте інструменти емулятора замість інструментів створення прототипів FPGA.

До переваг даного методу відносяться швидкість (порівняно з симуляцією), можливість перевірки вбудованого програмного забезпечення та можливість зупиняти перевірку та запускати з тієї ж точки. До недоліків можна віднести високу вартість та довгий час налаштування.

Результати та обговорення. В рамках даної роботи досліджено поширені методи верифікації цифрових мікросхем. Кожен метод безумовно має свої переваги та недоліки і важливим етапом в роботі інженера з верифікації є вибір методу який найкраще підходить для верифікації конкретної мікросхеми, а іноді комбінацію декількох методів. Так, наприклад для верифікації критично важливих мікросхем (військова, космічна та медична галузь) краще виконувати FPGA прототипування та дедуктивний аналіз, які хоч і вимагають більше часу на розробку та експертів високого рівня, але показують найкращі результати верифікації. А для невеликих та простих дизайнів найкраще підходить симуляція через свою швидкість налаштування та можливість верифікації особливих випадків.

Висновки. Верифікація є важливим етапом у розробці цифрових інтегральних мікросхем, оскільки дозволяє виявляти помилки на ранніх стадіях проектування, що знижує витрати та підвищує якість кінцевого продукту. Існують два основних методи верифікації — формальна та функціональна,

кожен з яких має свої переваги та недоліки. Формальна верифікація, що ґрунтується на математичних доказах, є дуже ефективною для критичних систем, але не завжди масштабується для великих проєктів. Функціональна верифікація, яка включає симуляцію, прототипування та емуляцію, дозволяє перевіряти функціональність мікросхеми за допомогою реальних тестових даних, при цьому вибір методу залежить від вимог до часу, ресурсів та складності дизайну. Для критичних галузей, таких як військова, космічна чи медична, найкраще використовувати комбінацію формальних методів та прототипування на FPGA, а для менш складних проєктів достатньо швидших методів, таких як симуляція. Подальший розвиток інструментів та методологій верифікації, зокрема автоматизація процесів, дозволить скоротити час розробки та підвищити якість цифрових мікросхем, що є відповіддю на постійно зростаючі вимоги сучасного ринку.

ДОСЛІДЖЕННЯ ВЛАСТИВОСТЕЙ ЕРИТРОЛУ ТА ЙОГО ВИКОРИСТАННЯ В ТЕХНОЛОГІЯХ КОНДИТЕРСЬКИХ ВИРОБІВ

Середа Ольга Григорівна

старший викладач кафедри технології харчування
Сумський національний аграрний університет
м. Суми, Україна

Вступ. У зв'язку з сьогоденним способом життя збільшується кількість людей, які страждають на цукровий діабет і ожиріння. Прагнення споживачів відновити здоров'я сприяло формуванню ринку продуктів без цукру, з низькою калорійністю або мінімальною поживною цінністю. Ключовою складовою цього ринку стало виробництво цукрових спиртів, відомих як поліоли [1]. Область застосування поліолів охопило харчову промисловість, косметологію та фармацевтику. У той час як поліоли, такі як сорбіт, ксиліт, маніт, лактитол і мальтитол, вже встановлені та широко використовуються як альтернатива цукру протягом досить тривалого часу, еритрол (еритритол) все ще розвиває весь свій потенціал [2]. Застосування поліолів як цукрозамінників стало можливим завдяки їх промислому виробництву. Однак постійно зростаючий попит на поліоли вимагає подальшого підвищення виходу в промислових масштабах.

Мета роботи - проаналізувати літературні джерела та досвід застосування еритролу в харчовій промисловості, зокрема в кондитерських виробках, для визначення його впливу на органолептичні, технологічні та споживчі властивості продуктів.

Результати обговорення. Еритрол (еритритол) — це чотиривуглецевий поліол, який міститься у таких фруктах, як груші, виноград або дині, та кукурудзяному крохмалю. Еритрол виготовляють шляхом ферментації дріжджів *Moniliella* spp. або *Candida magnoliae* з глюкози [3]. Популярність еритролу ґрунтується на його низькій калорійності (0–0,2 ккал/г) порівняно з цукром (4 ккал/г) та тим, що він майже повністю всмоктується в організм

людини і переноситься краще, ніж інші цукрові спирти. Деякі дослідження показують, що еритритол має потенціал як корисна заміна цукру у здорових людей і хворих на діабет, оскільки він не впливає на глюкозу чи інсулін і індукує секрецію кишкових гормонів, які модулюють насичення, сприяючи втраті ваги [4].

На даний час використання еритролу в борошняних кондитерських виробках є досить обмежене. Проте вчені Національного університету харчових технологій завдяки еритролу розробляли та удосконалювали такі вироби як бісквіти та пряники. За результатами комплексної оцінки удосконалених виробів було встановлено, що використання еритролу потребує зміни режиму випікання у бісквітних виробках, оптимальною температурою випікання є 140 °С, подальше збільшення температури випікання призводило до погіршення органолептичних показників якості готових виробів [5]. В свою чергу додавання еритролу в технологію пряників, показало, що тісто виготовлене на його основі мало дрібнодисперсну структуру на початку замішування та в процесі подальшої обробки набуло в'язко-пластичних властивостей, які порівнюють з тістом на основі цукру [6].

Також еритрол використовувався у виготовленні «шифонового» бісквіту. За результатами оцінки якості бісквіту було встановлено, що повна заміна цукру на еритрол підвищило вмістом вологи, золи та клітковини, глікемічний індекс знизився, солодкість виробу приготованого із 50% вівсяного борошна та 100% еритролу, була меншою порівняно з контрольною випічкою, але залишалася прийнятною для споживачів [7].

Окрім борошняних кондитерських виробів, закордонні науковці використовували еритрол в якості друкарської гумки для виготовлення поліольних цукерок у технології 3D-друку. Вони зазначають, що поліоли підвищили температуру гелеутворення та покращили водневі зв'язки в гелі, межа текучості, ефективність відновлення при зсуві та міцність гелю спочатку збільшувалися, а потім зменшувалися, при збільшенні концентрація поліолу. Також температура гелеутворення поліолів у даній технології становила

40,59°C, а їх швидкість відновлення 82,99% [8].

У виготовленні шоколаду еритрол забезпечує солодкість виробу не впливаючи на текстуру та смак продукту, шоколад з додаванням еритролу має низьку калорійність за рахунок низького вмісту вуглеводів, а також підвищує термін зберігання шоколаду завдяки його негігроскопічним властивостям [9].

Використання еритролу зустрічається у виробництві морозива. Науковці зазначають, що додавання до 3,0% еритрол замінюючи 15,0-20,0% цукру білого кристалічного в рецептурі морозива погіршує дисперсність повітряної фази, знижує збитість, а готовий продукт набуває грубої структури та тягучої консистенції. Тому окрім еритролу в дану технологію виготовлення морозиво додали полідекстрозу. Завдяки низькій теплоті розчинення у порівнянні з цукром, еритрол приводить до зниження кріоскопічної температури суміші і швидкого її охолодження, надаючи морозиву приємного охолоджуючого ефекту, який є гармонійним доповненням до органолептичного сприйняття готового продукту [9].

Висновки. З огляду на аналіз літературних джерел, еритритол (еритрол) виявляється перспективним цукрозаамінником у різних галузях харчової промисловості завдяки його унікальним властивостям: низькій калорійності, відсутності впливу на рівень глюкози та інсуліну, а також позитивному впливу на органолептичні характеристики продуктів. Тому, еритрол має значний потенціал як інгредієнт у продуктах для здорового харчування та дієтичних продуктів, проте його використання вимагає технологічних інновацій для досягнення оптимальних результатів.

СПИСОК ЛІТЕРАТУРИ:

1. Грембецька, М. (2015). «Цукрові спирти — їх роль у сучасному світі підсолоджувачів: огляд». *European Food Research and Technology*, 241
2. Martău, G. A.; Coman, V.; Vodnar, D. C. Recent advances in the biotechnological production of erythritol and mannitol. *Crit. Rev. Biotechnol.* 2020, 40, 608–622.

3. Mirończuk, A. M.; Biegalska, A.; Zugaj, K.; Rzechonek, D. A.; Dobrowolski, A. A Role of a Newly Identified Isomerase from *Yarrowia lipolytica* in Erythritol Catabolism. *Front. Microbiol.* 2018, 9, 1122.
4. Rzechonek, D. A.; Dobrowolski, A.; Rymowicz, W.; Mirończuk, A. M. Recent advances in biological production of erythritol. *Crit. Rev. Biotechnol.* 2018, 38, 620–633.
5. Дорохович В. В. Борошняні кондитерські вироби для хворих на 79 цукровий діабет із застосуванням продуктів переробки моркви / В. В. 2020. – Т. 26, № 1. – С. 238-244.
6. Дорохович, В. В. Пряники з застосуванням цукрозамінників мальтитолу, ізомальтитолу, еритритолу, особливості їх технології / В. В.Дорохович, А. С. Донець // SCIENTIFIC ACHIEVEMENTS OF MODERN SOCIETY : Abstracts of III International Scientific and Practical Conference. Liverpool, United Kingdom, 6-8 November 2019. – P. 517-520
7. Eman Abo-Zaid (2023) Impact of Using Oat Flour and Erythritol on Characteristics and Glycemic Index of Chiffon Cakes and Study the Effect of Erythritol on Cavity-Causing Bacteria New Valley Journal of Agricultural Science Vol. 3, no. 7 pp. 659 – 668. <https://doi.org/10.21608/nvjas.2023.184532.1153>
8. Le, H.; Wang, X.; Wei, Y.; Zhao, Y.; Zhang, J.; Zhang, L. Making Polyol Gummies by 3D Printing: Effect of Polyols on 3D Printing Characteristics. *Foods* 2022, 11, 874. <https://doi.org/10.3390/foods11060874>
9. Ваврисевич Я. С. Цукри. Цукрозамінники. Підсолоджувачі: Навчальний посібник для студентів спеціальності 181 «Харчові технології» / Я. С. Ваврисевич, Г. М. Коваль, О. Р. Михайлицька, У. Р. Драчук. – Львів. – 2021. – 185 с

РОЗРОБКА СПЕЦІАЛІЗОВАНОЇ КОМП'ЮТЕРНОЇ СИСТЕМИ «РОЗУМНИЙ ДОМОФОН» З ФОТОФІКСАЦІЄЮ В TELEGRAM НА БАЗІ МІКРОКОНТРОЛЕРА ESP32-CAM

Сипало Владислав Вікторович,

Студент

Дубовик Тетяна Миколаївна,

старший викл. кафедри СКС

Український державний університет науки і технологій

Навчально-науковий інститут

Український державний хіміко-технологічний університет

м. Дніпро, Україна

Вступ. / Introductions. Забезпечення безпеки житлових і комерційних приміщень є важливим завданням сучасного світу. Використання інноваційних технологій у цій сфері дозволяє автоматизувати контроль доступу, зменшити ризики та забезпечити комфорт користувачів.

Розробка спеціалізованої комп'ютерної системи «розумний домофон» має такі переваги: автоматизація процесу фіксації відвідувачів, що підвищує рівень безпеки приміщень;

– передача зображень у режимі реального часу через месенджер Telegram, що забезпечує швидке інформування власника про відвідувачів;

– мінімізація витрат завдяки використанню доступних компонентів, таких як ESP32-CAM та HC-SR501, які дозволяють створити функціональну систему з мінімальними затратами;

– забезпечення дистанційного доступу до системи для керування функціями та отримання даних.

Мета роботи. / Aim.

Розробити функціонуючу спеціалізовану комп'ютерну систему «розумний домофон», яка дозволить:

– здійснювати автоматичну фотофіксацію відвідувачів з використанням мікроконтролера ESP32-CAM;

- передавати зображення у месенджер Telegram у режимі реального часу;
- забезпечувати контроль доступу до приміщень на основі виявлення руху та активації системи;
- інтегрувати систему з користувацьким інтерфейсом для зручного керування та моніторингу.

Система є перспективною для впровадження у сфері домашньої автоматизації, сприяючи підвищенню рівня безпеки та зручності в експлуатації.

Матеріали та методи./Materials and methods. Спеціалізована комп'ютерна система «розумний» домофон призначена для повідомлення та відправлення фото та перегляданням зображення з камери через веб сервер в реальному часі. Веб-інтерфейс для налаштування параметрів пристрою, таких як Wi-Fi налаштування, параметри камери, тощо.

До складу системи входять наступні компоненти:

- мікроконтролер ESP32-CAM;
- PIR-датчик руху HC SR 501;
- блок живлення;
- модуль живлення;
- за потреби microSD карта;

Схема спеціалізованої комп'ютерної системи «розумного» домофону приведена на рис. 1.



Рис. 1. Схема з'єднання спеціалізованої комп'ютерної система «розумного» домофону

Результати та обговорення. / Results and discussion.

Система «Розумний домофон» побудована на базі мікроконтролера ESP32-CAM, який виконує функції фотофіксації відвідувачів та передачі зображень через Telegram. Додатково використано датчик руху HC-SR501, який відповідає за активацію системи при виявленні руху. Програмне забезпечення реалізоване мовою MicroPython, що дозволило спростити інтеграцію компонентів.

Фотофіксація та передача зображень

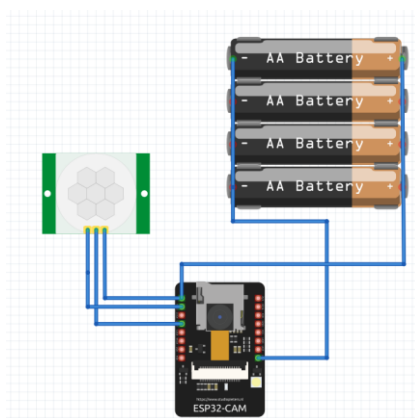
Камера ESP32-CAM автоматично виконує зйомку зображень при активації датчика руху.

Отримані зображення передаються у месенджер Telegram через Wi-Fi-з'єднання. Передача здійснюється шляхом взаємодії з API Telegram через HTTPS-запити.

Сигнали та комунікація

Датчик руху HC-SR501 генерує дискретний сигнал, який надходить на вхід ESP32-CAM, ініціюючи процес зйомки.

Після отримання сигналу від датчика, мікроконтролер запускає алгоритм зйомки та передачі даних у Telegram.

В системі використовуються тільки низьковольтні сигнали, що забезпечує енергоефективність і безпеку роботи.

Алгоритм роботи системи

Стан очікування: Після увімкнення живлення система перебуває у стані очікування сигналу від датчика руху.

Активація системи: При виявленні руху датчик HC-SR501 передає сигнал, і ESP32-CAM запускає процедуру зйомки.

Фотофіксація: Камера робить знімок відвідувача та зберігає його у внутрішній пам'яті мікроконтролера.

Передача зображення: Алгоритм обробки зображення надсилає його у Telegram-чат користувача. Система також генерує сповіщення про час виявлення руху.

Стан готовності: Після завершення передачі зображення система повертається у стан очікування.

Підключення та управління

Взаємодія з системою здійснюється через Telegram-бота. Користувач має можливість віддалено керувати системою, змінюючи її параметри (наприклад, чутливість датчика руху або режим зйомки).

З'єднання мікроконтролера з мережею Wi-Fi дозволяє системі працювати автономно, без прив'язки до конкретного пристрою.

Програмна реалізація

Основний алгоритм роботи системи реалізований у вигляді програмного скрипта для ESP32-CAM.

Для забезпечення надійності роботи передбачені механізми обробки помилок передачі даних через Telegram API та автоматичне перезавантаження мікроконтролера у разі збою.

Загальна схема взаємодії компонентів:

Датчик руху HC-SR501 → передає сигнал → ESP32-CAM.

ESP32-CAM → виконує фотофіксацію → передає зображення через Wi-Fi → Telegram-бот.

Користувач → отримує сповіщення та зображення → віддалено управляє системою через бот. Результат роботи спеціалізованої комп'ютерної системи «розумного» домофону приведена на рис. 2.



Рис. 2. Перегляд фотографій зроблених «розумним» домофоном у Telegram-боті

Запропонована архітектура системи підтвердила свою ефективність під час тестування, демонструючи високу швидкість реакції, стабільну передачу зображень і зручність управління.

Система «Розумний домофон» побудована на базі мікроконтролера ESP32-CAM та датчика руху HC-SR501, які забезпечують основний функціонал: фотофіксацію подій та передачу зображень користувачеві через Telegram. Інтеграція компонентів дозволяє автоматизувати процес контролю доступу.

Основні з'єднання компонентів:

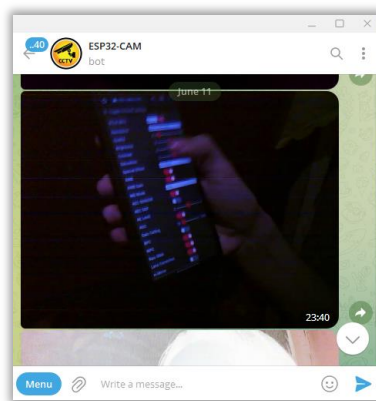
1. Датчик руху HC-SR501 генерує дискретний сигнал при виявленні руху. Сигнал надходить на вхід ESP32-CAM і активує систему.
2. Камера ESP32-CAM робить знімок після активації датчиком руху. Зображення обробляється та зберігається в пам'яті мікроконтролера.
3. Передача даних через Wi-Fi здійснюється у Telegram-бот користувача за допомогою HTTP-запитів до API Telegram.

Алгоритм роботи системи

1. Стан очікування У початковому стані система перебуває в режимі низького енергоспоживання, очікуючи сигналу від датчика руху.
2. Активація системи При виявленні руху датчик HC-SR501 генерує сигнал, який надходить до ESP32-CAM. Це запускає камеру для зйомки.
3. Фотофіксація та обробка даних Камера робить знімок, який зберігається у внутрішній пам'яті. Паралельно мікроконтролер готує дані для передачі у Telegram.
4. Передача зображень Система відправляє отримане зображення через Wi-Fi до Telegram-бота. Повідомлення містить інформацію про подію, включаючи час виявлення руху.
5. Стан готовності Після завершення передачі даних система повертається до початкового стану очікування.

Інтеграція з Telegram

Розроблений Telegram-бот дозволяє:

- отримувати зображення та текстові повідомлення про події в режимі реального часу;
- віддалено керувати параметрами системи, включаючи зміну чутливості датчика руху чи режиму зйомки (кольоровий/чорно-білий). Це забезпечує користувачеві максимальну зручність та гнучкість у роботі із системою.

Програмна реалізація

Основний алгоритм системи написаний мовою MicroPython, що забезпечує простоту розробки і гнучкість налаштування. До ключових особливостей програмного забезпечення належать:

- використання API Telegram для взаємодії з месенджером;
- оптимізація роботи камери та датчика руху;
- механізми обробки помилок, включаючи автоматичне перезавантаження у разі збоїв.

Підключення до мережі Wi-Fi

Мікроконтролер ESP32-CAM підключається до домашньої мережі Wi-Fi, що забезпечує його доступ до інтернету для передачі даних. Процедура налаштування мережі виконується через веб-інтерфейс або Telegram-бот.

Результати тестування

Система була протестована в різних умовах освітлення та середовища:

- Чутливість датчика руху: ефективно виявлення на відстані до 7 метрів із кутом огляду 120°.
- Швидкість роботи: затримка між фотофіксацією та отриманням повідомлення у Telegram становила 2-3 секунди.
- Стабільність: успішна передача даних відбулася у 98% тестових випадків, що підтверджує надійність системи.

Висновки / Conclusions

У рамках дипломної роботи було розроблено систему «Розумний домофон», яка реалізує:

1. Автоматичну фотофіксацію подій за допомогою мікроконтролера

ESP32-CAM та датчика руху HC-SR501.

2. Передачу зображень через Wi-Fi до Telegram, забезпечуючи користувачам оперативний доступ до інформації.

3. Можливість віддаленого управління параметрами роботи системи через Telegram-бот.

Система довела свою ефективність і може бути легко адаптована для використання у житлових, комерційних та промислових об'єктах. Використання доступних компонентів робить її економічно вигідним рішенням у сфері домашньої автоматизації.

УДК 004.678.2 (681.324)

ДОСЛІДЖЕННЯ ОРГАНІЗАЦІЙНО-ТЕХНІЧНИХ, ІНФОРМАЦІЙНО-БЕЗПЕКОВИХ ТА ЕКОНОМІЧНИХ АСПЕКТІВ ВИКОРИСТАННЯ VPN-ТЕХНОЛОГІЇ ПРИ ПРОЕКТУВАННІ КОРПОРАТИВНОЇ КОМП'ЮТЕРНОЇ МЕРЕЖІ ОРГАНІЗАЦІЇ

Станько Володимир Юрійович

к.е.н., доцент

Баліцький Володимир Святославович

Бавдик Олександр Степанович

Некига Максим Ігорович

студенти

Львівський національний університет природокористування

м. Львів, Україна

Анотація. В роботі було проведено аналіз сучасних VPN-технологій, їх можливостей, переваг та недоліків, а також їх використання у корпоративних мережах. Вибрано оптимальне рішення для побудови безпечної корпоративної мережі на основі VPN, враховуючи специфіку організації, її розмір, кількість користувачів, розташування та вимоги до рівня безпеки даних. Розроблено проєкт застосування VPN у корпоративній мережі підприємства, схему підключень, налаштування обладнання, а також програмні рішення для шифрування даних та управління доступом.

Ключові слова: VPN, захист інформації, протоколи VPN, корпоративна комп'ютерна мережа, конфігурація.

Вступ.

Цифрова інформація в даний час є одним з найцінніших активів компаній і тому питання її доступності та захисту набуває особливої актуальності. Одним з інструментів надійного доступу до інформації вважається VPN (Virtual Private Network)-технологія яка пропонує ефективне рішення для захисту конфіденційної інформації, створюючи надійні та зашифровані канали зв'язку

між віддаленими офісами та працівниками компанії [6].

В той же час зростання популярності віддаленої роботи та гнучких форматів співпраці висуває нові вимоги до інформаційної безпеки. VPN-технології дозволяють співробітникам безпечно підключатися до корпоративної мережі з будь-якого місця, забезпечуючи безперервну роботу та доступ до необхідних ресурсів. Це в свою чергу підвищує продуктивність працівників та сприяє створенню більш гнучкої і адаптивної організаційної структури.

Ціль роботи.

Обґрунтування використання VPN-технологій при проектуванні корпоративної комп'ютерної мережі для забезпечення конфіденційності даних, особливо у випадку передачі комерційної або особистої інформації через Інтернет. Зменшення витрат на підтримку власних інформаційних ресурсів та можливість безпечної віддаленої роботи персоналу, що набуло масового характеру через пандемію та інші виклики сучасного життя.

Матеріали та методи.

Для дослідження була обрана корпоративна комп'ютерна мережа приватного підприємства, яка використовується для забезпечення внутрішнього зв'язку між офісами, обміну даними та доступу до спільних ресурсів компанії.

Основними методами дослідження були аналіз та синтез інформаційних систем, порівняння технічних рішень, моделювання мережевих архітектур, а також метод оцінки продуктивності та безпеки мережі.

Результати та обговорення.

Корпоративна мережа виступає як інформаційна система, що надає можливість компаніям централізувати ресурси та забезпечувати їхнє спільне використання. Вона дає змогу компанії централізовано експлуатувати сервери та сховища, замість придбання окремого устаткування для кожного підрозділу, що суттєво скорочує витрати. Спільний доступ до програм дозволяє мінімізувати витрати на ліцензії та їх оновлення, охоплюючи такі засоби, як спеціалізоване програмне забезпечення, офісні додатки чи бази даних.

Команда системного адміністрування має змогу спростити управління

мережею, скорочуючи витрати на її підтримку й забезпечуючи злагоджене функціонування системи, моніторинг та підтримку обладнання, оновлення програмного забезпечення, впровадженням політик безпеки, фаєрволів, антивірусних програм і систем запобігання загрозам зменшуючи ризики несанкціонованого доступу чи атак.

Корпоративна мережа пропонує також єдиний доступ до email-систем, спільних сховищ, інструментів співпраці й додаткових послуг. Також через інтеграцію обладнання й цифрових інструментів корпоративна мережа допомагає бізнесу ефективніше організовувати процеси, приймати ефективні рішення й знизити витрати в конкурентному середовищі сучасного ринку.

Автентифікація користувачів і авторизація доступу захищають інформацію від несанкціонованого користування, а застосування технологій шифрування оберігає дані від перехоплення під час передачі.

Додатковими засобами захисту також виступають фаєрволи й інтрузивні системи виявлення вторгнень, які дозволяють своєчасно ідентифікувати підозрілу активність і блокувати зовнішні атаки. А інструменти для боротьби з шкідливими програмами надають змогу попереджати розповсюдження вірусів.

Особливо важливим є механізм резервного копіювання й відновлення даних. У разі виникнення аварій чи збоїв він забезпечує оперативну реконструкцію системи та збереження цілісності інформації, що критично важливо для стабільної роботи організації. Завдяки цим технологічним рішенням корпоративні мережі забезпечують комплексний підхід до безпеки й ефективного функціонування компанії в умовах сучасного динамічного бізнес-середовища.

Використання VPN у корпоративних мережах дозволяє компаніям створювати безпечні канали для обміну інформацією між віддаленими офісами, партнерами або співробітниками. VPN-технологія в корпоративній мережі забезпечує безпечний зв'язок через незахищені мережі, такі як Інтернет, шляхом створення віртуальних тунелів, що шифрують передачу даних. У сучасних умовах, коли віддалена робота стає дедалі популярнішою,

впровадження VPN-технологій стає не лише зручністю, але й необхідністю для збереження конкурентоспроможності компанії та захисту її ресурсів. VPN гарантує конфіденційність обміну інформацією незалежно від місця розташування пристроїв. Віртуальні локальні мережі (VLAN) дозволяють організувати логічний поділ фізичної інфраструктури, забезпечуючи об'єднання пристроїв чи користувачів в один сегмент незалежно від їх географічного розташування. VLAN спрощують управління трафіком, покращують безпеку системи та сприяють регулюванню доступу до ресурсів. Віртуалізація мережевих функцій (NFV) забезпечує перенесення основних мережевих функцій у віртуальне середовище через відокремлення їх від фізичного обладнання. Такий підхід значно підвищує гнучкість у керуванні ресурсами, знижує витрати на апаратне забезпечення та спрощує адміністрування сервісів [3, 4, 5]. Використання корпоративних мереж дозволяє зменшити витрати завдяки оптимізації інфраструктури, спільному використанню ресурсів і централізованому управлінню. Такі мережі забезпечують збереження важливої інформації на центральних серверах або мережевих сховищах, що підвищує стійкість до втрати даних через віруси, випадкове видалення або технічні несправності. Усі дані розміщуються в одному місці на серверах чи спеціалізованих пристроях зберігання. Даний підхід не лише спрощує управління інформацією, а й суттєво полегшує процес автоматичного резервного копіювання, що забезпечує стабільність цього процесу та мінімізує ризики помилок. Під час дослідження для побудови VPN мережі на підприємстві був використаний дистрибутив rFsense встановлений на сервері та маршрутизатори Mikrotik. Вартість витрат на матеріали та комплектуючі наведено в таблиці 1.

Таблиця 1

Вартість витрат на матеріали та комплектуючі

Назва	Вартість за 1 одиницю
Оренда сервера та статичної IP адреси на хостингу Hetzner	1900 грн/місяць
Оренда ліцензії Windows Server 2022	1050 грн/місяць
Mikrotik rb952ui	2000 грн

На сервері інстальовано операційну систему Windows Server 2022, яка забезпечує основну платформу для роботи. На цій системі, за допомогою гіпервізора, розгорнуто віртуальну машину, на якій працює rFsense.

Використання гіпервізора дозволяє ефективно ізолювати роботу rFsense від основної операційної системи, створюючи окреме віртуальне середовище для виконання завдань, пов'язаних зі створенням маршрутизатора та мережевого брандмауера.

Технічні характеристики віртуальної машини rFsense:

Оперативна пам'ять – 1 GB.

Дисковий простір – 15 GB.

Ядра віртуального процесора – 2 шт.

Провівши тестування зауважили, що на сервері ще наявні вільні ресурси, він має потенціал для виконання додаткових завдань, зокрема може використовуватися як файлове сховище. Окрім цього, він здатний слугувати платформою для розміщення інших типів сервісів, таких як поштовий сервер, веб-сайти та на інші ІТ-потреби підприємства.

Різні VPN сервіси, як правило, пропонують на вибір тарифні плани, адаптовані до потреб окремих користувачів і організацій. Базові пакети часто включають основні функції, такі як шифрування трафіку, захист даних, доступ до обмежених геолокацій і мінімальний набір серверів. Вартість таких пакетів здебільшого залишається економічно доступною та привабливою для більшості користувачів та невеликих організацій. Преміум варіанти передбачають спектр додаткових функцій таких як доступ до серверів із вищою швидкістю, підтримку кількох одночасних підключень, спеціалізовані протоколи безпеки та можливість використання на нетипових пристроях. Найчастіше такі сервіси мають гнучкий підхід до формування вартості – наприклад, щомісячна оплата може бути дорожчою порівняно з одноразовою передплатою на більший період, що дозволяє заощадити кошти у довгостроковій перспективі.

Аналіз та вартість послуг одних з найпопулярніших VPN сервісів із їхніми бізнес-пакетами наведено в таблиці 2.

Аналіз вартості послуг VPN сервісів

Назва	Вартість за 1 користувача на місяць	Мінімальна кількість користувачів	Виділений сервер та статичну IP адресу
Nordlayer	294 грн	50	Включено у вартість
Perimeter81	672 грн	20	Включено у вартість
Twingate	420 грн	1	Додатково 1470 грн на місяць
Proton	420 грн	1	Додатково 1680 грн на місяць

Згідно проведеного дослідження і зазначених даних, організація та обслуговування VPN-мережі для компанії, яка налічує 10 працівників і потребує забезпечення віддаленого доступу, обійдеться від 5670 гривень за місяць.

Відповідно при реалізації технології WireGuard на ресурсах тестового нашого сервера вартість буде складати 2950 гривень [8, 9].

Клієнти матимуть можливість підключатися як зі своїх робочих станцій, так і через спільний канал за допомогою маршрутизатора Mikrotik, на якому буде налаштовано клієнт WireGuard.

Висновки.

Результати детального дослідження та практичного впровадження проекту підтвердили надійність та важливість технології VPN як ключового інструменту для забезпечення конфіденційності передачі даних у сучасних корпоративних комп'ютерних мережах. Особливу увагу заслуговує застосування її для протидії сучасним викликам у сфері інформаційної безпеки та забезпечення стабільності функціонування мереж.

Використання комплексного підходу покращує вирішення поставленої задачі. Налаштування WireGuard сервера на основі pfsense, налаштування обладнання Mikrotik та клієнта на операційній системі Windows, необхідного для надійного функціонування мережі.

Дане рішення може бути використане як елемент для проектування корпоративної мережі з використанням VPN-технологій в різних підприємствах

та організаціях.

СПИСОК ВИКОРИСТАНИХ ДЖЕРЕЛ

1. Захист інформації на об'єктах інформаційної діяльності. Створення комплексу технічного захисту інформації: НД ТЗІ 1.1-005-07. К. : ДСТСЗІ СБУ, 2007. № 232. (Нормативний документ системи технічного захисту інформації).
2. Інструменти IPsec. URL: <https://ipsec-tools.sourceforge.net/> – 28.09.2024
3. Побудова корпоративних мереж передачі даних – 2019 – URL: <https://www.telesphera.net/blog/corporate-networking.html> – 20.10.2024
4. A Framework for IP Based Virtual Private Networks URL: <http://www.ietf.org/rfc/rfc2764.txt> – 05.10.2024
5. Remote access VPN: what are they, how do they work and which are the best. URL: <https://www.techradar.com/vpn/remote-access-vpn> – 14.10.2024
6. Virtual private network (VPN) URL: https://en.wikipedia.org/wiki/Virtual_private_network – 14.10.2024
7. What Is a VPN Protocol & What Is the Best VPN Protocol? URL: <https://www.cactusvpn.com/beginners-guide-to-vpn/vpn-protocol/> 22.10.2024
8. WireGuard - Next Generation Secure Network Tunnel. URL: <https://www.sstic.org/2018/presentation/WireGuard/> – 30.08.2024
9. WireGuard. Fast, modern, Secure VPN tonel. URL: WireGuard: fast, modern, secure VPN tunnel – 18.09.2024

КРУГОВІ ПЕРЕХРЕСТЯ ЯК ІНСТРУМЕНТ ПІДВИЩЕННЯ БЕЗПЕКИ ТА ОПТИМІЗАЦІЇ ДОРОЖНЬОГО РУХУ: МІЖНАРОДНИЙ ДОСВІД І ПЕРСПЕКТИВИ ДЛЯ УКРАЇНИ

Тегза Ярослав Ярославович
завідувач сектору
автотехнічних досліджень
відділу АТД та КДТЗ
Закарпатського НДЕКЦ МВС
м. Ужгород, Україна

Сучасні міста стикаються з низкою викликів у сфері організації дорожнього руху. Постійне зростання кількості автомобілів, затори, підвищена аварійність і негативний вплив транспорту на довкілля вимагають пошуку ефективних рішень для покращення транспортної інфраструктури. Одним із найперспективніших інструментів для забезпечення безпеки та оптимізації руху є кругові перехрестя, які вже давно довели свою ефективність у багатьох країнах світу. Цей тип дорожньої інфраструктури, що відрізняється від звичайних світлофорних розв'язок своєю конструкцією та принципами функціонування, дозволяє зменшити аварійність, поліпшити пропускну здатність доріг і знизити екологічне навантаження. У цьому дослідженні розглядається ефективність кругових перехресть на основі міжнародного досвіду, статистичних даних і реальних прикладів їхнього впровадження в різних країнах.

Особливої популярності кругові перехрестя набули у 1990-х роках із поширенням концепції *Vision Zero* у Швеції — національної стратегії, спрямованої на зменшення смертності на дорогах. Саме в цей період вони стали ключовим елементом транспортної політики, орієнтованої на безпеку.

В Україні кругові перехрестя з'явилися порівняно пізно, але їхня кількість зростає, особливо в контексті міських реконструкцій. Зокрема, останніми роками їх активно впроваджують у Львові, Києві та інших великих містах, що свідчить про поступову адаптацію міжнародного досвіду до

локальних умов.

Кругові перехрестя суттєво зменшують ризики серйозних ДТП завдяки своїй конструкції: **менша швидкість руху**: автомобілі уповільнюються при наближенні до кругового перехрестя, що знижує ймовірність і тяжкість зіткнень; **менше конфліктних точок**: у кругових перехрестях лише 8 потенційних точок зіткнення, порівняно з 32 на звичайних перехрестях зі світлофорами; **відсутність Т-зіткнень**: конструкція виключає лобові удари або зіткнення під гострим кутом, які є найбільш небезпечними на традиційних перехрестях. Наприклад, дані Федеральної адміністрації автомобільних доріг США (FHWA) показують, що кругові перехрестя зменшують кількість ДТП із травмами на 75%, а смертельні випадки – на 90%. Це підтверджується дослідженням IHHS (Інституту страхування дорожньої безпеки США), яке акцентує на суттєвому зниженні серйозних аварій за рахунок динаміки руху на кругових перехрестях.

Водії природним чином уповільнюються при наближенні до кругового перехрестя через його дизайн, що забезпечує більшу обережність. Концентрований візуальний контроль і обмеження швидкості спонукають водіїв краще спостерігати за дорожньою ситуацією, що підвищує увагу і зменшує кількість помилок.

Кругові перехрестя також усувають залежність від «людського фактору» у світлофорному регулюванні, зокрема ризик проїзду на червоний сигнал, що є причиною багатьох серйозних ДТП.

Кругові перехрестя мають вищі початкові витрати на будівництво, ніж світлофорні розв'язки, через необхідність більшого простору, особливо в міських зонах. Проте довгострокова економія полягає у відсутності потреби в дорогому обладнанні (світлофори та їхній ремонт) та меншому обсязі робіт із технічного обслуговування.

Дослідження в США показали, що типова світлофорна система обходиться у \$5 000–10 000 щорічно лише на обслуговування та електроенергію. Водночас кругове перехрестя не вимагає постійного

енергоспоживання, що дозволяє зекономити значні суми протягом тривалого часу.

Кругові перехрестя зменшують кількість зупинок та стартів транспорту, що впливає на: зменшення споживання пального на 30% через плавний рух транспорту та на менше зношування деталей транспортного засобу через відсутність різких прискорень.

Кругові перехрестя сприяють зменшенню викидів CO₂ через уникнення простоїв транспорту. За даними FHWA, круговий рух знижує викиди вуглекислого газу в середньому на 30-50%, оскільки транспортні засоби рухаються без тривалих затримок. Це особливо актуально для великих міст із високим рівнем заторів.

На прикладі Данії було підраховано, що впровадження 150 кругових перехресть зменшило річні викиди CO₂ на 21 000т. У Німеччині оцінюють, що завдяки круговим перехрестям країна економить до 15 мільйонів євро щорічно на зменшенні викидів і затримок у русі.

У США кругові перехрестя активно впроваджуються з 1990-х років. За даними Федеральної адміністрації автомобільних доріг США (FHWA), країна має понад 5 000 кругових перехресть, і ця кількість продовжує зростати. Основні показники: FHWA оцінює, що кругові перехрестя знижують кількість смертельних ДТП на 90%; у містах із щільним трафіком, таких як Вашингтон і Атланта, кругові перехрестя зменшили середній час затримки транспорту на 20–30%, дослідження в штаті Меріленд (англ. Maryland) показало, що на кругових перехрестях рівень викидів вуглекислого газу зменшився на 30% порівняно з традиційними світлофорними розв'язками.

У Великобританії, де кругові перехрестя є звичною частиною дорожньої мережі, особливу увагу приділяють міні-круговим перехрестям, які дозволяють оптимізувати трафік у місцях із обмеженим простором. У місті Свіндон (англ. Swindon), наприклад, «Чарівне Коло» — система з декількох кругових перехресть — є унікальним прикладом ефективності в управлінні рухом.

У Швеції, в межах ініціативи Vision Zero, кругові перехрестя стали

ключовим елементом зниження смертності на дорогах. За офіційними даними Шведського транспортного агентства, країна встановила понад 2 500 кругових перехресть. Основні результати: зменшення кількості ДТП із травмами на 70%, інтеграція велосипедних доріжок і пішохідних переходів, що додатково підвищило безпеку для вразливих учасників дорожнього руху.

Франція є однією з країн із найбільшою кількістю кругових перехресть у світі — понад 30 000. Статистика демонструє, що ці об'єкти зменшують кількість смертельних ДТП на 80%. Вони також позитивно впливають на місцеву економіку, забезпечуючи більш ефективний потік транспорту до торгових і туристичних зон. В Україні кругові перехрестя все більш стають поширеною практикою. У Львові впровадження кругових перехресть на ключових перехрестях міста призвело до зменшення заторів у години пік і зниження кількості аварій на 40%. У Києві реконструкція світлофорного перехрестя біля метро «Академмістечко» у кругове дозволила зменшити час затримки транспорту на 25%. Багато міських зон обмежені простором для створення кругових розв'язок.

Аналіз даних із різних регіонів світу підтверджує, що кругові перехрестя мають значні переваги порівняно з традиційними світлофорними перехрестями.

Кругові перехрестя значно знижують ризик серйозних ДТП, особливо тих, що пов'язані з лобовими та боковими зіткненнями. Досвід США та європейських країн, таких як Франція та Швеція, показує, що смертність на таких перехрестях знижується на 70–90%, а кількість аварій із травмами – на 50 – 75%. Кругові перехрестя забезпечують плавний рух транспорту, що особливо важливо для густонаселених міських зон. Заміна світлофорних систем круговими перехрестями дозволяє економити значні кошти. Це включає зменшення витрат на енергію, технічне обслуговування світлофорів, а також скорочення витрат водіїв на паливе та зношення транспортних засобів.

Кругові перехрестя є дієвим рішенням для підвищення безпеки та ефективності дорожнього руху. Їхнє впровадження в Україні та інших країнах дозволить зменшити аварійність, знизити екологічне навантаження та

покращити транспортну інфраструктуру. Проте їхня реалізація вимагає комплексного підходу, що враховує місцеві умови, потреби населення і міжнародний досвід.

СПИСОК ВИКОРИСТАНОЇ ЛІТЕРАТУРИ:

1. ДБН В.2.3-4:2015 "Автомобільні дороги. Частина І. Проектування Частина ІІ. Будівництво".
2. Гутаревич Ю. Ф., Зеркалов Д. В., Говорун А. Г., Корпач А. О., Мержиєвська Л. П., "Екологія та автомобільний транспорт", Навчальний посібник, Київ, Арістей, 2006. С. 292.
3. Бакуліч О. О., Самойленко Є. С. Модель складу транспортного потоку міста. Економіка та управління на транспорті. Науковий журнал. НТУ, 2016, вип. 3. С.3-9. <http://publications.ntu.edu.ua/eut/2016-03/003-009.pdf>
4. Абрамова Л. С., Бакуліч О. О. Автоматизовані системи управління дорожнім рухом: навч. посіб. Харків, 2014, с. 184.
5. Навчальний посібник / Ю. М. Собко, Ю. В. Сідун, Л. О. Карасьова. Львів: Видавництво Львівської політехніки, 2019. 228 с.
6. Полищук В. П. Організація дорожнього руху: підручник /за ред. проф. Полищука В. П. Київ, Вища школа, 2011, с. 425.
7. Сучасні технології в машинобудуванні та транспорті. Науковий журнал.–Луцьк: Луцький НТУ, 2016.–№ 2 (6).–176 с.
8. Чередниченко, А. В. Дослідження впливу схем організації дорожнього руху на перехресті на його екологічну безпеку : дипломна робота ... бакалавра : 275 Транспортні технології / Чередниченко Артем Віталійович. – Харків : ХНАДУ, 2023. – 65 с.
9. Honors Thesis Vincent Spahr Department: Civil & Environmental Engineering & Engineering Mechanics Advisor: Deogratias Eustace, Ph.D., P.E., PTOE April 2015.
10. Industry Leading Right of Way Services and Land Acquisition Solutions URL: <https://orcolan.com/>.

ДОСЛІДЖЕННЯ НАПРУЖЕНО-ДЕФОРМОВАНОГО СТАНУ КАРКАСНОЇ БУДІВЛІ З БЕТОНУ РІЗНОГО КЛАСУ

Тимофєєв Андрій Володимирович,
Магістр ОПП Будівництво та цивільна інженерія
Циганенко Людмила Анатоліївна,
доцент кафедри будівельних конструкцій
Національний Аграрний Університет
м. Суми, Україна

Вступ./Introduction Конструктивні системи сучасних будівель забезпечують високий рівень функціональності, дозволяють реалізовувати гнучкі об'ємно-планувальні рішення з підвищеним комфортом, а також сприяють швидкому будівництву в будь-якому році з ефективним використанням місцевих ресурсів. Досвід проектування висотних житлових будівель, накопичений за останні роки, демонструє, що ці вимоги є найкраще виконаними спорудами з конструктивною схемою монолітного безрігельного каркаса. Основним елементом є просторовий каркас, що складається з вертикальних колон і горизонтальних балок. Він приймає на себе основні навантаження будівлі, такі як власна вага, корисне навантаження, а також вітрові та сейсмічні навантаження. Каркас забезпечує жорсткість конструкції та дозволяє створювати великі простори без проміжних опор.

Просторова жорсткість і стійкість забезпечуються за рахунок з'єднання монолітних перекриттів із колонами на кожному поверсі, де основними елементами каркаса є колони, жорсткість вертикальної діафрагми та сходовий блок. Використання монолітного бетону забезпечує безперервність елементів будівлі, що підвищує їхню міцність і стійкість

Багатоповерхові висотні житлові будинки відносяться до унікальних конструкцій, до яких пред'являються підвищені вимоги безпеки. Колони та пілони нижніх поверхів сприймають значні навантаження, тому їх частіше виконують з високоміцних бетонів, але для плит перекриття використовується звичайний бетон. В цьому випадку ми маємо вузли спряження плит з колонами

різної міцності, що призводить до появи зусиль стиску в нижніх поверхах, які не враховуються при розрахунку на продавлювання. В існуючих нормативних документах практично відсутні рекомендації щодо особливості роботи конструкції з відмінними класами бетону та не показано як впливає зміна класу бетону на роботу плити перекриття. До того ж актуальним залишається питання залежності збільшення класу бетону до зменшення витрати сталі-питання оптимального співвідношення класу бетону та класу арматури, яке буде давати найбільший економічний ефект.

Мета роботи./Aim. Отримати результати напружено-деформованого стану несучих елементів рамного каркасу будівлі в залежності від зміни класу бетону, що використовується для зведення каркасу, по висоті будівлі.

Матеріали та методи./Materials and methods. Дослідження напружено деформованого стану монолітних елементів залізобетонного каркасу багатоповерхового будинку при зміні класу бетону для колон/пілонів та монолітної плити перекриття проводиться з використанням програмного комплексу ЛИРА САПР шляхом моделювання декількох розрахункових схем каркасної будівлі з бетоном різного класу по його поверхам.

Результати та обговорення./Results and discussion. В першій схемі було розраховано каркасну будівлю з бетоном єдиного класу – С 35/40. В другій схемі було прийнято бетони різного класу для несучих елементів монолітного каркасу: з підвального приміщення по 6 поверх - бетон класу С 35/40, з 7-го-16-й поверх – бетон класу С 30/35, з 17-го – 26-й поверх - бетон класу С20/25. В третій схемі - прийнято бетон одного класу – С 35/40, розрахунок схеми в фізично-нелінійній постановці роботи бетону. В четвертій схемі прийнято бетону різного класу при зведенні монолітного каркасу: з підвального приміщення по 5 поверх - бетон класу С 35/40, з 6-го – 15-й поверх – бетон класу С 30/35, з виконання 16-го – 25-й поверх - бетон класу С20/25, розрахунок схеми в фізично-нелінійній постановці. Розрахунок з урахуванням фізичної нелінійності матеріалу дозволяє отримати картину тріщиноутворення та проаналізувати реальну роботу матеріалу конструкції.

Аналізу підлягав напружено-деформований стан несучих елементів каркасу будинку який проводився за показниками максимальних переміщень характерних точок пілонів та прогинів елементів перекриття, виникаючих напружень в цих елементах відповідно.

Аналіз результатів напружено-деформованого стану елементів двох схем, а саме третьої та четвертої з'ясувались невеликі відмінності в тріщиноутворенні та у величинах напружень перевищення яких і впливає на процес тріщиноутворення. Зменшення класу бетону в пілонах верхнього поверху вплинуло на розподіл напружень нижньому шару плит верхнього поверху. Напруження розтягу збільшилося у порівнянні з єдиним класом бетону на 11%, напруження стиску на 8,9%, але показники не перевищують граничні значення. Так як пілони вище розташованих поверхів мають менший клас бетону і відповідно міцність, вони частково дозавантажують пілони першого підвального поверху. Відповідно напруження стиску зростають на 50%, але загальні показники міцності матеріалу не перевищують граничні значення (рис. 1)



Рис. 1. Епюри напружень в елементах

а) пілони та перекриття першого поверху схема 3

б) пілони та перекриття першого поверху схема 4

Додатково проводилась підбірка армування прийнятих перерізів для подальшого порівняння.

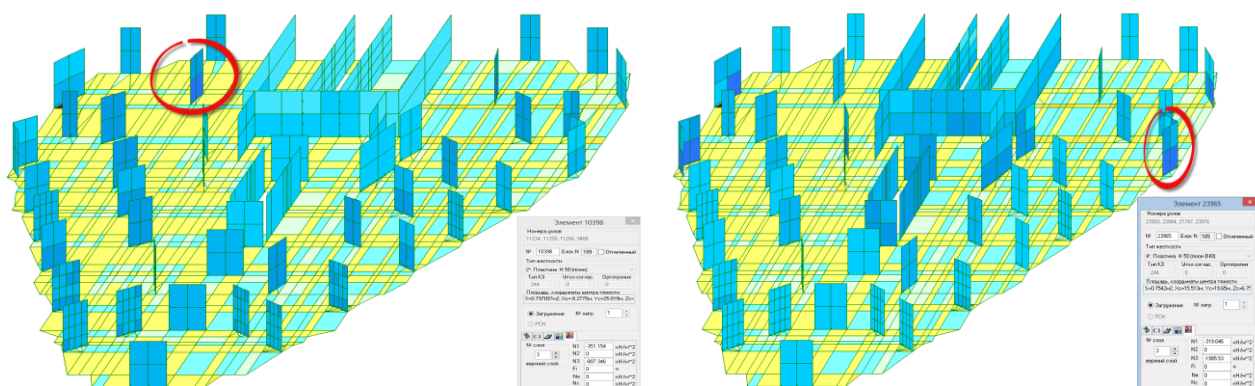
Висновки./Conclusions. Будівлі з такою конструктивною схемою, що була розглянута в розділі 2 відзначаються високою жорсткістю. Попередньо

прийнята товщина плити перекриття, згідно з проектним рішенням, показала можливість її зменшення, оскільки фактичні прогини значно менші за допустимі граничні значення. Врахування фізичної нелінійності роботи матеріалів дало змогу проаналізувати реальні умови роботи будівлі.

Порівняння схеми 1 та схеми 3 показує, що прогини зменшилися, внутрішні зусилля майже не змінилися, проте з'явилася картина тріщиноутворення. Порівняння схеми 2 та схеми 4 виявило, що прогини також зменшилися, повздовжні зусилля залишилися практично без змін, але момент зріс на 16%.

Загальний висновок полягає в тому, що при проектуванні висотних монолітних будівель можна використовувати бетон різних класів для несучих конструкцій, таких як пілони (колони) та плити перекриття. Крім того, застосування різних класів бетону для несучих пілонів на різних поверхах будівлі, з максимальним класом на перших п'яти поверхах та поступовим зменшенням на верхніх поверхах, дозволяє зберегти працездатність будівлі з точки зору прогинів і напружень. Це також сприяє економії матеріалу, оскільки зниження класу бетону майже не вплинуло на потребу в додатковому армуванні плит перекриття.

СПИСОК ЛІТЕРАТУРИ

1. Барабаш М. С. Основи комп'ютерного моделювання / М. С. Барабаш, П. М. Кір'язєв, О. І. Лапенко, М. А. Ромашкіна // Навчальний посібник. – К.: НАУ, 2018. – 492 с.
2. Барабаш М. С., Мисливець К. М. Аналіз надійності висотної будівлі з урахуванням ризику прогресуючого обвалення. Науково_виробничий журнал "Будівництво України", 2010. — №5 С. 37 — 41
3. Навантаження і впливи: ДБН В.1.2.-2:2006 [Чинний від 2007-01-01]. – К.: Мінрегіонбуд України, 2006. – 59 с. – (Національні стандарти України).

ДОСЛІДЖЕННЯ ПЕРЕХІДНИХ ПРОЦЕСІВ ПРИ ПІДКЛЮЧЕННІ ДЖЕРЕЛ РОЗПОДІЛЕНОЇ ГЕНЕРАЦІЇ ДО ЕНЕРГОСИСТЕМИ

Тугай Юрій Іванович,

д.т.н., зав. відділом

Кузнецов Володимир Григорович,

д.т.н., голов. наук. співр.

Тугай Ірина Юріївна,

к.т.н., ст. наук. співр.

Інститут електродинаміки Національної АН України
м. Київ, Україна

Вступ. Історично для ОЕС України характерною є концентрація виробництва електроенергії на потужних електростанціях, створення великих енергетичних об'єднань, удосконалювання технологій оперативно-диспетчерського і автоматичного керування. Але слід відзначити зростання важливості збільшення встановленої потужності джерел розосередженої генерації (ДРГ), які використовують принципи відновлюваної енергетики (ВДЕ). Відновлювані джерела енергії, такі як сонячні батареї та вітряні турбіни, стають все більш поширеними в системах електропостачання через їх зниження вартості та екологічні переваги. Вони дозволяють децентралізувати виробництво електроенергії та надають основи для місцевої енергетичної незалежності. Однак переривчастий характер цих джерел може створювати проблеми для підтримки стабільного електропостачання та вимагає розвитку нових стратегій контролю та управління.

Перспективи використання нових ДРГ, таких як модульні ядерні реактори та малогабаритні термоядерні електростанції, теж можуть стати актуальними. Хоча ці технології ще не є широкодоступними чи зрілими, важливо мати на увазі їх потенційне використання, оскільки вони обіцяють забезпечити екологічність, надійність та високу густину енергії.

Виробництво енергії з відновлюваних джерел за своєю суттю є стохастичним через мінливість і непередбачуваність природних явищ, які

керують цими джерелами енергії. Ця стохастична природа проявляється в різних часових масштабах від сезонних до щоденних коливань і навіть миттєвих змін. Стохастичний характер відновлюваної енергії також поширюється на перехідні режими. Несправності обладнання, хоча і не є винятковими для відновлюваних джерел енергії, можуть спричинити несподіване падіння виробництва енергії. Збурення, такі як раптові зміни швидкості вітру або хмарного покриву, можуть призвести до швидких коливань виробництва енергії. Ці коливання можуть створювати проблеми для стабільності та надійності енергопостачання, особливо в системах, які мають значну частку ВДЕ [1].

Мета роботи. На особливу увагу при дослідженнях надійності електропостачання заслуговує така характеристика як стійкість електроенергетичної системи, оскільки вона критична як для операторів, так і для споживачів. Це характеризує здатність системи підтримувати стан рівноваги за наявності збурень (природних чи внаслідок форс-мажору, наприклад, воєнних дій), і має пряме відношення до надійності та якості електропостачання. Інтегровані в електроенергетичну систему ДРГ можуть запропонувати більш високий ступінь стабільності порівняно з традиційними мережевими системами та підвищити стійкість основної мережі. Але технології виробництва електроенергії, які використовуються в ДРГ, суттєво відмінні від централізованої генерації і між собою, тому вони мають різні реакції на збурення. На основі цих відмінностей стала актуальною проблема стійкості систем, в які інтегровані ДРГ.

Оперативно-диспетчерське управління об'єднання здійснює спеціальний черговий персонал, який безупинно контролює режим роботи, забезпечуючи його надійність, економічність, необхідну якість електроенергії, запобігає можливим аваріям і ліквідує їхні наслідки. Ефективність оперативно-диспетчерського керування залежить не тільки від повноти інформації про стан системи в теперішній момент часу, але і від результатів попереднього аналізу нормальних і перехідних режимів, що використовуються при їхньому

плануванні. Напружені умови функціонування в умовах воєнного часу роблять аналіз перехідних процесів при аваріях в електроенергетичних системах зараз особливо актуальним.

Матеріали та методи. Розглянемо ДРГ, яку підключено до шин енергосистеми через індуктивність лінії x_L (рис. 1). Для досліджень перехідних процесів становить інтерес напруга на виводах машини і її стійкість [2]. Для переходу до відносних (безрозмірних) одиниць усі величини, які входять в рівняння синхронної машини (СМ), варто розділити на їх базові значення, де $\omega_o = 314$ рад/сек, а $\omega = \omega_o + p\delta/\omega_o$. Тоді час t , постійна інерції J і постійна часу T_e виражаються в секундах, а всі інші одиниці будуть безрозмірними.



Рис. 1. Схема підключення ДРГ до шин енергосистеми

Рівняння режиму такої системи (рис. 1) можна записати в наступному вигляді:

$$J \frac{d\omega}{dt} + M = M_T; M = \frac{E_q U_o}{\omega x} \sin \delta = \frac{k_n i_e U_o}{x} \sin \delta;$$

$$r_e (i_e + T_e \frac{di_e}{dt}) = U_e + \frac{k_n}{\omega_\delta} \frac{dI_d}{dt}; E_q = k_n \omega i_e; \omega = \frac{1}{\omega_\delta} \frac{d\delta}{dt};$$

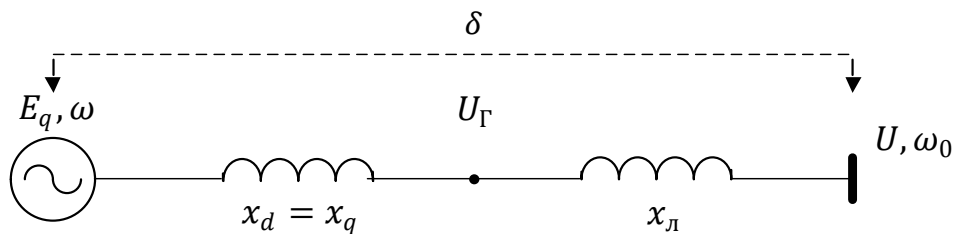
$$I_d = \frac{\omega_o E_q}{\omega x} - \frac{U_o}{x} \cos \delta = \frac{\omega_o k_n i_e}{x} - \frac{U_o}{x} \cos \delta; I_q = \frac{U_o}{x} \sin \delta; \quad (1)$$

$$U_G^2 = (E_q - x_d I_d)^2 + (x_d I_q)^2; U_e(p) = U_{e0} - W_p(p)(U_G - U_{G0}).$$

де: $x = x_d + x_L; x' = x'_d + x_L; \delta = \theta_G + \theta_l; k_n^2 = r_e T_e (x - x'_d) \omega_\delta / \omega_o;$

$U_{e0}, U_{G0}, \omega_o, U_o, M_T, x, x', x_d, x_L$ – постійні величини;

$W_p(p)$ – передатна функція автоматичного регулятора збудження СМ (АРЗ).

Як перспективний регулятор збудження для досліджень був обраний АРЗ, виконаний згідно структури з диференціальними зв'язками - позитивною по вхідній і негативною по вихідній координатах об'єкта регулювання. Особливістю структур з диференціальними зв'язками є та обставина, що при відповідному виборі параметрів зворотних зв'язків, так щоб виконувалася умова еквівалентності, отримуємо систему регулювання “по відхиленню”, яка по своїм властивостям стає подібною до систем регулювання “за збуренням”, для яких, як відомо, проблема стійкості регулювання не існує. Виконуючи в таких структурах умову інваріантності, можна досягти швидкодіюче і стійке регулювання, що по якості наближається до “ідеального”. При цьому практично знімається відоме протиріччя між стійкістю і швидкодією регулювання.

Методом накладення можна показати, що напруга генератора зберігає частотну залежність тільки за рахунок E_q , а члени $x_d I_d$, $x_q I_q$ – частотно незалежні. Рівняння першого наближення, необхідні для аналізу стійкості системи (1) будуть:

$$\begin{aligned} x \Delta I_d - k_n \omega_o \Delta i_e &= U \sin \delta_o \Delta \delta; & x \Delta I_q &= U \cos \delta_o \Delta \delta; \\ -k_n p \Delta I_d + r_e (1 + T_e p) \Delta i_e &= \Delta U_e; \\ J p^2 \Delta \delta + k_n i_{e0} \Delta I_q + \frac{k_n \omega_o \sin \delta_o}{x} \Delta i_e &= \Delta M_T; \end{aligned} \quad (2)$$

$$\Delta \omega = p \Delta \delta / \omega_o; \quad \Delta U_\Gamma = \frac{E_{qo} - x_d I_{do}}{U_\Gamma} (\Delta E_q - x_d \Delta I_d) + \frac{x_d^2 I_{qo}}{U_\Gamma} \Delta I_q;$$

$$\Delta E_q = k_n \omega_o \Delta i_e + k_n i_{e0} \Delta \omega;$$

де $x = x_d + x_l$; $x' = x'_d + x_l$; $\delta = \theta_\Gamma + \theta_l$; $k_n^2 = r_e T_e (x - x') \omega_o / \omega_o$; -

постійні величини;

$$W_u(p) = \frac{k_u}{(T_d p + 1)}; \quad K(p) = k + \frac{T_d p}{\tau p + 1}; \quad k_y k_u k = 1; \quad k_u = E_q / U_e;$$

Цим рівнянням відповідає розгорнута схема СМ, що працює через лінію

зв'язку на мережу нескінченної потужності, з АРЗ виконаним за структурою з диференціальними зв'язками.

Результати та обговорення. На рис. 2 наведені результати розрахунку найближчої до уявної осі дійсної частини коренів характеристичного рівняння.



Рис. 2. Результати розрахунку коренів характеристичного рівняння

Відповідні графіки на рис. 2 :

1. Відсутність регулювання збудження.
2. Регулювання збудження по відхиленню напруги СМ з статизмом 5% (коефіцієнт підсилення розімкненого кола

$$W_p(p) = 20 \text{ од.збудження/од.напруги}).$$

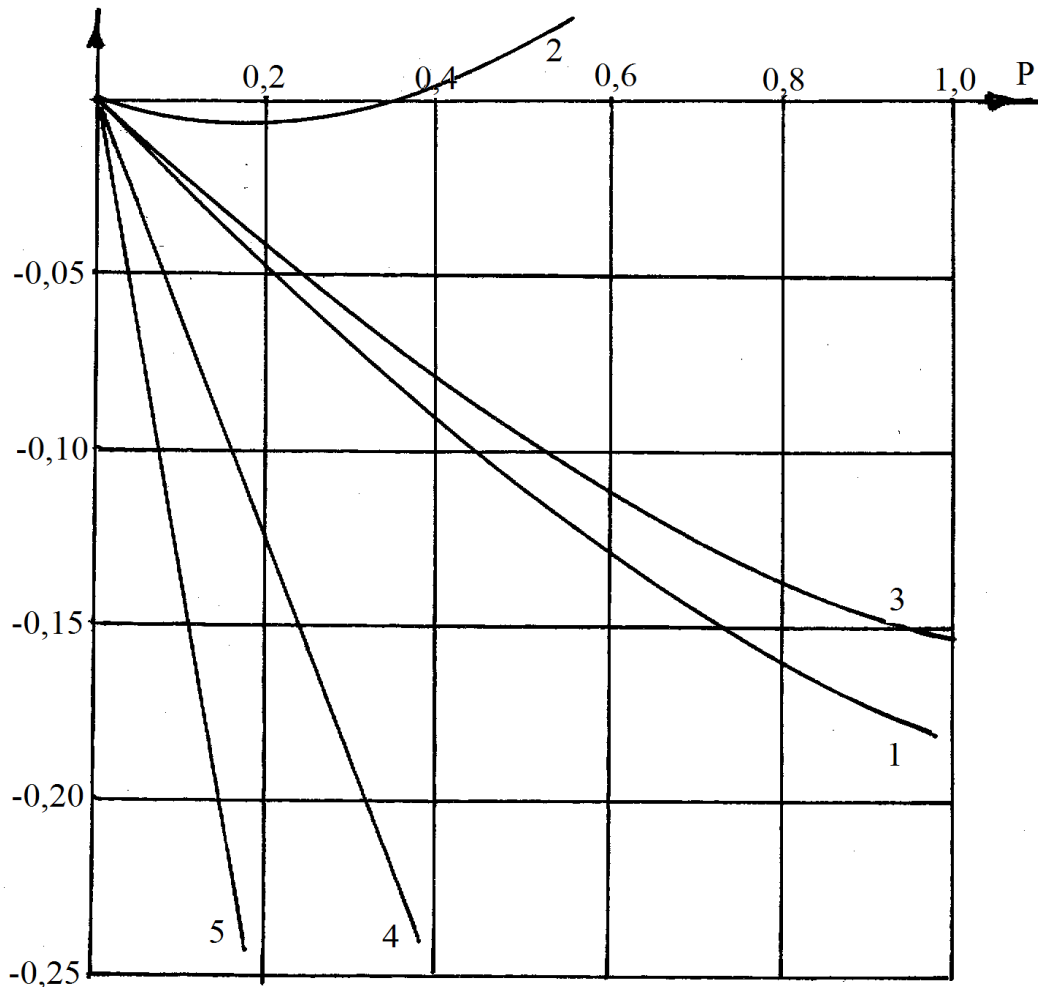
3. Регулювання збудження по відхиленню напруги і його першої похідної, узятих зі зворотним знаком:

$$W_p(p) = K_y - K_{np} \tau / (\tau p + 1) = 40 - 40p / (p + 1) ,$$

$$K_y = 40 \text{ од.збудження/од.напруги сек};$$

$$K_{np} = 40 \text{ од.збудження/(од.напруги.сек)}.$$

4. Регулювання збудження АРЗ за структурою з диференціальними зв'язками при одночасному виконанні умов еквівалентності й інваріантності і коефіцієнті підсилення по похідній

$$K_{np} = 40 \text{ од.збудження /од. напруги. сек.}$$

Висновки. Підвищення стійкості СМ у випадку наявності інерційних ланок у колі збудження можна досягти за рахунок баластової інерційності, яка сповільнює дію внутрішнього позитивного зворотного зв'язку в структурній схемі СМ, знижуючи традиційну тенденцію регулювання до саморозгойдування.

Підвищення стійкості, яке забезпечується в АРЗ за структурою з диференціальними зв'язками, досягається утворенням додаткового каналу регулювання по відхиленню кута δ , що містить складову у функції частоти і її похідної, домножену на спеціальний коефіцієнт.

Були досліджені та рекомендовані протиаварійні заходи в енергосистемі [3]:

1. Заміна спрощених підстанцій (на відпайках або на віддільниках з короткозамикачами) на підстанції з повним комплектом вимикачів.

2. Локалізація зони глибоких знижень напруги при коротких замиканнях за допомогою статичних тиристорних компенсаторів і іншого обладнання подібного типу.

3. Координація уставок (за часом) релейних захистів з метою зменшення кількості тривалих коротких замикань у розподільних мережах.

4. Вибір оптимального співвідношення між джерелами реактивної потужності (конденсаторні батареї, статичні тиристорні компенсатори, синхронні двигуни, синхронні компенсатори й ін.), що забезпечує статичну й динамічну стійкість навантаження при розрахункових збурюваннях.

б. Превентивний (випереджальний) поділ системи при небезпеці виникнення асинхронного ходу в енергосистемі. Тут потрібно проаналізувати й вирішити: ділити систему до появи асинхронного ходу або після.

СПИСОК ЛІТЕРАТУРИ

1. Півняк Г. Г., Винославський В. М., Рибалко А. Я., Несен Л. І. Перехідні процеси в системах електропостачання. Дніпропетровськ.: Національний гірничий університет, 2002. - 325с.
2. Тугай Ю. І., Козирський В. В., Тютюнник Ф. О. Розвиток підходів до оцінювання стійкості електричних систем з джерелами розподіленої генерації. V Міжнародна наукова конференція пам'яті професора Синькова В. М. – Київ, 2019. - С. 27-35.
3. Тугай Ю. І., Кузнецов В. Г., Гай О. В., Ворушило А. О. Стратегія керування інтегрованими джерелами розосередженої генерації / Праці VIII Міжнародної науково-практичної конференції «Modern research in world science» “Sci-conf.com.ua”. - Київ. - 2023. - С. 335-341.

АЛГОРИТМ КЕРУВАННЯ ПРОЦЕСОМ СПАЛЮВАННЯ ТВЕРДИХ ПОБУТОВИХ ВІДХОДІВ

Фешанич Лідія Ігорівна

Доцент

Комусій Володимир Михайлович

Аспарінт

Івано-Франківський національний технічний університет нафти і газу
м. Івано-Франківськ, Україна

Вступ. Процес спалювання твердих побутових відходів (ТПВ) у промислових печах є одним із ключових методів зменшення обсягу відходів та отримання енергії. Ефективне керування цим процесом потребує чіткого розуміння технологічних етапів.

Розглянемо детально чотири основні етапи спалювання ТПВ (Рисунок 1): підготовка та спалювання відходів CSP (Combustion, Steam Production), очищення димових газів FGT (Flue Gas Treatment), виробництво пари WSC (Water Steam Cycle), та допоміжні процеси BOP (Balance of Plant). [1]



Рис. 1. Процес спалювання твердих побутових відходів

Мета роботи. Полягає у описі всіх етапів цього процесу з точки зору ефективного використання теплової енергії, мінімізації викидів шкідливих речовин та забезпечення стабільної і безпечної роботи системи. Опис алгоритму включає деталі підпроцесів, таких як подача відходів, контроль температури та подачі повітря, а також методи очищення димових газів і управління залишками. Цей опис має надати комплексне розуміння всього технологічного процесу з метою підвищення ефективності та екологічної безпеки.

Матеріали та методи. Опис основних технологічних етапів спалювання ТПВ:

- Підготовка та спалювання відходів
- Очищення димових газів
- Виробництво пари
- Допоміжні процеси (BOP)

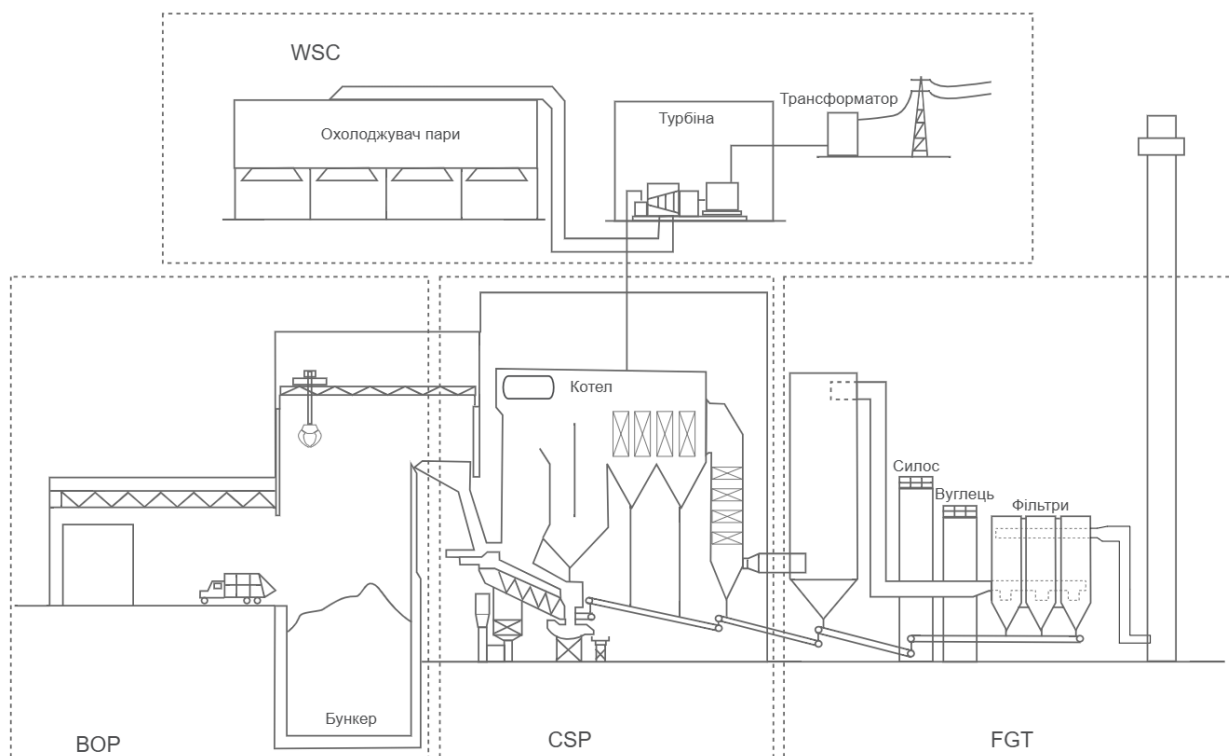
Результати та обговорення. Combustion, Steam Production (CSP) Процес спалювання твердих побутових відходів (ТПВ) починається з етапу Combustion, Steam Production (CSP), який є фундаментально важливим для всього технологічного ланцюга. На цьому етапі здійснюється згоряння відходів та утворення пари, яка використовується для генерації електроенергії та подальших промислових потреб. Опис цього етапу можна розділити на кілька ключових підпроцесів.

Все починається з подачі відходів з бункера. Відходи надходять у спеціальний дозуючий пристрій, який забезпечує рівномірне та безперервне постачання матеріалу в піч. Це важливо для підтримання стабільного процесу згоряння та запобігання утворенню надмірної кількості недогарків [2].

У печі відбувається основне згоряння відходів. Вона працює при високих температурах, що дозволяє повністю згоріти органічним компонентам відходів, виділяючи при цьому значну кількість теплової енергії. Важливо, щоб температура у печі була достатньо високою для забезпечення повного згоряння та зменшення утворення токсичних речовин, таких як діоксини та фурані.

Тепло, що виділяється під час спалювання відходів, передається на теплообмінні поверхні печі. Вода, що циркулює в печі, нагрівається і перетворюється в пару високого тиску. Цей процес є ключовим для перетворення теплової енергії на енергію пари, яка потім використовується для механічної роботи турбіни. Основні фактори керування: температурний режим, регулювання подачі повітря, контроль подачі відходів.

Піч є ключовим елементом у системі, оскільки вона забезпечує перетворення води на пару. Високий тиск та температура пари в печі досягаються за рахунок ефективного використання тепла від спалювання відходів.

Flue Gas Treatment (FGT) Очищення димових газів (FGT) є надзвичайно важливим у технологічному процесі спалювання твердих побутових відходів (ТПВ), оскільки він спрямований на очищення відхідних газів перед їх випуском в атмосферу. Цей процес включає декілька підпроцесів, кожен з яких має на меті мінімізувати викиди шкідливих речовин та забезпечити відповідність екологічним стандартам.

Перший етап очищення відхідних газів передбачає використання системи сухого очищення, яка полягає у видаленні великих часток та пилу з газового потоку. Це здійснюється за допомогою циклонних фільтрів або електростатичних осаджувачів. Відходи, що залишаються після спалювання, у вигляді золи та інших твердих часток, видаляються з газового потоку, що значно знижує загальну кількість викидів в атмосферу.

Наступний етап включає хімічне очищення газів, яке полягає у введенні реагентів, таких як гідроксид кальцію (вапно) та активоване вугілля. Ці реагенти взаємодіють з кислотними газами (наприклад, сірчистий ангідрид (SO_2) та хлористий водень (HCl)), нейтралізуючи їх та утворюючи нейтральні солі, які осідають та можуть бути відфільтровані. Активоване вугілля також поглинає токсичні органічні сполуки, такі як діоксини та фурани, які є дуже шкідливими для здоров'я людини та навколишнього середовища.

Фінальне очищення. Для забезпечення відповідності суворим

екологічним стандартам газу проходять через додаткові фільтри та системи фінальної очистки. Це можуть бути тканинні фільтри, керамічні фільтри або системи каталітичного нейтралізатора, які видаляють залишкові тверді частки та шкідливі газу.

Після завершення процесу очистки, газу, що випускаються в атмосферу, підлягають регулярному моніторингу для забезпечення відповідності екологічним нормам. Спеціальні датчики і системи контролюють рівень викидів оксидів азоту (NO_x), сірчистого ангідриду (SO₂), діоксинів, фуранів та інших забруднюючих речовин. Це дозволяє знизити екологічний вплив спалювальних установок і забезпечити дотримання стандартів чистоти повітря.

Water Steam Cycle (WSC). Виробництво є ключовою частиною процесу перетворення теплової енергії, отриманої під час спалювання твердих побутових відходів (ТПВ), у механічну та електричну енергію. Цей етап охоплює процеси генерації пари, її використання для приводу турбін та подальшого конденсації, щоб забезпечити замкнений цикл і підвищити загальну ефективність системи.

Все починається з нагрівання води у печі. Тепло, що виділяється під час спалювання ТПВ, передається воді через теплообмінні поверхні. Вода нагрівається і перетворюється на насичену пару під високим тиском. Цей процес є центральним для створення потенціальної енергії, яка надалі використовується для механічної роботи турбін. Утворена пара під високим тиском надходить у парові турбіни. Турбіна перетворює теплову енергію пари на механічну енергію, обертаючи свої лопаті. Ця механічна енергія використовується для приводу генератора, що виробляє електричну енергію. Турбіни можуть бути різних типів і конструкцій, що дозволяє оптимізувати процес для максимального видобутку енергії з пари.

Після проходження через турбіну відпрацьована пара конденсується у конденсаторі. Конденсатор зазвичай охолоджується водою, що циркулює в системі охолодження. Охолоджена пара повертається у стан рідини (вода), яка знову надходить до котла. Цей процес створює замкнений цикл, забезпечуючи

ефективне використання водних ресурсів і підвищуючи ефективність системи. Важливим аспектом є мінімізація втрат води та підтримання стабільного рівня тиску і температури.

У деяких системах додатково використовують вторинну пару, що утворюється в процесі охолодження основної пари після проходження через турбіну. Вторинна пара може бути використана для інших виробничих процесів або для підігріву води, що ще більше підвищує загальну ефективність системи і зменшує витрати на додаткові енергоресурси.

Balance of Plant (BOP). Охоплює всі допоміжні процеси та системи, що забезпечують безперебійне функціонування основних етапів спалювання твердих побутових відходів (ТПВ) та генерації електроенергії. Цей етап є критично важливим для підтримки ефективності та безпеки всієї системи.

Основною складовою BOP є управління енергетичними ресурсами, які необхідні для роботи установки. Це включає в себе системи подачі електроенергії для допоміжного обладнання, насосів, вентиляторів та систем управління. Безперервне електропостачання та резервні джерела живлення забезпечують стабільну роботу навіть у разі збоїв у мережі.

Процес спалювання ТПВ та очищення відхідних газів генерує різноманітні залишки, такі як зола, шлаки та відходи фільтрації. Ефективне управління цими залишками включає збирання, обробку та безпечне зберігання або утилізацію. Зола та шлаки можуть бути використані у будівельних матеріалах або для відновлення земель, що дозволяє зменшити вплив на довкілля.

Системи водопостачання та очищення води є важливими для забезпечення належного функціонування котлів та охолоджувальних систем. Водопідготовка включає фільтрацію, пом'якшення та хімічну обробку води, щоб запобігти утворенню накипу та корозії в обладнанні. Ці системи забезпечують стабільне постачання чистої води для всіх технологічних процесів.

Забезпечення безпеки та мінімізація впливу на довкілля є ключовими

аспектами ВОР. Це включає системи контролю викидів, моніторинг якості повітря, системи пожежної безпеки та аварійні плани. Сучасні системи забезпечують постійний контроль за екологічними показниками та дозволяють оперативно реагувати на будь-які відхилення.

Висновки. Процес спалювання твердих побутових відходів (ТПВ) є складним і багатокомпонентним, що потребує детального аналізу та оптимізації кожного етапу. Від підготовки та спалювання відходів до очищення димових газів, виробництва пари та допоміжних процесів, кожен етап відіграє критично важливу роль у загальній ефективності та екологічній безпеці системи. Описані технології та методи управління дозволяють досягти високого рівня переробки відходів, мінімізувати вплив на навколишнє середовище та отримати корисну енергію. Забезпечення стабільної і безпечної роботи системи є ключовим аспектом, що сприяє сталому розвитку і екологічній відповідальності.

СПИСОК ЛІТЕРАТУРИ:

1. Waste Incineration (Електронний ресурс) Режим доступу до ресурсу https://eippcb.jrc.ec.europa.eu/sites/default/files/2020-03/superseded_wi_bref_0806_0.pdf
2. An overview of the global wasteto-energy industry Режим доступу до ресурсу https://www.researchgate.net/profile/Nickolas-Themelis/publication/292745689_An_overview_of_the_global_waste-to-energy_industry/links/5a5d7ab9458515c03ede8c28/An-overview-of-the-global-waste-to-energy-industry.pdf

СУЧАСНІ ПІДХОДИ ДО ІНЖИНІРИНГУ ІНЖЕНЕРНИХ МЕРЕЖ ГОТЕЛЬНО-РЕСТОРАННИХ КОМПЛЕКСІВ

Якобчук Роман Леонідович,

к.т.н., доцент

Пономаренко Віталій Васильович,

к.т.н., доцент

Національний університет харчових технологій
м. Київ, Україна

Вступ. Інженерні мережі готельно-ресторанних комплексів є важливою частиною в системі інжинірингу. Вони включають різноманітні системи, які забезпечують функціонування комплексів, комфорт та безпеку гостей і персоналу. З огляду на швидкий розвиток технологій та підвищення вимог до якості обслуговування, важливо розглядати сучасні виклики та перспективи в цій сфері.

Сучасні готелі мають складне інженерно-технічне обладнання: центральне опалення, каналізацію, гарячу і холодну воду, протипожежну систему, вентиляцію, білизнопровід. Будівлі готелів обладнані електромережою, телефонами, радіо- і телевізійними пристроями, сигналізацією [1, 4].

Таким чином, інженерні мережі готельно-ресторанних комплексів є важливою частиною в системі інжинірингу, яка включає різноманітні системи, необхідні для функціонування таких комплексів. Вони вимагають високої кваліфікації і професійних навичок працівників готельно-ресторанних комплексів для їх проектування, встановлення, експлуатації і обслуговування [2, 5].

Наукові дослідження та публікації в галузі інжинірингу готельно-ресторанних комплексів зосереджуються на кількох ключових аспектах: енергоефективність, інтеграція відновлюваних джерел енергії, автоматизація систем управління та забезпечення екологічності [2, 5]. Наприклад, дослідження, що публікуються в журналах "Energy and Buildings"

та "Applied Energy", демонструють важливість впровадження енергоефективних технологій та систем управління для зниження енерговитрат та підвищення ефективності експлуатації готельно-ресторанних комплексів.

Мета роботи. Основною метою роботи є аналіз сучасних проблем, що виникають при функціонуванні та експлуатації інженерних мережах готельно-ресторанних комплексів, визначення перспективних напрямків розвитку інженерних рішень для покращення ефективності та якості обслуговування, а також оцінка впливу інноваційних технологій на ефективність та екологічність готельних та ресторанных об'єктів.

Матеріали та методи. Проведений аналіз літературних джерел та досліджень проблем та перспектив інженерних мереж готельно-ресторанних комплексів. Використано аналітично-інформаційні ресурси та спеціалізовану літературу.

Результати та обговорення. Інженерні мережі в готельно-ресторанному господарстві відіграють важливу роль у забезпеченні комфорту та безпеки для гостей та працівників. Ці мережі включають водопостачання, каналізацію, електропостачання, опалення, вентиляцію та кондиціонування. Вони повинні бути якісно спроектовані відповідно до сучасних вимог та стандартів і підтримувати високу якість обслуговування, дотримуючись стандартів безпеки та енергоефективності.

Створення ефективних інженерних мереж в готельно-ресторанному господарстві передбачає аналіз потреб споживачів, визначення оптимальної потужності та розташування обладнання, а також врахування сезонних змін навантаження. Особлива увага приділяється системам безпеки, таким як автоматична пожежна сигналізація, контроль доступу та відеоспостереження.

Проаналізувавши літературні джерела та відкриті інтернет ресурси, можна виділити такі проблеми, що виникають в інженерних мережах готельно-ресторанних комплексів:

Енергоефективність – багато готельно-ресторанних комплексів стикаються з високими витратами на енергоносії (тепло- та електроенергію)

через застарілі системи опалення, вентиляції та кондиціонування повітря. Відсутність належної автоматизації та моніторингу споживання енергії погіршує цю проблему.

Екологічність – недостатнє використання відновлюваних джерел енергії та низький рівень екологічної обізнаності, що призводять до збільшення вуглецевого сліду готелів та ресторанів. Це негативно впливає на екологічну ситуацію та репутацію об'єктів.

Технічне обслуговування – неправильне та нерегулярне технічне обслуговування інженерних мереж може призвести до частих поломок та аварійних ситуацій. Відсутність чітких графіків та кваліфікованого персоналу ускладнює підтримання систем у належному стані.

Технічне обслуговування та регулярна перевірка інженерних мереж готельно-ресторанного комплексу є критично важливими для забезпечення їх безперебійної роботи, безпеки гостей і персоналу, а також ефективного використання ресурсів.

Розглянувши виявлені проблеми в інженерних мережах готельно-ресторанних комплексів, спонукають до пошуку шляхів їх вирішення. Можна виділити такі перспективи розвитку:

Інноваційні технології – впровадження розумних систем управління будівлями (BMS), які дозволяють автоматизувати контроль за енергоспоживанням та функціонуванням інженерних мереж. Це допоможе знизити витрати та покращити енергоефективність.

Відновлювані джерела енергії – інтеграція сонячних панелей, геотермальних систем та інших відновлюваних джерел енергії в інженерні мережі готельно-ресторанних комплексів може значно знизити залежність від традиційних джерел та покращити екологічність.

Покращення технічного обслуговування – впровадження систем моніторингу та діагностики стану інженерних мереж, регулярне навчання персоналу та розробка чітких графіків технічного обслуговування дозволять підвищити надійність та ефективність експлуатації систем.

Ці рішення можуть сприяти підвищенню комфорту перебування гостей та поліпшення санітарно-технічних умов роботи працівників, а також зменшити експлуатаційні витрати готельно-ресторанних комплексів.

Наприклад, інноваційні рішення в системі опалення готелів можуть сприяти збереженню енергії та значно покращити комфорт для гостей, знизити витрати на опалення. Декілька інноваційних підходів:

Геотермальне опалення – використання тепла, яке накопичується у ґрунті, може бути ефективним способом опалення готелів. Геотермальні системи можуть забезпечувати стабільне та екологічно чисте джерело тепла протягом усього року.

Сонячні колектори – встановлення сонячних колекторів для забезпечення гарячим теплоносієм для опалення та водопостачання, що може покрити частину потреб у теплі готелю. Це може бути особливо ефективним у теплих регіонах з великою кількістю сонячних днів.

Енергоефективні системи опалення – використання енергоефективних технологій, таких як конденсаційні котли та теплові насоси, може значно знизити витрати на опалення, зберігаючи при цьому комфорт в приміщенні.

Системи керування теплом – встановлення систем автоматизованого керування теплом дозволяє точно регулювати температуру в кожному приміщенні готелю залежно від погодних умов та вимог гостей.

Теплові завіси та інфрачервоні обігрівачі – використання теплових завіс і обігрівачів може допомогти зберегти тепло в приміщенні та знизити втрати енергії через двері та вікна.

Розумні термостати – встановлення розумних термостатів дозволяє гнучко керувати системою опалення з використанням мобільних додатків або автоматичних розкладів, які програмуються на підтримання комфортних умов у заданий час доби, що дозволяє економити енергоносії.

Ці інноваційні рішення не лише допомагають готелям знизити витрати на опалення та покращити енергоефективність, роблять їх більш економічно привабливими, що стає важливим фактором в сучасному готельно-

ресторанному бізнесі.

Впровадження цих заходів допоможе значно підвищити енергоефективність будівель та знизити витрати на енергію [2, 3, 4].

Зазвичай, найбільший ефект досягається при комплексному підході, який включає кілька з наведених методів та рішень. Наприклад, поєднання теплоізоляції, використання енергоефективних систем опалення, освітлення та впровадження відновлюваних джерел енергії може забезпечити значне зниження енергоспоживання та витрат.

Висновки. Інженерні мережі готельно-ресторанних комплексів є критично важливим компонентом, що забезпечує комфорт та безпеку гостей, а також ефективність роботи об'єктів. Сучасні виклики включають необхідність підвищення енергоефективності та якості технічного обслуговування. Перспективні напрямки розвитку включають впровадження інноваційних технологій, відновлюваних джерел енергії та автоматизованих систем управління. Подальші дослідження та розвиток у цій галузі сприятимуть підвищенню ефективності та стійкості готельно-ресторанних комплексів, що відповідатиме сучасним вимогам ринку та екологічним стандартам.

СПИСОК ВИКОРИСТАНИХ ДЖЕРЕЛ.

1. Основи готельного менеджменту [Текст] : підручник / Х.Й. Роглев ; Київ. ун-т туризму, екон. і права. – К. : Кондор, 2009. – 408 с.
2. Сайт «24 канал»: Допоможуть заощадити: 4 енергоефективні покращення для будинку. [Електронний ресурс]. – Режим доступу: https://24tv.ua/house24/yak-pidvishhiti-energoefektivnist-budinku-4-sposobi-24_n2659776. 30.11.2024
3. Сайт «Екодія»: Що таке енергетична ефективність?. [Електронний ресурс]. – Режим доступу: <https://ecoaction.org.ua/shcho-take-ee.html>. 01.12.2024
4. Сайт «Українська енергетика ua-energy.org»: Як Україні врахувати енергоефективність у відновленні – п'ять рекомендацій. [Електронний ресурс]. –

Режим доступу: <https://ua-energy.org/uk/posts/yak-ukraini-vrakhuvaty-enerhoefektyvnist-u-vidnovlenni-piat-rekomendatsii-02-05-2024>. 25.11.2024

5. Сідина Л. П. Перспективи розвитку готельно-ресторанної індустрії України: теорія, практика, інновації розвитку. Інвестиції: практика та досвід. 2019. № 5. С. 58–62.

ОРГАНІЗАЦІЯ ДИСТАНЦІЙНОГО ТА ЗМІШАНОГО НАВЧАННЯ З ТРУДОВОГО НАВЧАННЯ ТА ТЕХНОЛОГІЙ ВИКОРИСТАННЯМ SERVICU PADLET

Ярещенко Ольга Володимирівна,
вчитель трудового навчання та технологій,
Кундеус Валентина Володимирівна,
вчитель інформатики Красноградського ліцею № 4
Красноградської міської ради Харківської області,

Вступ

Дистанційне навчання продовжує залишатися актуальною темою в Україні та світі: карантин та воєнні дії на території нашої держави сприяють тому. Умови, в яких перебувають усі учасники навчального процесу, та постійне емоційне навантаження зумовлює специфіку дистанційного навчання трудового навчання та технологій під час війни. Ми спостерігаємо кращу адаптацію учасників освітнього процесу, порівняно з попередніми роками, але необхідність застосування новітніх форм та методів навчання при такій формі щодня збільшується.

Ціль роботи

Треба розуміти, що дистанційна освіта – це відкрита система навчання, яка вимагає активного спілкування між учасниками освітнього процесу за допомогою сучасних технологій та мультимедіа. Для її організації недостатньо мати доступ до мережі Інтернет та технічного обладнання усіма учасниками освітнього процесу. Для цього систематично потрібно забезпечувати:

- ✓ постійний контакт між викладачем і слухачем,
- ✓ зручний доступ до електронних навчальних матеріалів,
- ✓ оперативне оновлення і опрацювання навчального контенту,
- ✓ забезпечення регулярного комп'ютеризованого тестування знань в асинхронному і синхронному режимах,
- ✓ проведення дискусій між територіально віддаленими учасниками

тощо.

Матеріали та методи

Всім відомо, що більш доступним і легким навчання робить використання наочних та інтерактивних засобів. Це особливо актуально для уроків та занять, що проводяться онлайн, що в свою чергу вимагає суттєвої переробки і зміни традиційних наочних засобів навчання.

У зв'язку з цим особливий інтерес викликає комп'ютерна візуалізація навчальної інформації з допомогою використання сучасних онлайн-сервісів. Саме вони дозволяють зробити зміст занять та уроків більш інтерактивним, динамічним та мультимедійним, таким, що допомагає взаємодіяти учасникам навчального процесу навіть під час дистанційного навчання.

В закладі освіти для організації та систематизації процесу навчання та обміні інформацією в дистанційному режимі в нагоді стануть такі інструменти, як віртуальні дошки. Це принципово новий інструмент для навчання, що з'явився у 2006–2007рр. і впевнено займає свою щаблю популярності. Сам термін «віртуальний» означає можливе, таке, що може або повинно з'явитися за певних умов, походить від «virtual».

Шляхом тестування та вивчення можливостей різних сервісів, було обрано найоптимальніший варіант віртуальної дошки та варіантів її використання. Найбільш простим і зручним у використанні є сервіс Padlet (<http://padlet.com>)– інтернет ресурс для, створення, спільного редагування та зберігання інформації. Це віртуальна стіна, на якій можна розміщувати текст, мультимедійні файли, графічні зображення, посилання на сторінки Інтернет, замітки, файли Word, PDF, Exel, Power Point, будь-які посилання на інші ресурси, наприклад, диск Google. Сервіс повністю безкоштовний. На онлайн-дошках Padlet можна не тільки розміщувати інформацію, але й взаємодіяти з користувачами: ставити оцінки, залишати коментарі та вподобайки. Сервіс не обмежує користувача в кількості створюваних сторінок і підтримує кирилицю. Padlet є досить простим інструментом, створення і використання якого є доступним навіть звичайному користувачу. Достатньо пройти лише декілька

простих кроків. Для бажаючих є достатньо онлайн довідкових матеріалів та інструкцій по встановленню і використанню дошки.

Результати та обговорення

Можливості Padlet для використання в освітньому процесі:

- ✓ Організація спільної роботи учнів із використанням різного контенту (проектна діяльність);
- ✓ Збереження та представлення результатів пошукової роботи;
- ✓ Систематизація знань з теми;
- ✓ Накопичення матеріалу з теми;
- ✓ Підготовка віртуальної виставки, плакату чи стінгазети;
- ✓ Майданчик для збирання ідей для проєктів та їх обговорення («мозковий штурм»);
- ✓ Рефлексія під час заняття.

Переваги сервісу Padlet :

- ✓ доступність;
- ✓ легкість;
- ✓ приватність;
- ✓ мобільність.

Приклади практичного використання віртуальної дошки Padlet для організації дистанційного навчання в навчальному закладі під час уроків трудового навчання і технологій:

- ✓ Віртуальна дошка «Домашні завдання», де учні розміщують виконані домашні завдання під час дистанційного навчання,
- ✓ Віртуальна дошка «Матеріали до уроків», де відбувається розміщення, підготовленого учнями вдома, навчального матеріалу-інструментів та матеріалів, які, на їх думку, повинні будуть використані при вивченні теми та виконанні проєктів, правила поводження з ними, історія виникнення тощо,
- ✓ Віртуальна дошка «Кейс до уроку або теми», де розміщуються матеріали від вчителя до обраної теми або уроку,

- ✓ Віртуальна дошка «Рефлексія», де учні під час рефлексії мають змогу показати загальне враження від уроку та засвоєння матеріал,
- ✓ Віртуальна дошка «Словничок термінів»,
- ✓ Віртуальні дошки класів, де вчитель розміщує коротку інструкцію щодо виконання робіт та стоки виконання.

Висновки

Таким чином, використовуючи розглянутий мережевий сервіс, маємо змогу урізноманітнити педагогічну діяльність зручним, легким інструментом для організації спільної роботи учасників освітнього процесу з різним контентом у визначеному віртуальному просторі. А завдяки інтерактивній взаємодії у процесі роботи, самостійному освоєнню досліджуваного матеріалу тим, хто навчається, а також консультаційному супроводу з боку учителя, є можливість ефективного навчання на відстані.

PHYSICAL AND MATHEMATICAL SCIENCES

MATHEMATICAL THEORY AND PHILOSOPHY

Usichenko Dmytro Serhiiiovych

student

Kharkiv National University of Radioelectronics

Introduction. Mathematical theory and philosophy intertwine to explore the nature, origin, and implications of mathematical knowledge. By examining the foundations of mathematics, its relation to reality, and the various perspectives on its truth, we uncover deep insights that influence contemporary science and human understanding. This essay explores three key topics: the nature of mathematical truth in contemporary science, the debate between Platonism and Formalism, and the philosophical implications of non-Euclidean geometries.

Mathematics has long been celebrated for its precision and universal applicability. Its truths, often regarded as immutable, have provided a backbone for scientific theories and technological advancements. However, contemporary science challenges us to reconsider the nature of these truths.

In modern contexts, mathematical truth is increasingly viewed through a pragmatic lens. Instead of being absolute, it is seen as contingent upon axiomatic systems and their applicability to real-world phenomena. For example, Einstein's general theory of relativity relies heavily on Riemannian geometry, a mathematical framework developed without direct ties to physical reality. This highlights how mathematical truths may precede, rather than result from, empirical discovery.

Moreover, the advent of computer-assisted proofs, such as the proof of the Four-Color Theorem, raises philosophical questions about the nature of mathematical rigor. While traditional proofs provide transparency, computer-based proofs are

verified through processes that might elude human comprehension, challenging the traditional notion of truth as something inherently human-verifiable.

In contemporary science, mathematical truth also confronts the inherent uncertainty of quantum mechanics. The probabilistic nature of quantum events suggests that mathematical descriptions of reality are not fixed, but probabilistic frameworks that guide our understanding of phenomena. Thus, mathematical truth in science is less about absolute certainty and more about utility, coherence, and explanatory power.

The philosophical debate surrounding mathematics often revolves around the question of whether mathematical entities exist independently of the human mind. Platonism and Formalism represent two contrasting views on this matter.

Platonism posits that mathematical objects exist in a non-physical, abstract realm. According to this view, mathematical truths are discovered, not invented, by humans. The universality and consistency of mathematics across cultures and time periods lend weight to this perspective. A circle, for instance, retains its geometric properties regardless of its physical manifestation. Mathematicians like Kurt Gödel have advocated for Platonism, suggesting that mathematical intuition provides access to a realm of objective truth.

Conversely, **Formalism** asserts that mathematics is a human-made construct, consisting of symbols and rules without inherent meaning. It views mathematics as a formal game, where truths are derived logically from axioms. This perspective gained prominence with David Hilbert's program, which aimed to formalize all of mathematics through a finite set of axioms and inference rules. Formalists emphasize the flexibility of mathematical frameworks, such as the coexistence of Euclidean and non-Euclidean geometries, as evidence that mathematics is a product of human creativity rather than a discovery of universal truths.

While Platonism underscores the eternal and unchanging nature of mathematical truths, Formalism highlights their dependence on human conventions and logical structures. The ongoing debate reflects the duality of mathematics as both a tool for understanding reality and an abstract pursuit.

The development of non-Euclidean geometries in the 19th century marked a turning point in both mathematics and philosophy. These geometries, which arose from modifying Euclid's parallel postulate, challenged the long-held belief in the universality of Euclidean geometry. In hyperbolic geometry, for instance, there are infinitely many lines parallel to a given line through a point not on the line. In elliptical geometry, no such parallels exist. These alternatives to Euclidean geometry found practical applications in Einstein's theory of general relativity, where the curvature of spacetime is modeled using non-Euclidean principles.

Philosophically, non-Euclidean geometries demonstrate that mathematical frameworks are not inherently tied to physical reality. This realization undermines the notion of a single, true geometry, suggesting instead that mathematical systems are tools for modeling different aspects of reality. It also emphasizes the importance of context in determining which mathematical framework is appropriate.

The discovery of non-Euclidean geometries also influenced epistemology, the study of knowledge. It revealed the limitations of a priori reasoning in establishing universal truths, as even the seemingly self-evident axioms of Euclidean geometry were subject to revision. This insight resonated with philosophical movements such as Kantian epistemology, which grappled with the interplay between human perception and objective reality.

Conclusion. The exploration of mathematical theory and philosophy reveals the profound depth and complexity underlying mathematical knowledge. Contemporary science challenges traditional notions of mathematical truth, emphasizing its contextual and pragmatic aspects. The debate between Platonism and Formalism highlights the dual nature of mathematics as both an abstract ideal and a human construct. Meanwhile, non-Euclidean geometries demonstrate the adaptability and plurality of mathematical frameworks, reshaping our understanding of truth and reality. Together, these perspectives affirm the indispensable role of mathematics in advancing human thought and its profound implications for the philosophy of science.

COMPUTATIONAL MATHEMATICS

Vynohradska Veronika Hennadiivna

student

Kharkiv National University of Radioelectronics

Introduction. Computational mathematics lies at the fascinating intersection of pure mathematics, computer science, and applied sciences. It is a discipline dedicated to developing and analyzing algorithms to solve mathematical problems numerically, particularly those that are too complex for analytical solutions. Over the past few decades, rapid advancements in technology and mathematical theory have revolutionized this field, enabling groundbreaking progress in areas such as high-dimensional problem-solving, quantum computing, and fluid dynamics. This essay delves into three critical and transformative aspects of computational mathematics: innovations in numerical methods for high-dimensional problems, the revolutionary potential of quantum computing, and the pivotal role of computational fluid dynamics in aerospace and biomedical engineering.

High-dimensional problems, ubiquitous in fields such as machine learning, optimization, and physics, present significant computational challenges due to the "curse of dimensionality." This phenomenon describes the exponential growth in computational effort as the number of dimensions increases, making traditional approaches infeasible. In response, researchers have developed innovative numerical methods to address these challenges.

Sparse grid techniques have emerged as one such powerful approach. By selectively sampling points in high-dimensional spaces, sparse grids reduce computational complexity while capturing the essential features of the solution. They are particularly effective in applications like uncertainty quantification and solving partial differential equations (PDEs) in high dimensions.

Dimensionality reduction techniques, such as principal component analysis (PCA) and manifold learning, are also instrumental. These methods identify low-dimensional structures within high-dimensional data, making computations more

manageable without sacrificing significant accuracy. Their applications span data-driven modeling, optimization, and deep learning.

Monte Carlo and quasi-Monte Carlo methods have seen substantial evolution to tackle high-dimensional integration problems. By employing random sampling or deterministic low-discrepancy sequences, these methods approximate integrals efficiently, making them invaluable in fields like finance, physics, and machine learning.

Additionally, the advent of machine learning has spurred neural network-based methods for solving PDEs. Deep neural networks, particularly physics-informed neural networks (PINNs), provide a paradigm shift by leveraging data and physical constraints to approximate solutions for high-dimensional problems. These developments signify a new era for computational mathematics.

Quantum computing represents a revolutionary shift in computational mathematics, promising exponential speed-ups for specific problem classes. By leveraging the principles of superposition, entanglement, and quantum interference, quantum computers process information in fundamentally different ways from classical systems.

Quantum algorithms, such as the Harrow-Hassidim-Lloyd (HHL) algorithm, solve systems of linear equations exponentially faster than classical methods, unlocking potential in optimization, machine learning, and scientific simulations. Similarly, quantum Monte Carlo methods offer advantages in high-dimensional integration problems, providing faster convergence than classical techniques, making them attractive for applications in finance and probabilistic modeling.

Quantum computing also enhances the efficiency of solving PDEs. For instance, quantum algorithms for simulating quantum systems, such as those governed by the Schrödinger equation, enable the exploration of complex phenomena in chemistry and material science that were previously computationally prohibitive.

Despite its immense potential, the full realization of quantum computing faces significant challenges, including error correction, algorithm development, and hardware scalability. Nonetheless, progress in this domain continues to expand the

boundaries of what is computationally possible.

Computational fluid dynamics (CFD) is a cornerstone of computational mathematics, offering powerful tools to model fluid flow behavior using numerical methods and algorithms. Its applications have transformed design and analysis processes in aerospace and biomedical engineering.

In aerospace engineering, CFD enables the optimization of aircraft and spacecraft designs through high-fidelity simulations that provide insights into aerodynamics, turbulence, and heat transfer. These methods reduce the reliance on expensive wind tunnel experiments and are critical for addressing challenges in hypersonic flight, where shock waves and extreme temperatures demand precise modeling. Advanced techniques such as large eddy simulations (LES) and Reynolds-averaged Navier-Stokes (RANS) equations accurately model complex flow phenomena around airfoils, wings, and propulsion systems.

In biomedical engineering, CFD is invaluable for simulating blood flow in the cardiovascular system. It aids in the design of medical devices such as stents, heart valves, and artificial organs. CFD simulations also help predict hemodynamic stresses that may lead to thrombosis or aneurysms. Personalized medicine benefits significantly from patient-specific CFD models, enabling tailored treatment plans and risk assessments.

Emerging trends integrate CFD with machine learning, accelerating simulations by learning complex flow patterns from data. This integration allows real-time predictions for design optimization and clinical decision-making, paving the way for new breakthroughs in both fields.

Conclusion. Computational mathematics is an ever-evolving field, driven by innovations in numerical methods, the revolutionary potential of quantum computing, and the transformative impact of applied techniques like computational fluid dynamics. Advances in numerical methods have made it possible to efficiently address high-dimensional problems, overcoming the limitations imposed by the curse of dimensionality. Quantum computing, though still nascent, has introduced

groundbreaking possibilities for solving linear algebra problems, high-dimensional integration, and PDEs. Meanwhile, computational fluid dynamics continues to revolutionize aerospace and biomedical engineering through high-fidelity simulations and data-driven approaches. Collectively, these advancements underscore the transformative power of computational mathematics in shaping the future of science, technology, and industry.

ПРОГРАММНАЯ РЕАЛИЗАЦИЯ НА LISP ФУНКЦИЙ ОБРАБОТКИ СИМВОЛЬНЫХ ВЫРАЖЕНИЙ

Овский Александр Геннадиевич

к.ф.-м.н.

Запорожский национальный университет

г. Запорожье, Украина

Введение. Maxima – известная система компьютерной математики, разработка которой началась в 60-х годах прошлого столетия (проект Массачусетского технологического института: MAC) [4]. Исследования символьной и алгебраической обработки математических выражений в это время были связаны с искусственным интеллектом, так как применялись общие способы решения проблем для предлагаемых заранее определенных математических примеров. Вскоре эти исследования перешли в самостоятельную область, относящуюся больше к математике чем к искусственному интеллекту. Эта область получила название – компьютерная математика. На основе ее достижений были созданы, помимо Maxima, другие известные системы: Reduce, Mathcard, Maple, Matlab и т.д [8]. В наше время современные системы компьютерной математики (СКМ) позволяют решать множество задач общих разделов математики (например задачи линейной алгебры, математического анализа, математической статистики и т.д.). Они применяются в основном образовательных целях, для использования в отдельных специализированных областях исследований СКМ нуждаются в программной доработке [5]. В большинстве случаев, доработка затрагивает механизмы обработки символьных выражений с целью адаптировать СКМ к предметной области каждой конкретной исследовательской задачи. В работе предлагается пример такой доработки для СКМ Maxima. Рассматривается программная реализация на языке программирования Lisp функций обработки символических выражений. Разработанные функции ускоряют обработку символьных выражений аналитических решений задач теории упругости в

Maxima.

Цель работы. Привести пример использования языка Lisp для разработки новых программных средств СКМ Maxima. Показать, как можно адаптировать СКМ для обработки символьных выражений, которые возникают при выводе аналитических решений задач теории упругости [6].

Материалы и методы. В работе использованы среда разработки Common Lisp. Применены методы структурного, процедурного и функционального программирования на Lisp.

Постановка задачи. Требуется разработать функцию упрощения и обработки символьных выражений на языке программирования Lisp. Функция должна учитывать разницу представления операций в Lisp и общепринятую понятную пользователям Maxima. Примеры: в Maxima $(a + b)$ в Lisp запись $(+ a b)$; аналогично для $(a + b * c)$ в Lisp $(+ a (* b c))$ и $(a * b + c)$ в Lisp $(+ (* a b) c)$, где учтен приоритет операций [3].

Анализ выражений с бинарными операциями может быть осуществлен с помощью алгоритма операторного предшествования. Он основан на использовании стека и представим в виде схемы, в которой есть выражение, стек операций и дерево – результат анализа [4]. Вначале дерево и стек пустые. Алгоритм работает следующим образом: если считанный символ – это величина (константа или переменная), то он помещается в дерево, если операция – в дерево либо в стек в зависимости от приоритета операции. Если приоритет выше операции в стеке тогда в дерево, если ниже – в стек. Когда все символы прочитаны до конца, все находящиеся в стеке операции переносятся в дерево и анализ заканчивается. Если в выражении встречается подвыражение, анализ вызывается рекурсивно.

Обработка выражений осуществляется функцией Lisp analyze:

```
(defun analyze (tree stack expr)
  (cond
    ((null expr)
     (if (car stack)
         (transform tree)
         tree))
    (t
     (analyze (tree cons (car stack) tree)
              (cons (cadr stack) stack)
              (caddr stack)))))
```



```

stack expr)
(car tree))
((atom expr) expr)
((atom (car expr))
(cond
((not (member (car expr)
*actions*))
(analyze
(cons (car expr)
tree)
stack
(cdr expr)))
((above (car expr)
(car stack))
(analyze tree
(cons (car expr)
stack)
(cdr expr)))
(t (transform tree
stack expr)
(t (analyze
(cons (analyze nil '(nil)
(car expr))
tree)
stack
(cdr expr))))))

```

Функция использует подпрограмму-функцию transform, позволяющую строить выражения префиксной форме в дереве и предикат above, позволяющий определять старшинство операций [2]. Их реализации указаны ниже:

```

(defun transform (tree stack expr)
  (analyze
    cons (list (car stack)
              (cadr tree)
              (car tree))
          (cddr tree))
    (cdr stack)
    expr))

(defun above (p q)
  (or (null q)

```

```
(member q (member p *actions*))))))
```

Для работы с сформированным деревом выражений и стеком операций разработана функция `calculat`, которая вычисляет значение выражения с применением операции, указанной в узле дерева, к поддеревьям, значения которых уже предварительно вычислены рекурсивно ею же.

```
(defun calculat (x &aux args)
  (cond
    ((numberp x) x)
    ((atom x)
     (if (setq args
              (get x 'args))
         (calculat args)
         x))
    (t (appl (first x)
              (mapcar (function calculat)
                      (cdr x))))))
```

Здесь значения переменных хранятся в списке свойств символов `args`. Функция `calculat` использует подпрограмму `appl`, которая выполняет операцию `oper` из выражения над поддеревьями:

```
(defun appl (oper args
            &aux (op (get oper 'fn)))
  (if op (apply op args)
        (list op
              (calculat (first args))
              (calculat (second args)))))
```

Определение самой операции осуществлено через макрос `defact`, упрощающий запись функций в список свойств [1]:

```
(defmacro defact (action args body)
  '(setf (get ',action 'fn)
        '(lambda ,args ,body)))
```

С целью упрощения символических выражений, для макроса `defact` вводятся правила упрощения. Функции упрощения для операций принимают

следующий вид:

```
(defun defact + (x y)
  (cond ((zerop x) y)
        ((zerop y) x)
        ((and (numberp x) (numberp y))
         (+ x y)))
  (t '(+ ,x ,y))))
```

```
(defun defact - (x y)
  (cond ((zerop x) y)
        ((zerop y) x)
        ((and (numberp x) (numberp y))
         (- x y))
  (t '(- ,x ,y))))
```

```
(defun defact * (x y)
  (cond ((equal x 1) y)
        ((equal y 1) x)
        ((or (zerop x) (zerop y)) 0)
        ((and (numberp x) (numberp y))
         (* x y))
  (t '(* ,x ,y))))
```

```
(defun defact / (x y)
  (cond ((zerop x) 0)
        ((zerop y) 'inf)
        ((equal x y) 1)
        ((and (numberp x) (numberp y))
         (/ x y))
  (t '(/ ,x ,y))))
```

Результаты и обсуждение. Для вывода результатов необходима подпрограммы позволяющие преобразовать выражение в префиксной форме Lisp в инфиксную форму, которая используется в Maxima. В процессе преобразования лишние скобки Lisp удаляются. Две подпрограммы-функции unbrackets и unbrackoper, которые рекурсивно вызывают друг друга, реализуют удаление скобок и преобразование результата:

```
(defun unbrackets (x)
  (if (atom x)
      x
      (append
       (unbrackoper
```

```
(first x) (second x))  
(list (first x))  
(unbrackoper  
(first x) (third x))))))
```

```
(defun unbrackoper  
  (oper expr  
    &aux (x (unbrackets)))  
  (if (or (atom x)  
        (above oper (second x)))  
      (list x)  
      x))
```

Таким образом осуществляется обработка символьных выражений на языке Lisp внутри Maxima. Созданный автором набор подпрограмм-функций Lisp является программным средством для ускорения преобразований алгебраических выражений [7]. Он интегрирован в СКМ и вызывается, в случае необходимости, при программировании процедур обработки символических преобразований средствами встроенного языка Maxima.

Выводы. В работе были показаны программные реализации функций обработки символьных выражений на Lisp. Язык Lisp применяется для ускорения вычислений в алгебраических преобразованиях символических выражений. Благодаря приемам процедурного, структурного и функционального программирования на Lisp можно создавать свои программные средства по обработке бинарных операций сложения, умножения, разности, деления и т.д., программировать операции символического дифференцирования, интегрирования и пр. Все это позволяет создавать на Lisp новые программные средства для СКМ Maxima, поскольку сама Maxima разработана на Lisp. Новые программные средства вместе с самой системой компьютерной математики Maxima предоставляют широкий спектр возможностей для исследований в узкоспециализированных областях науки и техники.

СПИСОК ИСПОЛЬЗОВАННОЙ ЛИТЕРАТУРЫ

1. Е программирование / А. Л. Ездаков. – М.: БИНОМ. Лаборатория знаний, 2009. – 119 с.

2. Грэм Пол. ANSI Common Lisp / Пол Грэм. – Пер. с англ. – СПб.: Символ-Плюс, 2017. – 448 с.
3. Сайбель Питер. Практическое использование Common Lisp / Питер Сайбель. – Пер. с англ. А. Я. Отта. – М.: ДМК Пресс, 2017. – 448 с.
4. Хювёнен Э. Мир Лиспа. В 2-х т. Т2: Методы и системы программирования / Э. Хювёнен, Й. Сеппянен. – Пер. с финск. – М.: Мир, 1990. – 319 с.
5. Овский А. Г., Толоч В. О. Препроцессор решения двумерных и трехмерных задач теории упругости на базе системы компьютерной математики Maxima / «Актуальні проблеми математики та інформатики»: збірка тез доповідей III Всеукраїнської, X регіональної наукової конференції молодих дослідників, присвяченої 90-річчю НАН України (24-28 квітня 2012 року). – Запоріжжя: ЗНУ, 2012. – С. 70-72.
6. Ovskiy A.G. Instrumental System for the Solution of Static Problems on the Theory of Elasticity for a Multilayer Elastic Foundation. – International Journal of Soft Computing and Engineering / A.G. Ovskiy. – 2014. – Volume-4 Issue-2. – P. 139. – Access mode to the Journal: <http://www.ijscce.org/attachments/File/v4i2/B2232054214.pdf> (05.05.2014). – The name of the screen.
7. Овский А. Г. Разработка пакета подпрограмм в системе компьютерной математики Maxima для решения статических задач теории упругости «Наукове літо – 2015»: збірка тез доповідей Міжнародної наукової конференції (31 липня 2015 року). – Київ: «НАІРІ», 2015 – С. 15-22.
8. Овский А. Г., Леонтьева В. В. Инструментальная система решения задач статической теории упругости на базе систем компьютерной математики Maple и Maxima / А. Г. Овский, В. В. Леонтьева // Вісник Херсонського національного університету: Збірник наукових статей. Інформаційні технології. – Херсон: Херсонський національний технічний університет. – 2015. – № 3-С. 284-289.

ЛІНІЙНІ РОЗШИРЕННЯ ДИНАМІЧНИХ СИСТЕМ НА ТОРІ З ВИРОДЖЕНОЮ МАТРИЦЕЮ ПРИ НОРМАЛЬНИХ ЗМІННИХ

Степаненко Наталія Вікторівна,

кандидат фіз-мат.наук, доцент
Національний Технічний Університет України
«КПІ» імені І. Сікорського,
м. Київ

Вступ.

В математичній теорії керування, а також в теорії нелінійних коливань часто виникають задачі існування обмежених на всій осі $R = (-\infty, +\infty)$ розв'язків або множин таких розв'язків для диференціальних рівнянь або систем таких рівнянь. Не завжди легко вдається записати такі розв'язки, або дослідити їх існування.

Важливим питанням є задача експоненціальної дихотомічності лінійних систем диференціальних рівнянь $\frac{dx}{dt} = A(t)x$ (такі системи часто називають гіперболічними). Дослідженню властивості гіперболічності лінійних систем присвячено дуже багато цікавої літератури.

Мета роботи:

Не дивлячись на глибокі дослідження гіперболічності лінійних систем в різних функціональних просторах залишалось недослідженим питання: чи може бути гіперболічною лінійна нестационарна система у випадку коли визначник змінної матриці $A(t)$ тотожно дорівнює нулю? Якщо це так, то виникає наступне питання: чи може бути так, що ранг змінної матриці тотожно дорівнює одиниці і система буде гіперболічною? Далі виникає ще ряд цікавих питань зв'язаних зі зміною незалежної $t \rightarrow \varphi(t)$. Такі самі питання виникають і для лінійних розширень динамічних систем на торі, що є дуже важливим, оскільки за допомогою таких систем описуються багаточастотні нелінійні коливання, які виникають в задачах математичної фізики.

В доповіді запропоновано конструкції регулярних лінійних розширень динамічних систем на торі з тотожно виродженою матрицею розмірів 3×3 при нормальних змінних.

Основні позначення і означення.

В запропонованій доповіді будемо розглядати системи диференціальних рівнянь вигляду

$$\frac{d\varphi}{dt} = a(\varphi), \quad \frac{dx}{dt} = A(\varphi)x, \quad (1)$$

де позначено $\varphi = (\varphi_1, \varphi_2, \dots, \varphi_m)$, $x = (x_1, x_2, \dots, x_n)$. Вектор-функція $a(\varphi) = \{a_1(\varphi), \dots, a_m(\varphi)\}$, $m \geq 1$, є неперервною і 2π -періодичною по кожній змінній φ_i , $i = \overline{1, m}$. Матриця $A(\varphi) \in 3 \times 3$ -вимірною, елементами якої є неперервні, дійсні, скалярні функції, 2π -періодичні по кожній змінній φ_i , $i = \overline{1, m}$, $A(\varphi) \in C^0(T_m)$.

Часто матрицю $A(\varphi)$ називають матрицею при нормальних змінних, а φ -кругові змінні. Додатково припускаємо, що вектор-функція $a(\varphi)$ задовольняє умові Ліпшиця: $a(\varphi) \in C_{Lip}(T_m)$. Розв'язок задачі Коші $\frac{d\varphi}{dt} = a(\varphi)$, $\varphi|_{t=0} = \varphi_0$ позначаємо через $\varphi_t(\varphi_0)$. Матрицант лінійної системи $\frac{dx}{dt} = A(\varphi_t(\varphi_0))x$ з вектором параметрів φ_0 , позначимо через $\Omega_\tau^t(\varphi_0)$. Він є нормованим в точці $t = \tau$: $\Omega_\tau^t(\varphi_0)|_{t=\tau} = I_n$ де I_n -одинична n -вимірна матриця.

Будемо використовувати наступні позначення:

$\langle y, x \rangle = \sum_{i=1}^n y_i x_i$ - скалярний добуток в R^n , $\|x\| = \sqrt{\sum_{i=1}^n x_i^2}$, $\|A\| = \max_{\|x\|=1} \|Ax\|$ - норма матриці A , $C^0(T_m)$ -простір дійсних функцій $F(\varphi)$ неперервних і 2π -періодичних по кожній змінній φ_i , $i = \overline{1, m}$. $C^1(T_m)$ -підпростір $C^0(T_m)$ неперервно диференційовних функцій.

Означення 1. Система (1) має функцію Гріна-Самойленка $G_0(\tau, \varphi)$ задачі про інваріантні тори, якщо існує така матриця $C(\varphi) \in C^0(T_m)$, при якій функція

$$G_0(\tau, \varphi) = \begin{cases} \Omega_\tau^0(\varphi)C(\varphi_\tau(\varphi)), & \tau \leq 0 \\ \Omega_\tau^0(\varphi)[C(\varphi_\tau(\varphi)) - I_n], & \tau > 0 \end{cases}$$

задовольняє нерівності $\|G_0(\tau, \varphi)\| \leq K \exp\{-\gamma|\tau|\}$, де $K, \gamma - \text{const} > 0$.

Означення 2. Система (1) називається регулярною якщо для неї існує єдина функція Гріна-Самойленка. Якщо ж існує безліч різних таких функцій то систему (1) називають слабо регулярною.

Нагадаємо добре відоме твердження.

Теорема [1]. Нехай існує не вироджена квадратична форма $\langle S(\varphi)x, x \rangle$, $x \in R^n$, $S(\varphi) \in C^1(T_m)$, $\det S(\varphi) \neq 0$, похідна якої вздовж розв'язків системи (1) є додатно визначеною, тобто виконується нерівність:

$$\langle \left[\sum_{i=1}^m \frac{\partial S(\varphi)}{\partial \varphi_i} a_i(\varphi) + S(\varphi)A(\varphi) + A^T(\varphi)S(\varphi) \right] x, x \rangle \geq \|x\|^2, \quad (2)$$

тоді система (1) має єдину функцію Гріна-Самойленка, тобто є регулярною.

Зауваження. При деяких змінних матрицях $A(\varphi)$ вдається знайти таку постійну симетричну матрицю S , при якій сума добутків $SA(\varphi) + A^T(\varphi)S$ є додатно визначеною. Тоді, очевидно, $\det S \neq 0$ і система (1) буде регулярною.

Результати:

Розглянемо змінну матрицю

$$L(\varphi) = \begin{bmatrix} (p_1 - p_2 \cos \varphi - p_3 \sin \varphi) & (-\sqrt{2}p_3 \cos \varphi + \sqrt{2}p_2 \sin \varphi) & (p_1 + p_2 \cos \varphi + p_3 \sin \varphi) \\ (-\sqrt{2}p_3 \cos \varphi + \sqrt{2}p_2 \sin \varphi) & (2p_2 \cos \varphi + 2p_3 \sin \varphi) & (\sqrt{2}p_3 \cos \varphi - \sqrt{2}p_2 \sin \varphi) \\ (p_1 + p_2 \cos \varphi + p_3 \sin \varphi) & (\sqrt{2}p_3 \cos \varphi - \sqrt{2}p_2 \sin \varphi) & (p_1 - p_2 \cos \varphi - p_3 \sin \varphi) \end{bmatrix} \quad (3),$$

де p_j - довільні дійсні параметри, для яких виконуються дві нерівності:

$p_1 \neq 0$ і $p_2^2 + p_3^2 \neq 0$. Квадрат цієї матриці є невиродженою постійною матрицею:

$$L^2(\varphi) = \begin{bmatrix} m & 0 & k \\ 0 & n & 0 \\ k & 0 & m \end{bmatrix} = Q, \quad (4)$$

де позначено

$$m = 2(p_1^2 + p_2^2 + p_3^2), n = 4(p_2^2 + p_3^2), k = 2(p_1^2 - p_2^2 - p_3^2). \quad (5)$$

Обернена матриця до матриці (4) має вигляд:

$$Q^{-1} = \frac{1}{m^2 - k^2} \begin{bmatrix} m & 0 & -k \\ 0 & \frac{m^2 - k^2}{n} & 0 \\ -k & 0 & m \end{bmatrix}, \quad m^2 - k^2 = 16p_1^2(p_2^2 + p_3^2) \neq 0.$$

З рівності (4) випливає, що обернену матрицю до $L(\varphi)$ можна записати у вигляді добутку $L^{-1}(\varphi) = Q^{-1}L(\varphi)$.

Розглянемо тепер систему диференціальних рівнянь:

$$\frac{d\varphi}{dt} = a(\varphi), \quad \frac{dx}{dt} = [L(\psi)JL^{-1}(\psi)]x \quad (6)$$

де $a(\varphi) \in C_{Lip}(T_m)$, $x \in R^3$, матриця $L(\psi)$ вигляду (3) в якій замінено φ на ψ ,

$$\psi = \sum_{j=1}^m k_j \varphi_j, \quad k_j \text{ — деякі фіксовані цілі числа}$$

$$J = \begin{bmatrix} 1 & 0 & 0 \\ 0 & 0 & 0 \\ 0 & 0 & 0 \end{bmatrix}. \quad (7)$$

Теорема 1. *Нехай виконується нерівність*

$$\sum_{j=1}^m k_j a_j(\varphi) \neq 0 \quad \forall \varphi \in T_m, \quad (8)$$

тоді система (6) буде регулярною, тобто матиме єдину функцію Гріна-Самойленка.

Система (6) при заміні змінних $x = L(\psi)u$ переходить в наступну

$$\frac{d\varphi}{dt} = a(\varphi), \quad \frac{d}{dt} \begin{pmatrix} y_1 \\ y_2 \\ y_3 \end{pmatrix} = \begin{bmatrix} 1 & \theta(\varphi) & 0 \\ -\theta(\varphi) & 0 & \theta(\varphi) \\ 0 & -\theta(\varphi) & 0 \end{bmatrix} \begin{pmatrix} y_1 \\ y_2 \\ y_3 \end{pmatrix}, \quad (9)$$

де позначено $\frac{1}{m-k} [2\sqrt{2}(p_2^2 + p_3^2)] \left(\sum_{j=1}^m k_j a_j(\varphi) \right) = \theta(\varphi)$, тут враховано рівність $n = m - k$. При виконанні нерівності (8), тобто коли $\theta(\varphi) \neq 0 \quad \forall \varphi \in T_m$, існують додатно визначені квадратичні форми

$$V = s(y_1^2 + y_2^2 + y_3^2) + 4y_1y_2 + 2y_2y_3 \quad (10)$$

похідна яких вздовж розв'язків системи (9) буде знаковизначеною. При виконанні нерівності $\theta(\varphi) > 0$ похідна квадратичної форми (10) вздовж розв'язків системи (9) буде додатно визначеною при виборі постійного значення s із нерівності $s > \frac{9}{4}\theta(\varphi) + \frac{1}{\theta(\varphi)}$. Якщо ж $\theta(\varphi) < 0$, то похідна квадратичної форми (10) вздовж розв'язків системи (9) буде від'ємно

визначеною при виборі $s < \frac{9}{4}\theta(\varphi) + \frac{1}{\theta(\varphi)}$.

Це і вказує на регулярність системи (9) а з нею і системи (6).

Пропонується систему (9) узагальнити:

$$\frac{d\varphi}{dt} = a(\varphi), \frac{d}{dt} \begin{pmatrix} y_1 \\ y_2 \\ y_3 \end{pmatrix} = \begin{bmatrix} \theta_0(\varphi) & \theta_1(\varphi) & 0 \\ -\theta_1(\varphi) & 0 & \theta_2(\varphi) \\ 0 & -\theta_2(\varphi) & 0 \end{bmatrix} \begin{pmatrix} y_1 \\ y_2 \\ y_3 \end{pmatrix}. \quad (11)$$

Теорема 2. Якщо в системі рівнянь (11) $\theta_i(\varphi)$ -неперервні скалярні функції і дві з них $\theta_0(\varphi), \theta_2(\varphi)$ не приймають нульових значень, то система (11) буде регулярною при будь-яких функціях $a(\varphi) \in C_{\text{Lip}}(T_m)$. Причому похідна квадратичної форми з постійними коефіцієнтами $V = s(x_1^2 + x_2^2 + x_3^2) + 2px_1x_2 - 2x_2x_3$ вздовж розв'язків системи (11) буде знаковизначеною при відповідному виборі параметрів s і p .

Тепер припустимо, що для параметрів p_j , які входять в структуру матриці (3) виконується рівність $p_2^2 + p_3^2 = p_1^2$. Тоді з позначень (5) випливає: $m = n = 4p_1^2, k = 0$. Позначимо таку матрицю через $\bar{L}(\varphi)$ і розглянемо систему

$$\frac{d\varphi}{dt} = a(\varphi), \frac{dx}{dt} = [\bar{L}(\psi)J\bar{L}(\psi)]x, x \in R^3. \quad (12)$$

Має місце наступне твердження.

Теорема 3. При виконанні нерівності (8) система (12) буде регулярною, тобто матиме єдину функцію Гріна-Самойленка.

Тепер розглянемо частинний випадок системи (12), а саме припускаємо, що

$$m = 1, a(\varphi) \equiv 1, \varphi = \psi, \theta(\varphi) \equiv 1 > 0, p_1 = \sqrt{p_2^2 + p_3^2}. \text{ Тоді симетрична змінна матриця } \bar{L}(t) \text{ матиме вигляд } \bar{L}(t) = \{\sigma_{ij}(t)\}_{ij=1}^3, \text{ де позначено}$$

$$\sigma_{11}(t) = -p_2 \cos t - p_3 \sin t + \sqrt{p_2^2 + p_3^2}, \sigma_{21}(t) = -\sqrt{2}p_3 \cos t + \sqrt{2}p_2 \sin t,$$

$$\sigma_{31}(t) = p_2 \cos t + p_3 \sin t + \sqrt{p_2^2 + p_3^2}, \sigma_{23}(t) = \sqrt{2}p_3 \cos t - \sqrt{2}p_2 \sin t,$$

$$(13)$$

$$\sigma_{22}(t) = 2p_2 \cos t + 2p_3 \sin t, \sigma_{33}(t) \equiv \sigma_{11}(t), \sigma_{ij}(t) \equiv \sigma_{ji}(t),$$

p_2, p_3 - довільні дійсні параметри, для яких виконується нерівність

$$p_2^2 + p_3^2 \neq 0.$$

Обчислюючи добуток матриць $\bar{L}(t)J\bar{L}(t) = A(t)$ отримуємо тотожно вироджену матрицю

$$A(t) = \begin{bmatrix} \sigma_{11}^2(t) & (\sigma_{11}(t)\sigma_{12}(t)) & (\sigma_{11}(t)\sigma_{13}(t)) \\ (\sigma_{21}(t)\sigma_{11}(t)) & \sigma_{21}^2(t) & (\sigma_{21}(t)\sigma_{13}(t)) \\ (\sigma_{31}(t)\sigma_{11}(t)) & (\sigma_{31}(t)\sigma_{12}(t)) & \sigma_{31}^2(t) \end{bmatrix}, \sigma_{ij}(t) \equiv \sigma_{ji}(t).$$

Таким чином, із теореми 3 випливає наступне твердження:

Наслідок. Система трьох лінійних диференціальних рівнянь

$$\begin{cases} \frac{dx_1}{dt} = \sigma_{11}^2(t)x_1 + [\sigma_{11}(t)\sigma_{12}(t)]x_2 + [\sigma_{11}(t)\sigma_{13}(t)]x_3 + f_1(t), \\ \frac{dx_2}{dt} = [\sigma_{21}(t)\sigma_{11}(t)]x_1 + \sigma_{21}^2(t)x_2 + [\sigma_{21}(t)\sigma_{13}(t)]x_3 + f_2(t) \\ \frac{dx_3}{dt} = [\sigma_{31}(t)\sigma_{11}(t)]x_1 + [\sigma_{31}(t)\sigma_{12}(t)]x_2 + \sigma_{31}^2(t)x_3 + f_3(t) \end{cases} \quad (14)$$

при кожній фіксованій функції $f_i(t)$, $i = 1, 2, 3$, неперервній і обмеженій на всій осі $R = (-\infty, +\infty)$ має єдиний обмежений розв'язок і його можна записати в інтегральному вигляді:

$$\begin{pmatrix} x_1 \\ x_2 \\ x_3 \end{pmatrix} = \begin{pmatrix} x_1^*(t) \\ x_2^*(t) \\ x_3^*(t) \end{pmatrix} = - \int_t^{+\infty} \Omega_\tau^t \begin{pmatrix} f_1(\tau) \\ f_2(\tau) \\ f_3(\tau) \end{pmatrix} d\tau, \quad (15)$$

де Ω_τ^t – матрицант відповідної однорідної системи (14) ($f_i(t) \equiv 0$) нормований в точці $t = \tau$: $\Omega_\tau^t|_{t=\tau} = I_3$.

Зауваження 1. Оскільки в матриці $A(t)$ рядки є пропорційні, то із системи (14) отримуємо дві рівності

$$\begin{cases} \left[\frac{dx_1}{dt} - f_1(t) \right] \sigma_{21}(t) - \left[\frac{dx_2}{dt} - f_2(t) \right] \sigma_{11}(t) = 0, \\ \left[\frac{dx_2}{dt} - f_2(t) \right] \sigma_{31}(t) - \left[\frac{dx_3}{dt} - f_3(t) \right] \sigma_{21}(t) = 0. \end{cases} \quad (16)$$

Система (16) має обмежені розв'язки (15) при будь-яких фіксованих функціях $f_i(t)$, $i = 1, 2, 3$ неперервних і обмежених на R .

Зауваження 2. Якщо в системі (12) замінити матрицю $J = \text{diag}\{1, 0, 0\}$ іншою матрицею $J = \text{diag}\{1, 1, 0\}$, то при виконанні нерівності (8) нова система буде також регулярною.

Наслідок. Лінійна система диференціальних рівнянь

$$\frac{dx}{dt} = B(t)x, x \in R^3 \quad (17)$$

з тотожно виродженою матрицею $B(t)$:

$$B(t) = \begin{bmatrix} (\sigma_{11}^2 + \sigma_{12}^2) & (\sigma_{11}\sigma_{12} + \sigma_{12}\sigma_{22}) & (\sigma_{11}\sigma_{13} + \sigma_{12}\sigma_{23}) \\ (\sigma_{21}\sigma_{11} + \sigma_{22}\sigma_{21}) & (\sigma_{12}^2 + \sigma_{22}^2) & (\sigma_{21}\sigma_{13} + \sigma_{22}\sigma_{23}) \\ (\sigma_{31}\sigma_{11} + \sigma_{32}\sigma_{21}) & (\sigma_{31}\sigma_{12} + \sigma_{32}\sigma_{22}) & (\sigma_{13}^2 + \sigma_{23}^2) \end{bmatrix},$$

де використано позначення (13), є регулярною, тобто неоднорідна система

$\frac{dx}{dt} = B(t)x + f(t)$ при кожній неперервній і обмеженій на осі R вектор функції $f(t)$ матиме єдиний обмежений на R розв'язок. Цей розв'язок також записується в інтегральному вигляді (15), оскільки всі нетривіальні розв'язки системи (17) експоненціально зростають на $+\infty$ і прямують до нуля на $-\infty$.

ЛІТЕРАТУРА

1. Mitropolsky Yu. A., Samoilenko A. M. and Kulik V. L., Dichotomies and stability in nonautonomous linear systems, Taylor & Francis Inc, London 2003.-369с.
2. Kulyk V. L., Kulyk H. M., Stepanenko N. V. On some constructions of regular linear extensions of dynamical systems on a torus. Journal of mathematical sciences, Vol.278, N6. February, 2024 p.1013-1033.

GEOGRAPHICAL SCIENCES

ДЕМОГРАФІЧНА СИТУАЦІЯ В ЯПОНІЇ: СУЧАСНИЙ СТАН І ПРОБЛЕМИ

Бикова Марія Дмитрівна

к.г.н., доцент

Смілик Олексій Олексійович

Студент

Український державний університет

імені Михайла Драгоманова

м. Київ. Україна

Вступ. Демографічна ситуація є ключовим чинником, який визначає соціально-економічний розвиток країни. У Японії, одній із найбільш економічно розвинених держав світу, демографічні процеси набули особливого значення через стрімке старіння населення та скорочення народжуваності. Чисельність населення Японії за прогнозами міжнародних організацій до середини ХХІ ст. може скласти всього лише 106 млн осіб, а за даними Міністерства внутрішніх справ і комунікацій Японії до 2053 р. населення країни скоротиться ще на 6 млн осіб і складе вже не більше 100 млн осіб. Якщо така тенденція збережеться, то в 2075 р. чисельність населення країни може скоротитися до показників середини ХХ ст. і буде складати близько 87 млн, що означає скорочення майже на 31% порівняно з нинішніми показниками. Така ситуація спричиняє дефіцит робочої сили, зменшення економічного потенціалу та збільшення витрат на соціальне забезпечення. Водночас відношення витрат на соціальне забезпечення до номінального ВВП за оцінками експертів зросте з 23% у 2010 р. до 42,9% у 2060 р.

Зі свого боку це потребує глибокого аналізу сучасної геодемографічної ситуації в Японії, її наслідків та шляхів подолання, що і зумовлює актуальність даного дослідження.

Мета роботи. Метою роботи є аналіз сучасної демографічної ситуації в Японії, визначення основних проблем та шляхів їх розв'язання.

Матеріали та методи. Інформаційною базою дослідження є статистичні дані та офіційні документи японських урядових організацій (Міністерство охорони здоров'я, праці та соціального забезпечення Японії (MHLW), Національний інститут досліджень населення та соціального забезпечення (IPSS)) та міжнародних організацій (ООН, Світовий банк, Організація економічного співробітництва та розвитку), а також матеріали періодичних видань, наукових конференцій, монографічних і картографічних джерел тощо. Для досягнення поставленої мети використовувалися як загальнонаукові методи пізнання (аналізу і синтезу, системного аналізу, систематизації), так і спеціальні (конкретно-наукові) географічні методи (історико-географічний, порівняльно-географічний тощо).

Результати та обговорення. Протягом другої половини ХХ ст. динаміка чисельності населення Японії характеризувалося стійкою тенденцією до зростання. У 1950 р. населення становило 86,4 млн осіб, у 2015 р. – 127,9 млн осіб, а наприкінці 2022 р. – 126,2 млн осіб [2] (рис. 1).



Рис. 1. Динаміка чисельності населення Японії, 1950-2022 рр.

(за даними *United Nations*)

Одночасно спостерігається зміна основних демографічних показників. Загальний коефіцієнт народжуваності в Японії у 1950 р. становив 28,5‰, а в 2022 р. – 6,3‰., загальний коефіцієнт смертності 10,9 та 12,9‰ відповідно.

Отже, природний приріст у 1950 р. склав 17,6%, а в 2022 р. – -6,6%, тобто в країні відбувається природний спад населення. В умовах незначного міграційного притоку населення саме природний приріст істотно визначає динаміку чисельності населення. Скорочення чисельності населення відбувається на тлі поступового зниження частки працездатного населення (від 15 до 64 років) та збільшення частки людей похилого віку. Зокрема, частка населення працездатного віку в 2022 р. скоротилася до 75,0 млн осіб, що на 2,3 млн менше, ніж у 2015 р. Одночасно, частка населення похилого віку зростає з 4,9% у 1950 р. до 29,4% у 2022 р., встановивши світовий рекорд старіння населення. Водночас скоротилася частка допрацездатного населення з 35,2% у 1950 р. до 11,9% у 2022 р. (рис. 2).

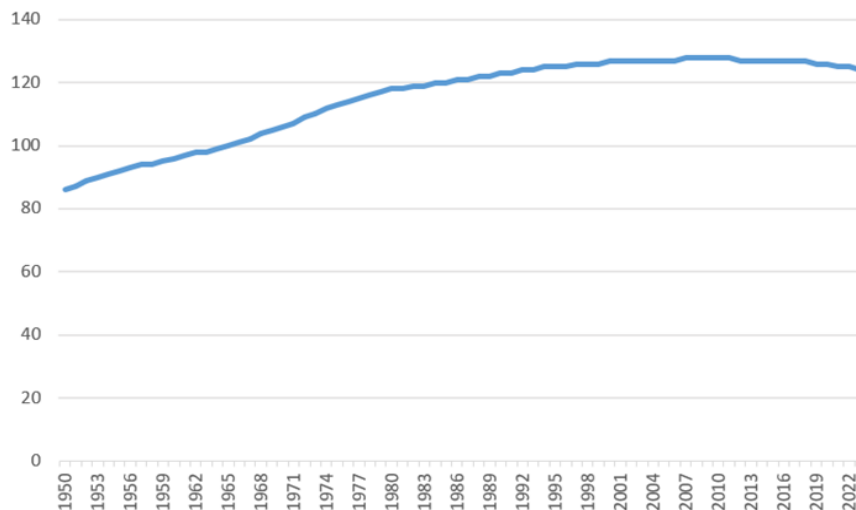

Рис. 2. Статеві-вікова піраміда населення Японії в 1950 та 2022 рр.,

млн осіб

(за даними United Nations)

Медіанний вік населення в 2022 р. становив 48,4 роки - це найвищий показник у світі. Середня очікувана тривалість життя при народженні зросла з 59,25 років у 1950 р. до 84,05 років у 2022 р. Згідно з демографічним прогнозом до 2065 р. частка населення працездатного віку скоротиться до 51,4%, а частка людей похилого віку збільшиться до 38,4%; медіанний вік зросте до 2050 до 55,7 років [2].

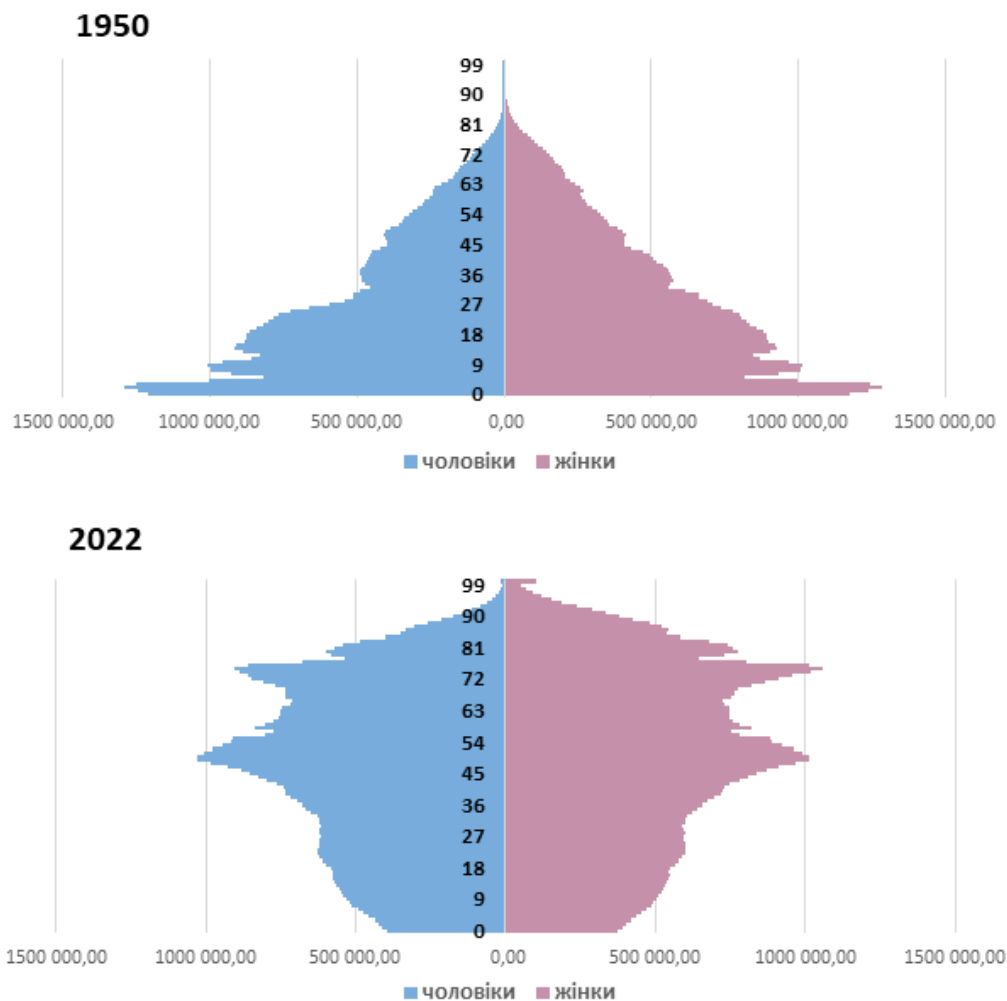
Процес демографічного старіння населення в країні пояснюється зростанням найстаршої вікової групи людей похилого віку (75 років і старше) з 2,3% у 1950 р. до 15,5 % у 2022 р. (19,7 млн осіб). На думку експертів, їх частка збільшиться до 2060 року у 2 рази – до 33,2%, а частка вікової групи 65-74 років зросте до 32,6% [2]. Процеси демографічного старіння найбільш активно відбуваються у столиці Токіо, а також префектурах Канагава та Окінава (очікується, що частка людей похилого віку збільшиться на 50%), у префектурах Сайтама, Тіба, Аїті, Сіга (на 40-50%), а також у префектурах Міягі, Ібаракі, Тотігі, Гего, Фукуока, Осака (на 30–40%).

Зростання кількості самотніх домогосподарств, зменшення народжуваності супроводжується збільшенням кількості людей, які залишаються неодруженими. Спостерігається міграційна нерівновага. Хоча Японія поступово відкривається для мігрантів, їх кількість залишається недостатньою для компенсації демографічного спаду. Внесок мігрантів до чисельності населення є незначним порівняно зі швидкістю скорочення природного приросту. Спостерігається зростання попиту на іноземну робочу силу та активне впровадження робототехніки й автоматизації для компенсації дефіциту людських ресурсів. Зменшення кількості працюючих осіб уповільнює економічне зростання країни, знижує обсяг споживання та створює додаткове навантаження на систему пенсійного забезпечення.

Народжуваність і смертність у Японії залежать від комплексу економічних, соціальних і культурних чинників. До чинників, що впливають на народжуваність можна віднести економічні, соціокультурні, індивідуалізм і віддаленість від традицій. Виховання дитини в Японії є дорогим, зокрема через

вартість освіти та додаткових занять, які є звичною практикою. Молоді японці часто невпевнені у своїх фінансових перспективах через ринок праці з низькими гарантіями зайнятості. Традиційно японська культура вимагала від жінок зосереджуватись на сімейному житті. Проте сьогодні жінки все частіше обирають кар'єру, що відкладає шлюб і народження дітей. Робочий графік у Японії часто інтенсивний, а культура «кароші» (смерті від перепрацювання) робить складним поєднання кар'єри з вихованням дітей. Зростання числа жінок і чоловіків, які обирають жити самотійно, або вступають у так звані «безшлюбні партнерства».

Необхідно протидіяти впливу негативних демографічних трансформацій у структурі суспільства шляхом запровадження нових ефективних заходів державної підтримки та змін демографічної та міграційної політики держави. Низка конкретних заходів вже здійснюється. Зокрема, широко розповсюдженою практикою є виплата допомоги жінкам у зв'язку з народженням дітей; розробляються інвестиційні рішення щодо розвитку соціальної інфраструктури для сімей та жінок з дітьми; вживаються заходи для стимулювання більш активної участі людей похилого віку в соціальному та економічному житті, використання їх трудового та соціального досвіду для навчання молодого покоління; створюються будинки та спеціальні програми охорони здоров'я для людей похилого віку; розглядаються можливості усиновлення дітей від яких відмовилися батьки в Японії чи за кордоном, але яких хочуть усиновити японські громадяни; розвивається політика залучення мігрантів з-за кордону перш за все, з країн Східної та Південно-Східної Азії, близьких в етнокультурних параметрах до японського населення, а також етнічних японців з Латинської Америки; активізується залучення жінок до ринку праці для компенсації робочої сили, якої не вистачає.

Висновки. Депопуляція та демографічне старіння в Японії є ключовими проблемами суспільства і впливають на різні аспекти життя в країні. Демографічне старіння обумовлено не лише зниженням рівня народжуваності, а й збільшенням якості та тривалості життя, що вимагає значних економічних

витрат від держави у сфері медичної допомоги, соціальної підтримки та пенсійного забезпечення літніх людей. Тобто процеси демографічного старіння в японському суспільстві супроводжуються збільшенням соціально-економічних витрат. Щороку все більша кількість людей похилого віку потребує уваги та догляду, що складно забезпечити працездатному населенню, що скорочується. І незважаючи на довгострокові плани японського уряду збільшити пенсійний вік у країні до 70 років, остаточне рішення з цього питання ще не прийнято, оскільки просто збільшити пенсійний вік – це не вихід. «Нині на тлі старіння населення в Японії поступово зменшуються розміри пенсій. Середня пенсія там становить близько 60% від зарплати, а через 30 років може скоротитися до 40%. Уряду доведеться так реформувати пенсійну систему, щоб не призвести до фінансової катастрофи і водночас не втратити популярність» [1].

Не випадковим є те, що протягом багатьох років Японія запрошує значну кількість трудових мігрантів з країн з переважаючою часткою молодого покоління, одночасно намагаючись компенсувати природне скорочення населення, хоча і тимчасово. Таким чином, щороку все більш помітними стають соціально-економічні наслідки скорочення чисельності населення працездатного віку і те, що на державному рівні необхідно якомога швидше шукати найефективніший спосіб, за допомогою якого можна було б впоратися зі змінами соціально-демографічної структури країни.

СПИСОК ВИКОРИСТАНИХ ДЖЕРЕЛ

1. Населення Землі швидко старіє, не вистачає працівників. Чи готова до цього світова економіка і що чекає на Україну?: *веб-сайт*. URL: <https://pravda.com.ua/publications/2022/01/26/681778/>

2. World Population Prospects 2024: Highlights. *United Nations. Department of Economic and Social Affairs*. URL: <https://population.un.org/wpp/>

GEOLOGICAL AND MINERALOGICAL SCIENCES

DIRECT-PROSPECTING TECHNOLOGY OF SATELLITE AND PHOTO IMAGES FREQUENCY-RESONANCE PROCESSING: ON THE FEASIBILITY OF IT USING AT STAGE OF PROMISING AREAS SELECTING FOR SUBSEQUENT LICENSING

Yakymchuk Mykola Andriyovych,
doctor of physics and mathematics, professor,
Institute of Applied Problems of Ecology,
Geophysics and Geochemistry, Kyiv, Ukraine,

Korchagin Ignat Mykolayovych,
doctor of physics and mathematics, professor,
Institute of Geophysics, NAS of Ukraine, Kyiv, Ukraine

Introduction. The super-mobile direct-prospecting technology for frequency-resonance processing and decoding of satellite images and photographs [1-2] provides an opportunity to conduct research in order to search for minerals of various types, as well as to study the deep structure of various structural elements in different regions of the globe. The technology was also used to study the structural features of various structural complexes (objects) on the planets and satellites of the solar system. During this technology large-scale testing and approbation in 2019-2024 [1-7] numerous facts (evidences) were obtained in favor of 1) deep (abiogenic) genesis of oil, condensate and gas in the process of hydrogen degassing of the Earth, 2) migration of gas (methane), carbon dioxide and hydrogen into the atmosphere of the Earth planet and 3) a "volcanic" model of the formation of structural elements and the appearance of the Earth, planets and satellites of the solar system, as well as deposits of hydrocarbons, ore minerals and water. The results of studies conducted in various regions of the globe showed also that the super-mobile

technology used makes it possible to significantly speed up and optimize (cheapen) the exploration process for combustible and ore minerals, as well as water.

Approbation of mobile direct-prospecting methods was carried out in local areas and sites of the exploratory wells for oil and gas drilling on onshore and offshore, within large and small exploratory blocks in order to integrally assess the prospects for oil and gas content, in areas of volcanic complexes and ring structures of various types location, on local areas and sites along seismic profiles, as well as on some planets and satellites of the solar system. The results of the experimental work carried out were published in journal articles, as well as in the materials of numerous scientific conferences [1-7].

The article [6] presents the results of direct-prospecting technology testing at three large exploration blocks and well drilling sites on the Lebanon and Israel offshore. The results of frequency-resonance processing of satellite images of local drilling sites of exploratory wells have been confirmed by drilling. This report presents the results of the conducted and planned experimental studies of the south-eastern part of the Mediterranean Sea region with the aim of selecting promising blocks (areas) for obtaining a license for exploration and drilling of oil and gas wells.

Research methods. Experimental studies of reconnaissance and detailed character are carried out using low-cost direct-prospecting technology, including modified methods of satellite images and photographs frequency-resonance processing and decoding, vertical electric-resonance sounding (scanning) of the cross-section and the method of integral assessment of the prospects for oil and gas (ore) potential of large prospecting blocks and local areas [1]. The individual components of the technology used are developed on the principles of the “substance” paradigm of geophysical research, the essence of which is the search for a specific (required in each case) substance. The developed methods are based on the standing electric waves, discovered by Nikola Tesla in 1899 in the deep horizons of the Earth. In modified versions of the methods of frequency-resonance processing of satellite images and photographs, as well as vertical sounding (scanning) of the

cross-section, existing databases (sets, collections) of sedimentary, metamorphic and igneous rocks, minerals and chemical elements are used. The technique of instrumental measurements carrying out, are described in [1-7]. Some issues of theoretical justification of the developed direct-prospecting methods are discussed in the article [8].

We also note that the developed technology uses the frequency-resonant principle of the useful signals' registration. When carrying out instrumental measurements using the developed computerized complexes, the spectra of satellite or photographic images of objects studied are sequentially compared with the spectra of rock samples, the desired minerals and chemical elements. In the process of comparison, the measuring unit registers resonances (electromagnetic responses), which make it possible to draw a conclusion about the presence (absence) of specific rocks, the desired minerals and chemical elements in the cross-section of the object of study. Such features of the developed methods of satellite images processing and decoding are the basis for the use of the terms "frequency-resonance technology" ("frequency-resonance methods").

The processing of satellite images and photographs is carried out in laboratory conditions, without organizing and conducting field geological and geophysical studies. This provides an opportunity to quickly conduct research in any region of the globe, and, consequently, developing technology is super-mobile.

Unlike classical geophysical methods, the used technology make it possible in each specific case to fill the cross-section under study with the complexes of sedimentary, metamorphic and igneous rocks, present in it, as well as to determine in the first approximation (and refine at the stages of detailing) the intervals of the cross-section that are promising for the detection of combustible and ore minerals, immediately, in the process of measurements (registration of signals) by the developed instrumentation and measuring devices (i.e. without additional stages of modeling and geological interpretation of the instrumental measurements results).

Possible stages of direct-prospecting methods application. Numerous results of approbation and practical application of the frequency-resonance technology for

satellite images processing [1-7] have shown that this super-mobile direct-prospecting technology can be successfully used on the following stages of prospecting for oil and gas, natural hydrogen, ore minerals and water:

a) *stage 1: demonstration* – processing of a satellite image or a photograph of the well or field location, known to the potential Customer, to further demonstrate the operability and efficiency of mobile direct-prospecting technology;

b) *stage 2: integral* – detailed processing of satellite images of large areas in order to determine the types of volcanic structures, present within survey area, as well as minerals for which it is advisable to conduct reconnaissance and detailed prospecting;

c) *stage 3: reconnaissance* – splitting satellite images of large areas into sequences of fragments and their detailed processing in order to identify the most promising local blocks for conducting detailed prospecting for the desired minerals;

d) *stage 4: detailed* – detailed processing of images of the most promising local blocks, identified at the previous stage (reconnaissance), in order to select sites for the prospecting and exploration wells drilling.

Stages of satellite images processing in order to identify promising areas (blocks) for licensing. In October 2024, a proposal was received with the mobile direct-prospecting technology of satellite and photo images frequency-resonance processing using to assess the feasibility of obtaining a license to conduct exploration and drilling wells within a block in the southeastern Mediterranean Sea.

Results of processing at stage 2. To conduct the assessment, the authors were provided with a satellite image of the survey block (Fig. 1a) and the coordinates of a point, located within the block. Additional information about the survey area in the Mediterranean Sea was not available.

To conduct the research of an evaluative nature, the authors prepared a satellite image of a larger area (Fig. 1b) using the “Google Earth” software package. Additionally, in the region of the specified point for further processing, images of a smaller area were also prepared (Fig. 1c, d).

Frequency-resonance processing of the prepared satellite images at the initial

(integral) stage of the search work was carried out in an accelerated mode with the implementation of a limited set of instrumental measurement procedures.

Local block of a small area (Fig. 1c). During the image fragment in Fig. 1c processing, signals (responses) at the frequencies (frequency spectrum) of hydrocarbons (oil, gas, condensate) **were not registered!**

Local block of a larger area (Fig. 1d). During the image fragment in Fig. 1d processing, signals (responses) at frequencies (frequency spectrum) of hydrocarbons (oil, gas, condensate) were recorded in the depth interval up to 3.5 km from 1-6 groups of sedimentary rocks (an overlay from a volcanic complex located near this fragment of the territory).

Satellite image of a large survey block (Fig. 1b). As a result of processing the image in Fig. 1b with the implementation of several procedures of instrumental measurements, evidence of hydrocarbon synthesis at the boundary of 57 km in volcanic complexes filled with sedimentary rocks of 1-6 and 7th (limestone) groups was obtained.

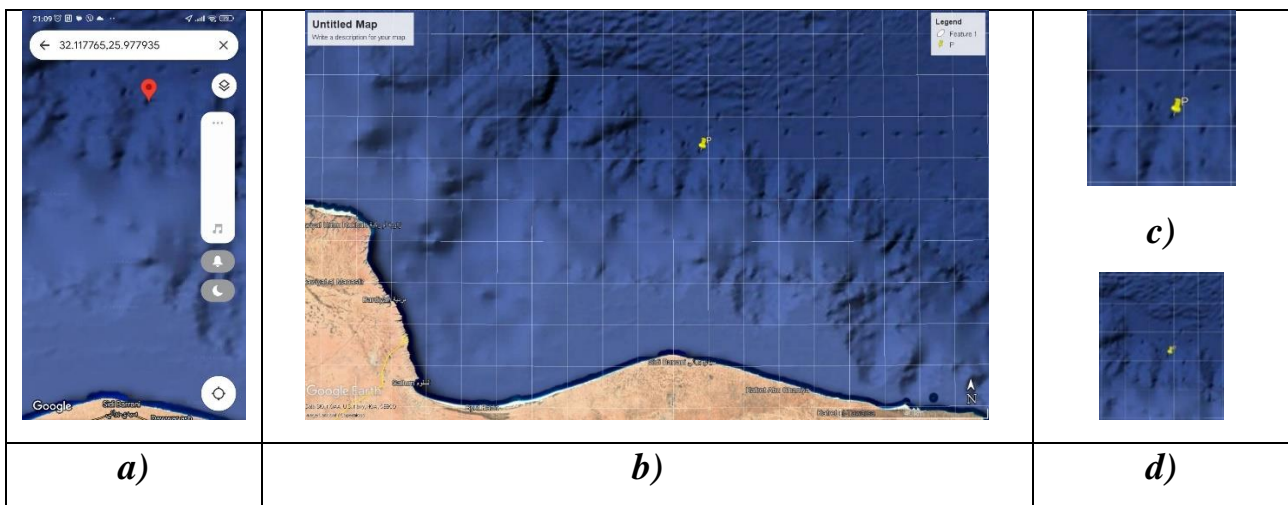

Fig. 1. Satellite images of study area in Mediterranean Sea with point coordinates (a) and prepared for frequency-resonance processing in “Google Earth” software package (b, c, d).

Recommendations. 1. It is not advisable to conduct exploration work and drill wells for hydrocarbons within the territory fragment in Fig. 1c!

2. Within the fragment of the territory **only in Fig. 1d**, it is also inappropriate to conduct exploration work and drill wells for hydrocarbons!

3. On a large block (Fig. 1b), two volcanic complexes were discovered in which abiogenic hydrocarbons are synthesized at the boundary (depth) of 57 km. The position of these complexes can be localized in the process of additional examination of individual fragments of this block with the implementation of an expanded set of instrumental measurement procedures. And only after this the recommendations can be formulated on the advisability of obtaining permission to conduct detailed exploration work and drill wells within the location of volcanic complexes of 1-6 and 7 (limestones) groups of sedimentary rocks exclusively.

Determination of the volcanic complexes location within which hydrocarbon synthesis occurs at the 57 km boundary. To determine the location of volcanic structures filled with sedimentary rocks of 1-6 and 7 (carbonates) groups, the images of four fragments (Fig. 2) of the territory shown in Fig. 1b were prepared. Frequency-resonance processing of the prepared images can be carried out in an integral mode with the implementation of a limited set of instrumental measurement procedures. The main goal (task) of this stage of research is to determine the fragments of the survey territory within which responses (signals) are recorded at the frequencies of hydrocarbons (oil, gas, condensate) from the surface, as well as at the 57 km boundary of hydrocarbon synthesis. This stage of research will significantly reduce the area of detailed survey, and, consequently, the time and financial resources spent on prospecting work.

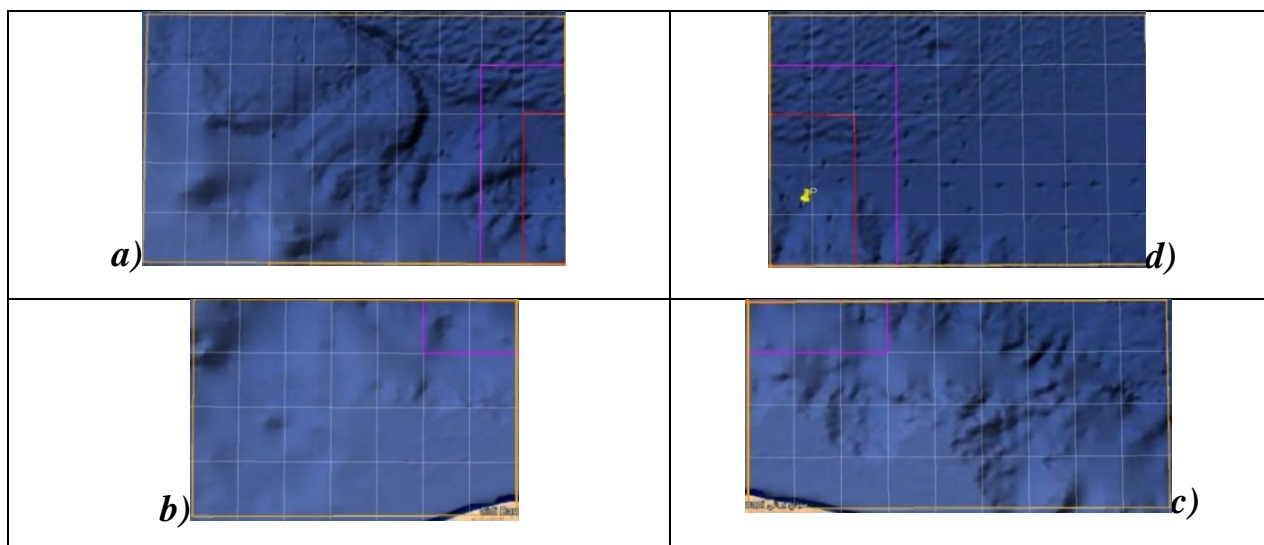

Fig. 2. Fragments of satellite images from study area in Mediterranean Sea with given point prepared for frequency-resonance processing.

The practical implementation of this stage of processing (instrumental measurements) will allow us to determine a block (or two blocks) within which volcanic complexes filled with 1-6 and 7th (limestone) groups of sedimentary rocks are located. In the future, at the next stage of exploration work (image processing), instrumental measurements will be carried out only within these blocks.

Reconnaissance survey of blocks with volcanic complexes. In Fig. 2, the blocks prepared for processing at the reconnaissance stage are divided into local sections of smaller area by a coordinate grid: a) 50 sections; b) 28; d) 45; d) 36. Frequency-resonance processing of local sections only within the location of volcanic complexes, identified at the previous stage of processing, will allow us to outline the blocks of the territory that are promising for obtaining a license to conduct detailed exploration work and drill exploratory wells.

Processing of local areas in detailed mode. Frequency-resonance processing of promising for hydrocarbons images of local areas with the implementation of an extended set of instrumental measurement procedures will allow determining the position of points for drilling exploratory wells within volcanic structures, filled with 1-6 and 7th groups of sedimentary rocks. The results of processing at this stage of research can be presented in a graphical format similar to that given in the final part of this message below.

Results of the survey of a local area on the Lebanese offshore in 2024. Given that within the licensed Blocks 4 and 9 on the Lebanese shelf [6] responses at the HC frequencies were not recorded, frequency-resonant processing of large fragments of the country's shelf was carried out in the reconnaissance mode in order to identify areas that are promising for exploratory wells drilling. In the process of performing experimental work of this nature, responses (signals) at the gas frequencies (frequency spectrum) were registered within one of the surveyed blocks. Further, within this local area, a cross-section scanning was carried out at nine points in order to determine the intervals of registration of responses (signals) from gas in the cross-section. The results of the scanning at a separate point using the developed graphic visualization procedures are presented in Fig. 3 in two formats. It should be

noted that the developed graphic visualization procedures allow presenting the results of scanning the cross-section at individual points in three formats.

The results of sounding at 9 points in the survey area allow us to state that within its boundaries there are igneous (ultramafic) rocks of the 7th group over which salt layers are located. Figure 3 also shows the signal intensities (in percent) at gas frequencies from the response recording intervals. From intervals (layers) with signal intensities of 60% and above, the probability of receiving gas inflows increases. The map of the total thickness of gas-saturated layers is presented in Fig. 4 in a three-dimensional version together with the sounding columns of the cross-section at 9 points in two formats.

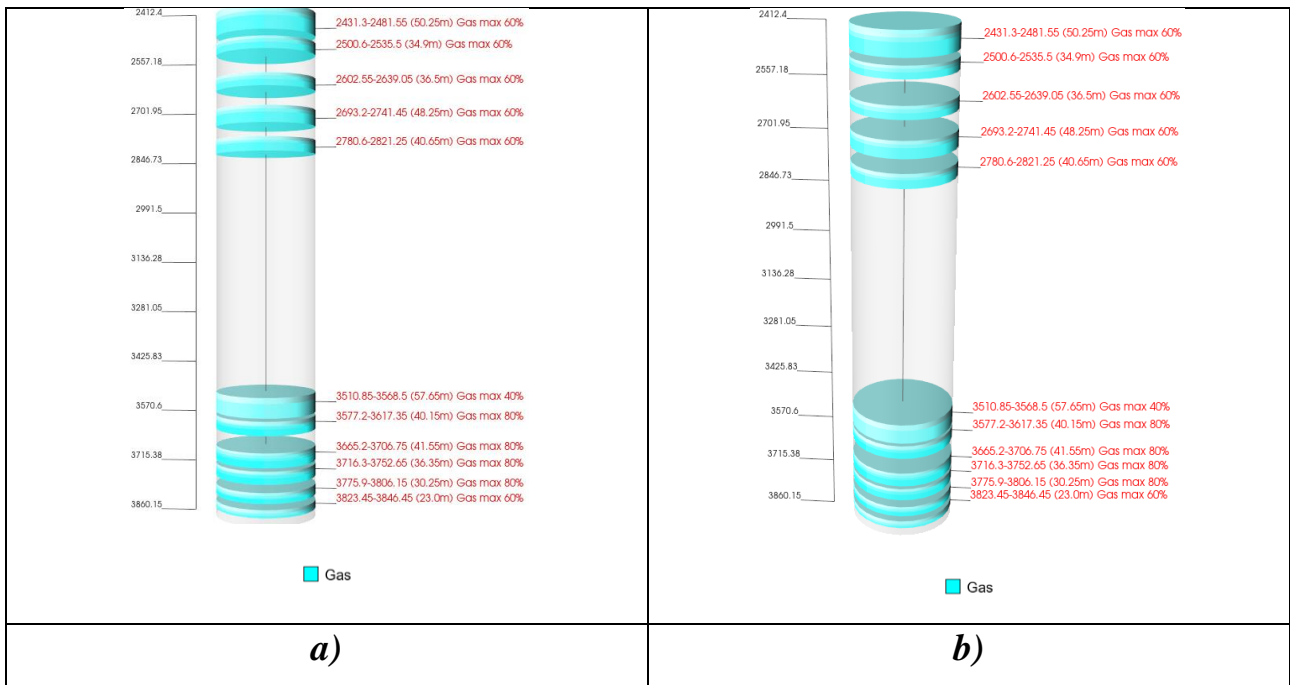

Fig. 3. Visualization of scanning results at one point of the site in 2 formats.

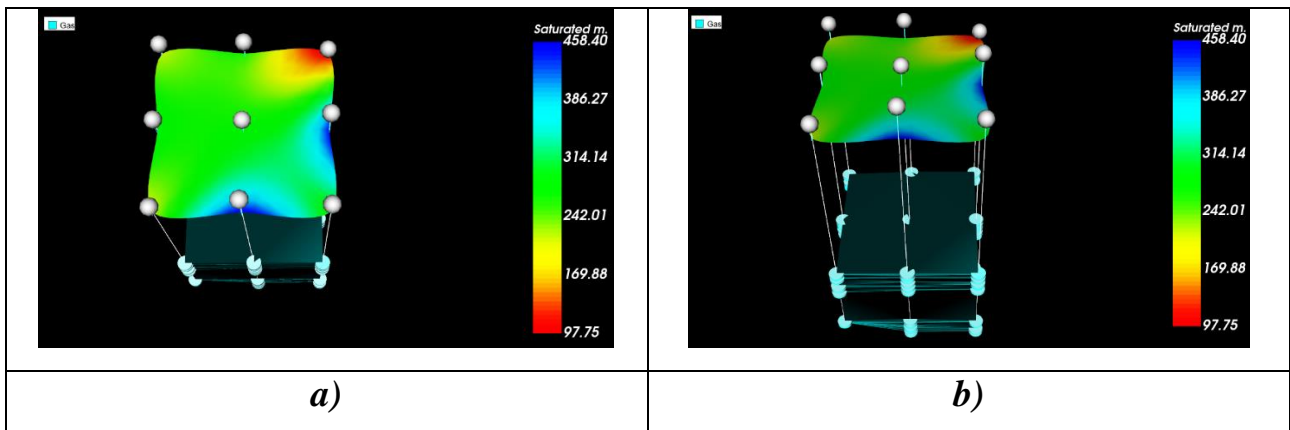

Fig. 4. Three-dimensional graphical images of the results of scanning the cross-section at 9 points.

Conclusions. In conclusion, we note that the results of frequency-resonance processing of satellite images and photographs of local sites of drilling wells, as well as on search areas and fields in various regions, are convincingly indicate the appropriateness of developed methods application to select optimal location of prospecting and exploratory wells. The super-operational method of integrated assessment of oil and gas prospects provides an opportunity to significantly accelerate and optimize the exploration process for combustible and ore minerals. The proven mobile technology of frequency-resonance processing of satellite images and photographs is recommended for practical use in order to preliminary assess the prospects of oil and gas content and ore content of poorly studied and unexplored search blocks and local sites.

REFERENCES

1. Yakymchuk N. A., Korchagin I. N., Bakhmutov V. G., Solovjev V. D. Geophysical investigation in the Ukrainian marine Antarctic expedition of 2018: mobile measuring equipment, innovative direct-prospecting methods, new results. *Geoinformatika*, 2019, no. 1, pp. 5-27.
2. Yakymchuk, N. A., Korchagin, I. N. Technology of frequency-resonance processing of remote sensing data: results of practical approbation during mineral searching in various regions of the globe. Part I. *Geoinformatika*, 2019, no. 3, pp. 29-51; Part II. *Geoinformatika*. 2019. no. 4, pp. 30-58; Part III. *Geoinformatika*. 2020. no. 1, pp. 19-41; Part IV. *Geoinformatika*. 2020. no. 3, pp. 29-62; Part V. *Geoinformatika*. 2021. no. 3-4, pp. 51-88.
3. Yakymchuk, N. A., Korchagin, I. N. New evidence in favor of the abiogenic genesis of hydrocarbons from the results of the testing of direct-prospecting methods in various regions of the world. *Reports of the National Academy of Sciences of Ukraine*. 2020. № 9. P. 55-62. <https://doi.org/10.15407/dopovidi2020.09.055>.
4. Yakymchuk, N. A., Korchagin, I. N. Approbation of direct-prospecting technology of frequency-resonance processing of satellite images and photo images at known hydrocarbon deposits in different regions. *Geoinformatika*,

2020, 2, pp. 3-38.

5. Yakymchuk, N. A., Korchagin, I. N. Direct-prospecting technology of frequency-resonant processing of satellite images and photos images: results of use for determining areas of gas and hydrogen migration to the surface and in the atmosphere. *Geoinformatika*, 2020, no. 3, pp. 3-28 (in Russian).

6. Mykola Yakymchuk, Ignat Korchagin. Technology of satellite and photo images frequency-resonance processing: results of testing at three large exploration blocks and well drilling sites on the Lebanon and Israel offshore. Publisher.agency: Proceedings of the 5th International Scientific Conference «Foundations and Trends in Research» (February 15-16, 2024). Amsterdam, Netherlands, 2024. P. 136-160. ISBN 978-3-4547-7498-7 DOI 10.5281/zenodo.10676608 <https://ojs.publisher.agency/index.php/ERM/issue/view/70>

7. Mykola Yakymchuk, Ignat Korchagin, Valery Soloviev. Universal direct search frequency-resonance technologies for solving structural and exploration geological problems. LAP Lambert Academic Publishing. 24 July 2024. P. 184. Language: English. ISBN-10: 6207652274, ISBN-13: 978-6207652273. <https://my.lap-publishing.com/catalogue/details/gb/978-620-7-65227-3/universal-direct-search-frequency-resonance-technologies-in-geology> <https://www.amazon.co.uk/Universal-Direct-Frequency-resonance-Technologies-Geology/dp/6207652274>

8. ZAMORA Mario, RUIZ Mario, OSORNO Jose. Exploration of Hydrocarbons and Mining & Energy Resources Using Non-Seismic Methods - Nuclear Magnetic Resonance Technology. *Technium* Vol. 2, Issue 7 pp.372-389 (2020) ISSN: 2668-778X www.techniumscience.com

DIRECT-PROSPECTING TECHNOLOGY OF SATELLITE IMAGES AND PHOTOGRAPHS FREQUENCY-RESONANCE PROCESSING: RESULTS OF TESTING WITHIN SEARCH AREAS IN AFRICA

Yakymchuk Mykola Andriyovych,
doctor of physics and mathematics, professor,
Institute of Applied Problems of Ecology,
Geophysics and Geochemistry, Kyiv, Ukraine

Korchagin Ignat Mykolayovych,
doctor of physics and mathematics, professor,
Institute of Geophysics, NAS of Ukraine, Kyiv, Ukraine

Introduction. During 2019-2024 years, the authors have been testing super-mobile, low-cost direct-prospecting methods of satellite images and photographs frequency-resonance processing and decoding [1-9] in various regions of the globe, including the areas and sites of exploration well's location (drilled, during drilling, projected). The experimental investigation is carried out in order to improve the methodology of frequency-resonance processing of satellite images and photographs conducting, assessing the oil and gas prospects of deep horizons of cross-section within the blocks and areas of survey, demonstrating the performance and potential capabilities of direct-prospecting methods and technologies. The results of the mobile direct-prospecting methods testing at two local sites in the Republic of Ghana are presented in this report.

Research methods. Experimental reconnaissance studies are carried out using low-cost direct-prospecting technology, including modified methods of frequency-resonance processing and decoding of satellite images and photographs, vertical electric-resonance sounding (scanning) of the cross-section and the method of integral assessment of the prospects for oil and gas (ore) potential of large prospecting blocks and local areas [1]. The individual components of the technology used are developed on the principles of the "substance" paradigm of geophysical research, the essence of which is the search for a specific (required in each case) substance. The developed methods are based on the standing electric waves,

discovered by Nikola Tesla in 1899 in the deep horizons of the Earth. In modified versions of the methods of frequency-resonance processing of satellite images and photographs, as well as vertical sounding (scanning) of the cross-section, existing databases (sets, collections) of sedimentary, metamorphic and igneous rocks, minerals and chemical elements are used. The technique of instrumental measurements carrying out, are described in [1-9]. Some issues of theoretical justification of the developed direct-prospecting methods are discussed in the article [10].

Unlike classical geophysical methods, the used technology make it possible in each specific case to fill the cross-section under study with the complexes of sedimentary, metamorphic and igneous rocks, present in it, as well as to determine in the first approximation (and refine at the stages of detailing) the intervals of the cross-section that are promising for the detection of combustible and ore minerals, immediately, in the process of measurements (registration of signals) by the developed instrumentation and measuring devices (i.e. without additional stages of modeling and geological interpretation of the instrumental measurements results).

Materials of earlier experimental studies, obtained with the used set of mobile direct-prospecting methods, are presented in publications [2-9]. The same articles describe the methodological features of measurements during the satellite images and photographs processing using the developed technical means.

When conducting numerous studies using the described direct-prospecting methods in 2019-2023, the optimal procedure (processing graph, sequence of actions) was worked out (and constantly improved), which is used when carrying out work within the blocks and areas of survey. The most used processing graph for a separate satellite image (or its local fragment) processing includes the following sequence of actions (steps).

1. The procedure for fixing responses (signals) from the surface at the frequencies of the following set of substances: oil, condensate, gas, amber, methane-oxidizing bacteria, oil shale, gas hydrates, ice, coal, anthracite, hydrogen, living (deep) water, dead water, diamonds, potassium magnesium salt, sodium

chloride salt.

2. Graph of the response's registration from the groups of sedimentary, metamorphic and igneous rocks that make up the cross-section.

3. Procedure for determining the presence within survey area of deep channels (volcanoes), filled with various groups of rocks; depths assessment of the volcano's root's location.

5. Graph for determining groups of rocks (or individual samples of groups), from which signals are recorded at frequencies of oil, condensate, gas and water (deep, live).

6. The procedure for recording responses of oil, condensate, gas and phosphorus at the surface (depth) of 57 km – the boundary of the hydrocarbons and amber synthesis in deep channels (volcanoes), filled with certain groups of rocks.

7. Graph of signals registration of water (deep, live) on the surfaces of 11, 46, 57, 68, 69 km – the predicted boundaries of water synthesis in volcanoes of a certain type.

8. The procedure for scanning a cross-section with different steps from the surface up to 15 km to determine the depth intervals, within which responses are recorded at the resonant frequencies of oil, condensate, and gas. Refinement of the depths of location of the most promising for hydrocarbons intervals of cross-section during additional scanning with a finer step.

9. Graph for assessing the depth of the upper boundary (edge) of basalts, as well as the depths of the beginning of fixing responses at the resonant frequencies of hydrogen and living (healing) water from basalts. It is implemented in case of fixing responses from the 6th group of igneous rocks (basalts) on the surveyed area.

10. Procedure for determining the depths of occurrence of the upper edge of kimberlites, as well as the depth interval within which responses at diamond frequencies are recorded. It is implemented when establishing the presence of signals from the 11th group of igneous rocks (kimberlites) in the survey area.

Given the reconnaissance nature of the studies performed, the described set of separate procedures for satellite images processing in full was not implemented

within all surveyed areas.

Possible stages of direct-prospecting methods application. Numerous results of approbation and practical application of the frequency-resonance technology for satellite images processing [34-60] have shown that this super-mobile direct-prospecting technology can be successfully used on the following stages of prospecting for oil and gas, natural hydrogen, ore minerals and water:

a) *stage 1: demonstration* – processing of a satellite image or a photograph of the well or field location, known to the potential Customer, to further demonstrate the operability and efficiency of mobile direct-prospecting technology;

b) *stage 2: integral* – detailed processing of satellite images of large areas in order to determine the types of volcanic structures, present within survey area, as well as minerals for which it is advisable to conduct reconnaissance and detailed prospecting;

c) *stage 3: reconnaissance* – splitting satellite images of large areas into sequences of fragments and their detailed processing in order to identify the most promising local blocks for conducting detailed prospecting for the desired minerals;

d) *stage 4: detailed* – detailed processing of images of the most promising local blocks, identified at the previous stage (reconnaissance), in order to select sites for the prospecting and exploration wells drilling.

Possible projects for working with national and foreign Partners:

1. Reconnaissance survey of large blocks or the entire territory of a particular country in order to identify local areas of detailed exploration for: a) oil, gas, condensate; b) natural hydrogen; c) ore minerals.

2. The detailed exploration works carrying out within the most promising areas for hydrocarbons and natural hydrogen in order to assess the feasibility of exploratory wells drilling within them and the choice of sites for their laying.

3. Detailed survey of local areas (sites) with the drilled wells for oil and gas in order to identify missed oil and gas layers and assess the prospects of HC deposits detection in the cross-section below the wells bottom.

4. Detailed inspection within the sites of design wells for oil and gas location in

order to further assess the feasibility of their drilling.

5. Survey within areas of the springs with living and dead water location in the country in order to study the healing properties of healing waters and assess the feasibility of its production.

6. Detailed survey of local areas, promising for precious and non-ferrous metals (cuprum, lithium, cobalt and others), as well as rare earth chemical elements.

Direct-prospecting methods testing in an oil and gas exploration area in Ghana. To demonstrate the operability of the mobile technology, the contractors were provided with a satellite image of the survey area (Fig. 1a), on which a marker indicates a point with coordinates 7.4887581619387 (Lat), -1.236912579355035 (Long). Using the coordinates of the specified point for subsequent frequency-resonance processing, two images of a larger (Fig. 1b) and smaller (Fig. 1c) area were prepared.

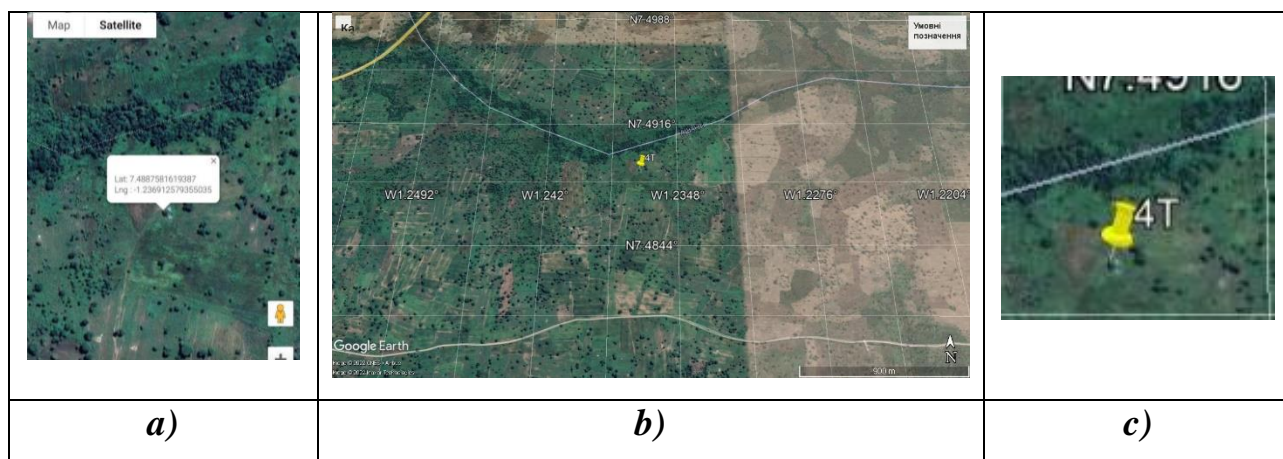

Fig. 1. Satellite images of a different fragments of the territory within the survey area.

Processing of the satellite image in Fig. 1b. During the implementation of a limited number of measurement procedures using the satellite image in Fig. 1b within a large survey area, signals at frequencies of the 7th (limestone) group of sedimentary rocks were recorded up to 2490 m. Signals at salt frequencies were recorded deeper.

Processing of the satellite image in Fig. 1c. During frequency-resonance processing of a small image (Fig. 1c) in standard mode, signals were recorded at frequencies of oil, gas condensate, gas, methane-oxidizing bacteria, and yellow phosphorus.

In the interval of the cross-section 97-2405 m, signals from the 7th (limestone) group of sedimentary rocks were recorded, 2405 m - 470 km – from the 9th (marl) group of sedimentary rocks, and deeper than 470 km, signals were recorded at the frequencies of old granites.

Frequency-resonance sounding of the cross-section. Sounding (scanning) of the cross-section was carried out with a small step of 1-3 cm using a fragment of the satellite image in Fig. 1c. In the process of performing instrumental measurements, the intervals of recording responses (signals) at the frequencies of gas, gas condensate and oil were successively determined.

Intervals of signal recording at gas frequencies: 1) 266-281 m, 2) 322-324 m, 3) 337-359 m, 4) 384-395 m, 5) 404-405 m, 6) 409-411 m, 7) 414-415 m, 8) 944 - 949 m (intensive), 950-965 m (intensive).

Intervals of signal recording at gas condensate frequencies: 1) 394-521 m (intensive), 2) 526-556 m (intensive), 3) 1272-1325 m (intensive), 4) 1504-1506 m, 5) 1533-1557 m (intensive).

Intervals of signal recording at oil frequencies: 1) 295-296 m, 2) 301-304 m, 3) 476-478 m, 4) 498-502 m, 5) 506-509 m, 6) 878-887 m (intensive), 7) 1399-1480 m (intensive), 8) 1562-1565 m, 9) 1776-1856 m (intensive).

The above-mentioned gas frequency signal recording intervals 404-405 m, 409-411 m, 414-415 m are overlapped with the gas condensate response interval 394-521 m (intensive) with increased signal amplitude.

Direct-prospecting methods testing at the Dormaa gold prospecting site.

The site location on the satellite image (Fig. 2a) is marked with four yellow markers.

Instrumental measurements within the survey site (Fig. 2a) revealed a volcanic complex filled with salt. The upper edge of the salt was determined at a depth of 675 m by scanning with a step of 10 cm.

When scanning the cross-section, a step of 10 cm, young granites were recorded to a depth of 745 m. From the surface (at a depth) of 160 meters, the general signal of young granites with gold was not recorded for 90 seconds!

It is worth noting that the above values of the depths of the upper edge of the

salt and the lower edge of the granites are integral (averaged) depth estimates for a relatively large area.

At depths above 160 m, the probability of detecting gold deposits is close to zero.

Processing of the satellite image in Fig. 2b. During the measurements, the signal of young granites was recorded in the depth range of 36-685 m; the section was scanned with a step of 10 cm up to 100 m and with 50 cm deeper.

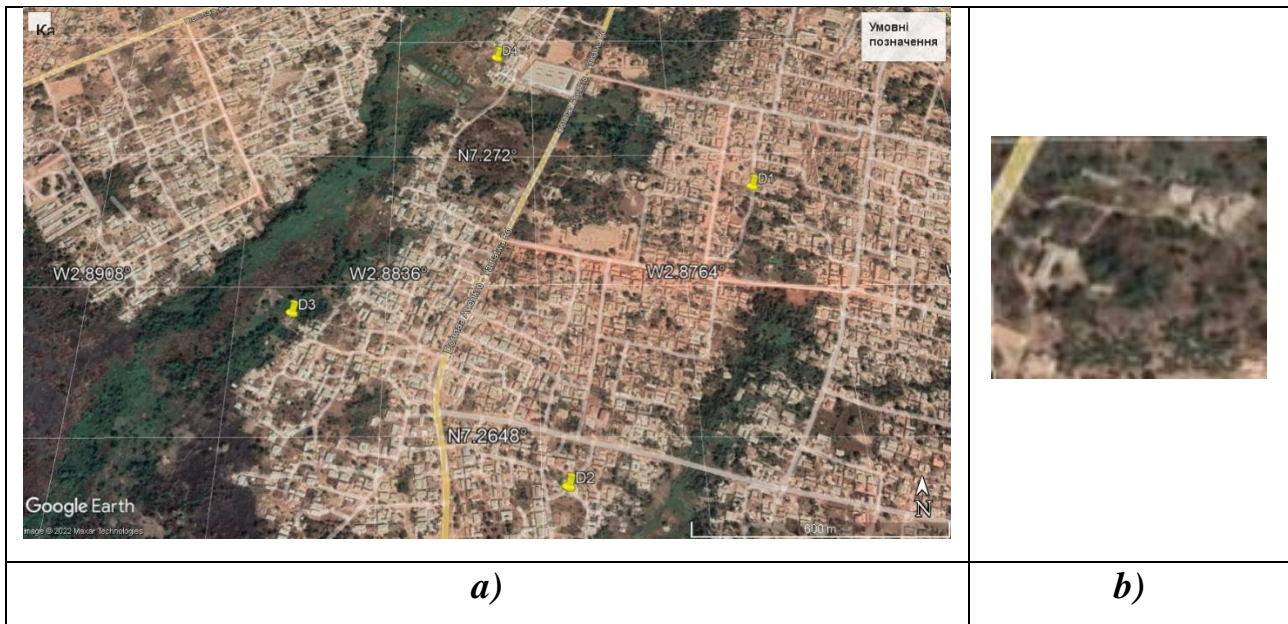

Fig. 2. Satellite image of Dormaa area (a) and a fragment of territory within the demo site (b). (The fragment is larger than 100*100 m).

During the scanning, responses from salt were received from the interval of 685 m - 95 km, and from the 9th (marl) group of sedimentary rocks – from the interval of 95-470 km. At a depth of 470 km from the lower part of the cross-section, signals from old granites were recorded.

At a depth of 36 m from the lower part of the cross-section, the signal of gold together with young granites was recorded from 12 sec.

On the surface (depth) of 685 m from the upper part of the cross-section, the signal of gold together with young granites was recorded from 13 sec.

Frequency-resonance sounding of the cross-section. Sounding of the cross-section within the demo site (Fig. 2b) was carried out to determine the intervals

of recording responses at gold frequencies (occurrence depths and thicknesses of rocks containing gold).

During the sounding process the following intervals of responses at gold frequencies were recorded by instrumental measurements: 1) 42-46 m, 2) 56.1-57.1 m, 3) 62.8-63.5 m, 4) 123.4-137.8 m (intensive), 5) 138.6-139.5 m, 6) 141.0-145.8 m (intensive), 7) 150.3-150.9 m, 8) 152-158.3 m (intensive).

Horizons marked as (intensive) are characterized by a relatively high gold content.

Conclusion. Experimental studies of a demonstration (and reconnaissance) nature, promptly conducted using direct-prospecting methods of frequency-resonance processing and decoding of satellite and photo images, allow us to state that it is advisable to conduct detailed search operations for hydrocarbons (first area) and gold (second area) in the block (sections) within which studied areas are located. The developed mobile direct-prospecting technology can also be used for these purposes.

The use of super-efficient and low-cost direct-prospecting technology will significantly speed up the exploration process for, oil and gas, natural hydrogen, ore minerals as well as reduce financial costs for its implementation.

REFERENCES

1. Yakymchuk N. A., Korchagin I. N., Bakhmutov V. G., Solovjev V. D. Geophysical investigation in the Ukrainian marine Antarctic expedition of 2018: mobile measuring equipment, innovative direct-prospecting methods, new results. *Geoinformatika*, 2019, no. 1, pp. 5-27.

2. Yakymchuk, N. A., Korchagin, I. N. Technology of frequency-resonance processing of remote sensing data: results of practical approbation during mineral searching in various regions of the globe. Part I. *Geoinformatika*, 2019, no. 3, pp. 29-51; Part II. *Geoinformatika*. 2019. no. 4, pp. 30-58; Part III. *Geoinformatika*. 2020. no. 1, pp. 19-41; Part IV. *Geoinformatika*. 2020. no. 3, pp. 29-62; Part V. *Geoinformatika*. 2021. no. 3-4, pp. 51-88.

3. Yakymchuk, N. A., Korchagin, I. N. New evidence in favor of the abiogenic

genesis of hydrocarbons from the results of the testing of direct-prospecting methods in various regions of the world. Reports of the National Academy of Sciences of Ukraine. 2020. № 9. P. 55-62. <https://doi.org/10.15407/dopovidi2020.09.055>.

4. Yakymchuk, N. A., Korchagin, I. N. Approbation of direct-prospecting technology of frequency-resonance processing of satellite images and photo images at known hydrocarbon deposits in different regions. *Geoinformatika*, 2020, 2, pp. 3-38.

5. Yakymchuk, N. A., Korchagin, I. N. Direct-prospecting technology of frequency-resonant processing of satellite images and photos images: results of use for determining areas of gas and hydrogen migration to the surface and in the atmosphere. *Geoinformatika*, 2020, no. 3, pp. 3-28 (in Russian).

6. Mykola Yakymchuk, Ignat Korchagin. On the possibility of frequency-resonance methods using to determine the presence of chemical elements in minerals, rocks and sediments of cross-section. Publisher.agency: Proceedings of the 1st International Scientific Conference «Foundations and Trends in Modern Learning» (January 12-13, 2023). Berlin, Germany, 2023. P. 250-261. ISBN 978-1-9094-2169-1 DOI 10.5281/zenodo.7539109 <https://ojs.publisher.agency/index.php/FTML/issue/view/13>

7. Yakymchuk M. A., Korchagin I. M. Features of deep structure within regions of gold deposits Muruntau (Uzbekistan) and Namoya (DR Congo) location by the results of photographs and satellite images frequency-resonance processing. Proceedings of the 2nd International scientific and practical conference. SPC “Sci-conf.com.ua”. Kyiv, Ukraine. 2023. Pp. 424-432. URL: <https://sci-conf.com.ua/iimizhnarodna-naukovo-praktichna-konferentsiya-modern-problems-of-science-education-and-society-24-26-04-2023-kiyiv-ukrayina-arhiv/>

8. Mykola Yakymchuk, Ignat Korchagin. Technology of satellite and photo images frequency-resonance processing: results of testing at three large exploration blocks and well drilling sites on the Lebanon and Israel offshore. Publisher.agency: Proceedings of the 5th International Scientific Conference «Foundations and Trends in Research» (February 15-16, 2024). Amsterdam, Netherlands, 2024. P. 136-160.

ISBN 978-3-4547-7498-7 DOI 10.5281/zenodo.10676608

<https://ojs.publisher.agency/index.php/ERM/issue/view/70>

9. Mykola Yakymchuk, Ignat Korchagin, Valery Soloviev. Universal direct search frequency-resonance technologies for solving structural and exploration geological problems. LAP Lambert Academic Publishing. 24 July 2024. P. 184. Language: English. ISBN-10: 6207652274, ISBN-13: 978-6207652273. <https://my.lap-publishing.com/catalogue/details/gb/978-620-7-65227-3/universal-direct-search-frequency-resonance-technologies-in-geology> <https://www.amazon.co.uk/Universal-Direct-Frequency-resonance-Technologies-Geology/dp/6207652274>

10. ZAMORA Mario, RUIZ Mario, OSORNO Jose. Exploration of Hydrocarbons and Mining & Energy Resources Using Non-Seismic Methods - Nuclear Magnetic Resonance Technology. Technium Vol. 2, Issue 7 pp.372-389 (2020) ISSN: 2668-778X www.techniumscience.com

МОДЕЛІ ЗАТУХАННЯ КОНТАКТНИХ ДОТИЧНИХ НАПРУЖЕНЬ В ВИСОКИЙ ЗРАЗКАХ ГІРСЬКИХ ПОРІД ПРИ ЇХ КЛИНООБРАЗНІЙ ФОРМІ РУЙНУВАННЯ

Красовський Ігор Св'ятославович,

к. т. н., науковий співробітник

Різо Захар Миколайович,

аспірант

Інститут геотехнічної механіки

ім. М. С. Полякова НАН України

Вступ. Відомо, що дотичні напруги вздовж висоти зразка з видаленням від зон застосування навантаження згідно з принципом Сен-Венана згасають. Науковці для опису цього явища застосовують формулу лінійних затухань дотичних напружень:

$$\tau_{xy} = f_c \sigma_y \left(1 - \frac{2y}{h}\right), \quad (1)$$

де f_c - коефіцієнт контактної тертя; σ_y – контактна нормальна напруга; y -ордината точки, що розглядається; h – висота зразка.

В теорії обробки металів тиском [1] ця формула широко застосовується для опису згасання дотичних напружень. Авторами роботи [2] ця формула використовується для розробки методів розрахунку міцності зразків гірських порід. Однак, автори цих тез вважають, що вона немає за собою фізичного обґрунтування.

У роботі [3] наводиться фізичне обґрунтування явища згасання зсувних напружень і деформацій від меж зон деформації, яке спостерігається експериментально. Автор вважає, що напружений стан передається за допомогою радіально орієнтованих клинів, які сприймають стискаючі та розтягуючі навантаження. У межах цієї концепції були складені формули розрахунку дотичних напружень стосовно нашої системи координат:

$$\text{при } y \leq 0,5h$$

$$\tau_{xy} = \frac{f_c \sigma_y}{2\pi} \left[\begin{array}{l} 2\pi - 2 \operatorname{arctg} \frac{y}{x} - 2 \operatorname{arctg} \frac{y}{1-x} + \sin \left(\pi - 2 \operatorname{arctg} \frac{y}{x} \right) + \\ + \sin \left(\pi - 2 \operatorname{arctg} \frac{y}{1-x} \right) \end{array} \right] \quad (2)$$

при $y \geq 0.5h$

$$\tau_{xy} = -\frac{f_c \sigma_y}{2\pi} \left[\begin{array}{l} 2\pi - 2 \operatorname{arctg} \frac{1-y}{x} - 2 \operatorname{arctg} \frac{1-y}{1-x} + \sin \left(\pi - 2 \operatorname{arctg} \frac{1-y}{x} \right) + \\ + \sin \left(\pi - 2 \operatorname{arctg} \frac{1-y}{1-x} \right) \end{array} \right] \quad (3)$$

Мета роботи полягає у визначенні рівня достовірності розрахунку меж міцності зразків гірських порід з використанням цих методів розрахунку згасання дотичних напружень уздовж висоти зразків.

Матеріали та методи. В якості об'єкта досліджень виступає призматичний зразок гірської породи при його клиновій формі руйнування. Межа міцності зразка визначається за максимальними напруженнями в серединній області позамежної кривої діаграми «напруження – деформація». Центр осей координат розташуємо у верхньому лівому куті зразка. Вісь y направимо вниз, тобто у напрямку активної сили, вісь x - вздовж контактної площини зліва направо. Сили тертя спрямовуємо проти поперечної деформації, тобто, від країв зразка до вертикальної площини симетрії зразка. Відповідно до правила знаків, дотичні напруження від тертя на верхній лівій чверті фігури приймаємо позитивними, на правій – негативними. На нижніх чвертях напруги відповідно мають протилежні знаки. Для розробки аналітичного методу розрахунку межі міцності зразка потрібно знати закономірність контактних нормальних напружень. По Л. Прандтлю [2] ця закономірність описується простою формулою. На основі цієї формули авторами розроблено метод розрахунку межі міцності зразків при клиновій формі руйнування:

$$\sigma_{y_i} = \sigma_y \left(1 + \frac{2f_c}{h} \right), \quad (4)$$

де σ_{y_i} - нормальне напруження вздовж контактної поверхні.

За теорією ліній ковзання тріщини можуть розвиватися зверху вниз і знизу вгору. Перший варіант більш раціональний. Зрозуміло, що процес розвитку тріщини починається на лінії ковзання (ЛЗ) у точці, де потрібна найменша напруга для її утворення (рис. 1).



Рисунок 1 – Схема утворення клиновидної форми руйнування зразка гірських порід при його стисканні:

а) – у момент передруйнування; б) – у момент утворення правої сторони клину; в) – у момент формування лівої сторони клину; г) – у момент утворення клиновидної форми.

Зрозуміло, що аналітичні методи мають базуватися на критерії міцності, який найбільшою мірою описує процеси деформування та руйнування гірських порід. Ця робота базується на третій теорії – теорії максимальних ефективних дотичних напружень, яка заснована на критерії Кулона [2-14]. Авторами [2] проведено вдосконалення критерію Кулона з урахуванням контактної тертя. Це вдосконалення дозволило їм розробити нову теорію локального руйнування гірських порід, яка дозволяє визначати напруги в будь-якій точці тіла, що деформується. В першу чергу – у вершині тріщини і параметри її геометрії.

Використовуючи питомі значення, отриманні за Л. Прандтлем, можна побудувати істинну діаграму «напруга – деформація» (рис. 2, пряма 1). Для цього потрібно ув'язати значення питомого зусилля з деформацією зразка, що визначається за формулою:

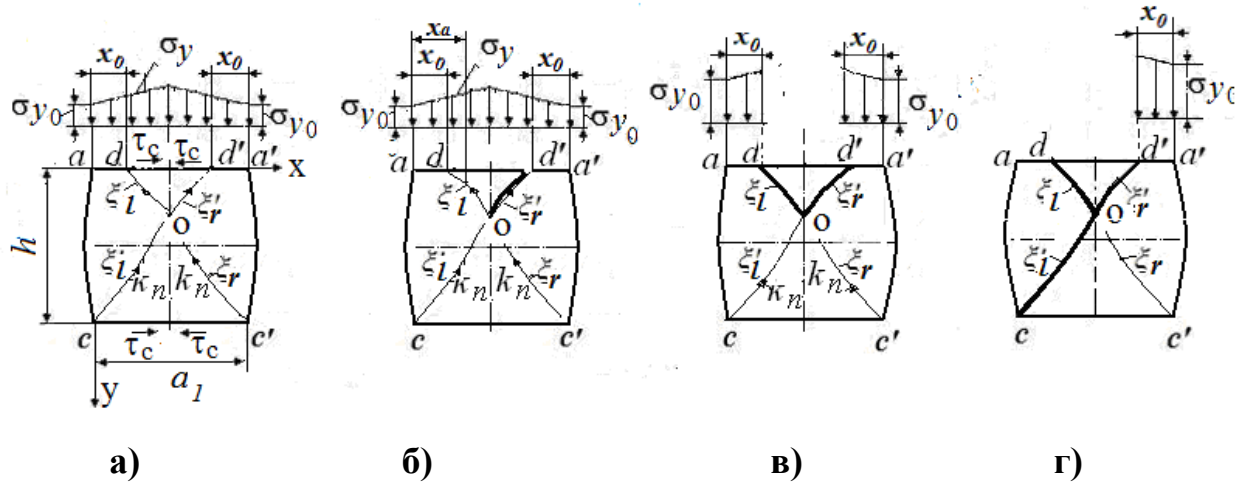
$$\varepsilon = \frac{P}{E}, \quad (5)$$

де E - модуль пружності

Але в практиці деформування тіл прийнято використовувати умовні діаграми при співвідношенні змінної несучої площадки в процесі руйнування до початкової ширини зразка, що описується формулою

$$S = (x + X_0) / a_1. \quad (6)$$

Шляхом множення значення деформації за виразом (5) на значення відносної площадки S отримуємо зв'язок параметрів умовних діаграм «повздожнє напруження – поздовжня деформація» для затухання дотичних напружень згідно з формулами (1-3).

Результати та обговорення. Для більш фізично обґрунтованого розрахунку згасання дотичних напружень уздовж висоти зразка, авторами тез складена система з двох формул (2) і (3), які засновані на концепції проф. Е. М. Макушка. На основі цих формул та загальновідомої формули (1) за методом, розробленим авторами [2], для визначення міцності призматичних зразків гірських порід за їх клинової форми руйнування побудовані діаграми «напруга – деформація» (рис. 2). Проаналізувавши ці діаграми, можна дійти висновку, що діаграми, побудовані з використанням формули (1), мають плавний характер і на вигляд більш відповідають експериментальним кривим [4]. Діаграми, побудовані за формулами (2) і (3) мають так звану «площадку текучості» і відображають зміцнення зразка, і мають ламаний характер.

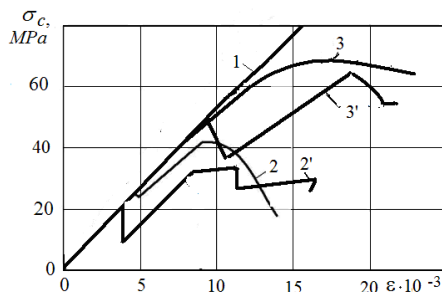

1 – істинна діаграма; 2-3 – $\rho = 30^\circ$; $f_c = 0,25$; 4 – $\rho = 38^\circ$, $f_c = 0,25$

Рисунок 2 – Діаграми «напруга – деформація» при клиновидній формі руйнування зразків гірських порід.

Після перевірки на достовірність розрахункових даних з експериментальними даними [2, 4, 15], бачимо, що позамежні криві теоретичних діаграм, побудовані з використанням формули (1), відповідають експериментальним [2, 4]. Деякі з них мають скиди напружень, які підтверджуються експериментальними спостереженнями. У момент скидання виникають так звані площадки текучості, формування яких автори роботи [2] пояснюють переходом процесу руйнування з опуклої лінії ковзання на увігнуту, яка формує різний характер позамежних кривих.

Проведено оцінку достовірності результатів розрахунку порівняно з експериментальними даними за параметром коефіцієнта варіації. Коефіцієнт варіації при першому варіанті склав 10%, за другим – 11%, що свідчить про їх практичну ідентичність. Але слід віддавати перевагу лінійному згасанню дотичних напружень, оскільки ця закономірність описує позамежні діаграми руйнування «напруження – деформація» плавними кривими, які схожі на експериментальні. Другий варіант підходить для концептуального пояснення явища згасання дотичних напружень з видаленням від меж зон навантаження.

Висновки. Науковці, для опису явища загасання дотичних напружень, застосовують формулу лінійних затухань дотичних напружень. Вважається, що напружений стан передається за допомогою радіально орієнтованих клинів, які сприймають стискаючі та розтягуючі навантаження. Були складені формули розрахунку дотичних напружень в іншому виді.

Позамежні криві теоретичних діаграм напруга-повздовжня деформація мають різний вигляд. Діаграми, побудовані за загальновідомою формулою, мають плавний характер і відповідають експериментальним. Діаграми, побудовані за формулами авторів, мають ламаний вигляд.

Проведено оцінку достовірності результатів розрахунку порівняно з експериментальними даними за параметром коефіцієнта варіації. Коефіцієнт варіації при першому варіанті склав 10%, за другим – 11%, що свідчить про їх практичну ідентичність. Перевагу слід віддавати лінійному згасанню дотичних напружень, оскільки ця закономірність описує позамежні діаграми руйнування

«напруження – деформація» плавними кривими, які схожі на експериментальні.

ПЕРЕЛІК ПОСИЛАНЬ

1. Томленов, А. Д. Теория пластического деформирования металлов / А.Д. Томленов. – М.: Металлургия, 1972. – 480.
2. Васильев, Л. М. Механика образования форм разрушения образцов горных пород при их сжатии: монография / Л. М. Васильев, Д. Л. Васильев, Н. Г. Малич, А. А. Ангеловский. – Днепро: ИМА-пресс, 2018, 150 с.
3. Макушок, Е. М. Самоорганизация деформационных процессов // Е. М. Макушок. – Минск: Наука и техника, 1999. – 272 с.
4. Виноградов, В. В. Геомеханика управления состоянием массива вблизи горных выработок / В. В. Виноградов. – К.: Наукова думка, 1989. – 192 с.
5. Шашенко, А. Н. Деформируемость и прочность массивов горных пород / А. Н. Шашенко, Е. А. Сдвижкова, С. Н. Гапеев. – Дніпропетровськ: НГУ України, 2008.–224 с
6. Петренко, В. Д. Проблема визначення деформацій оправиперегінних тунелів при суттєвій зміні інженерно-геологічних умов / В. Д. Петренко, О. Л. Тютюкін, Є. Ю. Кулаженко //Зб.наук.пр. "Мости та тунелі, теорія, дослідження, практика" / ДНУЗТу. – Дніпропетровськ, 2014. – Вип.5.-С. 62-69.
7. Петренко, В. Д. Оцінка стійкості природних східів методами математичного моделювання в програмі "ОТКОС" / В. Д. Петренко, О. Л. Тютюкін, О. І. Лубінчик, В. Р. Кільдеев // Зб.наук.пр. Дніпетровського університету залізничного транспорту "Мости та тунелі, теорія, дослідження, практика" / ДНУЗТу.– Дніпропетровськ,. 2015. – Вип.8. – С. 23-32.
8. Irfan Ghani, Dynamic Development of Hydrofracture / Irfan Ghani, Daniel Koehn, Renaud Toussaint, Cees Willem Passchier // Pure and Applied Geophysics – 2013. – Vol. 170. – Iss. 11 – pp. 1685 – 1703.
9. Zhang, L. Evaluation of rock strength criteria for wellbore stability analysis / L. Zhang, P. Cao, K.C. Radha // Int J Rock Mech Min Sci. – 2010. – Vol. 47. – Iss. 8. – P. 1304-1316.

10. Mingqing, Y. Mechanical characteristic of the exponential strength criterion under conventional stresses / Y. Mingqing // Int J Rock Mech Min Sci. – 2010. – Vol. 47. – Iss. 2. – P. 195-204.
11. Zhao, X. G. A mobilized dilation angle model for rocks/ X.G. Zhao, M. Cai// Int J Rock Mech Min Sci. – 2010. – Vol. 47. – Iss. 3. – P. 368-384.
12. Feiying Ma, Staged Coalbed Methane Desorption and the Contribution of Each Stage to Productivity / Feiying Ma, Yongqing Wang, Haitao Li, Lin Wang, Hui Wang, Rui Jiang // Chemistry and Technology of Fuels and Oils – 2014. – Vol. 50. – Iss. 4 – pp. 344-353.
13. Erik Eberhardt, The Hoek–Brown Failure Criterion / Erik Eberhardt // Rock Mechanics and Rock Engineering – 2012. – Vol. 45 – Iss. 6 - pp 981–988.
14. Agustawijaya, D. S., The Influence of Rock Properties and Size into Strength Criteria: A Proposed Criterion for Soft Rock Masses / Agustawijaya, D. S. // Civil Engineering Dimension – 2011. – Vol. 13 – Iss. 2 – pp 75-81.
15. Справочник (кадастр) физических свойств горных пород. Под ред. Н. В. Мельникова, В. В. Ржевского, М. М. Протодяконова. – М.: Недра, 1975.-279 с.

ARCHITECTURE

УДК 72

ВИКОРИСТАННЯ КІНЕТИЧНИХ ПАНЕЛЕЙ В ЗЕЛЕНОМУ БУДІВНИЦТВІ

**Бабенцова Орина Сергіївна,
Вербовецька Віталіна Віталіївна,
Токар Орина Сергіївна,
Гончарова Орина Русланівна,
Студентки
Олійник Тетяна Петрівна,
к.т.н., доцент
Одеська державна академія будівництва та архітектури
м. Одеса, Україна**

Анотація. У статті розглядається використання кінетичних панелей у зеленому будівництві, їхні технологічні особливості та екологічні переваги. Кінетичні панелі є інноваційним рішенням, яке дозволяє зменшити енергетичні витрати, покращити мікроклімат будівель і надати архітектурним об'єктам естетичної цінності. В рамках дослідження аналізуються приклади проектів, де успішно впроваджено кінетичні панелі, а також обговорюються виклики, з якими стикаються архітектори при їх реалізації. Розроблено проект сучасної школи для м. Львів з використанням кінетичних панелей, як складової частини сталого розвитку в архітектурі та будівництві. Завдяки такому інноваційному підходу, школа у Львові стане зразком для інших освітніх закладів, демонструючи, як ІКТ можуть слугувати потужним інструментом у формуванні освітнього середовища, яке відповідає викликам ХХІ століття.

Ключові слова: Кінетичні панелі, зелена архітектура, екологічні технології, енергоефективність, інновації в будівництві.

Вступ. Сучасна архітектура стикається з численними викликами, які вимагають новаторських рішень для досягнення сталості та енергоефективності. Серед інновацій, які активно впроваджуються в будівництво, особливу увагу привертають кінетичні фасади, що використовують гігроморфні матеріали. Ці матеріали, зокрема деревина та спори бактерій, мають здатність реагувати на зміни вологості навколишнього середовища, забезпечуючи природний контроль температури всередині будівлі без потреби у електроенергії. Дослідження, проведені в Ньюкаслі, демонструють потенціал автономних фасадів, що використовують ці інноваційні матеріали, які не лише адаптуються до умов навколишнього середовища, але й «дихають» разом із локальним кліматом, сприяючи підвищенню термічного комфорту та енергетичної ефективності [1].

В умовах екстремальних температур, як у Делі, гігроморфні системи затемнення стають незамінними, суттєво зменшуючи потребу в кондиціонуванні повітря і, відповідно, енергоспоживання. У цій статті ми розглянемо вплив кінетичних фасадів на архітектурний ландшафт, їх переваги та можливості, які вони відкривають для сталого будівництва в майбутньому.

Аналіз джерел сучасної наукової літератури показав, що використання кінетичних панелей та гігроморфних технологій у зеленому будівництві є рішенням та має великий потенціал для підвищення енергоефективності та екологічності сучасних архітектурних проєктів. Ці технології відкривають нові можливості для створення будівель, що не тільки відповідають сучасним вимогам до естетики та функціональності, але й значно знижують витрати на енергоспоживання, зокрема на опалення та охолодження приміщень.

Кінетичні панелі, які адаптуються до змінних умов навколишнього середовища, дозволяють не лише оптимізувати природне освітлення і вентиляцію, але й знижують споживання енергії в будівлях. Їх здатність реагувати на сонячне випромінювання, температуру та вітер відкриває нові можливості для дизайну фасадів, що можуть "дихати" разом із навколишнім середовищем. Завдяки можливості змінювати свою форму та положення

відповідно до змін навколишнього середовища, ці елементи фасадів можуть бути інтегровані в загальний дизайн будівлі, виконуючи не тільки декоративну, але й енергетичну функцію. Наприклад, у проєкті Al Bahar Towers в Абу-Дабі використано кінетичні панелі, що реагують на зміни освітленості завдяки автоматизованим сенсорам (рис. 1). Ці панелі автоматично закриваються або відкриваються в залежності від інтенсивності сонячного світла, що дозволяє значно знизити температуру всередині будівлі та зменшити потребу в кондиціонуванні. Таким чином, кінетичні фасади сприяють зниженню енергоспоживання будівлі, роблячи її більш екологічною та економічно ефективною.



Рис. 1. Al Bahar Towers. Дубаї, ОАЕ

Для проєктування та реалізації кінетичних панелей необхідний всебічний аналіз кліматичних умов місцевості, де буде розташована будівля. Різні географічні регіони мають свої особливості в кліматичних умовах, що впливає на вибір матеріалів та конструкцій, а також на загальний дизайн будівлі. Архітектори та інженери використовують програмне забезпечення для комп'ютерного моделювання, яке дозволяє створювати параметричні моделі фасадів. Одним із найбільш популярних інструментів для таких розрахунків є Rhino з плагіном Grasshopper. Ці програми дозволяють моделювати кінетичні

фасади, враховуючи різні параметри, такі як напрямок і сила вітру, рівень освітленості, температура та інші кліматичні фактори, що впливають на ефективність використання таких конструкцій.

Окрім того, кінетичні панелі забезпечують значну естетичну цінність, надаючи будівлі динамічний вигляд, який змінюється в залежності від зовнішніх умов. Вони можуть бути використані для створення вражаючих архітектурних форм, що додають фасадам рухливості і мінливості, що відповідає сучасним тенденціям у дизайні. Враховуючи їх здатність реагувати на зміни зовнішнього середовища, кінетичні фасади також можуть бути використані для створення "живих" будівель, що адаптуються до змін навколишнього світу, створюючи гармонійне поєднання природи та технологій.

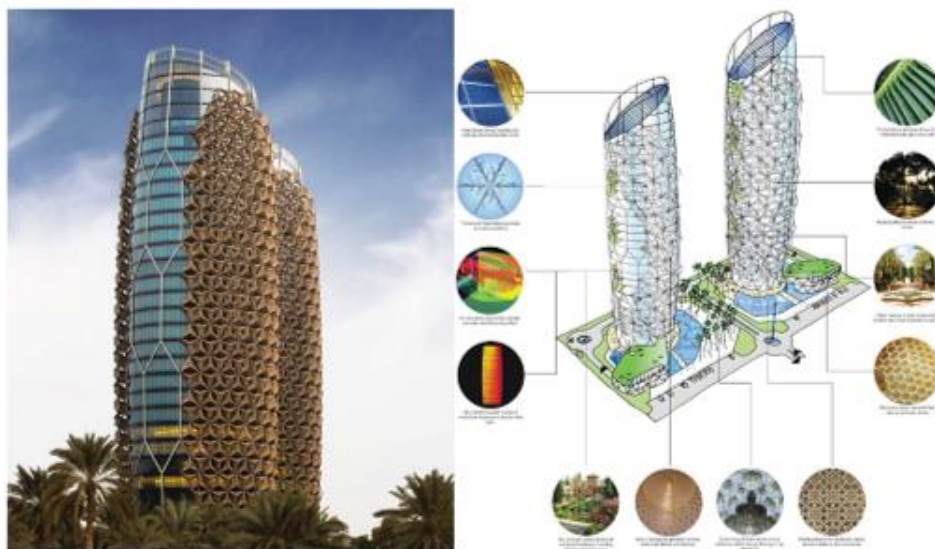
Використання кінетичних панелей також дозволяє значно знизити негативний вплив на навколишнє середовище. Системи, які використовують кінетичні панелі, дозволяють будівлям більш ефективно використовувати природні ресурси, зменшуючи споживання енергії та викиди вуглецю в атмосферу. Це є важливим етапом на шляху до сталого розвитку та охорони навколишнього середовища, оскільки зменшення енергетичних витрат на опалення та охолодження є одним з основних чинників у боротьбі зі змінами клімату.

Однак проектування та впровадження кінетичних панелей є складним і ресурсоємним процесом, який потребує ретельного планування та аналізу. Для досягнення найкращих результатів необхідно враховувати не лише кліматичні умови, але й технічні аспекти, пов'язані з установкою та обслуговуванням таких систем. Оскільки кінетичні панелі є складними конструкціями, їх використання вимагає висококваліфікованих спеціалістів для проектування, виготовлення та монтажу. Крім того, варто враховувати і вартість таких систем, оскільки їх впровадження може вимагати значних капіталовкладень на початкових етапах будівництва. Проте, незважаючи на ці складнощі, використання кінетичних панелей стає все більш популярним у сучасному архітектурному проектуванні завдяки своїм численним перевагам. Вони дозволяють створювати ефективні,

економічні та естетично привабливі будівлі, що відповідають вимогам сталого розвитку і енергоефективності. Їх здатність адаптуватися до змін навколишнього середовища робить їх невід'ємною частиною інноваційних архітектурних рішень, сприяючи розвитку "зеленого" будівництва та сталого урбанізму.

Кінетичні панелі виготовляються з легких і міцних матеріалів, таких як алюміній, скло або полікарбонат, що дозволяє забезпечити надійність конструкцій при мінімальних навантаженнях: алюміній — легкий, міцний і стійкий до корозії; скло — забезпечує максимальне природне освітлення, хоча потребує відповідного проектування для запобігання перегріву; полікарбонат — легкий, ударостійкий і може мати різні кольори та текстури. Рух панелей забезпечується механічними або електронними системами. Механічні системи використовують пружини та важелі, тоді як електронні оснащені сервомоторами й датчиками, які керуються автоматизованими контролерами [7, 8]. Наприклад, у проекті Kiefer Technic Showroom рухомі фасадні елементи зменшують надмірне нагрівання, що дозволяє знизити витрати на кондиціонування повітря до 30%. За даними UNStudio для Galleria Centercity, кінетичні панелі знижують витрати на опалення на 25% у зимовий період (рис. 2) [3].



Рис. 2. Kiefer Technic Showroom, Австрія

Системи управління кінетичними панелями зазвичай включають:

датчики — встановлені на фасаді будівлі для моніторингу зовнішніх умов (сонячні, температурні, вітрові); *контролери* — отримують дані від датчиків і керують рухом панелей, що інтегровані в автоматизовану систему

будівлі, *сервомотори* — забезпечують рух панелей, вбудовані в базову структуру панелі або механізм кріплення.

Крім того, використання гігморфних матеріалів, здатних адаптуватися до вологості повітря, також сприяє зменшенню енергоспоживання. Деревина та спори бактерій, наприклад, змінюють об'єм під впливом вологості, забезпечуючи природну вентиляцію і контроль температури без електрики.

Комбінація кінетичних панелей та гігморфних матеріалів створює унікальні рішення для підвищення енергоефективності. Кінетичні панелі активно керують середовищем, реагуючи на світло й температуру, тоді як гігморфні матеріали забезпечують пасивне регулювання вологості [5].

Мета дослідження: метою даного дослідження є аналіз можливості впровадження гігморфних матеріалів та кінетичних фасадів для сучасних громадських будівель. Дослідження прагне визначити, як ці інноваційні технології можуть зменшити споживання енергії, покращити внутрішній мікроклімат та адаптуватися до змінних умов навколишнього середовища.

Об'єкт дослідження: проєкті школи з яслами у м. Львові з розробкою кінетичного фасаду.

Результат дослідження: У проєкті школи з яслами у м. Львові була реалізована технологія кінетичного фасаду яка розроблена у рамках всеукраїнського конкурсу SteelFreedom. Генеральний план приведено на рис. 3.



Рис. 3. Генеральний план проєкту

Одним із ключових елементів проекту є кінетичні фасади, які являють собою інноваційні архітектурні елементи, здатні адаптуватися до зовнішніх умов. Кінетичний фасад складається з рухомих панелей, що реагують на фактори навколишнього середовища, зокрема на світло, температуру та вітер. Це дозволяє оптимізувати енергоспоживання та забезпечити комфортні умови всередині будівлі (рис. 4).



Рис. 4. Кінетичні фасади , проект-концепція школа у Львові

У сучасному світі, де інформаційно-комунікаційні технології (ІКТ) є невід'ємною частиною повсякденного життя, важливим завданням є їх інтеграція в систему освіти. У проекті нової школи у м.Львові створен інноваційний освітній простір, який відповідатиме вимогам нової української школи, спираючись на системний підхід до використання ІКТ. Цей навчальний заклад буде платформою для всебічного впровадження інформаційних технологій, що забезпечить інтерактивні середовища, спрямовані на розвиток критичного мислення та технологічних компетентностей учнів.



Рис. 5. Фасад Ю-А.

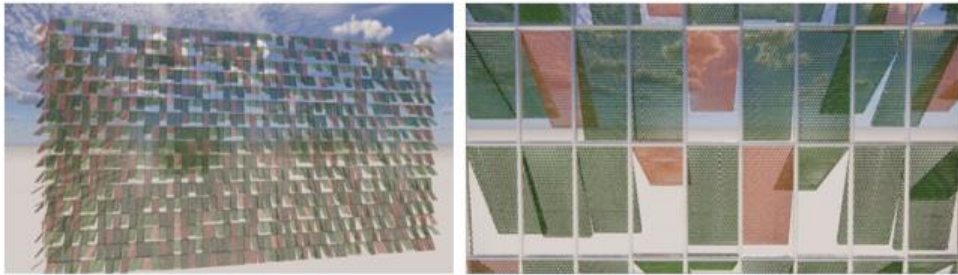

Рис. 6. Візуалізація проекту.

Цей підхід є частиною концепції пасивного будинку, яка передбачає використання сонячної орієнтації, енергоефективного освітлення, фотovoltaїчних систем та сонячних батарей. Завдяки такій інтеграції, енергоспоживання знижується на 50% порівняно з традиційними будівлями. Кінетичний фасад зменшує потребу в охолодженні та вентиляції, що сприяє створенню стійкої й комфортної архітектури.

Проектом передбачено гнучке та адаптивне планування навчальних просторів, яке дозволить використовувати різні формати навчання, зокрема традиційні лекції, проектну діяльність та дистанційне навчання (рис. 7).



Рис. 7. Інтер'єри школи.

Для реалізації проекту було обрано екологічні матеріали, зокрема основним матеріалом для фасадів є сталь Metipol, яка також використовується в інтер'єрі. Для даху використано полікарбонат від Oskar Group, що поєднується з концепціями зеленого будівництва для покращення екологічного стану середовища. Крім того, у проекті планується використання водосточних систем та фурнітури від Ruuki Group.

Висновки: Інтеграція кінетичних панелей і гігроморфних технологій у проектування нових будівель може стати ключовим фактором у досягненні сталого розвитку, що відповідає вимогам сучасності. Архітектори і проектувальники мають можливість використати ці технології для створення більш комфортного, економічного і екологічно чистого середовища. У подальшому, дослідження та розвиток цих напрямків у архітектурі можуть

призвести до нових інновацій і концепцій, що відкриють шлях до створення адаптивних, стійких і функціональних будівель, які стануть основою для життя майбутніх поколінь.

СПИСОК ЛІТЕРАТУРИ

1. Kolarevic, B. (2003). *Architecture in the Digital Age: Design and Manufacturing*. New York: Spon Press.
2. Menges, A., & Ahlquist, S. (2011). *Computational Design Thinking: Computation Design Thinking*. New York: John Wiley & Sons.
3. Kahn, L. M. (2007). *Green Building Handbook: Volume 1: A Guide to Sustainable Design*. London: Green Books.
4. Кінетичні фасади: технологія. (n.d.). Взято з okna.ua.
5. Кінетична архітектура: 2. Будинки-трансформери, динамічні фасади, мости, скульптури і рухомі мафи. (2021). Взято з Prostranstvo.media.
6. The Al Bahr Towers is a high-performance design inspired by its context. (2018). Взято з ResearchGate.
7. Gorsevski, C. (2019). *Folio*. Взято з Issuu.
8. Rana, M. (2021). *Dissertation Report*. Взято з Issuu.

ЕКОЛОГІЧНІСТЬ ТА СТАЛИЙ РОЗВИТОК В ПРОЄКТУВАННІ ДИТЯЧИХ БІБЛІОТЕК

Малік Тетяна Вячеславівна
завідувач кафедри дизайну середовища,
професор, кандидат архітектури
Київська Державна Академія
Декоративно-Прикладного Мистецтва і Дизайну імені М. Бойчука
Козярук Ілона Вікторівна
студентка
Київська Державна Академія
Декоративно-Прикладного Мистецтва і Дизайну імені М. Бойчука

Вступ. / Introductions. Сталий розвиток є ключовою концепцією сучасного світу, яка охоплює всі сфери людської діяльності, включаючи архітектуру та будівництво. У контексті проектування дитячих бібліотек це поняття має особливе значення. Бібліотеки не тільки виконують освітню функцію, а й формують екологічну свідомість у дітей, показуючи на практиці переваги сталого підходу.

В умовах глобальних екологічних викликів архітектурні рішення повинні забезпечувати мінімальний вплив на довкілля, ефективно використовувати ресурси та сприяти формуванню здорового й комфортного середовища. Дитячі бібліотеки, як місця, де діти проводять значний час, мають відповідати найвищим стандартам безпеки, екологічності та функціональності.

Ця робота досліджує принципи сталого розвитку та екологічності в контексті проектування нових дитячих бібліотек, орієнтуючись на використання сучасних матеріалів, технологій і підходів до організації простору.

Мета роботи. / Aim. Основною метою роботи є розробка та обґрунтування підходів до проектування дитячих бібліотек з урахуванням принципів екологічності та сталого розвитку. Завданнями роботи є:

1. Вивчення екологічних стандартів і практик, які можуть бути застосовані у проектуванні.

2. Аналіз сучасних будівельних матеріалів з точки зору їх екологічності та безпечності для дітей.

3. Розробка рекомендацій щодо інтеграції екологічних технологій у будівництво бібліотек.

4. Оцінка впливу запропонованих рішень на комфорт, функціональність та виховний потенціал бібліотеки як простору.

Матеріали та методи. / Materials and methods. Для досягнення поставленої цілі було використано комплексний підхід, що включає кілька етапів.

1. Аналіз літератури та нормативних документів.

Було вивчено міжнародні стандарти екологічного будівництва, зокрема LEED (Leadership in Energy and Environmental Design) та BREEAM (Building Research Establishment Environmental Assessment Method). Також було розглянуто державні стандарти, які регулюють будівництво дитячих закладів в Україні.

2. Дослідження будівельних матеріалів.

Проведено порівняльний аналіз матеріалів, які відповідають критеріям екологічності: дерево, бамбук, скло, перероблений пластик, натуральні ізоляційні матеріали.

3. Зонування та моделювання простору.

Здійснено проектування зон бібліотеки з урахуванням природного освітлення, вентиляції, ергономіки та енергозберігаючих технологій.

4. Аналіз прикладів реалізованих проєктів.

Було вивчено успішні реалізації екологічних дитячих бібліотек, наприклад, у Скандинавських країнах, Японії та Нідерландах.

Результати та обговорення. / Results and discussion. Результати дослідження демонструють, що інтеграція екологічних принципів у проектування дитячих бібліотек має багатовимірний ефект. Основні досягнення та їх обговорення представлені нижче.

1. Використання екологічних матеріалів.

Було виявлено, що найкращими матеріалами для будівництва та оздоблення дитячих бібліотек є дерево, сертифіковане за стандартами FSC (Forest Stewardship Council), перероблений пластик для меблів, скло для вікон і перегородок. Вибір цих матеріалів забезпечує мінімальний вуглецевий слід і знижує використання токсичних речовин, що важливо для здоров'я дітей.

2. Енергозберігаючі технології.

Інтеграція відновлюваних джерел енергії, таких як сонячні панелі, дає змогу забезпечити часткову або повну енергетичну автономію будівлі. Також запропоновано використання LED-освітлення, автоматичних систем управління освітленням і вентиляцією для зменшення споживання енергії.

3. Природне освітлення та зелений дах.

Зонування бібліотеки з акцентом на великі вікна та світлові тунелі дозволяє максимально використовувати природне освітлення, що зменшує необхідність в штучному світлі. Зелений дах слугує як природний ізолятор, зменшуючи витрати на опалення і кондиціонування, а також створює зону для відпочинку чи навчання на відкритому повітрі.

4. Інтеграція природних елементів.

Внутрішні зелені стіни та живі куточки не лише покращують якість повітря, а й сприяють розвитку екологічної культури у дітей. Такі рішення допомагають створити середовище, яке сприяє спокою, концентрації та творчості.

5. Комфорт і ергономіка.

Особлива увага приділяється створенню зон для різного віку та потреб дітей: зони для активного читання, інтерактивні простори, затишні місця для відпочинку. Завдяки використанню натуральних матеріалів і продуманому дизайну досягається баланс між функціональністю та естетикою.

Висновки. / Conclusions. Екологічний підхід до проектування дитячих бібліотек відкриває нові можливості для створення комфортного, функціонального та безпечного середовища для дітей. Використання сучасних матеріалів і технологій дозволяє не лише зменшити вплив будівлі на

навколишнє середовище, а й сприяє формуванню екологічної свідомості у відвідувачів бібліотеки.

Інтеграція енергозберігаючих рішень і природних елементів забезпечує довговічність та економічність будівлі. Застосування зелених дахів, натуральних матеріалів і природного освітлення позитивно впливає на здоров'я та добробут дітей.

Запропоновані підходи можуть бути використані для реалізації проєктів сучасних бібліотек, які відповідають найвищим екологічним стандартам і одночасно задовольняють потреби дітей у навчанні, розвитку та відпочинку.

АРХІТЕКТУРНА СПАДЩИНА: ЗБЕРЕЖЕННЯ ІСТОРИЧНИХ ПАМ'ЯТОК В СУЧАСНИХ УМОВАХ

Медвідь Михайлович Михайлович

Науковий керівник

Лагнюк Вадим Миколайович

Студент

ВСП “РФК НУБіП України”

м. Рівне, Україна

Вступ

Архітектурна спадщина України є невід'ємною частиною національної культури, історичної пам'яті та культурної ідентичності. Кожен архітектурний об'єкт, від стародавніх соборів до витончених зразків модерну, розповідає про минулі епохи, естетичні уподобання, релігійні та суспільні цінності наших предків. Втім, у сучасних умовах воєнного конфлікту ця спадщина опинилася під серйозною загрозою.

Актуальність теми.

Війна в Україні спричинила не лише людські втрати та руйнування інфраструктури, але й серйозну шкоду культурним об'єктам. Історичні будівлі, храми, музеї, культурні центри опинилися в зонах бойових дій, що призвело до їх пошкодження чи повного знищення. У таких умовах перед суспільством постають нагальні питання: як зберегти культурну спадщину, як запобігти її остаточній втраті та як забезпечити відновлення після завершення бойових дій.

Сучасні виклики.

На захист архітектурної спадщини впливають кілька факторів:

- Масштабні руйнування через обстріли та вибухи.
- Недостатнє фінансування для реставрації та консервації.
- Брак спеціалістів, які могли б оперативно працювати у складних умовах.
- Обмежений доступ до об'єктів, що перебувають у зонах активних бойових дій.

Крім того, захист культурної спадщини є не лише внутрішнім питанням України, але й викликом для міжнародного співтовариства, яке надає підтримку через фінансування, технічну допомогу та обмін досвідом.

Мета дослідження.

Метою цієї роботи є дослідження сучасного стану збереження архітектурної спадщини України в умовах війни, вивчення методів захисту пам'яток, а також аналіз перспектив їх відновлення після завершення бойових дій.

Завдання дослідження включають:

- Виявлення основних загроз для архітектурних пам'яток під час війни.
- Опис методів захисту та першочергових заходів з консервації пошкоджених об'єктів.
- Аналіз міжнародної підтримки та визначення перспектив відновлення пам'яток після війни.

Захист архітектурних пам'яток

- У перші місяці війни українські музеї та культурні установи ініціювали роботи із захисту найцінніших експонатів та пам'яток. Це включало:
 - Евакуацію історичних артефактів із зон активних бойових дій.
 - Використання тимчасових укриттів для захисту фасадів, скульптур та вітражів.
 - Застосування протиударних матеріалів для вікон та дверей історичних будівель.
 - Прикладом є ініціативи у Львові, де під керівництвом місцевих реставраторів закривали вітражі церков і музеїв дерев'яними щитами та захисними плівками, щоб мінімізувати пошкодження від вибухів.

Робота реставраційних майстерень

- Реставраційні майстерні в різних регіонах України продовжують працювати навіть в умовах обмежених ресурсів. Вони зосереджуються на:
 - Тимчасовій консервації пошкоджених об'єктів, щоб запобігти їх

подальшому руйнуванню.

- Реставрації окремих елементів інтер'єру та екстер'єру, таких як різьблення, скульптури або ікони.

- Зокрема, у Києві проводяться роботи над пошкодженими фасадами історичних будівель, а у Харкові активно документують стан пошкоджених пам'яток для подальшого відновлення.

Використання цифрових технологій

У сучасній реставрації значну роль відіграє цифрове документування 3D-сканування дозволяє створювати високоточні цифрові моделі пам'яток, які можуть бути використані для їх реставрації або реконструкції. Наприклад, у Харкові, одному з міст, що постраждали від активних бойових дій, 3D-сканування активно використовується для фіксації пошкоджень історичних будівель. Зокрема, сканування застосовувалося для документування стану: Будівель, які зазнали часткових руйнувань (наприклад, музеїв чи адміністративних будівель) Архітектурних деталей, таких як фасади, декоративні елементи, колони, які можуть бути використані для майбутньої реставрації. У Львові та Києві технологія 3D-сканування використовується для створення цифрових копій унікальних пам'яток ще до їхнього можливого пошкодження. Це превентивний підхід, спрямований на збереження архіву у разі знищення пам'ятки під час бойових дій.

Міжнародні проекти

Аналіз міжнародного досвіду у збереженні культурної спадщини під час воєн дозволяє визначити ефективні стратегії, що можуть бути застосовані в Україні. Досвід таких країн, як Сирія, Ірак, Лівія та Боснія, може стати корисним у плануванні післявоєнного відновлення українських пам'яток.

Сирія: Після війни в Сирії, міжнародні організації, зокрема ЮНЕСКО та ICOMOS, ініціювали проекти, спрямовані на цифрове збереження архітектурних пам'яток, таких як Стародавній місто Пальміра. Завдяки 3D-скануванню та іншим технологіям вдалося створити точні моделі зруйнованих будівель (Мал. 1), що дозволить відновити частину пам'яток у

майбутньому.



Мал. 1. 3D модель Храму Бела у Пальмірі

Боснія і Герцеговина: Під час війни в 1990-х роках багато культурних пам'яток були пошкоджені або знищені. Однак країна змогла відновити значну частину своєї архітектурної спадщини завдяки міжнародній допомозі, в тому числі використанню новітніх технологій для документування і відновлення пошкоджених будівель.

Цей досвід надає важливі уроки для України, яка може скористатися аналогічними методами і технологіями для збереження своїх культурних пам'яток під час та після війни.

Перспективи використання

- **Післявоєнна відбудова:** Цифрові моделі стануть основою для планування відновлювальних робіт, особливо якщо пам'ятка буде повністю зруйнована.
- **Навчання:** Українські університети зможуть використовувати цифрові моделі для підготовки фахівців у галузі архітектури та реставрації.
- **Інтеграція сучасних технологій:** Моделі можна інтегрувати у VR/AR-технології для створення віртуальних турів та популяризації культурної спадщини України.

Висновок.

Війна в Україні завдала значної шкоди архітектурній спадщині, багато історичних пам'яток було знищено або пошкоджено. Однак сучасні технології, такі як 3D-сканування та цифрове документування, дають можливість зберегти точні дані про стан цих пам'яток, що допомагає у процесі їх відновлення. Міжнародна підтримка від таких організацій, як ЮНЕСКО та ICOMOS, є важливою для забезпечення фінансування та експертної допомоги, що дозволяє відновлювати частину культурної спадщини навіть у період активних бойових дій. Ці інновації забезпечують точність і автентичність реставраційних робіт.

Процес відновлення архітектурних пам'яток після війни є складним і довготривалим, вимагаючи значних ресурсів і фахівців у галузі реставрації. Залучення новітніх технологій та міжнародної підтримки є ключовим фактором успіху цього процесу. Окрім того, важливо забезпечити безпеку для реставраторів і архітекторів, а також належне фінансування для виконання цих робіт. Перспективи відновлення культурної спадщини України мають величезне значення для її післявоєнної відбудови, адже збереження історичних об'єктів є важливою частиною національної ідентичності.

ЛІТЕРАТУРА.

1. ЮНЕСКО. (2024). *Охорона культурної спадщини в умовах війни: Підтримка України*. Retrieved from <https://www.unesco.org/uk> (Дата звернення: 2 грудня 2024).
2. ICOMOS. (2023). *Документування і захист культурної спадщини в умовах війни*. Retrieved from <https://www.icomos.org> (Дата звернення: 2 грудня 2024).
3. CyArk. (2024). *Використання 3D-сканування для відновлення архітектурних пам'яток*. Retrieved from <https://www.cyark.org> (Дата звернення: 2 грудня 2024).
4. UNESCO. (2023). *The Role of Digital Preservation Technologies in Cultural Heritage Recovery*. Retrieved from <https://www.unesco.org/en> (Дата звернення: 2 грудня 2024).

звернення: 2 грудня 2024).

5. Memory Slain: Recovering Cultural Heritage in Post-war Bosnia (2005)
<https://escholarship.org/uc/item/28c783b6> (Дата звернення: 2 грудня 2024)

6. Exploring the Ancient City of Palmyra <https://arcg.is/1m8L19> (Дата звернення: 2 грудня 2024)

7. The Digital Revival of Ancient Palmyra <https://bit.ly/3VLjZyp> (Дата звернення: 2 грудня 2024)

КОТЕДЖ ЯК ТУРИСТИЧНИЙ ОБ'ЄКТ В МУЛЬТИКУЛЬТУРНОМУ РЕГІОНІ

Шорошева Поліна Олександрівна

Студентка VI курсу кафедри дизайну середовища
Київська державна академія
декоративно-прикладного мистецтва і дизайну ім. М. Бойчука

Вступ. / Introduction. Закарпаття — це регіон з багатою історією та культурним різноманіттям, що формує унікальне поняття "фольклорного міксу". Це поняття знаходить своє відображення в дизайні інтер'єру гірського котеджу, який виступає як привабливий туристичний об'єкт. Завдяки використанню екологічних матеріалів дизайн зберігає гармонію з природою, яка притаманна місцевій культурі. Поєднання гуцульських різьблених орнаментів, угорських текстильних мотивів та румунської кераміки створює унікальний інтер'єр, що дозволяє людям відчувати багатогранну спадщину Закарпаття, де автентичність переплітається із сучасними цінностями.

Мета роботи./Aim. Метою роботи є дослідження особливостей дизайну інтер'єрів котеджів Закарпаття, які поєднують елементи місцевої культурної спадщини та сучасні тенденції. Це дослідження спрямоване на визначення підходів до інтеграції традиційних матеріалів і орнаментів у сучасний простір з метою популяризації етнічного та екологічного туризму.

Матеріали та методи. / Materials and methods. У дослідженні були використані дані з відкритих джерел, зокрема, аналітичні статті про туристичний ринок Закарпаття, статистичні звіти щодо популярності котеджів як туристичних об'єктів та наукові праці з теми етнодизайну. Методи включали контент-аналіз літератури, порівняння традиційних та сучасних стилів дизайну, а також оцінку архітектурних та інтер'єрних рішень, що використовуються у котеджах регіону.

Туристична галузь є важливою складовою економіки України, яка

пропонує багатий культурний спадок, мальовничі природні ландшафти та численні історичні пам'ятки. Закарпаття, зі своїми унікальними природними умовами, культурною різноманітністю та традиціями, посідає особливе місце серед туристичних регіонів країни. Його численні переваги, такі як гірські курорти, сприятливий клімат, можливості для екологічного та етнічного туризму, а також відомі оздоровчі джерела, щорічно приваблюють тисячі відвідувачів. У цій сфері особливу роль відіграють *котеджі*, що стали популярним типом житла і важливим об'єктом серед готельних закладів регіону, забезпечуючи гостям комфортне та приватне середовище для відпочинку.

Згідно з аналітичними даними, попит на котеджі в Закарпатті демонструє стабільне зростання. За останній рік кількість котеджних містечок у регіоні збільшилася на 43,5%, а ринок оренди орієнтується переважно на групи від 6 до 8 осіб. Такі простори стають популярним вибором для великих сімей, груп друзів чи корпоративних зустрічей, особливо в умовах війни та наслідків пандемії, коли зростає потреба у приватності та безпеці. Завдяки значній площі та автономності, котеджі дозволяють зручно розмістити велику кількість гостей, що робить їх фінансово вигідним і раціональним варіантом для відпочинку.

Проте, окрім комфортного житла, здобуття унікального культурного досвіду теж є потребою сучасних туристів, тому котеджі Закарпаття набувають статусу символічних просторів автентичності. Завдяки інтеграції традиційних архітектурних елементів і місцевих матеріалів, вони не лише забезпечують високий рівень зручності, але й сприяють *культурному пізнанню* регіону, що підсилює розвиток етнічного та екологічного туризму.

Результати та обговорення. / Results and discussion. Дослідження стилістики Закарпаття виявило її багатогранність та складність інтеграції у сучасний дизайн, що ставить перед дизайнерами нові завдання та виклики.

Стилістика Закарпаття є глибоким і багат шаровим феноменом, який формується під впливом численних культурних компонентів, що поєднуються у

складний і гармонійний ансамбль. Протягом століть цей край перебував під владою різних держав, що вплинуло на його етнічний склад і культурну спадщину. Як зазначає історик Олександр Пагірі: "*Цей край, на подив, є дуже мозаїчним*", акцентуючи на тому, що у Закарпатті поряд з українською більшістю проживають великі громади угорців, румунів, словаків, німців, швабів, ромів та інших національностей. Саме ця багатокультурність робить регіон унікальним і привабливим для туристів та дослідників культури, а також знаходить своє яскраве відображення в архітектурі та інтер'єрах котеджів.

Проте, сучасний дизайн котеджів у Закарпатті стикається з проблемою гармонійної інтеграції локальної культурної спадщини у сучасний інтер'єр, зберігаючи естетичну привабливість і функціональність простору. Одним із рішень є *синтез* традиційних елементів із сучасними тенденціями, що дозволяє створювати унікальні простори з автентичним характером.

Традиційні гуцульські орнаменти, що використовуються для оздоблення меблів, балконів і стель, забезпечують не лише декоративну функцію, а й слугують засобом збереження символічного та культурного змісту регіону. Водночас текстильні вироби, такі як угорські вишиті рушники чи румунська кераміка, вирішують проблему збереження нематеріальної культурної спадщини через дизайн.



Рис. 1. Традиційна піч у інтер'єрі народного житла Карпат.

Використання природних матеріалів, зокрема дуба, глини та каменю, сприяє екологічності та довговічності простору. Наприклад, *глиняні печі*

(рис. 1), що є традиційним елементом гуцульських хат, можуть бути адаптовані у сучасні каміни, які створюють атмосферу домашнього затишку, водночас зберігаючи автентичний характер (рис. 2).



Рис. 2. Приклад використання традиційних мотивів у сучасному інтер'єрі.

Грамотно спроектовані простори також дозволяють розкрити культурну багатогранність регіону через створення зон етнічного дозвілля, які включають локальні елементи, такі як музичні інструменти, вишиті килими чи історичні світлини. Ці зони стають засобом культурного пізнання, створюючи унікальний туристичний досвід.

Особлива увага приділяється зв'язку з природним середовищем, що є ключовим аспектом екотуризму. Вікна-вітрини, просторі тераси та природне освітлення підсилюють відчуття інтеграції з ландшафтом, сприяючи фізичному та емоційному відпочинку гостей.

Мультикультурний підхід у дизайні котеджів дозволяє гармонійно поєднувати елементи різних етнічних стилів, таких як гуцульські килими, угорські меблі чи румунські панно. Це не лише зберігає культурну унікальність регіону, а й робить простір привабливим для сучасних туристів, сприяючи розвитку локального туризму та економіки.

Висновки. / Conclusions. Дослідження підтвердило, що стилістика Закарпаття є унікальним культурним явищем, яке поєднує багатонаціональні впливи та місцеві традиції. Її інтеграція у сучасний дизайн котеджів сприяє збереженню культурної спадщини, формуванню автентичного туристичного продукту та розвитку етнічного і екологічного туризму.

Адаптація традиційних архітектурних і декоративних елементів дозволяє не лише створювати комфортні простори для відпочинку, але й підтримувати зв'язок із культурними особливостями регіону. Врахування мультикультурності та природного середовища забезпечує гармонію між сучасними тенденціями дизайну й автентичністю.

Подальші дослідження можуть бути спрямовані на розробку конкретних дизайнерських концепцій, які допоможуть інтегрувати елементи культурної спадщини у сучасні архітектурні та інтер'єрні рішення. Це відкриває нові перспективи для розвитку туристичної галузі та підтримки культурної ідентичності регіону.

СПИСОК ДЖЕРЕЛ:

1. Загородна нерухомість. Котеджні містечка на Закарпатті: попит і тенденції. – Режим доступу [URL]: <https://www.zagородna.com/uk/analitika/kotedzhni-mistechka-na-zakarpatti-mayut-popit-kilkist-novih-proektiv-zrosla-na-43-5.html> (дата звернення: 19.10.2024).
2. Карпатська Україна. Олександр Пагіря | Без бромю. – Режим доступу [URL]: <https://localhistory.org.ua/videos/bez-bromu/karpatska-ukrayina-oleksandr-pagiria/> (дата звернення: 17.10.2024).
3. Музей Закарпаття. Традиційні орнаменти та їхнє застосування в сучасному дизайні. – Режим доступу [URL]: https://www.zkmuseum.com/2024/07/blog-post_19.html (дата звернення: 25.11.2024).

PEDAGOGICAL SCIENCES

FORMATION OF STUDENTS' MODERN SCIENTIFIC WORLD PICTURE

Fuchydzhi Mykhailo Yuriiovych

Magister at the Educational and Scientific Institute
of Natural and Mathematical Sciences, Informatics and Management
South Ukrainian National Pedagogical University
named after K. D. Ushynsky, Odesa, Ukraine

Introduction. The current problem of today is the sharp exacerbation of the contradiction between the high degree of responsibility of modern man to the surrounding world, humanity, future generations and the result of labor, professional activity, the choice of solutions to environmental problems and the absence in the minds of secondary school graduates of a holistic scientific picture of the world, which ensures the understanding of these problems and the development of adequate approaches to their solution. Every person today is required to have a systemic vision of the world and the prospects for its development in the near and distant future. A responsible attitude to various forms of intervention of the processes of technogenic civilization in the fragile balance of natural and social systems is a necessity of a worldview open to constant development, which provides balanced solutions to interdisciplinary and poorly formalized tasks related to environmental issues, issues of rational projects, actions in extreme situations, etc.

Aim and methods. The concept of a natural picture of the world allows us to reveal the essence of the process of reflecting a diverse system of knowledge accumulated by humanity in the consciousness of an individual person, their worldview and worldview.

Therefore, it is no coincidence that among the priority goals of natural education in higher education, the goal of forming a natural picture of the world as an integral part of the scientific picture of the world is formulated.

Results and discussion. The scientific picture of the world is a specific form of systematization of scientific knowledge, which includes the initial theoretical concepts, principles and hypotheses of various branches of science, characteristic of a certain stage in its development, built taking into account the relevant philosophical knowledge and ideas [1].

Knowledge of the natural picture of the world is not narrowly subject-specific, it is the product of a systematic generalization of knowledge obtained from various academic subjects, which includes general categories, ideas and principles, sometimes hypotheses, theoretical propositions, which in their significance go beyond the scope of this particular science. The natural picture of the world is built and organized using a system of philosophical principles and categories.

In the scientific picture of the world, theoretical positions of various branches of science seem to be combined and integrated, thanks to which it can perform the function of a systematic reflection of knowledge, which allows us to consider it as the highest form of systematization of knowledge. In modern science, it aims to create a global evolutionary picture of the world, based on the idea of the integrity of the world and the methodology of a systems approach. Today, the world is a conglomerate of parts and elements, a system, an organic whole, developing according to the laws of dialectics. The isolated study of objects inherent in the former science is disappearing, and the tendency towards interdisciplinary research is increasing [3].

At the center of the scientific picture of the world is a person with all his vital problems, needs, interests and values. It is important for a person to understand how he learns the external world, what he feels at the same time, what he has to go through before he gets pleasure from the process of understanding the truth and the possibilities of his mind. Without this, it is impossible to understand the logic of the development of individual sciences, scientific hypotheses and theories, and natural sciences in general, and therefore the laws of changing some scientific pictures of the world by others. Therefore, it is necessary to build a system of educational subjects in which two directions would be combined: one - going from science through the

educational subject to the world of man, the other - from man to the world of scientific ideas.

The natural-scientific picture of the world is a model based on data from specific natural sciences. In the educational process, it should be reproduced by the teacher using the method of systemic analysis, and distributed to each student, becoming the most important part of his individual picture of the world. System analysis is, firstly, a teacher's toolkit, which he uses to organize, structure, collapse and compactly present large volumes of knowledge from various branches of science; secondly, an optimal way of rational mastering of students' knowledge, understanding their nature, a way of memorizing and systematizing them. It helps both to comprehend new knowledge and to understand the most complex relationships of natural processes and phenomena, global problems of the very existence of the world and man. Mastering the skills of systemic analysis of interdisciplinary knowledge contributes to the formation of creative thinking, the assimilation of information at a new qualitative level with an understanding of systemic relationships [2].

The natural and scientific picture of the world of students in regulatory documents and scientific research is considered as a complex structure with a systemic and hierarchical structure, based on the unity of cognitive and sensory-figurative components of natural knowledge about the material world, which has its own history and structure. It is an image of reality that has formed in the minds of students on the basis of the integration of knowledge obtained from courses in physics, biology, chemistry, and geography into holistic scientific knowledge about the world and its evolutionary development.

Conclusions. In the educational process, the natural picture of the world performs various functions - a worldview, a function of systematic presentation of knowledge, and the function of forming a modern scientific style of thinking.

The formation of a scientific picture of the world in students, which would objectively reflect physical reality, requires the inclusion in the learning process of elements not only of classical, but also of non-classical and post-non-classical science, namely: new facts, ideas and theories (ideas of thermodynamics of non-

equilibrium systems and synergetics, the idea of a non-stationary Universe, etc.); interpretation of traditional questions regarding the content of the natural science course from the standpoint of a modern vision of the world; methodology of physical aspects of universal evolutionism; understanding of the place and role of scientific knowledge and thinking in solving the problem of preserving life on Earth. Unfortunately, these issues are not presented in the main content of school natural science subjects, which complicates the solution of this task. Accordingly, the formation of students' natural picture of the world is a complex and contradictory process, which today is mostly of a spontaneous nature.

REFERENCES

1. Колесник М. О. (2018) Формування нової парадигми природничої освіти: універсальна картина світу. Науковий вісник. Педагогічні науки. 3(122), 52 – 56.
2. Садовий М., Трифонова О., Стадніченко С. (2014). Формування сучасної наукової картини світу засобами системи наскрізних понять. Наукові записки. Серія: Педагогічні науки. 132, 65-70.
3. Філософія: підручник / за заг. ред. Горлача М. І., Кременя В. Г., Рибалко В. К. Харків: Консум, 2000. 672 с.

THE ROLE OF TECHNOLOGY IN ENHANCING LISTENING SKILLS

Ryzhenko Maryna,

PhD in Pedagogy, Associate Professor at the Department
of Foreign Philology and Translation

Anisenko Olena,

Senior Teacher at the Department of
Foreign Philology and Translation

O. M. Beketov National University of Urban Economy in Kharkiv,
Kharkiv, Ukraine

Introduction. Listening skills are essential for learning and communication, especially in today's world, where technology plays a big part in education. Tools like podcasts, audiobooks, recorded lectures, speech-to-text apps, and transcription tools can help people improve how they listen and understand spoken information. However, while these tools are helpful, they can also come with challenges, like distractions from digital devices. This essay explains how these tools improve listening skills, how speech-to-text technology supports learning, and how to avoid distractions when using technology.

Aim. This article explains why listening skills are important for learning and communication. It looks at how technology, like podcasts, audiobooks, recorded lectures, and speech-to-text apps, can help improve these skills. It also talks about challenges like getting distracted by devices and gives simple tips to stay focused and listen better.

Materials and methods.

Podcasts, Audiobooks, and Recorded Lectures: Helping People Listen Better

Podcasts, audiobooks, and recorded lectures make it easier to learn through listening. Podcasts are audio programs on a wide range of topics, such as history, science, or entertainment. By listening to podcasts, students can practice focusing on spoken words, understanding different accents, and picking up new vocabulary. Since podcasts can be listened to anytime, they are a flexible way to build listening skills.

Audiobooks are another great tool. They allow people to listen to books instead

of reading them, which can be helpful for those who find reading difficult or prefer learning by listening. Audiobooks teach people to pay attention to tone, rhythm, and emotion in speech, improving their ability to follow conversations and stories.

Recorded lectures are especially useful for students. If they miss something during a live class, they can go back and listen to the lecture again. This helps them understand complex topics and allows them to learn at their own pace. Features like pausing and replaying parts of the lecture make it easier to focus on details and improve listening comprehension.

Speech-to-Text Apps and Transcription Tools: Supporting Learning

Speech-to-text apps and transcription tools are excellent for combining listening with reading. These tools convert spoken words into written text, making it easier for people to follow along and understand what they are hearing.

For example, apps like Otter.ai or Microsoft Word's transcription feature can create live captions for lectures, meetings, or videos. This is helpful for students who may miss parts of a lecture or have trouble understanding fast speech. Seeing the words while hearing them helps strengthen listening and language skills.

These tools are also great for learning new languages. Language learners can match the pronunciation of words they hear with how they are written, improving their listening and speaking skills. Reviewing transcripts of conversations or lessons allows learners to revisit challenging parts and understand them better over time.

Avoiding Distractions from Technology

Although technology can improve listening skills, it can also be distracting. Devices like smartphones and tablets often come with interruptions like notifications, social media, and emails. These distractions can make it hard to focus during listening activities. To reduce distractions, it's important to create a focused environment. For example, students can turn off notifications or use apps like Freedom that block distractions while studying. Educators and parents can encourage students to focus on one task at a time instead of multitasking.

Setting up a quiet space for listening practice is also helpful. Using noise-canceling headphones can block out background noise, making it easier to

concentrate. Another tip is to set small goals for each listening session, such as writing a summary of the main points or answering a specific question. This helps keep the listener engaged and reduces the chance of getting distracted.

Results and discussion. Using technology to improve listening skills has shown good results for students and learners. Tools like podcasts, audiobooks, and recorded lectures help people learn in an easy and flexible way. Students who use these tools often say they can focus better, understand spoken words more easily, and feel more confident with different accents and ways of speaking. Audiobooks and recorded lectures are especially useful because they let students listen again to tough topics and learn at their own speed. Speech-to-text apps and transcription tools are also beneficial. They make it easier for students to follow lectures or conversations by showing written text along with the audio. This is great for students who have trouble understanding spoken words right away. These tools are also useful for language learners because they connect spoken words to their written forms, helping them improve listening and speaking.

One challenge is staying focused while using technology. Notifications from social media or trying to multitask can make it hard to concentrate. When students reduce distractions—like turning off notifications, using quiet spaces, or wearing noise-canceling headphones—they get better results from these tools. Technology is a great way to improve listening skills and helps students learn better. However, it's important to use it carefully and stay focused to get the best results.

Conclusion. Technology has made it easier to improve listening skills with tools like podcasts, audiobooks, recorded lectures, and speech-to-text apps. These tools help people understand and learn better by listening. However, technology can also be distracting, so staying focused is important. Creating a quiet space, setting goals, and avoiding interruptions can make learning easier. Using these tools and tips, students and others can build stronger listening skills and improve their studies and daily lives.

ІНТЕГРАЦІЯ ЦИФРОВИХ ТЕХНОЛОГІЙ В УПРАВЛІННЯ: СТРАТЕГІЧНІ ПІДХОДИ ТА ТЕХНОЛОГІЧНІ РІШЕННЯ

Биценко Віктор Вікторович,

здобувач 2 курсу ОС Магістр
спеціальність 073 Менеджмент освіти

Козлова Олена Григорівна,

канд. пед. наук, професор
Сумський державний педагогічний університет
імені А. С. Макаренка
м. Суми, Україна

Вступ. У сучасному світі цифровізація є одним із ключових факторів, що впливають на всі аспекти суспільного життя, включаючи освіту. У контексті новітньої стратегії розвитку суспільства, що орієнтована на забезпечення доступності, прозорості та відкритості даних, цифрові технології стають ключовим інструментом для трансформації та оптимізації управлінської діяльності закладів освіти. З огляду на впровадження в Україні державної стратегії цифровізації, закріпленої у низці нормативно-правових актів, зокрема у “Концепції цифрової трансформації освіти і науки до 2026 року” [3] та Розпорядженні Кабінету Міністрів України “Деякі питання цифрової трансформації”, що визначають пріоритетні напрями й завдання (проекти) цифрової трансформації на 2024-2026 роки [1], перед керівниками закладів загальної середньої освіти постала важлива місія інтеграції цифрових інструментів у всі аспекти їх діяльності - від навчального процесу, адміністративного управління до забезпечення системи онлайн-комунікації. Необхідність трансформації традиційних, “неоцифрованих” процесів управління школою стала значним викликом для сучасних управлінців, актуалізуючи проблему пошуку інноваційних підходів та дієвих рішень, які відповідають вимогам сучасності. Від періоду COVID-19-пандемії до нинішніх екстремальних умов життя, пов’язаних із ризиками воєнного часу, все більшого значення набувають питання практичної реалізації цифровізації, цифрової

грамотності та безпеки в цифровому освітньому середовищі.

Мета роботи. Дослідити процес цифровізації та цифрової трансформації, визначити її ключові аспекти, рівні впливу, а також роль управлінських підходів, технологій та інструментів у підвищенні ефективності організацій.

Матеріали та методи. Для досягнення мети було використано метод теоретичного аналізу (вивчення наукових джерел і нормативно-правових документів щодо цифровізації та цифрової трансформації), порівняльний аналіз (зіставлення різних підходів до цифрової трансформації в бізнесі та управлінні), системний підхід (розгляд цифровізації як комплексного процесу, що охоплює технічні, соціальні та економічні аспекти).

Результати та обговорення. В загальному розумінні, “цифровізація” (з англ. *digitalization*) означає перехід процесів, систем, інструментів, моделей управління тощо в електронний формат, який завдяки цифровим інструментам і технологіям дозволяє значно підвищити ефективність, точність і швидкість виконання завдань, а також рівень збереження даних [9]. В той же час, ефективна цифровізація - це не тільки оцифрування даних (перетворення в цифрову форму за допомогою аналого-цифрового перетворювача) чи комп'ютеризація систем і робочих місць, а, насамперед, “цифрова трансформація” (*digital transformation*), що розглядається як процес, спрямований на вдосконалення організації шляхом ініціювання значних змін в її стратегії, бізнес-моделі, процесах, способах діяльності за посередництвом ІТ, ІКТ та технологій зв'язку [10].

Варто зазначити, що поняття “цифровізація” має декілька аспектів аналізу, від яких залежить особливості тлумачення даного терміну. Погоджуємося з думкою О.Мороз, що цифрову трансформацію можна розглядати на декількох ієрархічних рівнях: від глобальних суспільних змін до особистісного зростання працівника [5]. З технологічної точки зору під цифровізацією розуміють перехід від аналогових до цифрових технологій, що дозволяє покращити якість і ефективність роботи у різних галузях. У соціальному вимірі досліджуваної дефініції, ЦТ є “визнаним механізмом

економічного зростання завдяки здатності технологій позитивно впливати на ефективність, результативність, вартість і якість економічної, громадської та особистої діяльності”, що зазначено в “Концепції розвитку цифрової економіки та суспільства України на 2018 - 2020 рр.”, основного законодавчого документу України, що деталізує принципи цифровізації та основні напрями розвитку цифрової інфраструктури нашої держави [6].

В сфері бізнес-діяльності цифровізація розглядається як впровадження цифрових технологій у процеси та управлінські моделі у першу чергу задля підвищення продуктивності та конкурентоспроможності компанії. На думку І.Струтинської цифрова трансформація будь-якої бізнес-організації має розглядатися як “стратегічний вид організаційних змін підприємства з використанням цифрових технологій”, потужний “реінжиніринг” бізнес-процесів організації та імператив її інноваційного розвитку. Цей процес може бути реалізований в операційних процесах (шляхом автоматизації та оптимізації внутрішніх алгоритмів, включаючи виробництво, логістику, формування ціни продукту, розподіл фінансів та людських ресурсів), корпоративній культурі та взаємодії з клієнтами (для підвищення мотивації продавця, аналізу поведінки клієнтів та персоналізації пропозицій, покращення маркетингових стратегій тощо). Дослідниця наголошує на пріоритетній ролі управлінської ланки в правильній організації цифрового перетворення бізнес-структури, оскільки однією з головних функцій керівництва є формування чіткої організаційної та фінансово-економічної стратегії, спрямованої на розвиток та досягнення [7]. При цьому, за певних умов (нерозуміння принципів ЦТ, невірно підібрані цифрові інструменти, відсутність цифрових навичок тощо) невдала управлінська модель може створювати суттєві виклики для удосконалення діяльності та навпаки знижувати прибутковість.

Успішна цифрова трансформація організації вимагає комплексного рішення, що має поєднувати різні цифрові технології, інструменти та методології задля швидкої адаптації до конкретних умов і викликів.

Методологічні підходи до управління організацією під час ЦТ можуть варіюватися в залежності від специфіки організації, її цілей і готовності колективу до змін. Однак, кожен з підходів має бути інтегрований у загальну стратегію управління, що дозволить ефективно відповідати викликам цифрового світу. Як зазначає В. Уманець, цифровізація є ключовим чинником зміни комунікації та взаємодії людей, інструментом вирішення управлінських, інфраструктурних та культурних завдань [8].

На думку зарубіжних дослідників, існує позитивний зв'язок між ступенем цифрових змін організації та етапом впровадження новітніх технологій, що вказує на тісну залежність між технологічною структурою підприємства та його стратегією розвитку. Для підтримки цифрових інновацій на системно- організаційному рівні в організації впроваджуються різні цифрові системи управління, які дозволяють інтегрувати всі процеси та створити єдину цифрову екосистему. Означене базується на моделі “*платформеного управління*” (*Platform Governance Model*), ключовим елементом якої є цифрова платформа, що об'єднує у собі всі управлінські, освітні та адміністративні процеси в єдину функціональну систему. Крім основної електронної платформи, в цифровому середовищі організації значний внесок в цифровізацію процесів вносять *модулі управління*, зокрема ERP (Enterprise Resource Planning) та SAP (System Analysis and Program Development), що дозволяють інтегрувати інформацію і процеси з різних відділів (таких як фінанси, виробництво, продажі, кадри, навчання персоналу) та автоматизувати діяльність організації [4]. Автоматизація рутинних процесів та вбудовані інструменти аналітики виступають інструментами оптимізації, полегшення адміністративної функції та джерелом даних для удосконалення управлінських рішень.

Поряд із автоматизацією процесів, у створенні успішної цифрової екосистеми організації важливу роль відіграє CRM-менеджмент (Customer Relationship Management) як система управління взаємовідносинами між окремими відділами, співробітниками та з клієнтами [2]. Завдяки гнучкості та

кросплатформенності, в разі потреби до основних модулів підключаються додаткові, наприклад:

1) *DMS (Document Management System)* - модуль, що забезпечує централізоване сховище документів і допомагає впорядкувати процеси обробки та доступу до них (зберігання копій і оригіналів документів, прив'язка файлів до об'єктів системи, зокрема, креслення, технічні специфікації, договори, інструкції тощо);

2) *Open PS (Open Project System)* - модуль, який призначений для управління проектами та їх ресурсами. Він дозволяє планувати, контролювати та вести облік проектів на всіх етапах - від планування витрат, включаючи витрати на матеріали, трудові ресурси, а також інші пов'язані витрати, до контролю фактичних витрат та порівняння їх з запланованими;

3) *Workflow (“Робочий процес”)* - інструмент, що дозволяє здійснювати електронне узгодження документів, налаштувати систему повідомлень для працівників. Він створює чітку послідовність кроків або дій, які можуть бути розподілені між різними відділами та повинні бути виконані для завершення процесу, що знижує ймовірність помилок та економить робочий час.

Важливо усвідомлювати, що цифрова трансформація вимагає ретельного планування, навчання і постійного вдосконалення. Це безперервний і динамічний процес, під час якого цифрові інновації змінюють організацію на всіх рівнях, дозволяючи залишатися конкурентоспроможною структурою в умовах Індустрії 4.0.

Висновки. Центральним механізмом цифровізації організації можна вважати концепції “цифрового підприємства” та “платформеного управління”, які є відображенням системно-мережевого підходу в управлінні, що включає цифрові технології, екосистемну взаємодію і децентралізоване прийняття рішень. Підсумовуючи, можемо зазначити, що цифрові платформи, модулі управління, інструменти аналізу даних та їх захисту відіграють ключову роль у цифровій трансформації. Сприяючи автоматизації широкого кола задач та доповнюючи один одного, вони діють синергічно, що дозволяє інтегрувати

внутрішні процеси організації (технологічні, виробничі, кадрові) з зовнішніми (маркетинг, комунікація) і створити таким чином єдину цифрову екосистему.

СПИСОК ВИКОРИСТАНИХ ДЖЕРЕЛ

1. Деякі питання цифрової трансформації : Розпорядж. Каб. Міністрів України від 02.08.2024 року № 735-р. URL: <https://zakon.rada.gov.ua/laws/show/735-2024-p#Text>.

2. Ковпака А., Саух І., Павлова С. Особливості використання ERP- та CRM-систем для автоматизації управління підприємством. *Економіка. управління. Інновації* . 2022. № 1(30). [https://doi.org/10.35433/issn2410-3748-2022-1\(30\)-7](https://doi.org/10.35433/issn2410-3748-2022-1(30)-7).

3. Концепція цифрової трансформації освіти і науки: МОН запрошує до громадського обговорення. МОН України. URL: <https://mon.gov.ua/news/kontseptsiya-tsifrovoi-transformatsii-osviti-i-nauki-mon-zapros hue-do-gromadskogo-obgovorenn ya>.

4. Марусей Т. В. Особливості автоматизації управління ресурсами підприємства засобами ERP-систем. *Аграрна наука та освіта Поділля: зб. наук. пр. міжнар. наук.-практ. конф. Ч.2. (14-16 березня 2017 р., м. Кам'янець-Подільський)*. Тернопіль : Крок, 2017. С. 217-219.

5. Мороз О. Використання інноваційно-інформаційних підходів до управління суб'єктами господарювання. *Актуальні проблеми сучасного бізнесу: обліково-фінансовий та управлінський аспекти*: Матер. VI Міжнар. наук.-практ. інтернет-конф., 27-28 березня 2024 р. Львів: ЛНУП, 2024. С.510-512.

6. Про схвалення Концепції розвитку цифрової економіки та суспільства України на 2018-2020 роки та затвердження плану заходів щодо її реалізації, Розпорядження Кабінету Міністрів України № 67-р (2020) (Україна). <https://zakon.rada.gov.ua/laws/show/67-2018-p#Text>.

7. Струтинська І. В., Маркович І. Б. Передумови та особливості зміни вимог до характеру ведення бізнесу в епоху цифровізації глобальної економіки. *Причорноморські економічні студії*. 2019. № 41. С. 105–109.

8. Уманець В. Цифровізація освітніх та управлінських процесів у

зкладах професійної (професійно-технічної) освіти. *Наука і техніка сьогодні*. 2023. № 2(16). [https://doi.org/10.52058/2786-6025-2023-2\(16\)-321-336](https://doi.org/10.52058/2786-6025-2023-2(16)-321-336).

9. Хапрова Д. В. Цифрова трансформація як основа інноваційного розвитку підприємств в умовах сьогодення : кваліф. робота магістра. Запоріжжя : ЗНУ, 2022. 164 с.

10. Vial G. Understanding digital transformation: A review and a research agenda. *The Journal of Strategic Information Systems*. 2019. Vol. 28, no. 2. P. 118-144. <https://doi.org/10.1016/j.jsis.2019.01.003>.

ВИКОРИСТАННЯ ШТУЧНОГО ІНТЕЛЕКТУ У НАВЧАННІ МАТЕМАТИКИ УЧНІВ ПОЧАТКОВОЇ ШКОЛИ

Бухенко Вікторія

Магістранка факультету початкового навчання
Державного Закладу «Південноукраїнський
національний педагогічний університет
імені К. Д. Ушинського»

Скворцова Світлана Олексіївна

доктор педагогічних наук
Державний Заклад «Південноукраїнський
національний педагогічний університет
імені К. Д. Ушинського»

Вступ. / Introductions. Технології штучного інтелекту (ШІ) стають невід'ємною частиною освітнього процесу у сучасних школах. В умовах стрімкого розвитку цифрових технологій використання ШІ відкриває нові можливості для індивідуалізації навчання, підвищення ефективності викладання та покращення навчальних досягнень учнів. Одним із ключових завдань початкової математичної освіти є розвиток у молодших школярів базових навичок логічного мислення та вирішення завдань, що закладає основу для подальшого успішного навчання. ШІ може бути використаний як інструмент, здатний адаптувати навчальні матеріали до потреб кожного учня, забезпечувати зворотний зв'язок у реальному часі, а також допомагати вчителям у моніторингу успішності та складності засвоєння матеріалу. У 3 класі, де учні освоюють рахунок у межах 1000, використання ШІ може значно покращити якість засвоєння матеріалу, зробити навчання більш цікавим та адаптованим до потреб кожного учня. Однією з головних переваг ШІ є його здатність адаптувати навчальний матеріал до індивідуального рівня учня. Наприклад, інтерактивні платформи можуть автоматично визначати рівень складності завдань відповідно до того, як успішно учень виконує вправи. Це допомагає забезпечити оптимальне навантаження: сильніші учні отримують складніші завдання, а тим, хто має труднощі, пропонуються додаткові

пояснення чи простіші вправи.

Ціль роботи./Aim. Розробити та експериментально перевірити ефективність методики формування в учнів 3 класу обчислювальних навичок в межах 1000 засобами штучного інтелекту

Матеріали та методи/Materials and methods: Для того, щоб оцінити ефективність використання ІІІ на уроках математики у 3 класі на протязі двох робочих тижнів в межах теми «Лічба в межах 1000», застосовувались різні засоби ІІІ. Основними компонентами стали: по-перше підключення чат-бота MATHOS AI (безкоштовна версія) <https://www.mathgptpro.com/>, здатного відповідати на запитання учнів з математичних завдань. Приклад: чат-бот пояснював розряди чисел, допомагав знаходити помилки в рішеннях та розв'язувати вирази. А також використовувався вчителям як допоміжний інструмент, допомагаючи йому адаптувати завдання під різний рівень знань учнів.

Також на уроках застосовувались засоби ІІІ, які генерували для учнів завдання різного рівня складності. Саме для цих завдань були застосовані: DreamBox Learning (розділ DreamBox Math) (безкоштовна версія) <https://www.dreambox.com/>, Prodigy Math Game <https://www.prodigygame.com/main-en/>, Zearn <https://www.zearn.org/assignments>.

Результати та обговорення./Results and discussion: В експерименті взяли участь учні двох третіх класів з рівною кількістю та однаковим рівнем знань. Треба зазначити, що в класі 3-А (контрольному) використовувалась традиційна система роботи з числами в межах сотні, а в класі 3-В (експериментальному) традиційна система була доповнена засобами ІІІ.

Спочатку в обох класах було проведено зріз знань, що був потрібен аби зафіксувати вхідний рівень знань учнів до уроків з застосуванням ІІІ. Зріз перед початком роботи з ІІІ допоміг визначити наскільки добре учні вміють застосовувати арифметичні дії. Всі завдання виконувались у письмовій формі.

Після вхідного зрізу протягом двох робочих тижнів застосовувались засоби ІІІ, наведені вище. Проведені уроки були різні за видом. Так на етапі

вивчення нової теми використовувався DreamBox, що забезпечував учням покращення сприйняття чисел у межах 1000 за допомогою візуальних підказок з блоками або числовими лініями. У даному випадку учням, які помилялися, DreamBox надавав покрокові підказки та пояснював, як правильно виконувати дії. На етапах закріплення знань та застосування вмінь та навичок використовувався DreamBox Math, за допомогою якого діти активно розв'язували рівняння.

На етапі перевірки знань, вмінь та навичок DreamBox пропонував учням складніші вирази. Для гейміфікації навчання на уроках використовувалася Prodigy Math.

Під кінець другого тижня навчання на уроках закріплення теми використовувалася платформа Zearn, за допомогою якої учні розв'язували вирази, отримуючи візуальні підказки.

Аналізуючи отриманий результат, можна зазначити, що всі використані у ході експерименту платформи, підлаштовувалися та адаптували матеріал під рівень учня, надаючи більш складні або навпаки полегшенні завдання. Всі засоби використовувалися за допомогою інтерактивної дошки та мобільних телефонів учнів.

Висновки./Conclusions: Аби виявити, чи сформувалися в учнів після вивчення даної теми навички рахування в межах 1000, було проведено повторний зріз у двох класах. Даний зріз включав в себе складніші завдання з рахунком в межах тисячі. При порівнянні результатів обох зрізів знань основну увагу було приділено тому, наскільки вірно учні вирішують рівняння та який час їм для цього потрібен.

Проведене дослідження показало, що після занять з використанням ІІІ у дітей з експериментального класу навички рахунку в межах тисячі були сформовані краще, ніж в учнів у контрольному класі. Отже, покрокові підказки та пояснення від ІІІ дозволили учням глибше засвоїти матеріал та використовувати більш ефективні шляхи розв'язку завдань. Результати дослідження підтверджують, що застосування ІІІ під час уроків математики у

початковій школі сприяє як поліпшенню навчальних досягнень, так і формуванню більш позитивного ставлення до предмета.

ЛІТЕРАТУРА

1. Мельник А. В. Застосування штучного інтелекту в освітньому середовищі: потенціал та виклики. <http://eprints.zu.edu.ua/37171/>

2. Фратавчан В. Г., Фратавчан Т. М., Лукашів Т. О., Літвінчук Ю. А., Методи та системи штучного інтелекту: навчальний посібник. Чернівці: ЧНУ, 2023.

ВИКОРИСТАННЯ УКРАЇНСЬКОГО ФОЛЬКЛОРУ В РОБОТІ З ФОРМУВАННЯ ПАТРІОТИЧНОЇ СВІДОМОСТІ НА ЗАНЯТТЯХ У СПЕЦІАЛЬНИХ ГРУПАХ ДЛЯ ДІТЕЙ З ПОРУШЕННЯМ МОВИ

Волинська Лариса Олексіївна

Вихователь спеціальної групи для дітей з порушенням мови

Забара Марина Валентинівна

Вчитель-логопед

Сумський дошкільний навчальний заклад № 29 - «Росинка»

м. Суми, Україна

Вступ. / Introductions. Формування патріотичної свідомості є одним із ключових завдань при роботі з дошкільниками.

Майже 3 роки Україна перебуває у центрі уваги світового співтовариства. Українцям весь цивілізований світ допомагає здобути перемогу у війні. І на шляху до перемоги ми маємо стверджувати та підсилювати свою національну ідентичність, як ту основу на якій виростає справжній патріотизм, формується соціально-громадянська компетентність особистості. Насамперед це стосується дошкільнят.

Виховання патріотизму повинно починатися з раннього, дошкільного, віку, разом з розвитком емоційної і чуттєвої сфери дитини, мислення, формування культурно-ціннісних орієнтирів, етично-духовна складова особистості, елементи соціальної адаптації. Саме в той час, коли починається усвідомлення дитиною себе у навколишньому світі, національно-культурної самоідентифікації.

Мета роботи. / Aim. Розкрити особливості використання українського фольклору в роботі з формування патріотичної свідомості на заняттях у спеціальних групах для дітей з порушенням мови

Матеріали та методи./Materials and methods. Ідея, що формування громадянської самосвідомості через формування патріотизму не нова. Ян-Амос Коменський зазначав: «Складовою громадянського виховання є ідея виховання патріотизму». Видатний педагог вважав, що формування у дітей якостей

справжнього громадянина (любов до Батьківщини) якомога раніше. [4]

Основою формування патріотизму Софія Русова вважала створення такої системи освіти, яка б відповідала потребам нації, тобто разом із здобуванням знань, дитина повинна вивчати звичаї і традиції свого народу, його історію і культуру.

Патріотична свідомість проявляється в здатності адекватного сприйняття соціального оточення, відчуття любові та відданості Батьківщині, усвідомлення необхідності участі у житті і подіях. Що відбуваються у дитячому садочку. [2]

Справжній патріотизм можна виховувати тільки через формування позитивного образу своєї країни, виховання любові і поваги до свого народу, його історичних і культурних здобутків, фольклору і творчості.

Формування патріотичної свідомості в ранньому віці відбувається у процесі ігрової і пізнавальної, художньо-естетичної діяльності.

Традиційна народна культура особливо цінна у процесі виховання дошкільників. Все в ній становить важливу духовну опору для формування особистості. Важливою складовою культури народу є фольклор – сформована багатьма поколіннями система духовних цінностей народу, яка включає в себе побутові, морально-етичні та естетичні традиції цінності і традиції.

Завдяки доступності і лаконічності змісту, запам'ятовуваності, захоплюючому сюжету, барвистим художнім образам народний фольклор є надзвичайно дієвим інструментом розвитку дітей раннього віку з порушенням мовлення. Дитячий фольклор – це комплекс загальновідомих (традиційних) та сучасних зразків усної народної творчості, який циркулює або спеціально застосовується серед дітей усіх вікових груп. Дитячий фольклор можна розділити на такі групи:

- усні народні твори, створені для дітей (колискові, скоромовки, утішки, небилиці тощо);
- усні народні твори загальнонародного вживання (прислів'я, казки, приказки, колядки, щедрівки, веснянки тощо);

- усні народні твори, які сформувалися у дитячому середовищі: тексти супроводження ігор, лічилки, дражнилки, тощо). [3]

Українська народна творчість – це надважливий елемент народної педагогіки, яка століттями впливала на формування світогляду дитини виступаючи базою морально-етичного становлення особистості. Фольклорні твори збагачують знаннями про навколишній світ та навчають доброті і вмінню співчувати, що особливо важливо для дітей з порушенням мовлення. Читання і слухання, повторення, театралізація творів, проговорення разом з однолітками і вихователем збагачують словник, сприяють розвитку артикуляційного апарату, розвивають уміння міркувати, усвідомлювати і повторювати почуте. Фольклорні твори використовуються вчителями і вихователями спеціальних груп дітей з порушенням мовлення не тільки під час роботи з художньою літературою, а й протягом всього часу перебування дитини у дошкільному закладі.

При організації роботи з дітьми з порушенням мови зі знайомства з різними фольклорними творами, необхідно врахувати доступність фольклорного матеріалу для дітей, відповідність рівню розвитку, тобто його адаптованість. Чим більшою кількістю фольклорних текстів дитина володіє, тим краще і швидше відбувається процес усунення недоліків у зв'язному мовленні.

До одних з найдієвіших засобів розвитку мовлення на заняттях у спеціальних групах можна віднести загадки, чистомовки та скоромовки.

Відгадування загадок навчає дітей образному мисленню, розумінню, що таке переносне значення слів, узагальнювати знання про навколишній світ та зв'язки у ньому. Велику роль загадки відіграють у навчанні дитини розрізняти поняття «звуки» і «букви», робити звуковий аналіз.

Скоромовки незамінні при формуванні у дитини звуковимови, оскільки представляють собою таке поєднання звуків, при якому складно швидко вимовляти слова.

Чистомовки, як і скоромовки, створений народною творчістю, фольклором, комплекс вправ, що допомагає дитині засвоїти вимову складних звуків, розвиваючи артикуляційний апарат, фонематичний слух. Ефективності застосуванню чистомовок додає широка можливість використання на заняттях улюблених дитиною іграшок чи роздаткового матеріалу.

Царицею фольклорної творчості для дітей є казка. Народні казки можуть включати в себе і небилиці, і пісні, і лічилки, і скоромовки і чистомовки. Казка-готовий сценарій для театралізованої творчості. Казка вчить дитину не тільки нормам правильної поведінки й етичним нормам, але й збагачує словник дитини, розвиває діалогічне мовлення, допомагають узагальнювати образи тощо. А ще казка – один з основних засобів патріотичного виховання дитини.

Результати та обговорення. / Results and discussion. Саме у дошкільному віці у дитини формуються основи самосвідомості і національної ідентифікації, що включають усвідомлення своєї приналежності до нації, активація любові та поваги до національної символіки, національних традицій, мови, культурної спадщини, зародження фундаментальних рис національного характеру.

Завдання вихователя чітко розуміти процес формування і становлення особистості, який є поступовим та накладає на дитячу свідомість помітний відбиток, збагачуючи її зміст.

Висновки. / Conclusions. Отже, саме український фольклор, у якому сконцентрований увесь широкий діапазон проявів духовності української нації, може стати джерелом виховання патріотичної свідомості особистості у дошкільнят-логопатів.

ЛІТЕРАТУРА

1. Дитячий фольклор. Народна творчість / Упорядник Галина Довженок. - Київ Дніпро, 1986г. – 304 с.
2. Національне виховання в ДНЗ за педагогічними ідеями С. Русової / упоряд. В. В. Семізірова. – Київ : Редакції газет з дошкільної та початкової

освіти, 2014. – 128 с.

3. Ткачук Н. С. Виховання любові до України у дітей дошкільного віку через призму рідної мови / Н. С. Ткачук вихователь-методист. – ДНЗ №30 «Журавлик». – Хмельницький. – 48 с.

4. Хромець В. Ян Амос Коменський : педагогічна концепція / В. Хромець – Київ: ДУХІЛІТЕРА, 2024. – 40 с.

РОЗВИТОК КРИТИЧНОГО МИСЛЕННЯ УЧНІВ ПОЧАТКОВОЇ ШКОЛИ НА УРОКАХ ЗАСОБАМИ ІКТ

Гавриленко Наталія Володимирівна

магістрант

Павленко Віта Віталіївна

д.п.н, доцент

Житомирський державний університет імені Івана Франка

м. Житомир, Україна

Вступ. Сучасні умови життя вимагають трансформації способів мислення, поведінки та світосприйняття сучасних людей. Формування критичного мислення в період розширення інформаційного простору набуває особливої актуальності.

У наш час нескінченний потік різноманітної інформації є настільки потужним, що у житті людей з'явилося і надійно закріпилося нове поняття-«*інформаційний стрес*». Це реакція організму на великий об'єм новин, фактів, знань тощо, який з кожним роком лише збільшується. До прикладу, кількість інформації, яку отримує сучасна людина, значно перевищує ту, яку отримувала людина у ХІХ столітті, що зумовлено тим, що у наші дні людина має доступ до інтернету, де мільярди веб-сайтів, соціальні медіа, онлайн-курси та інші джерела інформації доступні в будь-який момент, а в ХІХ ст. інформація передавалася повільно, переважно через друковані видання або листування. Але, відомим є той факт, що відсоток корисної інформації в Інтернеті складає близько 35 %. З огляду на це, важливою вимогою цифрового світу є забезпечення сучасного покоління дітей необхідними інструментами для роботи з великим масивом інформації. Одним із таких інструментів є критичне мислення.

У витоків проблеми критичного мислення стояли такі видатні вчені як Б. Блум, Л. Бренер, Дж. Дьюї, М. Коул та інші. Упродовж останніх десятиліть проблема розвитку критичного мислення перебуває в центрі уваги зарубіжних і вітчизняних учених: Дж. Брунера, Д. Клустера, М. Лімпана, Д. Макінстера,

С. Метьюз, Р. Пауля, Ж. Піаже, Л. Халперна. Останнім часом з'явилося чимало праць українських учених з проблеми формування критичного мислення учнів. Дослідженню цього питання приділяють значну увагу Т. Воропай, Д. Десятов, О. Пометун, Л. Телецька.

Ціль роботи – дослідження впливу інформаційно-комунікаційних технологій на формування критичного мислення учнів початкової школи.

Матеріали та методи. У дослідженні буде використовуватися ряд методів і матеріалів, у тому числі аналіз наявних нормативних документів, у яких зазначено проблему розвитку критичного мислення учнів початкової школи.

Діахронний метод дозволить виділити етапи технології розвитку критичного мислення учнів початкової школи.

Результати та обговорення. У Державному стандарті початкової освіти визначено 9 освітніх галузей. Для кожної з них сформульовано мету та загальні результати навчання здобувачів освіти [2]. Наприклад, метою мовно-літературної освітньої галузі, яка включає в себе й іншомовну освіту, є формування комунікативної, читацької та інших ключових компетентностей; розвиток особистості здобувачів освіти із застосуванням засобів різних видів мовленнєвої діяльності; здатності спілкуватися українською й іноземною мовою, користуватися ними в особистому і суспільному житті, міжкультурному діалозі; збагачення емоційно-чуттєвого досвіду, розвиток мовленнєво-творчих здібностей.

Сучасна освіта орієнтується не лише на передачу знань, але й на розвиток навичок, необхідних для успішної адаптації у суспільстві ХХІ століття. Критичне мислення є однією з ключових компетентностей, яка допомагає аналізувати інформацію, ухвалювати обґрунтовані рішення та формувати самостійні судження. В умовах швидкого розвитку цифрових технологій важливо використовувати їх як інструменти для вдосконалення освітнього процесу, особливо на уроках у початкових класах, де формуються базові компетентності.

Критичне мислення дозволяє учням краще сприймати та аналізувати нову інформацію, оцінювати її достовірність і формувати власні висновки. В початкових класах цей процес є надзвичайно важливим, адже саме у цей період діти вчаться мислити самостійно та шукати розв'язання проблем.

Інтерактивних платформ, онлайн-ігри, мультимедійні презентації та інші ІКТ-сервіси допомагають урізноманітнити навчальний процес і роблять його більш динамічним. Це сприяє розвитку критичного мислення через аналіз завдань, співпрацю в групах, дослідження та створення проєктів.

Методи впровадження ІКТ на уроках:

- інтерактивні дошки: дозволяють учням брати участь у спільному обговоренні та аналізі текстів, візуального матеріалу;
- онлайн-ігри та додатки: зосереджені на розв'язанні логічних завдань, які передбачають пошук альтернативних рішень;
- проєктні роботи: учні можуть створювати мультимедійні презентації, відео або блоги, які розвивають навички дослідження та презентації матеріалу.

Критичне мислення – сукупність якостей та вмінь, що зумовлюють високий рівень дослідницької культури учнів та вчителя, а також «мислення оцінювальне, рефлексивне», для якого знання є не кінцевою, а відправною крапкою; аргументоване та логічне мислення, що базується на особистому досвіді та перевірених фактах.

Технологія розвиток критичного мислення передбачає:

- уміння працювати з інформаційним потоком, що збільшується і постійно оновлюється, в різних галузях знань;
- уміння висловлювати свої думки (усно та письмово) чітко, впевнено та коректно щодо оточуючих;
- уміння формулювати власну думку на основі осмислення різного досвіду, ідей та уявлень;
- здатність займатися самоосвітою;
- уміння співпрацювати у групі та здатність вибудовувати конструктивні взаємини з іншими людьми.

Ч. Темпл, Дж. Стіл, К. Мередіт виділяють три етапи розвитку критичного мислення:

Перший етап – *виклик* (evocation) – пробудження інтересу до отримання нової інформації.

Постановка мети вчителем відбувається заздалегідь, що дозволяє йому чіткіше спроектувати етапи навчального процесу, визначати критерії його результативності та способи діагностики. Відомі науковці, які розвивають у своїх дослідженнях ідеї конструктивістського підходу в навчанні (Дж. Дьюї, Б. Блум та інші), вважають, що необхідно дати можливість учню самому визначити мету навчання, що створює необхідний внутрішній мотив до процесу навчання. Тільки після цього вчитель може вибрати ефективні методи досягнення цієї мети.

Другим завданням, яке вирішується на етапі виклику, є завдання активізації пізнавальної діяльності учнів. Нерідко ми бачимо, деякі школярі на уроці не прикладають значних інтелектуальних зусиль, бажаючи дочекатися моменту, коли інші виконають запропоноване завдання. Тому важливо, щоб на етапі виклику кожен учень зміг взяти участь у роботі, яка має на меті актуалізацію власного досвіду. Це необхідно для того, щоб вони змогли, з одного боку, побачити зібрану інформацію у «укрупненому» категоріальному вигляді, при цьому до цієї структури можуть увійти всі думки: «правильні» та «неправильні». З іншого боку, упорядкування висловлених думок дозволить побачити протиріччя, які визначають напрями подальшого пошуку під час вивчення нової інформації. Для кожного з учнів ці напрями можуть бути індивідуальними. Школяр визначить для себе, на якому аспекті теми, що вивчається, він повинен загострити свою увагу, а яка інформація вимагає тільки перевірки на достовірність.

Другий етап – *осмислення змісту* (realization of mening) – отримання нової інформації). Найчастіше знайомство з новою інформацією відбувається у процесі її викладу вчителем, набагато рідше – у процесі читання чи перегляду матеріалів відео, чи за допомогою комп'ютерних навчальних програм.

Швидкий темп викладення нового матеріалу як слухання практично виключає можливість його осмислення.

О. Пометун, І. Сущенко у «Путівнику з розвитку критичного мислення в учнів початкової школи» зазначають, що на уроці має переважати процес самостійного дослідження, конструювання знань учнями у процесі активної пізнавальної діяльності [3, с. 12].

Сучасні діти дедалі ефективніші у самостійній роботі з інформацією. Вона їх оточує скрізь. Учнів потрібно вчити опрацьовувати інформацію, а не робити це за них. Намагання «згодувати» готові рецепти і правила, установки та рішення аж ніяк не сприяють розвитку критичного мислення. У вчителів є чудові інструменти: завдання для роботи з інформацією та запитання. Ці засоби допомагають перетворити навчання на процес дослідження [3, с. 13].

Однією з умов розвитку критичного мислення є відстеження розуміння під час роботи з новим матеріалом. Саме це завдання є основним у процесі навчання на етапі осмислення змісту [1].

На етапі виклику учні визначають напрямки свого пізнання, тому вчитель у процесі пояснення повинен розставити акценти відповідно до очікувань та поставлених питань. Організація роботи на даному етапі може бути різною. Це може бути розповідь, лекція, індивідуальне, парне чи групове читання або перегляд відеоматеріалу. У будь-якому випадку це буде індивідуальне прийняття та відстеження інформації, активності учнів, їх інтерес та інерцію руху, створену на етапі виклику.

Іноді, у разі успішно реалізованого етапу виклику, у процесі роботи на етапі реалізації інтерес і активність учнів слабшають. Цьому може бути кілька пояснень.

По-перше, текст або повідомлення, які містять інформацію з нової теми, можуть не відповідати очікуванням школярів під час слухання. Проте, враховуючи психологічні особливості сприйняття нового матеріалу, необхідно використати спеціальні прийоми активізації уваги та стимулювання критичного осмислення.

Але, як зазначають автори педагогічної технології розвитку критичного мислення (Чарльз Темпл, Джіні Стіл, Курт Мередіт), читання значно більшою мірою стимулює процес критичного осмислення, оскільки це процес індивідуальний, не регламентований за швидкістю сприйняття нової інформації. Таким чином, у процесі читання школярі мають можливість перечитати незрозуміле, відзначити найважливіші фрагменти, звернутися до додаткових джерел.

По-друге, вчитель завжди використовує можливі прийоми стимулювання уваги: це і проблемні питання по ходу пояснення оповідання, графічне представлення матеріалу, цікаві факти та коментарі. Крім того, існують прийоми для вдумливого читання.

На етапі осмислення змісту учні:

1. Здійснюють контакт із новою інформацією.
2. Намагаються зіставити цю інформацію з уже наявними знаннями та досвідом.
3. Акцентують свою увагу на пошуку відповідей на запитання і труднощі, що виникли раніше.
4. Звертають увагу до неясності, намагаючись поставити нові питання.
5. Прагнуть відстежити сам процес знайомства з новою інформацією, звернути увагу на те, що саме привертає їхню увагу, які аспекти менш цікаві та чому.
6. Готуються до аналізу та обговорення почутого чи прочитаного.

Діяльність вчителя на цьому етапі передбачає:

1. Вчитель є безпосереднім джерелом нової інформації. У цьому випадку його завдання полягає у її ясному та привабливому викладі.
2. Вчитель відстежує рівень активності роботи, уважності під час читання.
3. Для організації роботи з текстом вчитель пропонує різні прийоми для вдумливого читання та роздуми про прочитане.

Автори педагогічної технології розвитку критичного мислення

відзначають, що необхідно виділити достатньо часу для реалізації даного етапу.

Третій етап – *рефлексія* (reflection) – осмислення, отримання нових знань. Р. Бустром у книзі «Розвиток креативного та критичного мислення» зазначає: «Рефлексія – особливий вид мислення... Рефлексивне мислення означає фокусування вашої уваги. Воно означає ретельне зважування, оцінку та вибір» [4].

У процесі рефлексії та інформація, що була новою, опановується, перетворюється на власне знання. Аналізуючи функції двох перших етапів технології розвитку критичного мислення, можна зробити висновок про те, що, рефлексивний аналіз та оцінка пронизують усі етапи роботи. Однак рефлексія на етапі виклику та реалізації має інші форми та функції. На третьому етапі рефлексія стає основною метою діяльності учнів та вчителя.

Рефлексивний аналіз спрямовано визнати сенс нового матеріалу, побудувати дорожню карту навчання (що зрозуміло, що незрозуміло, про що необхідно дізнатися ще, з цього приводу краще було б поставити запитання та ін.).

Висновки. Кожен з уроків, який ми проводимо може, а поступово і має бути реконструйовано в урок розвитку критичного мислення учнів. Реконструювання уроку передбачає:

- формулювання вчителем (залежно від теми й навчального матеріалу) завдань з розвитку критичного мислення учнів;
- внесення змін у структуру і методику уроку;
- відбір і застосування методів критичного мислення, залежно від сформульованих завдань уроку.

СПИСОК ЛІТЕРАТУРИ:

1. Павленко В. В. Педагогічні умови для розвитку креативності учнів у сучасному педагогічному процесі. Проблеми освіти: збірник наукових праць, 2018. Вип. 88 (2). С. 138–148.
2. Про затвердження Державного стандарту початкової освіти:

Постанова Кабінету Міністрів України від 21.02.2018р. № 87. URL: <https://zakon.rada.gov.ua/laws/show/87-2018-%D0%BF#Text> (Дата звернення: 04.11.2024).

3. Путівник з розвитку критичного мислення в учнів початкової школи: методичний посібник для вчителів / автори-укладачі: О.І. Пометун, І.М. Сущенко. Київ, 2017. 96 с.

4. Boostrom R. Developing Creative and Critical Thinking. Glencoe/McGraw-Hill, 2001. 320 p.

АКТИВІЗАЦІЯ ПІЗНАВАЛЬНОЇ ДІЯЛЬНОСТІ УЧНІВ 7 КЛАСУ НА УРОКАХ БІОЛОГІЇ

Гнезділова Вікторія Ігорівна,

к.б.н., доцент

Сікідіна Анастасія Андріївна,

студентка-магістрантка

Прикарпатський національний університет

ім. В. Стефаника

м. Івано-Франківськ, Україна

Вступ. Значення біології в системі шкільної освіти визначає її місце у формуванні загальноосвітньої підготовки учнів та вихованні їх особистості таким чином, щоб вони усвідомлювали свою відповідальність перед суспільством за збереження життя на Землі. Аналіз шкільної практики та досвіду роботи вчителів біології показує, що наявні в методиці викладання біології в середній школі форми і види роботи використовуються нерегулярно і безсистемно, без урахування вікових особливостей учнів. Вивчення різних підходів до проблеми активізації пізнавальної діяльності учнів свідчить про те, що на сучасному етапі недостатньо вивчені всі аспекти проблеми і відсутнє комплексне дослідження, присвячене активізації пізнавальної діяльності учнів з біології. Важливість проблеми активізації пізнавальної діяльності учнів, її теоретична і практична значущість зумовили необхідність спеціального дослідження.

Мета роботи. Теоретично обґрунтувати та експериментально перевірити ефективні форми і види роботи на уроках біології, що спрямовані на підвищення пізнавальної активності школярів.

Матеріали і методи. Методологічною та теоретичною основою дослідження є положення філософії та психологічної науки про закономірності розвитку особистості, філософські концепції пізнання, психо-фізіологічні теорії, психологічні концепції творчості та діяльності, фундаментальні дослідження педагогів з питань розвитку активності особистості в діяльності,

Державної доктрини розвитку освіти України у ХХІ столітті, концептуальних положень про виховання. Для розв'язання поставлених завдань використовувалися такі методи дослідження: вивчення та аналіз досвіду роботи вчителів з методики навчання з біології, бесіди, анкетування та опитування учнів та вчителів, педагогічні спостереження для вивчення рівня педагогічної спостережливості, педагогічний експеримент для виявлення недоліків у проведенні заходів з біології.

Результати дослідження. У Державній концепції розвитку освіти України у ХХІ столітті зазначено, що система освіти має забезпечити підготовку високоосвічених і культурних людей, кваліфікованих фахівців, здатних до творчої праці та мобільності в освоєнні і застосуванні новітніх наукоємних та інформаційних технологій. Психолого-педагогічні аспекти проблеми активізації пізнавальної діяльності висвітлювалися у працях К. О. Альбуханової-Славської, А. І. Гебос, Г. С. Костюк, В. А. Крутецький, Н. О. Менчинська, А. В. Фурман, І. С. Якиманська та та ін. У педагогіці значний внесок у розробку цієї проблеми зробили такі вчені, як: Ю. К. Бабанський, Б. І. Коротяєв, О. П. Кондратюк.

Засоби активізації пізнавальної діяльності учнів є специфічними для кожної дисципліни і визначаються предметом вивчення. Наприклад, у біології предметом вивчення є «життя» або «живе». Тому, вивчаючи цю дисципліну, учні завжди повинні мати справу з конкретним об'єктом (тілом, речовиною, матеріалом, рослиною, твариною). Це вимагає особливих форм навчання (екскурсії, практичні роботи, експерименти) і спеціальних методів навчання, які забезпечують найбільш послідовне застосування принципів дієвості в навчанні. Крім того, при вивченні біології важливо використовувати міжпредметні зв'язки, пов'язувати теорію з практикою. Активізація пізнавальної діяльності учнів повинна починатися з використання різних форм навчання, методів і прийомів викладання, які дозволяють учням засвоювати біологічний матеріал глибоко і повно, спираючись на їх всебічне і глибоке розуміння біології. Проте головною метою є організація пізнавальної діяльності учнів та розвиток їхнього

пізнавального інтересу, активності, самостійності та творчості.

Нами було проведено емпіричне дослідження з метою виокремлення основних навчальних форм та методів для активізації навчальної діяльності на уроках біології. У експерименті взяли участь учні 6-9 класів у кількості 181 особа. Перед проведенням експерименту було зроблено дослідження рівня розвитку пізнавальної активності з метою перевірки забезпечення основних вихідних умов для експериментальної та контрольної вибірок та з'ясування початкового рівня розвитку пізнавальної активності учнів. Шляхом узагальнення спостережень та результатів анкетування учнів були отримані дані, наведені в табл. 1. Різниця рівнів в обох вибірках виявилася не суттєвою. Результати дослідження показали, що в учнів домінуючим є середній рівень пізнавальної активності. Число учнів, що володіють високим рівнем пізнавальної активності з біології, в середньому є приблизно однаковим з кількістю учнів з низьким рівнем.

Таблиця 1

Рівні пізнавальної активності учнів до експерименту

Засіб активізації пізнавальної діяльності учнів	К-сть учнів	Групи	Рівні пізнавальної активності					
			Високий рівень		Середній рівень		Низький рівень	
			К-сть учнів	%	К-сть учнів	%	К-сть учнів	%
Тижні біології	91	К	30	32,9	42	45,8	19	21,3
	91	Е	29	32,2	37	40,4	25	27,4
Екскурсії	43	К	7	15,6	29	68,8	7	15,6
	43	Е	7	15,6	31	71,7	5	12,7
Гуртки	41	К	6	15,1	22	54,6	13	30,3
	41	Е	6	14,7	24	57,4	11	27,9
Індивідуальна робота	6	К	1	15,4	3	46,2	2	38,4
	6	Е	1	23,1	3	46,2	2	30,7
Загальні результати експерименту	181	К	44	24,3	96	53,0	41	22,7
	181	Е	43	23,7	95	52,5	43	23,8

Формувальний етап експерименту передбачав застосування різних видів роботи на уроках біології, зміст яких базується на особистісно-орієнтованому підході до активізації пізнавальної діяльності учнів. Методика дослідження

розроблена відповідно до психолого-педагогічних вимог та вікових особливостей учнів і надавала можливість одночасної участі в діяльності багатьох школярів; безпосереднього спілкування з природою; реалізації індивідуального підходу та ін.

Враховуючи те, що найцікавішими для підлітків є завдання з елементами гри, змагання, ми включили значну кількість вправ ігрового характеру. Як показало дослідження, під час біологічних ігор активізується пізнавальна діяльність учнів, забезпечується краще засвоєння біологічного матеріалу, відбувається колективний обмін думок тощо. Крім того, діяльність можна активізувати, якщо забезпечити повноцінне формування та взаємодію мотиваційного, змістово-операційного та емоційно-вольового компонентів пізнавальної активності, було створено всі умови для успішного їх розвитку.

Особлива увага зверталася на формування позитивної мотивації навчання. Формування мотиваційного компонента забезпечувалося створенням особливого емоційного мікроклімату, який стимулював пізнавальний інтерес, здивування, ініціативність, позитивне ставлення до біології, прагнення знати більше. У процесі розвитку змістово-операційного компонента пізнавальної активності повідомлення матеріалу з біології не подавалися в готовому вигляді, а здобувалися в самостійній діяльності школярів. Учні вчилися користуватися різними джерелами інформації, в тому числі і біологічною літературою.

Формування емоційно-вольового компоненту передбачало виховання в учнів таких рис, як наполегливість, цілеспрямованість, старанність, упевненість у собі, вміння відстоювати власну позицію під час дискусій, аналізувати власні дії у процесі активної співучасті в організації роботи на уроці. Учні залучали до оцінювання (журі), а також вчили робити самооцінку своєї діяльності. Упродовж навчального року проводилися періодичні перевірки рівня розвитку пізнавальної активності, їх результати порівнювалися, всебічно аналізувалися. Проаналізуємо вплив запропонованої методики на процес формування пізнавальної активності школярів.

Після завершення експерименту в контрольній та експериментальній

групах було визначено сформованість рівнів розвитку пізнавальної активності школярів. Проведення дослідження дало змогу констатувати, що в учнів експериментальних груп значно підвищилась пізнавальна активність. Одержані результати формульованого експерименту наведено в табл. 2

Таблиця 2.

Динаміка пізнавальної активності учнів в умовах експерименту (%)

Засіб активізації пізнавальної діяльності	К-сть учнів	Зрізи	Рівень пізнавальної активності					
			Високий		Середній		Низький	
			К	Е	К	Е	К	Е
Тижні біології	91	I	32,9	32,2	45,8	40,4	21,3	27,4
	91	II	34,5	59,3	47,2	28,4	18,2	12,3
Експеримент	43	I	15,6	15,6	68,8	71,7	15,6	12,7
	43	II	18,9	51,1	67,2	43,3	13,9	5,6
Гуртки	41	I	15,1	14,7	54,6	57,4	30,3	27,9
	41	II	18,3	37,7	52,4	52,5	29,3	9,8
Індивідуальна робота	6	I	15,4	23,1	46,2	46,2	38,4	30,7
	6	II	15,4	30,7	46,2	53,9	38,4	15,4
Загальні результати експерименту	181	I	24,2	24,0	53,2	51,8	22,6	24,2
	181	II	26,4	51,4	53,1	38,3	20,5	10,3

Зіставлення даних, отриманих до і після експерименту, дає змогу зробити висновок про те, що в більшості учнів експериментальних груп значно підвищився рівень пізнавальної активності в порівнянні з контрольними групами. За результатами повторного визначення рівня розвитку пізнавальної активності кожного учня в експериментальній вибірці розподілення учнів за рівнями ми отримали наступне: 93 учні (51,4%) володіють високим рівнем, 69 (38,3%) – середнім і 19 (10,3%) – низьким, тобто 50 учнів (27,4%) «перейшли» з групи з середнім рівнем пізнавальної активності в групу з високим рівнем пізнавальної активності, 25 респондентів (13,9%) – з групи з низьким ступенем пізнавальної активності перейшли до групи з середнім ступенем пізнавальної активності. Що ж до решти учнів то відбулись зміни всередині рівня – в сторону збільшення та підвищення їх рівня пізнавальної активності.

Отже, результати експерименту засвідчили, що в умовах упровадження ефективних видів та форм урочної роботи з біології, зміст котрих має за основу особистісно-орієнтований підхід до активізації пізнавальної діяльності учнів 7

класу, відбулись позитивні якісні зміни рівнів пізнавальної активності (в експериментальній групі), зросла кількість учнів із високим рівнем. Результати експериментальних даних дозволяють зробити висновок, що учні експериментальних груп мали більш високий рівень розвитку пізнавальної активності, ніж контрольних. Звідси виходить, що запропоновані види роботи на уроках біології є ефективними для активізації пізнавальної діяльності учнів.

До того ж про активізацію пізнавальної діяльності учнів в експериментальних групах свідчать дані педагогічних спостережень: атмосфера зацікавленості, чекання цікавих завдань, дискусії на уроках, бажання задавати запитання, доповнювати й уточнювати відповіді товаришів, прояв самостійності в навчанні. В учнів контрольних груп ставлення до предмета не змінилося.

Висновок. Отже, щоб викликати пізнавальний інтерес учнів до нового матеріалу, необхідно використовувати різні методичні прийоми, такі як проблемна ситуація, новизна, важливість, динамічність і дослідницькі методи. Всі вони викликають допитливість і пізнавальний інтерес і можуть бути використані на кожному етапі навчання. Залучення учнів до різних способів роботи під час вивчення теми може допомогти їм розвинути свої компетенції та точно описати свої знання, вміння та навички. Експерименти підтвердили, що позакласні заняття з біології мають прекрасну можливість активувати пізнавальну діяльність учнів, але вони не відбулися через недостатню увагу до цього і відсутність вичерпних методичних рекомендацій щодо його реалізації.

ВПЛИВ ІГРОВИХ ФОРМ НА НАВЧАЛЬНО-ПІЗНАВАЛЬНУ ДІЯЛЬНІСТЬ СТУДЕНТІВ КОЛЕДЖІВ

**Гончаренко Тамара Юріївна,
Врублевський Віктор Андрійович,**

Викладачі

Відокремленого структурного підрозділу
Технологічно-промислового фахового коледжу
Вінницького національного аграрного університету,
м. Вінниця, Україна

Вступ. Сучасний розвиток освіти характеризується модернізацією освіти, її перетворенням з метою підвищення ефективності за рахунок використання інноваційних технологій. Головне завдання викладача – знайти сучасний підхід до освітнього процесу, створити і впровадити нові методи і прийоми навчання. Процес навчання в освітньому закладі професійної освіти повинен бути не тільки описом, що запам'ятовується або записується студентом, а й формою мислення, активну роботу на заняттях, інтерес до даного матеріалу.

Ігрові форми навчання у старшій школі є чудовим інструментом для залучення учнів і покращення процесу навчання. Вони дозволяють учням активно взаємодіяти з матеріалом, працювати в командах, розвивати критичне мислення та навички вирішення проблем. Ось кілька ідей для використання ігрових форм у старшій школі:

1. Рольові ігри використовують симуляції та імітаційні ігри для вивчення різних сценаріїв та вирішення проблем з допомогою кооперації.

2. Квести. Організація навчальних квестів може зацікавити студентів. Вони можуть шукати відповіді на запитання, виконувати завдання та здобувати знання в ігровій формі.

3. Ігри на основі технологій використовують навчальні програми, мобільні додатки або онлайн-ігри, які стимулюють навчання через гейміфікацію.

4. Турніри: проводяться у формі вікторин або предметних змагань,

можуть спонукати студентів до більш глибокого дослідження тем.

5. Челенджі. Виконання конкретних завдань чи проєктів в обмежений час, що підвищить їхню мотивацію.

6. Експериментальні ігри за ігровими сценаріями, де студенти можуть експериментувати та відкривати нові знання через власний досвід і взаємодію з віртуальним середовищем.

7. Мультиплеєрні ігри для навчання використовують онлайн-ігри з можливістю студентам взаємодіяти та обговорювати стратегії для досягнення успіху.

Впроваджуючи ігрові форми навчання, важно пам'ятати про інтереси та можливості учнів, щоб забезпечити ефективність навчального процесу.

Мета роботи. Метою нашої роботи є показати ефективність ігрових форм навчання при підготовці та проведенні занять у передвищих фахових навчальних закладах.

Також, метою нашої роботи є виявлення впливу симуляційного та ігрового навчання на розвиток творчих здібностей студентів під час навчального процесу, а також на професійну компетентність майбутніх фахівців та їх підготовку до самостійного життя.

Матеріали та методи. Однією з її складових є розвиток творчої компетентності та якості знань.

Сучасні освітні технології постійно розвиваються і все більше уваги приділяється інтерактивним методам навчання. Навчання в іграх стає все більш популярним, особливо в середніх школах. Вони не тільки стимулюють інтереси учнів, але й сприяють розвитку важливих умінь і навичок [1].

Ігрове навчання: Концепції та визначення. Ігрове навчання можна визначити як інтерактивний метод навчання, який використовує елементи гри для покращення навчання. До них відносяться рольові ігри, симуляції, командні змагання та інші дії, які зазвичай відбуваються в неформальному середовищі [2].

Мотивація та залучення студентів. Однією з головних переваг

навчання, заснованого на іграх, є те, що воно може підвищити мотивацію учнів. Навчання через гру створює сприятливе середовище для розвитку творчих навичок і критичного мислення [3]. Ігрові елементи дозволяють учням відчувати успіх і досягнення, що допомагає їм глибше засвоювати знання.

Розвиток соціальних навичок. Групові ігри та командні проекти сприяють розвитку соціальних навичок, таких як спілкування, співпраця та вирішення конфліктів.

Дослідження підтверджують, що ігрові форми навчання сприяють створенню позитивного соціального середовища, в якому учні навчаються взаємодіяти один з одним [4].

Взаємозв'язок з іншими предметами. Ігрове навчання дозволяє інтегрувати різні навчальні предмети. Наприклад, рольові ігри можуть поєднувати історію, літературу та соціологію, сприяючи розумінню змісту за допомогою міждисциплінарного підходу [5]. Це не тільки робить навчання цікавішим, але й допомагає учням зрозуміти зв'язки між різними галузями знань.

Результати та обговорення. При підготовці занять з математики для студентів бухгалтерського відділення спеціальності 071 «Облік та оподаткування» нами було підготовлено такі ігрові ситуації:

1. засідання правління;
2. звернення до ради директорів акціонерного товариства;
3. проведення загальних зборів товариства;
4. підготовка бюджету на наступний рік.

У аудиторній роботі зі студентами розглядалися теми «кадрова політика компанії», «розмова керівника банку з працівником», «завдання на наступний рік», «два погляди на факт» і використовувалися рольові та ділові ігри. Розігрування ролей, пошук шляхів виходу із заданої комунікативної ігрової ситуації та аналіз ходу гри і досягнутих результатів допомагають студентам усвідомлювати себе, власну поведінку, переживання, прийоми саморегуляції, що виникають у їхньому пізнавальному та комунікативному досвіді.

Висновок. Ігрове навчання в старшій школі має значний вплив на розвиток умінь і навичок учнів. Це підвищує мотивацію та сприяє розвитку соціальних навичок, критичного мислення та міждисциплінарних підходів до навчання. Впровадження цих методів значно підвищить якість навчання, зробивши його більш інтерактивним та стимулюючим.

ЛІТЕРАТУРА

1. Жорник О. Використання дидактичних ігор у навчанні. Рідна школа. – 2000. – №4.–С. 63–64.
2. Gee, J. P. What Video Games Have to Teach Us About Learning and Literacy. Computers in Entertainment (CIE), 2003, Volume 1, Issue 1. P 20.
3. Кудикіна Н. В. Гра: феноменологічна та педагогічна характеристики [Електронний ресурс]: [наукове фахове видання] / Н. В. Кудикіна // Освітологічний дискурс – 2010. - № 1. С. 20 – 31.
4. Колосов П. Місце навчальної гри у методичній системі сучасної дидактики. Рідна школа. – 2000. – №11.–С. 65–66.
5. Венгер Л. А. Гра як вид діяльності // Зап. псих. – №3 – 2008. С. 109-115.

СУЧАСНІ ПЕДАГОГІЧНІ ІННОВАЦІЇ ТА ТЕХНОЛОГІЇ ПІД ЧАС ВИКЛАДАННЯ В ЗП(ПТ)О

Дацишина Галина Вікторівна
Директор ДНЗ «Вінницький центр
професійно-технічної освіти
технологій та дизайну»

Вступ. Постановка проблеми полягає в тому, що у сучасному соціально-економічному середовищі рівень освіти, значною мірою залежатиме від результативності запровадження інноваційних технологій навчання, що ґрунтуються на нових методологічних засадах, педагогічних теоріях, які розвивають діяльнісний підхід до навчання, фахового та виробничого досвіду.

В умовах ринкової економіки до випускника вищої школи висувуються підвищені вимоги. Сучасне виробництво вимагає від молодого спеціаліста самостійності, вміння швидко приймати рішення, не лякатися особистої відповідальності, творчо підходити до розв'язання виробничих завдань.

Педагогічна технологія виступає як спосіб досягнення найкращого результату за допомогою різних засобів і прийомів.

Метою статті є вивчення ефективності застосування новітніх технологій навчання при підготовці молодих спеціалістів.

Матеріали та методи. В умовах розбудови національної системи загальної середньої освіти важливого значення набуває інноваційна діяльність, яка характеризується системним експериментуванням, апробацією та застосуванням інновацій в освітньому процесі.

В Україні принципові положення інноваційної педагогічної технології концептуально обґрунтовані Є. О. Гришиним, В. І. Євдокимовим, Б. І. Коротяєвим, І. Ф. Прокопенком, О. А. Устенком та ін., які узагальнюють їх у такий спосіб:

- інноваційна технологія, насамперед, повинна бути динамічною та гнучкою, забезпечувати режим найбільшого сприяння для реалізації

індивідуальних інтересів та можливостей здобувачів освіти;

- у новій технології навчання закладаються гнучкі й концентровані індивідуально “енергоємні” форми вивчення кожної навчальної дисципліни або окремо, або у великому блоці чи пакеті;

- у цих технологіях закладаються принципово нові форми контролю та оцінювання знань учнів і рейтинги: індивідуальні співбесіди, публічні огляди, захисти підсумків практики, поточні відповіді на семінарах, метод оцінювання знань групи експертами – викладачами та інші контрольні заходи.

У працях М. Семашка, Г. Гегеля, М. Кагана, П. Лаврова, та ін. розкрито філософське трактування зародження й значення гри. У сучасній педагогіці за останні роки з'явилося багато праць з навчально-педагогічних ділових ігор. Привертає увагу досвід відомих вчителів-новаторів Є. М. Ільїна, С. М. Лисенкова та В. Ф. Шаталова.

Сучасна освіта орієнтовна на підготовку майбутніх фахівців, здатних конкурувати на ринку праці завдяки умінню швидко адаптуватися до змін у виробництві. Якнайактивніше сприяють цьому ділові та симуляційні ігри, які використовуються, головним чином, для формування практичних умінь та навичок фахового досвіду.

Не існує універсального означення ділової гри донині. Наприклад, Ермаков А. визначає ділову гру як модель взаємодії людей у процесі досягнення деяких цілей економічного, політичного або престижного характеру, І. Сироежин розуміє її як модель процесу прийняття. Ряд авторів відзначають, що ділова гра — це моделювання вибіркового аспекту конфліктної ситуації, яку виконують за раніше визначеними правилами, вихідними даними і методиками. Всі дослідники, таким чином, відзначають, що ділова гра є моделлю.

Історія існування ділових ігор нараховує декілька тисячоліть. Перше згадування про ділові ігри можна знайти у папірусах стародавнього Єгипту, де описане навчання єгипетських військових з елементами ситуативного моделювання.

Використання лекції з елементами рольової гри створює умови для глибокого і повного засвоєння матеріалу на основі використання знань у процесі одночасного розв'язання навчальних та професійних проблем. В кожній хорошій грі є насамперед робоче зусилля та зусилля думки. Невірна трактовка, що виробничі ситуації відрізняються від навчальної гри тим, що в роботі є відповідальність, а в грі її немає. У грі є така сама велика відповідальність за виконання професійних функцій, як і у роботі.

Результати та обговорення. В. Ф. Шаталов зазначав, що ігри вірою і правдою завжди служили й покликані служити розвиткові кмітливості та пізнавальної цікавості учнів на всіх, без винятку, їх вікових рівнях; і не таємниця, що ті, з яких на уроці слова не витягти, в іграх стають такими активними, якими ми їх в лекційно-урочних буднях і уявити собі не в змозі; що їхні дії починають відзначатися глибиною мислення. Мислення сміливого, масштабного, нестандартного. В даний час найважливішими ознаками ділових ігор вважаються: цільове призначення гри, різноманітність тематичних рамок, імітувальні контекстно-орієнтовані області, свободи рішень, характер комунікацій між учасниками, ступінь відкритості гри, комплексність моделі, що використовується, форма її проведення тощо.

Провідне місце у формуванні професійних якостей майбутніх робітників займає практика. Фахові дисципліни є основою для набуття практичних навичок при проходженні виробничої практики. Бінарні заняття які поєднують різні фахові дисципліни у вигляді ділової гри є складовою частиною сучасних інноваційних технологій.

Ділова гра — це у певному змісті репетиція виробничої чи суспільної діяльності людини. Вона дає можливість програти практично будь-яку конкретну ситуацію в обличчях, що дозволяє краще зрозуміти психологію людей, встати на їхнє місце, зрозуміти, що ними рухає в той чи інший момент реальної події.

Навчальні ділові ігри розділяють за призначенням, за формою взаємодії учасників, за динамікою модельованих ситуацій, за способами обробки і

передачі інформації, за швидкістю ігрового часу, за типом комунікації, за кінцевим результатом гри. У цьому плані в трудовій підготовці учнів ділова гра моделює окремі аспекти професійної та виробничої діяльності чи ситуації. Сюжетно-рольова гра дозволяє вирішувати не тільки освітні, але виховні, розвиваючі та профорієнтаційні завдання. При підготовці кваліфікованих працівників в ЗП(ПТ)О навчальні ігри використовуються під час викладання спеціальних дисциплін з урахуванням особливості виробничого процесу.

Комплексна навчальна ділова гра «Моя професія» проводиться з метою підготовки і тренування індивідуальних здібностей учнів, розвитку в них умінь і навичок, закріплення теоретичних і практичних знань, вироблення установки, активізації творчого мислення. Удосконалюються професійні уміння і навички роботи з інструментами і у виробничих умовах.

При цьому найважливішою ознакою гри є динамізм ситуацій, що відображує умови реального виробництва. Використовується пояснювально-ілюстративна, пізнавальна, пошукова інформація, сучасні засоби навчання і контролю. Метод ділової гри полягає у створенні ситуації, під час якої здобувачі освіти відтворюють пройдені елементи робіт, що виконуються на виробництві. Учні під час виконання завдань імітують основні функції та професійні обов'язки кваліфікованих робітників.

Викладач повинен стати кваліфікованим консультантом учня у вирішенні різних проблем, а студент стає активним учасником навчального процесу і повинен навчитись самостійно вирішувати проблеми.

Висновки. Таким чином, застосування ділових ігор під час проведення занять з фахових дисциплін дозволяє як найповніше реалізувати основну навчальну мету у вищих навчальних закладах – готувати спеціалістів, здатних конкурувати на ринку праці, завдячуючи вмінню швидко адаптуватися до змін у виробництві де необхідна присутність свіжого мислення, мобільність, самостійність у прийнятті рішень та впевненість у правильності своїх дій, вміння передбачити хід подій, нарешті звичайна комунікативність.

РОЗВИТОК ДРІБНОЇ МОТОРИКИ У ДІТЕЙ З ОСОБЛИВИМИ ОСВІТНИМИ ПОТРЕБАМИ

Довбиш Алла Іванівна,
вихователь Комунального закладу
Сумської обласної ради
Конотопська спеціальна школа

Вступ./Introductions.

Сьогодні ми можемо помічати різке збільшення дітей з відхиленнями в психомоторному і мовному розвитку. Моторика відноситься до вищих психічних функцій. У дітей із особливими освітніми потребами (далі – ООП) спостерігаються відхилення: порушення довільної регуляції рухів і недостатня координація і чіткість мимовільних рухів. Найбільш страждає у дітей даної категорії моторика пальців рук. Відхилення в розвитку моторної сфери у дітей з ООП створюють певні труднощі в різних видах діяльності.

Легкі порушення розвитку маскуються віковими особливостями дошкільника, проте з початком навчання в школі ці порушення можуть призвести до ускладнення в тій чи іншій мірі адаптації дитини до школи, обмежити можливості його навчання. Тому так важливо звертати увагу на розвиток та порушення в розвитку дитини з самого раннього дошкільного віку. Адже чим раніше дитина з проблемами почне отримувати спеціальну допомогу, тим ефективніше буде її результат.

Якщо починати розглядати проблему порушення моторики у дітей з ООП, то в першу чергу потрібно розуміти анатомічний, фізіологічний та психічний зв'язок, який відбувається в дитини. У корі головного мозку мовна область розташована поруч з руховою. Вченими довели, що тренування дрібної моторики пальців рук надає великий вплив на розвиток активної мови дитини. При роботі кисті і пальців в корі збуджується відповідний центр. Функція руки і мова розвиваються паралельно. Це повинно використовуватися в роботі з дітьми із ООП.

Результати діагностики свідчать про те що, в дошкільному віці, у дітей із ООП виявляється відставання у розвитку загальної і, особливо, дрібної моторики. Головним чином страждає техніка рухів і рухові якості (швидкість, спритність, сила, точність, координація), виявляються недоліки психомоторики. Слабо сформовані навички самообслуговування, технічні навички в ліпленні, аплікації, конструюванні. Багато дітей не вміють правильно тримати олівець, пензлик, не регулюють силу натиску, не вміють користуватися ножицями. Рівень моторного розвитку у дітей з ООП нижче, ніж у однолітків, ускладнене формування графомоторних навичок. Можна спостерігати, як діти із ООП швидко стомлюються, відрізняються зниженою працездатністю. У дітей відзначається недорозвинення дрібної моторики і зорово-рухової координації. Рухи рук бувають незграбними, неузгодженими, відзначається також недостатність рухових навичок: скутість, погана координація, неповний обсяг рухів, порушена їх довільність.

До 6-7 років в основному закінчується дозрівання відповідних зон кори головного мозку, що відповідають за розвиток дрібних м'язів кисті. Діти опановують навички і вміння роботи з інструментами (в малюванні - олівець і пензлик, в аплікації - ножиці і пензлик, у ліпленні - стека). У дитини розвиваються різноманітні дії рук, координація рухів обох рук, координація дій рук і очей, зоровий контроль. У більшості дітей із ООП ще недостатньо розвинена ручна умілість. Через особливості їх нервової системи у них важче і триваліше виробляються і закріплюються рухові навички, особливо в області тонких рухів. Їхні пальці малорухливі, рухи їх відрізняються неточністю або неузгодженістю.

Для того, щоб почати працювати над корекцією та розвитком дрібної моторики з дитиною ООП, необхідно вивчити її психоемоційну складову, визначити рівень фізичного та розумового потенціалу. Дуже важливо починати розвивати дрібну моторику рук дитини від самого її народження, що в першу чергу повинно покладатися на батьків. Чим краще розвинені дрібні рухи пальці, тим гармонійніше розвивається людина. А виявлений прямий зв'язок розвитку

дрібних рухів руки з розвитком мовлення.

Мета роботи./Aim.

Розкрити необхідність та важливість розвитку дрібної моторики у дітей з особливими освітніми потребами. Висвітлити ігри та вправи на розвиток дрібної моторики.

Матеріали та методи./Materials and methods.

Існують два види моторики: велика і дрібна. Перша полягає в здатності утримувати рівновагу, ходити, бігати і стрибати. Завдяки їй людина може рухати руками, ногами і тілом. Велика моторика є базою для формування дрібної. Остання дозволяє взаємодіяти з невеликими предметами.

Проблема розвитку дрібної моторики дітей – тонких диференційованих рухів кистей і пальців рук в педагогіці і психології має велике значення і розцінюється, як один з показників психічного розвитку дитини.

Руки — інструмент тонкий, і «настроюються» вони протягом тривалого часу. Тому починати роботу з розвитку рухів рук малюка потрібно від народження. Адже дитина і у віці немовляти, і особливо у ранньому віці, має величезний потенціал для формування майбутньої особистості, зокрема її інтелектуального розвитку.

Мета – здатність маніпулювати дрібними предметами, передавати об'єкти з руки в руку, виконувати завдання, що потребують скоординованої роботи очей і рук, завдяки таким системам організму як: кісткова, нервова і м'язова.

Завдання:

- зміцнення зорово-моторної координації;
- зміцнення і розвиток дрібної моторики;
- розрізняння предметів за формою, кольором і матеріалом;
- розвиток концентрації уваги;
- формування навичок посидючості, охайності, дитячої творчості.

Необхідність розвитку дрібної моторики рук у дітей з особливими потребами обумовлена її взаємодією з мовленнєвою моторикою.

Вдосконалення дрібної моторики сприяє активізації моторних мовленнєвих зон головного мозку, внаслідок чого розвивається мовленнєва функція. Дрібна моторика рук важлива і при підготовці дітей до письма.

Загальновідомо, що дитину з особливими потребами важко зацікавити чимось надовго, тому намагаємось будувати свою роботу на принципі переходу від одного виду діяльності до іншого. Одним із таких видів діяльності є розвиток дрібної моторики. Дітям подобається виконувати різноманітні вправи, промовляти скоромовки, працювати з віршами, що сприяє покращенню пам'яті, мовлення, концентрації уваги. Учні зацікавлено співвідносять слово з дією.

У сучасній педагогіці величезна кількість розвиваючих ігор, здатні розвивати сенсорні, рухові, інтелектуальні здібності людини. У грі дитина пізнає навколишній світ, розвиваються його мислення, почуття, воля, формуються взаємовідносини з однокласниками, відбувається становлення самооцінки і самосвідомості.

У дітей з обмеженими можливостями слабо розвинуті дрібні м'язи рук, недостатня координація рухів, не закінчено окостеніння зап'ясть і флангів пальців. Тому рухи характеризують недостатню чіткість і організованість. Відзначаються порушення координації, темпові розлади, стомлюваність рухів, недостатня сформованість графо моторних навичок. А, отже, потрібно розвивати дрібну моторику спеціальними вправами. Діти з ООП люблять різні природні матеріали, предмети вжитку та побуту. Робота з розвитку рухів пальців і кисті рук повинна проводитися систематично по 10 хвилин кілька разів на день. Набір пальчикових ігор може мати такий зміст:

- Пальчикові ігри з скоромовками з елементами арттерапії.
- Пальчикові ігри з віршами з елементами арттерапії.
- Пальчикові ігри-казки з елементами казкотерапії.
- Пальчикові ігри з паличками і кольоровими сірниками. З них діти можуть викладати букви, цифри, відповіді на загадки, розв'язувати головоломки з елементами кольоротерапії.
- Шнурівки. У старшому дошкільному віці дітям можна

запропонувати на дерев'яній дощечці з дірочками зобразити методом шнурівки друковані літери, цифри, геометричні фігури, предмети побуту з опорою на зразок.

- Пальчиковий алфавіт з елементами арттерапії.
- Пальчиковий театр з елементами лялькотерапії.
- Ігри з крупами. Дані ігри допомагають не тільки розвинути координацію рухів і окомір, але й закріпити зорові образи. Ігри з гудзиками, кнопками, гачками і намистинами з елементами арттерапії ..
- Плетіння кісок з ниток, різнокольорових стрічок. Дана вправа допомагає дитині розвинути почуття ритмічності, координувати роботу обох рук.
- Самомасаж кистей рук з використанням різних предметів (каштанів, масажних м'ячів, гумок і т.д.) з елементами су-джок терапії.
- Малювання за трафаретами, за фігурним лінійками з елементами арттерапії.
- Малювання на піску з елементами пісочної терапії.
- Виконання графічних вправ.
- Штрихування.
- Обведення.

Вчені вказують на те, що починати роботу з розвитку дрібної моторики потрібно з самого раннього віку. Вже в молодшому дошкільному віці потрібно виконувати масаж пальчиків, впливаючи тим самим на активні точки, пов'язані з корою головного мозку. Також необхідно виконувати прості вправи пальчикової гімнастики, супроводжувані віршованим текстом, не забувати про розвиток елементарних навичок самообслуговування: застібання і розстібання гудзиків, зав'язування шнурків і т.д. У дошкільному віці робота з розвитку дрібної моторики і координації рухів руки повинна стати важливою частиною підготовки до школи, зокрема, для того, щоб прискорити розвиток мовлення дитини, необхідно розвивати рухи пальців рук.

Дуже важливою частиною роботи з розвитку дрібної моторики є

«пальчикові ігри». Ігри ці, дуже захоплюючі і сприяють розвитку мовлення, творчої діяльності. «Пальчикові ігри» відображають реальність навколишнього світу - предмети, тварини, людей, їх діяльність, явища природи. У ході «пальчикових ігор» діти, повторюючи рухи дорослих, активізують моторику рук. Тим самим виробляється спритність, вміння керувати своїми рухами, концентрувати увагу на одному виді діяльності.

Під час індивідуальної або підгрупової роботи можна запропонувати дітям запускати пальцями дрібні дзиги, катати по черзі кожним пальцем камінчики, дрібні намистинки, кульки. Велику радість доставляють дітям ігри з дрібною мозаїкою, пазлами. Ці гри так само сприяють творчій уяві, орієнтуванню в просторі.

Значне місце в роботі з розвитку дрібної моторики, необхідно відводити вправам з малими м'ячами. Для цього можна використовувати кілька видів м'ячів: різних за розміром, матеріалом і забарвленням, по фактурі, структурі та функціональним значенням.

Результати та обговорення./Results and discussion.

Рівень розвитку мовлення дітей знаходиться в прямій залежності від ступеня сформованості дрібних рухів пальців рук. Як правило, якщо рухи пальців розвинені відповідно до віку, то і мовленнєвий розвиток дитини в межах вікової норми. Тому тренування рухів пальців і кисті рук є найважливішим чинником, що стимулює мовленнєвий розвиток дитини, сприяє поліпшенню артикуляційних рухів, підготовці кисті руки до письма і, що не менш важливо, є потужним засобом, що підвищує працездатність кори головного мозку, що стимулює розвиток мислення дитини. Цей факт, повинен використовуватися в роботі з дітьми, де є відставання, затримка психічного розвитку. Вся діяльність дитини виражається, насамперед, у рухах. Перші уявлення про світ приходять до дитини через органи чуття, через переміщення в просторі. Чим різноманітніші рухи, тим більше інформації надходить у мозок, тим інтенсивніше інтелектуальний розвиток дитини. Для кожного вікового періоду дошкільного дитинства характерні свої прояви рухової активності. У

дітей із ООП відзначається недорозвинення загальної та дрібної моторики, що вказує на необхідність приділяти увагу розвитку даних умінь, причому робота повинна проводитися регулярно. Мова і рухи дитини тісно взаємопов'язані. Мовленнєвий розвиток безпосередньо залежить від розвитку загальної та дрібної моторики дитини. Тому, розвиваючи руку дитини, ми розвиваємо його мову.

Висновки. /Conclusions.

Таким чином, можна прийти до висновку про те, що цілеспрямована, систематична і планомірна робота з розвитку дрібної моторики рук у дітей із ООП в дошкільному віці сприяє формуванню мовних функцій, інтелектуальних здібностей, і найголовніше - сприяє збереженню фізичного і психічного здоров'я дітей . І все це безпосередньо готує їх до успішного навчання в школі.

ОСОБИСТІСНЕ ЗРОСТАННЯ ВИКЛАДАЧА ІНОЗЕМНИХ МОВ ПЕДАГОГІЧНОГО ФАХОВОГО КОЛЕДЖУ

Євенко Олена Володимирівна

викладач вищої категорії, викладач- методист

Педагогічний фаховий коледж

комунального закладу вищої освіти

Хортицька національна навчально-реабілітаційна академія

Запорізької обласної ради

м. Запоріжжя, Україна

Анотація. У статті обґрунтовується потреба викладача в самоосвіті, в прагненні до саморозвитку, звертається увага на мотиви формування безперервної освіти, шляхи розвитку методичних та педагогічних компетенцій, наводяться приклади сучасних методик професійного розвитку викладача іноземних мов педагогічного фахового коледжу.

Ключові слова: Самоосвіта, комунікативність, професійне зростання.

Вступ./Introduction. Розвиток технологій потребує від людини будь-якої професії постійного та безперервного самовдосконалення в різних галузях. Самоосвіта та підвищення кваліфікації є обов'язковими складниками діяльності викладача.

Самоосвіта – це самостійно надбані знання з урахуванням особистих інтересів і об'єктивних потреб загальноосвітньої школи, що одержані з різних джерел додатково до тих, що отримані в базових навчальних закладах. Відмінною рисою самоосвіти педагога є те, що результатом його роботи виступає поліпшення якості викладання предмета, якості виховної роботи, підвищення рівня знань, вихованості та розвитку здобувачів освіти.

Прагнення до саморозвитку є рушійною силою, яка допомагає стати не просто професіоналом, а митцем своєї справи. Забезпечення творчого підходу при виконанні професійних обов'язків дозволяє розвиватися як професійно, так і особистісно.

Якщо викладач не має свого індивідуального стилю, його самоосвіта буде формальною. Він повинен розуміти й знати свої сильні й слабкі сторони, формувати вміння самоаналізу. Самоосвіта сприяє формуванню індивідуального стилю педагогічної діяльності, допомагає в осмисленні педагогічного досвіду та власної самостійної праці, є засобом самопізнання й самовдосконалення, шляхом педагогічного розвитку.

Жодна реформа не відбудеться, якщо вчитель не реформує себе. Вся система методичної роботи у педагогічному фаховому коледжі налаштована на формування якісно нового педагога та спрямована на підвищення кваліфікації професійної майстерності кожного викладача, на розвиток і підвищення творчого потенціалу педагогів.

Ціль роботи./Aim. Обґрунтувати потребу викладача в самоосвіті, в прагненні до саморозвитку, розкрити мотиви формування безперервної освіти, шляхи розвитку методичних та педагогічних компетенцій.

Матеріали та методи./Materials and methods. Мотиви формування безперервної освіти дуже різноманітні. Серед них найчастіше зустрічаються:

прагнення до постійного самовдосконалення; самовираження; самореалізації та самоствердження особистості; професійне зростання; розширення кругозору, пізнавальної зацікавленості; бажання творчості, рівня розвитку усіх видів компетентностей, створення позитивного іміджу серед студентів, колег; підвищення кваліфікаційної категорії під час атестації, особистого рейтингу на різних рівнях підпорядкування.

Науковці (Ф. Гоноболіна, В. Крутецького та інші) у своїх дослідженнях виділяють здібності, над розвитком яких учитель має працювати весь час: комунікативність, що включає гарне ставлення до людей, доброзичливість, товарицькість; перцептивність – професійна пильність, педагогічна інтуїція, проникнення в переживання іншої людини; динамізм – здатність до вольового впливу й логічного переконання; емоційна стійкість – здатність володіти собою; оптимістичне прогнозування; здатність до творчості.

Викладачі іноземних мов мають підтримувати свої мовні та мовленнєві

навички, тобто вимови, лексики, граматики, як і аспекти мовленнєвої діяльності (говоріння, аудіювання, читання, письма). Цього можна досягти у разі взаємодії з носієм мови, або з тим, хто використовує мову, щоб слідкувати за новими мовними явищами.

Цікавими для професійного саморозвитку є такі служби Інтернету, які надають можливість спілкуватися з колегами як у режимі діалогу, так і в режимі полілогу. До них належать електронна пошта, списки розсилки, групи новин, веб-форуми та розмови в реальному часі, аудіо- та відеоконференції, які дають змогу людям зі спільними інтересами обмінюватися інформацією, яка їх цікавить.

Водночас, слухаючи радіо, дивлячись телепередачі, читаючи журнали, художню літературу, викладач іноземних мов здійснює власні спостереження над тенденціями розвитку мови та залучає отримані дані в процес викладання.

Сучасний вчитель – це тьютор, ментор, фасилітатор - професіонал, який орієнтується в наукових досягненнях, в інноваціях психолого-педагогічної науки, володіє різними технологіями навчання, вміє працювати із найцікавішими та найпопулярнішими ресурсами: Zoom, Canva, YouTube, Google-інструменти, Онлайн-дошки, Онлайн-тести, Flipgrid та Kahoot та іншими.

Зараз ми маємо змогу осягнути всі подані у мережі матеріали, ознайомитися не тільки з вітчизняним, а й закордонним досвідом, не відходячи від свого персонального комп'ютера. Це зручно та цікаво та дає можливість самостійно аналізувати свої сильні та слабкі сторони, знаходити прогалини у своїх знаннях та заповнювати їх, користуючись досвідом та порадами більш досвідчених колег.

Окрім того, досвід вчителів інших країн допомагає скомпонувати методи та створити власний «ідеальний урок». Кожен викладач шукає цікаві ресурси та сайти, де в одному місці будуть поєднані різноманітні граматичні та лексичні завдання, цікаві тексти із завданнями, аудіо- та відеоматеріали, інтерактивні завдання, ігри тощо.

Результати та обговорення./Results and discussion. Ще одним напрямком самоосвіти викладачів іноземних мов є розвиток методичних та педагогічних компетенцій, знайомство з новими документами, стандартами, положеннями, правилами та нововведеннями. Під час відвідування та проведення семінарів-практикумів офлайн, онлайн, інструктивно-методичних нарад, занять колег, беручи участь у роботі науково-практичних конференцій, відбувається підсилення педагогічного досвіду. Вебінари, конференції, курси за найактуальнішими темами на сайтах "Британська Рада", «На урок», «Всеосвіта», «Goethe Institut», видавництва «Ранок» тощо дозволяють викладачу крокувати «в ногу з часом». Для підвищення свого фахового рівня та майстерності викладачі іноземних мов систематично беруть участь у методичних семінарах з питань впровадження нових форм і методів навчання від видавництва Macmillan, науково-методичного центру «Лінгвіст», у різних міжнародних та всеукраїнських вебінарах інтерактивної школи творчого вчителя, знайомляться з новими програмами та підручниками, розробляють та впроваджують інноваційні уроки, беруть активну участь у роботі творчих груп, методичних об'єднань, вивчають передовий педагогічний досвід.

Індивідуальна робота викладача над науково-методичною темою – це найбільш ефективний шлях включення його в активну, самостійну творчу пізнавальну діяльність. Індивідуальна тема викладачів іноземних мов відповідає методичній проблемі, над якою працює циклова комісія. Одним із напрямків роботи циклової комісії викладачів іноземних мов Запорізького педагогічного фахового коледжу протягом останніх років є створення інклюзивного освітнього середовища. Викладачі працювали у минулому навчальному році над такими проблемами: **«Формування творчого мислення у лінгвістично обдарованих здобувачів освіти засобами інтеграції сучасних технологій навчання»**, «Формування англомовної лексичної компетентності здобувачів початкової освіти з особливими освітніми потребами засобами методу асоціативних символів», «Візуальний метод для формування та розвитку мовленнєвих навичок на уроках англійської мови в здобувачів освіти з

порушенням зору», «Значення гри в навчанні іншомовного спілкування здобувачів освіти з порушенням зору на заняттях з англійської мови» та інші.

Результативність роботи педагога над індивідуальною науково-методичною темою (проблемою) оцінюється на основі таких показників:

- організація роботи над обраною науково-методичною темою (розроблення теми, її апробація та впровадження, прогнозування можливих результатів;

- оновлення змісту, форм та методів навчально-виховної діяльності;

- діагностика та аналіз одержаних результатів;

- пропагування та поширення прогресивного педагогічного досвіду;

- видавнича діяльність.

Кінцевим результатом самоосвіти викладача іноземних мов може бути доповідь, виступ на семінарі, педагогічній раді, методичному об'єднанні; розробка нової навчальної програми; створення навчального посібника; публікація статей у фаховому виданні, тез у збірниках науково-практичних конференцій; оформлення дидактичного матеріалу до різних тем; проведення відкритих занять за власними, новаторськими технологіями; методична розробка тощо.

Висновки./Conclusions. Таким чином, сьогодні найважливішим для формування та розвитку професійної компетентності викладачів іноземних мов виступає врахування того факту, що людина розвивається не лише за закладеною у ній біологічною програмою та під впливом навколишнього середовища, але й залежно від свого досвіду, рівня потреб, інтересів, здібностей, спрямованості, Я-концепції, що розкривається у процесі саморозвитку й самоосвіти та виражається у неперервній освіті.

Для професійного зростання вчителя важливе значення мають: опанування перспективним педагогічним досвідом, пошукова дослідна робота за предметом; вивчення законодавчих актів держави про освіту, виховання та навчання; ознайомлення з психолого-педагогічною літературою; зустрічі з

вчителями новаторами; участь у роботі методичних об'єднань, семінарів, конференцій, проходження курсів підвищення кваліфікації, стажування тощо.

Сьогодні можна вчитися із задоволенням різними шляхами, і кожен вибирає собі найбільш прийнятний. У «Посібнику до освіти німецьких учителів» (1835 р.) А. Дістервег виклав багато важливих для вчителя порад і рекомендацій щодо самоосвіти, вдосконалення своєї спеціальності, систематичного вивчення педагогіки та методики. Всім відома фраза: «Ти лише до тієї пори здатний сприяти освіті інших, поки продовжуєш працювати над власною освітою...»

ЗАСТОСУВАННЯ ГЕЙМІФІКАЦІЇ ЯК ІНСТРУМЕНТА ОНОВЛЕННЯ ОСВІТНЬОГО ПРОЦЕСУ У МЕДИЧНОМУ ВИЩОМУ НАВЧАЛЬНОМУ ЗАКЛАДІ

Євтушенко Юлія Олександрівна

кандидат педагогічних наук, доцент,
доцент кафедри мікробіології, вірусології, імунології,
медичної фізики та інформатики
Державний заклад «Луганський державний медичний університет»,
м. Рівне, Україна

Вступ. Сучасна медична освіта вимагає інтеграції інноваційних підходів, що сприяють активізації пізнавальної діяльності здобувачів вищої освіти та ефективному засвоєнню складного міждисциплінарного матеріалу. Освітній компонент «Медична та біологічна фізика» є важливою складовою підготовки майбутніх медиків, оскільки формує у здобувачів вищої освіти фундаментальні знання про фізичні явища, які лежать в основі функціонування організму, діагностики та терапії. Однак, через теоретичну складність матеріалу, традиційні методи викладання часто не забезпечують достатньої залученості здобувачів вищої освіти і можуть обмежувати їхню мотивацію до навчання.

У цьому контексті гейміфікація виступає ефективним інструментом оновлення освітнього процесу. Вона дозволяє інтегрувати елементи гри в навчальні заняття, роблячи їх цікавими, динамічними та практично орієнтованими. Використання гейміфікації сприяє не лише підвищенню інтересу здобувачів вищої освіти до освітніх компонент фізико-математичного профілю, але й розвитку таких важливих компетенцій, як аналітичне мислення, командна робота, а також здатність до самостійного вирішення професійних завдань.

Ціль роботи полягає у дослідженні можливостей впровадження елементів гейміфікації у процес підготовки майбутніх фахівців медичної галузі, зокрема на практичних заняттях з освітнього компонента «Медична та біологічна фізика», з метою підвищення ефективності навчання, мотивації

здобувачів вищої освіти та покращення засвоєння професійних знань та навичок.

Матеріали та методи. У роботі використано огляд літератури щодо застосування гейміфікації у медичній освіті, зокрема на практичних заняттях з освітнього компоненту «Медична та біологічна фізика».

Для досягнення мети були застосовані такі методи дослідження: аналіз, синтез і систематизація наукової літератури, що дозволило вивчити рівень розробленості досліджуваної проблеми, узагальнити теоретичні матеріали та уточнити основні поняття.

Результати та обговорення. Термін гейміфікація вперше з'явився у 2008. З 2010 року концепція набула широкої популярності завдяки її успішному застосуванню у різних галузях, таких як освіта, маркетинг, бізнес, медицина та технології. Саме з початку 2010 року особливо активно гейміфікацію почали впроваджувати в освітньому процесі, що сприяло розвитку інноваційних підходів до навчання, мотивації здобувачів вищої освіти та формування практичних навичок. З цього часу термін почав широко обговорюватися в науковій спільноті, а кількість досліджень і практичних кейсів з його використанням значно зростає.

Гейміфікація – це порівняно новий підхід, що передбачає застосування ігрових елементів у неігрових контекстах для підвищення залученості аудиторії, впровадження розважальних аспектів і створення мотиваційних та когнітивних переваг. Гейміфікація передбачає перетворення всього процесу навчання на гру з використанням ігрових елементів [3]. Упродовж останніх років гейміфікація стабільно залишається провідним серед ключових трендів у навчальному процесі для різних категорій здобувачів вищої освіти.

Незважаючи на те, що термін «гейміфікація» є відносно новим, в літературі існує безліч його трактувань, зокрема С. Переяславська та О. Смагіна визначили «гейміфікацію» як інтеграцію елементів гри та ігрового мислення в діяльності, відмінній від гри [2]. О. Цуранова зазначила, що гейміфікація полягає в застосуванні ігрових стратегій для покращення навчання та

підвищення його привабливості для здобувачів освіти [1, 4]. Kim A. охарактеризував гейміфікацію як «використання методів гри, щоб зробити діяльність більш привабливою та цікавою». В свою чергу, на думку Карр К., термін «гейміфікація» пояснюється як використання гри на основі ігрового мислення, щоб залучити людей, мотивувати дії, сприяти навчанню та вирішенню проблем [6].

Попри велику кількість підходів до визначення гейміфікації, ми пропонуємо розглядати її як інтеграцію елементів ігрового процесу в навчальну діяльність, що дозволяє здобувачам вищої освіти активно взаємодіяти з матеріалом через використання балів, рівнів, змагань або досягнень. У рамках освітнього компонента «Медична та біологічна фізика» це може включати різноманітні інтерактивні завдання, віртуальні лабораторії або симуляції, які перетворюють навчання на захопливий процес, підвищуючи мотивацію та залученість здобувачів вищої освіти.

Ми вважаємо, що гейміфікація допомагає зробити складні фізичні завдання доступнішими для розуміння здобувачами вищої освіти, сприяючи кращому засвоєнню матеріалу через елементи конкуренції та заохочень. Гейміфікація в медичних університетах може стати потужним інструментом для вдосконалення навчального процесу, розвитку практичних навичок і формування критичного мислення з кількох ключових причин:

- мотивація та залучення до навчального процесу здобувачів вищої освіти: гейміфікація підвищує інтерес до навчання, створюючи атмосферу викликів і досягнень; ігрові елементи, як-от бали, нагороди, змагання та віртуальні сценарії, стимулюють здобувачів вищої освіти до активної участі та досягнення конкретних цілей;

- реалістичне моделювання медичних ситуацій: завдяки ігровим симуляціям можна відтворювати складні клінічні сценарії, дозволяючи здобувачам вищої освіти відпрацьовувати практичні навички без ризику для пацієнтів;

- розвиток критичного мислення: у рамках ігрових завдань здобувачі

вищої освіти стикаються з проблемами, які потребують аналізу, прийняття рішень і пошуку творчих рішень, а це в свою чергу, сприяє формуванню навичок, необхідних для швидкого реагування в нестандартних медичних ситуаціях;

- індивідуалізація навчання: ігрові платформи можуть адаптуватися до потреб кожного здобувача вищої освіти, дозволяючи просуватися у власному темпі, повторювати матеріал або отримувати додаткові завдання, щоб закріпити знання.

У межах викладання освітнього компонента «Медична та біологічна фізика» це може включати:

- створення інтерактивних завдань у формі вікторин, квестів або симуляцій фізичних явищ у віртуальних середовищах;

- нагородження балами, бейджами або іншими винагородами за успішне виконання навчальних завдань;

- організація змагань між здобувачами вищої освіти для вирішення задач, пов'язаних із фізичними принципами діагностики чи лікування.

Зазначимо основні концептуальні основи гейміфікації:

- Гейміфікація базується на принципах теорії ігор, яка вивчає структуру та механізми ігрових процесів. Вона передбачає застосування таких елементів, як цілі, правила, зворотний зв'язок і системи винагород, щоб залучити учасників і мотивувати їх до виконання завдань.

- Основою гейміфікації є ідеї внутрішньої та зовнішньої мотивації. Вона спрямована на пробудження інтересу та бажання досягти успіху через створення умов, що викликають позитивні емоції та задоволення від процесу навчання.

- Гейміфікація використовує механізми стимулів і підкріплень, які сприяють зміні поведінки. Наприклад, система балів, рівнів або нагород за досягнення сприяє формуванню звички до активної участі в навчальному процесі.

- Гейміфікація спирається на принципи когнітивної психології,

використовуюючи інтерактивні завдання та ігрові елементи для покращення засвоєння знань, активізації пам'яті та розвитку критичного мислення.

– Важливим аспектом гейміфікації є інтеграція сучасних інформаційно-комунікаційних технологій, що дозволяє створювати віртуальні навчальні середовища, інтерактивні платформи та мобільні додатки для реалізації ігрових сценаріїв.

Наведемо приклади застосування гейміфікації на практичних заняттях з освітнього компоненту «Медична та біологічна фізика»:

1. Фізичний квест «Рятуй пацієнта». Здобувачам вищої освіти пропонується вирішити серію задач з медичної та біологічної фізики для «порятунку» віртуального пацієнта. Наприклад, визначити параметри роботи медичних приладів (електрокардіографа чи пульсоксиметра), розрахувати необхідні характеристики електроструму для електротерапії або оцінити параметри хвиль для ультразвукової діагностики.

2. Ігрові симуляції роботи приладів. Здобувачі вищої освіти виконують ігрові сценарії, моделюючи роботу з фізичними приладами. Наприклад, правильно налаштувати лазерну установку, підібрати частоту ультразвуку для терапії чи розрахувати необхідну силу магнітного поля в магнітотерапії. Виконання завдань оцінюється балами за точність і швидкість.

3. Вікторина «Фізика в дії». На платформі (*Kahoot!*, *Quizizz*) організовується інтерактивна вікторина. Питання можуть охоплювати такі теми, як закони термодинаміки в медицині, принципи біомеханіки чи використання оптичних явищ у діагностиці. Учасники змагаються за звання «Експерт біофізики».

4. Кейс-завдання «Обладнай лікарню». Групам здобувачів вищої освіти пропонується кейс, у якому потрібно обрати й розрахувати параметри фізичних методів і приладів для конкретного медичного закладу (наприклад, параметри УЗД-сканера або рентгенівського апарата). Кейс включає елементи командної гри та змагання між групами.

5. Гра «Фізичний марафон». На занятті організовуються тематичні

станції, на кожній із яких здобувачі вищої освіти виконують завдання з окремих тем (оптика, електрика, механіка, акустика). Наприклад, провести розрахунок коефіцієнта поглинання ультразвукових хвиль або виміряти характеристики світла в оптичному середовищі. За проходження станцій учасники отримують нагороди чи бонусні бали.

б. «Медична фізика: віртуальний чемпіонат». У межах семестру організовується чемпіонат із вирішення практичних задач з освітнього компонента «Медична та біологічна фізика», що включає всі основні теми курсу. Кожен здобувач вищої освіти отримує статуси («Новачок», «Експерт», «Майстер»), залежно від успішності виконання завдань.

Такі підходи застосування гейміфікації на практичних заняттях з освітнього компоненту «Медична та біологічна фізика» сприяють підвищенню мотивації здобувачів вищої освіти, розвивають їх практичні навички та допомагають краще засвоїти матеріал через інтерактивний підхід до навчання.

Застосування гейміфікації під час практичних занять має багато переваг, які допомагають створити цікавий та ефективний освітній процес:

- підвищення мотивації здобувачів вищої освіти: ігрові елементи стимулюють зацікавленість до вивчення складних фізичних концепцій;
- покращення засвоєння матеріалу: інтерактивні завдання сприяють більш ефективному розумінню та запам'ятовуванню інформації;
- розвиток когнітивних і практичних навичок: гейміфікація сприяє розвитку критичного мислення, навичок вирішення проблем і творчого підходу до завдань;
- інтерактивне навчання: залучення ігрових технологій створює можливість для активного та інтерактивного засвоєння теоретичних і практичних знань;
- формування командної роботи: виконання групових ігрових завдань допомагає здобувачам вищої освіти покращувати комунікативні навички та працювати в команді.

Попри значні переваги, гейміфікація має свої недоліки, які слід

відстежувати та враховувати при її впровадженні в освітній процес:

- створення якісних гейміфікованих завдань потребує значного часу й ресурсів викладачів;
- реалізація багатьох гейміфікованих елементів вимагає доступу до сучасних технічних засобів і програмного забезпечення;
- надмірна орієнтація на ігрові аспекти може відволікати здобувачів вищої освіти від навчальних цілей і академічного змісту;
- оцінка успішності здобувачів вищої освіти у рамках гейміфікованого навчання може бути менш об'єктивною через інтерактивну природу завдань;
- не всі здобувачі вищої освіти однаково сприймають ігрові методи, що може знижувати їхню ефективність для певної групи.

Основними викликами гейміфікації в медичній освіті, на наш погляд, є необхідність адаптації ігрових елементів до складності навчального матеріалу, забезпечення балансу між розвагою та академічною строгістю, а також значні ресурси часу і зусиль для розробки якісного контенту. Зокрема, якщо брати освітній компонент «Медична та біологічна фізика», то виклики гейміфікації полягають у складності адаптації ігрових механік до фундаментальних фізичних концепцій, забезпеченні точності наукового змісту, а також у розробці інтерактивних завдань, які б ефективно поєднували мотивацію здобувачів вищої освіти із досягненням навчальних цілей.

Висновки. Отже, узагальнюючи вище сказане, впевнено можна стверджувати, що гейміфікація підвищує мотивацію здобувачів вищої освіти, залучає їх до навчання та сприяє розвитку важливих навичок. Однак, як і будь-який інструмент, гейміфікація має свої обмеження. Важливо розуміти, що вона не є універсальним рішенням для всіх і вимагає зваженого підходу до її застосування.

СПИСОК ЛІТЕРАТУРИ

1. Михайлова Л. М., Семенишина І. В., Краснощок І. П., Ступеньков С. О. Гейміфікація як інноваційний кейс професійної підготовки педагогічних працівників ЗВО в умовах дистанційного навчання. *Академічні Візії*. Вип. 18.

2023. С. <https://doi.org/10.5281/zenodo.7795391>

2. Переяславська С., Смагіна О. Гейміфікація як сучасний напрям вітчизняної освіти. *Відкрите освітнє Е-середовище сучасного університету*. 2019. Вип. спецвип. С. 250–260. DOI: <https://doi.org/10.28925/2414-0325.2019s24>

3. Шмалей С. В., Редька І. В. Гейміфікація в системі підготовки медичних працівників. *Педагогічний альманах*. 2022. (52). С. 69-81. <https://doi.org/10.37915/pa.vi52.395>

4. Цуранова О. Методичні рекомендації щодо впровадження технологій гейміфікації в дистанційній освіті. *Acta Paedagogica Volynienses*. 2022. № 4. С. 159–164. DOI: <https://doi.org/10.32782/apv/2022.4.25>

5. Han E.-R., Yeo S., Kim M.-J. Lee Y.-H., Park K.-H., Roh H. Medical education trends for future physicians in the era of advanced technology and artificial intelligence: an integrative review. *BMC Med Educ*. 2019. Vol. 19. 460 p.

6. Kapp K. M. *The Gamification of Learning and Instruction: Case-Based Methods and Strategies for Training and Education*. New York: Pfeiffer: An Imprint of John Wiley&Sons. (2012)

РОЗВИТОК МОВЛЕННЯ ДОШКІЛЬНИКІВ ЗАСОБАМИ УКРАЇНСЬКОГО ФОЛЬКЛОРУ В СУЧАСНОМУ СОЦІУМІ

Зосіч Наталія Василівна
Рябой Ірина Миколаївна
Виховательці ЦРД № 1 Зірочка,
м. Олевськ, Коростенський район,
Житомирська область

Вступ./Introduction. Розвиток мовлення дошкільників є однією з найважливіших складових їхнього всебічного розвитку та підготовки до шкільного навчання.

Мовлення, як основний засіб комунікації, безпосередньо впливає на пізнавальну діяльність дитини, її здатність взаємодіяти з навколишнім світом і виражати свої думки. Водночас, багатий спадок українського фольклору-казки, пісні, загадки, прислів'я, народні ігри – є потужним інструментом розвитку мовних навичок, формування творчого мислення та емоційної чутливості.

У сучасному соціумі, що характеризується впливом цифрових технологій та глобалізацією, збереження і використання традиційної культури набуває особливої актуальності. Фольклор, як невід'ємна частина національної ідентичності, є чудовим засобом для розвитку мовлення дітей, адже він не тільки сприяє збільшенню словникового запасу, а й допомагає формувати культурну свідомість і розуміння народних цінностей.

Тема статті присвячена аналізу можливостей використання українського фольклору у розвитку мовлення дошкільників у контексті сучасних освітніх тенденцій. Ми розглянемо важливість фольклору як елементу національної культури в процесі виховання та навчання, а також обговоримо методи і підходи, які дозволяють ефективно впроваджувати цей культурний спадок у сучасні практики дошкільної освіти.

Ціль роботи./Aim Ціль роботи полягає у всебічному дослідженні впливу українського фольклору на розвиток мовлення дошкільників в умовах сучасного соціуму. В рамках статті поставлено завдання:

1. Визначити значення українського фольклору (казок, пісень, загадок, прислів'їв, обрядів тощо) як ефективного інструмента для розвитку мовлення дошкільників. Показати, як традиційні фольклорні жанри можуть сприяти розширенню словникового запасу дітей, розвитку граматичних навичок, формуванню правильного мовного виразу та інтонаційної виразності.

2. Аналізувати роль фольклору в емоційному та культурному вихованні дітей. Оскільки український фольклор є невід'ємною частиною національної культури, його використання сприяє формуванню у дітей почуття національної гідності, розуміння народних цінностей, традицій і моральних орієнтирів, що в свою чергу допомагає виховувати гармонійну особистість.

3. Оцінити сучасні методи та підходи до інтеграції фольклору у педагогічну практику дошкільних установ. Зокрема, розглянути ефективність використання фольклору через ігрові методи, інсценізації, пісні, танці, народні ігри та інші форми активної взаємодії дітей з матеріалом.

4. Виявити проблеми та виклики використання українського фольклору в умовах сучасного виховання. Це включає вивчення впливу цифровізації, глобалізації та урбанізації на традиційні народні практики, а також роль сучасних освітніх програм у збереженні та передачі фольклорної спадщини дошкільникам.

5. Розробити рекомендації щодо вдосконалення використання фольклору в освітньому процесі, зокрема для педагогів дошкільних навчальних закладів і батьків, з метою максимального використання потенціалу українського фольклору для розвитку мовленнєвих, когнітивних та соціальних навичок у дітей дошкільного віку.

Таким чином, мета статті – це комплексне вивчення значення українського фольклору для розвитку мовлення дошкільників, виявлення його потенціалу в умовах сучасних викликів та вироблення практичних рекомендацій для успішної інтеграції народної спадщини в педагогічну практику.

Матеріали та методи./ Materials and methods. Фольклор є потужним

інструментом розвитку мовлення дошкільників, адже через казки, пісні, загадки та народні ігри діти не тільки засвоюють нові слова і вирази, а й вчаться правильно будувати речення та використовувати граматичні форми. Участь у виконанні пісень та інсценізаціях допомагає розвивати виразність мови, дозволяючи дітям передавати емоції через інтонацію та міміку. Крім того, фольклор стимулює креативне мислення, адже діти часто створюють власні варіанти знайомих казок, вигадують нові сюжети, що сприяє розвитку уяви та логічного мислення. Також, через повторювані мотиви і структури, фольклор полегшує процес запам'ятовування і засвоєння мовних конструкцій, що є основою для формування комунікативних навичок у дітей.

Фольклор — це народна творчість, яка відображає культурні традиції, історію, світогляд і побут народу. Він включає в себе усні твори, що передаються з покоління в покоління, і має різноманітні жанри.

Основні види фольклору:

Казки — це вигадані розповіді про фантастичні події, персонажів, часто з моральним уроком.

Пісні — музичні твори, що виражають емоції, історії, побутові моменти.

Загадки — короткі твори, які використовують метафори і символи, щоб дитина відгадала значення.

Прислів'я та приказки — короткі вислови з народною мудрістю, що містять життєві поради.

Обряди — традиційні ритуали, пов'язані з народними святами та важливими подіями.

Специфіка фольклорних жанрів для дошкільників полягає в їхній простоті, ритмічності, повторюваності і яскравих образах. Казки і пісні допомагають дітям розвивати мовлення, розширювати словниковий запас, а загадки і прислів'я сприяють розвитку логічного мислення і уваги. Ці жанри адаптовані до вікових особливостей дітей, їхньої потреби в емоційних та ігрових елементах, що робить навчання легким і цікавим.

Методи використання фольклору у роботі з дошкільниками є важливою

частиною навчально-виховного процесу, оскільки вони сприяють розвитку мовлення, уяви, креативності та соціальних навичок дітей. Ось кілька основних методів, які ефективно застосовуються у роботі з дошкільниками:

1. Читання та слухання фольклорних творів

Читання казок, пісень, загадок та інших фольклорних жанрів є основним методом, що сприяє розвитку слухової уваги, збагаченню словникового запасу та формуванню граматичних навичок. Під час читання важливо акцентувати увагу на виразності та емоційності мовлення, використовуючи інтонації, міміку та жести. Це дозволяє дітям глибше переживати сюжет і відтворювати його у власних мовленнєвих висловлюваннях.

2. Драматизація казок і пісень

Драматизація є ефективним методом для розвитку мовленнєвої виразності та творчих здібностей. Діти можуть відтворювати сцени з казок, розігруючи ролі персонажів, використовуючи відповідні інтонації та жести. Це не тільки допомагає їм глибше усвідомити зміст творів, але й розвиває їхню комунікативну компетентність, здатність до емоційного самовираження.

3. Ігри з використанням фольклору

Народні ігри, лічилки та потішки — це чудові інструменти для розвитку мовлення дошкільників. Вони допомагають дитині засвоїти ритм мови, вивчити нові слова, фрази, а також покращити координацію та соціальні навички через колективну гру. Такі ігри також сприяють розвитку уваги, пам'яті, а також вчать дітей взаємодії у групі.

4. Творче переосмислення фольклору

Дітям можна запропонувати створювати власні варіанти казок або їх альтернативні кінцівки. Така діяльність розвиває уяву, креативне мислення, а також допомагає малюкам розвивати навички зв'язного мовлення. Наприклад, після прослуховування казки дитина може придумати нові пригоди для героїв або навіть створити нових персонажів.

5. Використання фольклорних елементів у навчальних заняттях

Фольклорні твори можна інтегрувати у різні заняття: на уроках музики,

малювання, математики, природознавства тощо. Пісні, загадки, народні ритмічні ігри можна використовувати для розвитку слуху, ритму, логіки та абстрактного мислення дітей. Наприклад, пісні або лічилки допомагають дітям запам'ятовувати числа, рахувати або вивчати природні явища.

6. Ілюстрація та візуалізація фольклору.

Використання малюнків, схем, картинок для ілюстрації фольклорних творів допомагає дітям краще уявити образи героїв і події, що сприяє розвитку уяви та пам'яті. Під час вивчення казок можна запросити дітей до створення власних малюнків, сценок або навіть лялькових вистав, що буде сприяти більш глибокому сприйняттю матеріалу.

7. Розв'язування загадок та прислів'їв

Загадки і прислів'я — це ще один потужний інструмент для розвитку мислення дітей. Діти, розгадуючи загадки, не лише вчать співвідносити слова та їх значення, а й розвивають логіку та увагу. Прислів'я та приказки формують уявлення про моральні норми та культурні традиції, допомагаючи дошкільникам засвоювати життєві поради.

Використання фольклору у роботі з дошкільниками є багатограним і ефективним методом, який сприяє не лише розвитку мовлення, а й емоційному, соціальному та інтелектуальному розвитку дитини. Завдяки казкам, пісням, іграм та іншим елементам фольклору діти розвивають свою мовленнєву компетенцію, креативність та здатність до співпраці, що є важливими навичками для їхнього подальшого навчання і соціалізації.

Результати та обговорення./Results and discussion. Розвиток мовлення дошкільників засобами українського фольклору є важливим і ефективним напрямом педагогічної діяльності, що сприяє формуванню мовної компетентності у дітей. Український фольклор, зокрема казки, пісні, загадки, прислів'я та народні ігри, містить багатий мовний матеріал, що допомагає дітям не лише збагачувати словниковий запас, але й формувати граматичні навички, розвивати виразність і емоційність мовлення.

Завдяки фольклорним творам дошкільники знайомляться з національною

культурною спадщиною, розвивають уяву та креативність, вчаться виражати свої думки та почуття. Драматизація казок, використання народних пісень, загадок та лічилок в інтерактивних іграх стимулює дітей до творчості, розвитку мовленнєвих і соціальних навичок, а також сприяє формуванню моральних і етичних норм.

У сучасному соціумі, де діти часто стикаються з різноманітними технологіями, фольклор залишається важливим інструментом для розвитку дитячої уяви, емоційної чутливості та соціальної активності. Використання фольклору в навчальному процесі допомагає зберегти культурні традиції, забезпечує глибоке пізнання рідної мови та національних звичаїв, що є важливим аспектом виховання молодого покоління в умовах глобалізації.

Отже, фольклор є невід'ємною частиною розвитку мовлення дошкільників, допомагаючи не лише засвоювати мову, але й формувати культурну та емоційну складову особистості дитини. Тому впровадження фольклорних методів у педагогічну практику має велике значення для розвитку дошкільної освіти в Україні.

Висновки./Conclusions Розвиток мовлення дошкільників за допомогою українського фольклору є важливим і ефективним шляхом формування мовної, емоційної та культурної компетентності дітей. Через казки, пісні, загадки, прислів'я та народні ігри, фольклор не лише збагачує словниковий запас і вдосконалює граматичні навички, а й сприяє розвитку уяви, креативності та моральних орієнтирів. В умовах сучасного соціуму, де діти часто оточені інформаційними технологіями, важливо зберегти і підтримати традиції народної творчості, адже саме через них дитина може знайти шлях до глибшого розуміння себе, своїх коренів та навколишнього світу.

Використання фольклору в роботі з дошкільниками дозволяє не тільки розвивати мовлення, а й забезпечує емоційно-ціннісне виховання, сприяє формуванню важливих соціальних навичок, таких як вміння співпрацювати, слухати і розуміти інших. Фольклор допомагає дітям не лише вивчати нові слова, а й будувати логічні ланцюжки, вирішувати проблеми та отримувати

уроки життєвої мудрості.

Практичні поради для вихователів щодо інтеграції фольклору в повсякденне життя:

1. Щоденне читання казок: Читання коротких казок або уривків з них щодня допомагає дітям розвивати мовлення, формувати уявлення про добро і зло, справедливість. Під час читання можна акцентувати увагу на емоційному забарвленні, інтонаціях та міміці, що розвиває виразність мови.

2. Інсценізації та драматизації: Залучати дітей до розігрування сцен з казок або виконання ролей у піснях, що дозволяє їм не тільки практикувати мовлення, але й розвивати креативність, вміння працювати в команді та передавати емоції через мову і рухи.

3. Народні ігри та лічилки: Використовувати народні ігри, лічилки та потішки під час групових ігор. Вони сприяють розвитку ритму, мовної інтонації, а також координації рухів і соціальних навичок.

4. Загадки і прислів'я: Щодня пропонувати дітям розгадувати загадки та вивчати прислів'я. Це допомагає не тільки розвивати логічне мислення і увагу, а й ознайомлює з народною мудрістю, вчить дітей розуміти та використовувати метафори.

5. Тематичні заходи і святкування: Організовувати святкові заходи, де можна використати народні обряди, пісні, танці. Такі заходи сприяють вихованню у дітей почуття приналежності до національної культури.

6. Візуалізація і творчі завдання: Створюйте можливості для дітей малювати сцени з улюблених казок або вигадувати власні історії, а також використовувати ляльок або інші візуальні засоби для розповіді. Це допоможе розвивати їхню уяву, мовлення та художні здібності.

7. Використання фольклору в щоденних розмовах: Включайте фольклорні елементи в повсякденні розмови з дітьми. Наприклад, вивчайте разом з дітьми традиційні привітання або прощання, короткі віршики та пісні, щоб вони ставали частиною їхнього щоденного спілкування.

Інтеграція українського фольклору в освітній процес допоможе

дошкільникам не лише збагачувати своє мовлення, а й формувати глибоке розуміння своїх коренів, розвивати творчий потенціал та соціальні навички, що є важливими для їхнього подальшого успішного розвитку.

ВИКОРИСТАНА ЛІТЕРАТУРА:

1. Васильєва, Л. І. (2011). Фольклор як засіб розвитку мовлення дітей дошкільного віку. Київ: Либідь.
2. Бородич, Л. О. (2013). Використання народного фольклору в освітньому процесі дошкільного навчального закладу. Львів: Світ.
3. Михайленко, Г. П. (2016). Фольклор і його роль у розвитку мовлення дітей дошкільного віку. Київ: Видавничий дім "Освіта України".
4. Пошиванова, Н. М. (2015). Роль українського фольклору у формуванні мовленнєвих навичок у дітей дошкільного віку. Харків: Вид-во "Нова школа".

МЕТОДИКА ОРГАНІЗАЦІ ІГРОВОЇ ДІЯЛЬНОСТІ ДОШКІЛЬНИКІВ ІЗ ВИКОРИСТАННЯМ ТЕХНОЛОГІЇ «СЕНДПЛЕЙ»

Іншакова Інна Євгенівна,

к.ф.н, доцент

Тихонова Катерина Олександрівна,

студентка 2 курсу магістратури,

спеціальність 012 Дошкільна освіта

Криворізький державний педагогічний університету

Вступ. / Introductions. Сучасна дошкільна освіта спрямована на гармонійний розвиток особистості дитини, враховуючи її фізичні, емоційні, когнітивні та творчі потреби. У цьому контексті особливого значення набувають інноваційні педагогічні технології, що сприяють формуванню життєво важливих навичок та розвитку творчого потенціалу. Однією з таких технологій є «сендплей» (гра з піском), що поєднує ігрову діяльність із сенсорним досвідом і творчою самореалізацією.

Методика «сендплей», як унікального інструменту педагогічного впливу, забезпечує розвиток дитини через залучення до природного ігрового середовища – пісочниці. Вона дозволяє дитині вільно експериментувати, висловлювати свої почуття, розвивати уяву, мовлення та соціальні навички. Саме через гру, що є провідним видом діяльності дошкільників, «сендплей» сприяє розкриттю їхнього внутрішнього світу та формуванню основ креативності.

Про важливість організації ігрової діяльності та формування у дітей творчих здібностей наголошено у дослідженнях І. Білої, О Гевко, А. Гречишкіної, М. Дьяченка, І. Іншакової, А. Іншакова, І. Карабаєвої, О. Кононко, І. Кучерявого, О. Листопада, А. Лукановської, В. Маршицької, В. Моляко, Т. Піроженко, О. Фунтікова та інші.

Мета роботи. / Aim. Окреслити методичні аспекти організації ігрової діяльності з використанням «сендплей»; розкрити основні принципи та підходи до інтеграції цієї технології в освітній процес закладу дошкільної; акцентувати

увагу на практичних прийомах організації гри, що спрямовані на гармонійний розвиток дітей, їхню соціалізацію та емоційний комфорт.

Пісок – природний матеріал, дуже пластичний інструмент творчості. Він дозволяє працювати з собою кожному, навіть тому, хто не володіє особливим художнім даром, хто боїться оцінювання і відмовляється малювати. Пісок успішно вбирає в себе негативну енергію, складається з найдрібніших піщинок, робота з яким активізує чутливі точки на кінчиках пальців і нервові закінчення на долонях, що позитивним чином впливає на роботу всіх внутрішніх систем людського організму.

Один з основних механізмів позитивного впливу методики «сендплей» заснований на тому, що дитина отримує досвід створення маленького світу, і це є символічним вираженням її здатності та права будувати своє життя, свій світ власними руками. У грі з піском усе можливо. Програючи проблемні ситуації за допомогою маленьких фігурок, створюючи картину з піску, дитина звільняється від напруження і підсвідомо знаходить для себе ті відповіді, які складно отримати від дорослих. А в дорослих з'являється унікальна можливість побачити внутрішній світ дитини. Унікальність «сендплей» дає змогу робити видимим те, що не має словесних форм для свого відображення. Дитина не просто пропонує вихід із ситуації, а й реально проживає її за допомогою мініатюрних фігурок.

Ще одним важливим ресурсом «сендплей» є можливість творчої зміни сюжету подій, взаємин. Ця ідея лежить в основі казко-терапевтичного підходу в «сендплей». Створюючи пісочні композиції, казкові сюжети, дитина має змогу творчо змінити дискомфортну ситуацію, набуває безцінного досвіду символічного вирішення безлічі життєвих проблем. Усе це сприяє нормалізації внутрішнього світу особистості, зняттю тривоги, звільненню від внутрішніх конфліктів та різних страхів. Досвід перетворення негативного стану в позитивний дитина починає використовувати в повсякденному житті.

Важливо простежити за тим, як діти проявляють себе у грі та контакті одне з одним. У пісочних іграх у дітей «включається» механізм природної

регуляції ігрової взаємодії. Діти отримують досвід самостійного вирішення конфліктів, спільного подолання труднощів, об'єднуються, вчаться слухати й чути іншого. Так формується емпатія – здатність розуміти ближнього і співпереживати йому.

Методика сендплею забезпечує гармонійний розвиток дошкільників через ігрову взаємодію з піском. У практичній реалізації ця технологія ґрунтується на створенні розвивального середовища, доборі спеціального обладнання та матеріалів, а також використанні інтегративного підходу до проведення занять.

Матеріали та методи./Materials and methods.

1. Організація ігрового середовища. Для впровадження сендплею важливо створити комфортний простір із пісочницею або пісковим столом, що дозволяє дітям вільно маніпулювати піском. Використовуються різноманітні інструменти (форми, граблі, лопатки), а також додаткові матеріали, такі як фігурки, камінці чи мушлі, які стимулюють уяву та фантазію дитини.

2. Диференційований підхід до дітей. Ураховуються вікові та індивідуальні особливості дітей. Для молодших дошкільників пропонуються прості вправи, що розвивають сенсорне сприйняття та дрібну моторику. Старші дошкільники залучаються до сюжетно-рольових ігор, створення композицій і вирішення творчих завдань із використанням піску.

3. Інтеграція ігор в освітній процес. Сенсорні та творчі ігри на піску інтегруються з іншими освітніми напрямками. Наприклад, створення казкових пісочних світів може супроводжуватися розвитком мовлення через вигадкування історій, математичними вправами на рахунок або екологічними темами, що розвивають пізнавальну активність.

4. Використання інноваційних підходів. Педагоги залучають сучасні методи, такі як казкотерапія, інтерактивний театр на піску, а також проєктна діяльність. Завдяки цим підходам діти не лише отримують задоволення від ігор, а й розвивають важливі життєві навички, зокрема комунікацію, креативність, здатність до співпраці та самовираження.

5. Рефлексія та аналіз результатів. На завершення кожного заняття

педагог проводить обговорення з дітьми, підсумовуючи їхній досвід та емоції. Такий підхід сприяє закріпленню отриманих навичок, формуванню впевненості у власних силах і подальшій мотивації до творчості.

Методика «сендплей» передбачає поетапний підхід до організації діяльності з піском, що забезпечує ефективність розвитку творчого потенціалу, сенсорних здібностей і соціальних навичок дітей. Для старшого дошкільного віку застосовується особлива програма, що враховує вікові особливості, рівень розвитку дітей та їхню готовність до самостійної ігрової діяльності.

Результати та обговорення./Results and discussion.

1. Підготовчий етап. На цьому етапі діти знайомляться з методикою «сендплей», матеріалами та правилами роботи. Ігри спрямовані на знайомство дітей з матеріалом та розвиток базових навичок роботи з піском (ігри «*Що може пісок?*», «*Знайди скарб*»).

2. Організаційний етап. На цьому етапі починається цілеспрямована діяльність з піском у межах різних видів активності. Діти починають освоювати тематичні ігри та творчі завдання (ігри «*Побудуй місто*», «*Склади малюнок*»).

3. Основний етап. Цей етап спрямований на розвиток креативного потенціалу та реалізацію поставлених завдань. Пропонуються більш складні ігри, спрямовані на реалізацію поставлених завдань (ігри «*Розкажи історію*», «*Вгадай, що це*»).

4. Рефлексивно-оцінювальний етап. На цьому етапі діти разом із вихователем підводять підсумки виконаних завдань, що спрямовані на осмислення дітьми результатів їхньої діяльності (ігри «*Кращий момент*», «*Казкове завершення*»).

5. Підтримувальний етап. Цей етап спрямований на закріплення отриманих знань, умінь та стимулювання нових відкриттів (ігри «*Пісочний калейдоскоп*», «*Разом веселіше*»).

Етапи впровадження методики «сендплей» є гнучкими і дозволяють враховувати індивідуальні потреби дітей старшого дошкільного віку, сприяючи їхньому творчому, когнітивному та емоційному розвитку.

Ігри-заняття та ігри-казки з піском включають в себе:

- ігри на розвиток дрібної моторики пальців рук та тактильно-кінестетичної чутливості: «Пальчики, долоньки, кулачки – друзі ви мої й помічники»;

- ігри на корекцію взаємин між дітьми, дітьми та дорослими (поведінка та спілкування), корекцію відхилень в емоційному розвитку: «Дружба зло перемагає – настрій всім нам піднімає»;

- світ чудес на піску: ігри на формування позитивних рис характеру, навичок партнерської комунікації, розвиток емоцій у дітей. Пізнавальні ігри на піску: «На піску подорожуємо – радість, щастя всім даруємо».

Висновки./Conclusions. Таким чином, застосування методики сендплею в освітньому процесі дозволяє педагогу поєднувати навчальні завдання з грою, створюючи умови для природного і всебічного розвитку дитини. Це сприяє формуванню творчого потенціалу дошкільників, збагачуючи їхній досвід новими знаннями, вміннями та позитивними емоціями.

СПИСОК ЛІТЕРАТУРИ:

1. Розвивальні ігри з водою та піском / Упоряд. Л. А. Шик, Н. І. Дикань, О. М. Гладченко, Ю. М. Черкасова. Харків : Вид. група «Основа», 2010. 127 с.
2. Тягур Л. М. «сендплей» – метод позитивного впливу на психічний розвиток дитини дошкільного віку. Актуальні проблеми психології : збірник наукових праць Інституту психології імені Г. С. Костюка НАПН України. Том XI. Випуск 13. Київ. 2013. С. 315–324.
3. Цапчук О. В. Сучасні технології пісочної терапії sandplay у роботі з дошкільниками. *Дошкільна освіта : проблеми, пошуки, інновації*. Збірник наукових і навчально-методичних праць. Вип. 9. 2021. С. 397-402.

ФОРМУВАННЯ ПРОФЕСІЙНИХ УМІНЬ У МАЙБУТНІХ УЧИТЕЛІВ ПОЧАТКОВИХ КЛАСІВ ЗАСОБАМИ ІННОВАЦІЙНИХ ТЕХНОЛОГІЙ

Колбіна Людмила Анатоліївна,
кандидат педагогічних наук, доцент,
Державного закладу «Південноукраїнський
національний педагогічний університет
імені К. Д. Ушинського»
доцент кафедри педагогічних
технологій початкової освіти,
м. Одеса, Україна

Вступ. Провідним завданням сучасної системи педагогічних закладів вищої освіти є підготовка нової генерації майбутніх учителів початкових класів, здатних сприймати й екстраполювати новий педагогічний досвід, інноваційні технології у свою професійну діяльність. Це можливо за умови, формування професійних умінь у майбутніх учителів початкових класів засобами інноваційних технологій, так як реформування початкової освіти в Україні відповідно Концепції «Нова українська школа» та впровадження Державного стандарту початкової освіти (2018р.), зумовлюють зміни, що стосуються змісту, форм та методів професійної підготовки майбутніх учителів початкових класів.

Різним аспектам проблеми формування професійних умінь у майбутніх учителів початкових класів засобами інноваційних технологій присвячено наукові праці багатьох дослідників: Н. Бібік, В. Бондар, М. Вашуленко, Л. Гриневич, С. Довбенко, О. Комар, Л. Кондрашова, Г. Тарасенко, О. Савченко, С. Сисоєва, Л. Хомич, О. Цюняк та ін.

Ціль роботи. Вивчення й обґрунтування методики формування професійних умінь у майбутніх учителів початкових класів засобами інноваційних технологій.

Матеріали та методи. Огляд та аналіз теоретичних матеріалів, наукових досліджень вітчизняних учених, різні аспекти формування професійних умінь у

майбутніх учителів початкових класів засобами інноваційних технологій.

Результати та обговорення. Процес формування умінь відбувається паралельно при формуванні системи знань. У систему умінь повинні входити інтелектуальні (у процесі розумової діяльності) та комунікативні (у процесі спілкування) вміння, а також вміння, які є спеціальними для майбутнього фахівця.

Вважаємо за необхідне, наголосити на тому, що в контексті даної проблеми важливе місце посідають наукові доробки О. Савченко, яка досконало вивчала різноманітні аспекти розвитку початкової школи. Вчена у своїх винаходах висвітлювала необхідність неперервної освіти вчителя, а саме його саморозвитку, самовдосконалення, що впливає на формування та розвиток молодшого школяра. О. Савченко, наполягала на тому, що вчителі початкових класів мають постійно розвиватися, аж поки не досягне найвищого щабля своєї педагогічної майстерності. Величезна кількість наукових праць вченої переконують нас у необхідності професійного зростання, підвищенні ефективності педагогічної дії, досягненні власного авторитету та іміджу у своїй професійній діяльності та бути готовим до використання інноваційних технологій [3, 4].

Виходячи з ідеї надання освітньому процесу загальноосвітньої школи особистісно орієнтованого напрямку, О. Савченко наголошує, що для її реалізації необхідно забезпечити високу обізнаність майбутнього вчителя з особливостями вікової психології дитини, різними варіантами побудови навчального процесу, знанням не одного універсального (якого не існує в принципі), а кількох «шляхів, придатних для досягнення мети в роботі з різним класом і різними дітьми» [5, с. 5]. На основі проведеного аналізу наявних реалій щодо підготовки студентів до майбутньої професійно-педагогічної діяльності науковець доходить висновку, що в цьому процесі «слід якнайповніше враховувати діапазон функцій, які він виконуватиме, слід звільнити зміст від надмірної структурованості на предмети, посилити культурологічний аспект, цілеспрямовано формувати інтегровані професійні

уміння, які мають універсальний характер, підвищити обсяг і якість педагогічної практики» [5, с. 6]. Професійно-значущі якості особистості вчителя О. Савченко визначає як «стійкі загальні та специфічні риси, що забезпечують повноцінне виконання ним своїх професійних функцій та обов'язків» [5, с. 3].

Слід підкреслити, що головними вимогами до професійної компетентності вчителя початкової школи сьогодні визначено володіння сучасними методами та освітніми інноваційними технологіями, які сприяють розвитку академічних здібностей учнів, їх ключових та предметних компетентностей, збереженню та розвитку обдарованості кожної дитини, створення атмосфери довіри, взаємоповаги та підтримки.

Для визначення особливостей професійної готовності вчителя початкової школи важливо зупинитися на специфіці їх професійної діяльності в сучасних умовах. Особливості професійної діяльності сучасного вчителя початкової школи (професійні компетентності, знання, уміння та навички), який працює відповідно завдань Концепції «Нова українська школа», визначені у нормативному документі Професійний стандарт «Вчитель початкових класів закладу загальної середньої освіти» [1].

Професійним стандартом визначено головні трудові функції вчителя початкової школи, а саме: планування і здійснення освітнього процесу; забезпечення і підтримка навчання, виховання і розвитку учнів в освітньому середовищі та родині; створення освітнього середовища; рефлексія та професійний саморозвиток; проведення педагогічних досліджень; надання методичної допомоги колегам з питань навчання, розвитку, виховання й соціалізації учнів початкових класів закладу загальної середньої освіти; узагальнення власного педагогічного досвіду та його презентація педагогічній спільноті; оцінювання результатів роботи вчителів початкових класів закладу загальної середньої освіти [1].

Враховуючи функції вчителя початкової школи за новим стандартом, слід підкреслити, що професійна діяльність майбутнього вчителя початкових класів,

а саме Нової української школи базується на його підготовці, як фахівця компетентного в даній професії, ознайомленого з сучасними вимогами до інноваційного освітнього процесу; підготовлений зі сформованими вміннями до організації навчальної діяльності учнів початкової школи та їхнього розвитку в нових умовах.

У професійному становленні майбутнього вчителя Нової української школи великого значення набувають завдання реформи освіти. Концепція «Нова українська школа» – це якісно нова цільова програма розвитку загальної середньої освіти, що передбачає трансформацію змісту, організації освітнього процесу, дидактико-методичного його забезпечення, підходів до оцінювання освітніх результатів у напрямі посилення особистісної орієнтації освіти, її розвивального, компетентнісного, демократичного характеру [2].

У підсумку визнаймо, що сам процес формування професійних умінь у майбутніх учителів початкової школи, відбувається під час педагогічної практики, яку студенти проходять неодноразово навчаючись у педагогічних ЗВО, а також через багатогранну, активну теоретичну й практичну діяльність, хоча успіх в професійній діяльності в певній мірі залежатиме від їхньої здатності, але все ж таки ми наполягаємо на думці, що успіх залежить від стійкості професійної мотивації та вольових зусиль особистості. Бути готовим до подолання труднощів, пов'язаних зі змістом та організацією діяльності використовуючи інноваційні технології.

Висновки. Отже, підготовлені майбутні учителі початкової школи зі сформованими вміннями до інноваційної діяльності мають володіти сукупністю якостей, компетенціями такими, як: вміння продуктивно, нестандартно організувати освітній процес застосовуючи інноваційні технології; володіти інноваційними технологіями і методами інноваційного навчання; вміння адекватно аналізувати зміни в освітній діяльності; здатність до творчого розвитку, рефлексивної діяльності тощо. Відповідно до сучасних тенденцій майбутній учитель початкової школи має опанувати й осмислювати інноваційні наукові знання, проявляти творчу й дослідницьку ініціативу,

професійну мобільність, вміти створювати рефлексивне середовище здатне до розвитку суб'єктів освітнього процесу. Належна підготовка майбутніх учителів початкової школи зі сформованими професійними компетенціями, надасть можливості стати конкурентоспроможним на ринку освітніх послуг.

ЛІТЕРАТУРА

1. Державний стандарт початкової освіти : затверджено постановою Кабінету Міністрів України від 21.01.2018 № 87. URL : <http://dano.dp.ua/attachments/article/303.pdf>.
2. Нова українська школа [Електронний ресурс]. Режим доступу : <http://mon.gov.ua>.
3. Савченко О. Я. Дидактика початкової школи: Підручник для студентів педагогічних факультетів. Київ : Генеза, 2002. 368 с.
4. Савченко О. Я. Ключові компетентності – інноваційний результат шкільної освіти. *Рідна школа*. 2011. № 8-9. С. 4-8.
5. Савченко О. Новий етап розвитку шкільної освіти і підготовка майбутнього вчителя. *Шлях освіти*. 2003. № 2. С.2 – 6.

ВЗАЄМОДІЯ ВЧИТЕЛЯ ТА СІМ'Ї НА ЗАСАДАХ ПЕДАГОГІКИ ПАРТНЕРСТВА

Краснощок Наталія Вікторівна

вчитель початкових класів,

I категорія,

Ірпінський ліцей № 1

м. Ірпінь, Україна

Вступ. Завданням виховного та навчального процесу закладу середньої освіти є формування компетентної, різносторонньо розвиненої особистості учня. Життєздатне та масштабоване партнерство щодо процесу навчання та виховання є взаємовигідним для всіх партнерів: педагогів, шкільних психологів, учнів та їх батьків.

Ціль роботи. Розкрити ефективну взаємодію вчителя та сім'ї на засадах педагогіки партнерства для формування повноцінної, всебічно розвиненої особистості учня.

Матеріали та методи. У роботі з батьками учнів використовують різноманітні форми й методи. Зокрема, можна виділити наступні: відвідування батьків удома, запрошення батьків до школи, класні батьківські збори, день відкритих дверей для батьків у школі.

Результати та обговорення. Ключовими проблемами впровадження педагогіки партнерства для класів Нової української школи (НУШ) є бажання батьків брати участь в управлінні школою; взаємодія вчитель-учень-батьки; гарантія розуміння партнерського підходу до освітнього процесу. Розвиток сучасних підходів нових форм освітньої діяльності зумовили необхідність розвитку педагогіки партнерства. Вона передбачає рівність у праві на повагу, довіру, взаємну вимогливість, доброзичливість у здійсненні освітньої діяльності. Забезпечення конструктивної співпраці та ефективної взаємодії учасників навчально-виховного процесу – вимога нашого часу.

Участь у педагогічному партнерстві може покращити дисципліну та освітній процес учнів.

Педагогіка партнерства – це простір дитинства, який будується на засадах рівності, діалогу, співпраці, прийняття. Вона є складовою концепції Нової української школи, спрямованої на те, щоб побудувати довіру між школою, дітьми, батьками та суспільством [1].

Переваги педагогіки партнерства для вчителів у: швидкому звикання до нових учнів; розвиток впевненості та чіткості своїх педагогічних навичок; педагогічні переконання та відповідальність за свої дії; отримання перспективи, якої вони не можуть досягти самостійно; отримання зворотного зв'язку щодо навчання; визнання передового педагогічного досвіду та застосування його; розподіл повноважень та відповідальності з батьками учнів; розвиток емпатії, розуміння та вдячності в учнів; побудова міцних та довірливих партнерських стосунків.

Переваги педагогіки партнерства для учнів у: набутті впевненості та здатності чітко формулювати свої погляди; розвиток глибшого розуміння навчання та самих себе як учнів; розвиток глибшого розуміння викладання; розвиток емпатії до викладачів та інших учнів; більше свободи вибору та розвиток лідерства; відчуття міцніших зв'язків з вчителем та батьками; перетворення педагогічних знань на можливості для реалізації проєктної діяльності; розвиток творчих та інноваційних спрямувань у навчальному процесі.

В рамках концепції НУШ поняття “педагогіки партнерства” було перенесене зі світоглядних засад у нормативну площину. В урядових документах вказано, що нова школа працюватиме на засадах педагогіки партнерства, в основі якої – спілкування, взаємодія та співпраця між учителем, учнем і батьками.

Основні принципи педагогіки партнерства: повага до особистості; доброзичливість і позитивне ставлення; довіра у відносинах, стосунках; діалог-взаємодія – взаємоповага; розподілене лідерство (проактивність, право вибору та відповідальність за нього, горизонтальність зв'язків); принципи соціального партнерства (рівність сторін, добровільність прийняття

зобов'язань, обов'язковість виконання домовленостей) [2].

Педагогіка партнерства допомагає змінити знання та можливості всіх учасників освітнього процесу: учнів і викладачів, шкільних психологів, батьків. Такі зміни можуть відбутися незалежно від особливостей учасників освітнього процесу. Водночас це звільняє вчителів від міфу про те, що вони повинні бути єдиним експертом у всьому, що відбувається в класі: зміст навчання, так і самі учні, які стають ресурсом для вчителів.

Висновки. Педагогіка партнерства – це сприяння діалогу з різних позицій і точок зору — учнів, викладачів — з метою розвитку або перегляду педагогічної практики та навчальних планів. Зростаюча кількість наукових досліджень у галузі педагогіки партнерства може надати численні, по-різному сформульовані напрями для розробки навчальних програм, впровадження нових предметів та спільної проєктної діяльності.

СПИСОК ЛІТЕРАТУРИ

1. Ніколенко Л. Педагогіка партнерства як умова реалізації завдань розвитку особистості дитини у контексті Нової української школи. URL: https://lib.iitta.gov.ua/id/eprint/710749/1/%D0%9D%D1%96%D0%BA%D0%BE%D0%BB%D0%B5%D0%BD%D0%BA%D0%BE_%D0%9C%D0%B5%D1%82%D0%BE%D0%B4%D0%B8%D1%81%D1%82_%D0%A1%D1%82.%20%D0%9F%D0%B5%D0%B4%D0%B0%D0%B3.%20%D0%BF%D0%B0%D1%80%D1%82%D0%BD%D0%B5%D1%80%D1%81%D1%82%D0%B2%D0%B0%20%D1%8F%D0%BA%20%D1%83%D0%BC%D0%BE%D0%B2%D0%B0.pdf.

2. Кравчинська Т. С. Педагогіка партнерства – основні ідеї, принципи та сутність. URL: https://lib.iitta.gov.ua/id/eprint/707221/1/%D0%9A%D1%80%D0%B0%D0%B2%D1%87%D0%B8%D0%BD%D1%81%D1%8C%D0%BA%D0%B0_%D1%82%D0%B5%D0%B7%D0%B8.pdf.

**ОСОБЛИВОСТІ СТВОРЕННЯ СЕНСОРНО ЗБАГАЧЕНОГО
СЕРЕДОВИЩА З МЕТОЮ АКТИВІЗАЦІЇ ПІЗНАВАЛЬНОЇ
ДІЯЛЬНОСТІ ДІТЕЙ СЕРЕДНЬОГО ДОШКІЛЬНОГО ВІКУ**

Кривошея Тетяна Михайлівна,

канд.пед.наук, доцент

Бородій Ольга Сергіївна,

здобувач ступеня вищої освіти «магістр»

Вінницький державний педагогічний університет

імені Михайла Коцюбинського

м. Вінниця, Україна

Вступ. Сенсорно-пізнавальний розвиток завжди був важливою частиною життя дитини раннього і дошкільного віку, оскільки саме через сенсорну систему дошкільник сприймає важливу інформацію з навколишнього світу, вчиться її обробляти, а далі осмислену інформацію втілювати у власний досвід, яким буде користуватись у майбутньому.

Однак час не стоїть на місці, і з кожним новим поколінням вимоги до розвитку дітей змінюються. Отож, сенсорно-пізнавальний розвиток дитини набуває особливої важливості через масштабування технологій у сучасному світі. Кількість інформації стрімко збільшується, і сучасні діти стикаються з необхідністю обробляти великі обсяги нових даних з різних джерел. Це вимагає від них більш розвинених когнітивних навичок і умінь, а також швидкої адаптації до нових умов, які диктує сьогочасний світ.

Мета роботи полягає в обґрунтуванні важливості створення сенсорно-пізнавального середовища для активної діяльності дітей середнього дошкільного віку.

Матеріали та методи. Аналіз психолого-педагогічної літератури з проблеми формування сенсорно-пізнавальної компетентності в дітей середнього дошкільного віку за освітнім напрямом «Дитина в сенсорно-пізнавальному просторі».

Результати та обговорення. Видатні педагоги минулого (М. Монтессорі, Ж. Піаже, Й. Песталоцці, Я. Коменський, Д. Дьюї, Ф. Фребель, К. Ушинський, С. Русова, В. Сухомлинський та ін.) акцентували увагу на тому, що сенсорно-пізнавальний розвиток посідає важливе місце у формуванні когнітивних здібностей, розвитку творчого потенціалу та всебічного кругозору дитини. Такий підхід залишився набув нової сили та значущості для сучасних дослідників (Л. Шульга, Т. Поніманська, Н. Кічук та ін.)

Особливо важливо розуміти, що сенсорно-пізнавальний розвиток має бути різностороннім, оскільки він охоплює не лише здатність дитини сприймати різноманітні зовнішні подразники (сенсорні стимули), але й інтегрувати їх у формування цілісного й глибокого сприйняття навколишнього середовища та світогляду в цілому.

Важливо зазначити, що «Базовий компонент дошкільної освіти» чітко прописує мету, цілі, завдання та зміст дошкільної освіти, охоплює всі можливі аспекти розвитку дитини: фізичне та психічне здоров'я, мовленнєву та когнітивну сферу діяльності дитини, а також соціум. У цьому нормативно-правовому документі підкреслено необхідність формування сенсорно-пізнавальної компетентності дитини, яка є основою для формування в дитини дошкільного віку логіко-математичної та дослідницької компетентностей [1].

Сенсорний досвід виступає фундаментом для формування основних операцій логічного мислення та інтелектуальних умінь, які необхідні для подальшого успішного життя дошкільника, а саме: аналізувати, порівнювати, узагальнювати, класифікувати, абстрагувати, експериментувати [1].

Завдяки інноваційним технологіям сучасний світ розвивається дуже стрімко, бази знань щодня збагачуються новою корисною інформацією. Це спонукає педагогів до пошуку ефективних підходів до навчання і виховання підростаючого покоління, і зокрема, до освіти дітей дошкільного віку.

Успішний сенсорний розвиток дитини дошкільного віку може відбуватися лише в сенсорно збагаченому середовищі, оскільки саме воно забезпечує комфортні умови для навчання і виховання дитини. Саме завдяки

такому простору дитина зможе експериментувати, досліджувати, творити, перевіряти на практиці знання, які були нею засвоєні.

Сенсорно-пізнавальний простір – це середовище в якому є всі необхідні об'єкти та матеріали для проєктування гри дитини у реальність, в якій вихователь може як давати завдання, так і давати можливість дитині проявити свої особисті бажання.

Сенсорно-пізнавальне середовище може бути розподілене на різні осередки, серед яких найчастіше використовуються:

- ігрові осередки з природними матеріалами (вода, глина, пісок та ін.) для ознайомлення дітей з властивостями природніх елементів;

- науково-дослідницькі куточки або куточки для експериментування, в яких розміщені інструменти та приладдя для дослідів [9; 10];

- куточки моделювання та конструювання (блоки, папір, картон та ін.);

- сенсорні осередки, в яких розміщені різні дидактичні матеріали на розвиток дрібної моторики та органів чуття для розвитку сенсорних навичок та емоційного релаксу;

- куточки творчості та мистецтва (фарби, пластилін, папір та ін.) для створення творчих композицій.

- цифрові інтерактивні зони (планшети, технічні засоби, інтерактивні дошки та ін.) для цифрової освіти тощо.

Ідея створення сенсорно-пізнавального середовища для ефективного розвитку дитини раннього і дошкільного віку не є новою. В кінці XIX на початку XX століття М. Монтесорі перевірила на практиці створене нею сенсорно збагачене середовище, яке охоплювало такі зони: зону практичного життя, зону математики, зону мови і мовлення, зону космічного виховання, зону сенсорики і моторики. За технологією М. Монтесорі дитина повинна була займатися саморозвитком у створеному педагогом середовищі. З цією метою видатною педагогинею були розроблені численні дидактичні матеріали та детально описані способи роботи з ними. Педагогічна концепція М. Монтесорі ґрунтується на підготовленому середовищі, ролі дорослого як наставника і

підтримці самостійності дитини. «Допоможи мені зробити це самому» - це девіз технології М. Монтесорі. Вихователь виступає як «невидимий помічник», створюючи умови для розвитку, а дитина вчиться через власний досвід і активність [5; 6, с. 102-103].

Необхідно підкреслити, що усі матеріали для створення сенсорно-пізнавального середовища мають бути ретельно підібрані за такими принципами як: відповідність віку дитини, натуральність та доступність, простота та порядок, різноманітність матеріалів. Ці принципи допоможуть створити ефективне середовище для навчання і розвитку. Важливо, щоб матеріали були зрозумілими і цікавими для дітей, адже це підвищує їхню мотивацію. Натуральні та доступні матеріали забезпечать безпеку під час використання. Простота у використанні допоможе уникнути зайвих труднощів, а різноманітність зробить процес навчання більш захоплюючим і цікавим [8].

М. Монтесорі зазначала, що дитину потрібно навчати відповідно до її можливостей і нинішнього рівня розвитку. Педагог має брати до уваги підготовку дитини, швидкість і напрямок її розвитку. Важливо також, щоб дитина оволоділа всіма основними навичками, які підходять її віку.

Для дітей середнього дошкільного віку підготовлена кімната за технологією Монтесорі – це місце, де кожна деталь спрямована на підтримку природного розвитку з опорою на індивідуальність дитини. Таке місце має бути ретельно адаптоване до специфічних потреб розвитку цієї вікової категорії. У середньому віці дитина вже набула деякої самостійності, яка дозволяє їй впевнено взаємодіяти з навколишнім світом, але вона ще не готова до складніших завдань, характерних для старшого віку. На цьому етапі дитина вже переросла прості матеріали та вправи, які підходять для молодшого віку, але ще не має достатньо розвинутих навичок, щоб освоювати завдання для старших дітей. Саме тому важливо підбирати матеріали і навчальні завдання, які відповідають її розвитку на цьому проміжному етапі, підтримують її інтерес і стимулюють до подальшого вдосконалення [3].

За програмою «Дитина» формування сенсорно-пізнавальної

компетентності дітей середнього дошкільного віку передбачає формування уявлення про сенсорні еталони: форму, колір, розмір, звуки, запахи, та про способи обстеження об'єктів і предметів довкілля; збагачення уявлення дітей про кольори: *червоний, оранжевий, жовтий, зелений, блакитний, синій, фіолетовий, а також білий, чорний, сірий*; вправлення у змішуванні білого та основних кольорів для отримання відтінку основного кольору, вправлення у називанні відтінку від найтемнішого до найсвітлішого; формування уміння розрізняти звуки та запахи у навколишньому світі, визначати смаки *солодкий, солоний, кислий, гіркий*; вправлення у розрізненні предметів за кольором, формою, величиною та її параметрами (довжиною, висотою, шириною, товщиною); розрізнення та називання геометричних фігур – *круг, квадрат, овал, прямокутник, трикутник*; розвиток уміння відновлювати фігури із частин; вправлення в упізнаванні цілого за фрагментами (*хто заховався за кущем, чий хвіст виглядає з-під паркана, чий будиночок* тощо); вправляти у використанні сенсорних еталонів для оцінки властивостей предметів [2].

Простір для дітей середнього дошкільного віку має бути організований так, щоб підтримувати їхню потребу в активному русі, водночас забезпечуючи спокійні куточки для зосередженої діяльності. У кімнаті повинно бути більше матеріалів для розвитку дрібної моторики, логічного мислення та саморегуляції. Іграшки та навчальні матеріали мають бути складнішими, порівняно з молодшими групами. Також у цьому віці акцент робиться на соціальній взаємодії. Кімната спонукає дітей працювати в парах або малих групах, що допомагає їм розвивати навички комунікації та співпраці. Водночас важливою залишається можливість самостійного вибору діяльності, що дозволяє дитині формувати впевненість і незалежність [7, с. 8].

В сенсорно-пізнавальному середовищі можуть бути лепбуки, тактильні книги, бізіборди, ящики з піском для сендплею [4], рамки із застібками (гачками, петлями, блискавками, гудзиками та ін.), лабіринти, сенсорні панелі тощо. Ці засоби для сенсорного розвитку дітей можуть бути легко інтегровані в будь-яку частину кімнати, створюючи сприятливе середовище для розвитку

дітей, яке стимулює їхню самостійність, креативність і навчання через гру. Матеріали цих засобів служать для організації ігор на перекладання та сортування предметів, визначення числа і кількості предметів, на засвоєння навичок практичного життя.

Висновки. Отже, створення сенсорно-пізнавального середовища є надзвичайно важливим для активної діяльності дітей середнього дошкільного віку. Це середовище сприяє розвитку самостійності, творчих здібностей, мотивації до навчання та стимулює когнітивні і сенсорні навички. Різноманітні осередки допомагають розвивати вміння аналізувати, порівнювати і використовувати отриманий досвід у подальшому житті.

СПИСОК ЛІТЕРАТУРИ

1. Базовий компонент дошкільної освіти (нова редакція, від 12 січня 2021 р.) - Режим доступу: https://mon.gov.ua/storage/app/media/rizne/2021/12.01/Pro_novu_redaktsiyu%20Bazovoho%20komponenta%20doshkilnoyi%20osvity.pdf
2. Дитина: Освітня програма для дітей від двох до семи років / наук. кер. проекту В.О. Огнев'юк ; Київ. ун-т ім. Б. Грінченка. К. : Київ. ун-т ім. Б. Грінченка, 2020. 440 с.
3. Волохова А. Метод Монтесорі від А до Я: все про унікальну педагогічну систему. MontessoriUA : вебсайт ГО «Монтесорі Україна». Україна, 2024. Режим доступу: https://montessoriu.com/ua/metod_montessori/ (дата звернення: 10.10.2024).
4. Кривошея Т. М. Заняття з піском як засіб соціалізації дітей дошкільного віку. Наукові записки. Серія: Початкове навчання : зб. матер. наук.-практ. конф. викл. і студ. – Вінниця, 2011. Вип. 9. С. 112-117.
5. Кривошея Т. М. Підготовка майбутніх вихователів до використання технологій дошкільної освіти у процесі формування елементарних математичних уявлень. *Актуальні проблеми дошкільної та початкової освіти в контексті європейських освітніх стратегій* : збірник матеріалів науково-практичної конференції викладачів і студентів інституту педагогіки, психології

і мистецтв (Вінниця, ВДПУ ім. М. Коцюбинського, 6-8 квітня 2016 р.) /за ред. Г. С. Тарасенко; Вінниця: ТОВ «Нілан-ЛТД», 2016. Вип. 5. С. 291–293.

6. Кривошея Т. М., Гелик О. А. Розвиток у дітей раннього віку навичок самостійності: аспект застосування технології М. Монтесорі. *Актуальні проблеми формування творчої особистості педагога в контексті наступності дошкільної та початкової освіти* : збірник матеріалів VI Міжнародної науково-практичної Інтернет-конференції (Вінниця, ВДПУ ім. М. Коцюбинського, 2022р.) / за ред. Н. Пахальчук; Вінниця: ТОВ «Меркьюрі-Поділля», 2022. Вип. 11. С.102-106.

7. Сорока О. А. Використання ідей педагогіки Марії Монтесорі. *Логопед.* 2016. № 4. С. 7–10.

8. Хромець В. *Марія Монтесорі: педагогічна концепція*. Київ: Дух і Літера, 2024. 42 с.

9. Karuk, I., Kolesnik, K., Kryvosheya, T., Prysiazhniuk, L., Shykyrynska O. V. (2021). Organization of group activities of older preschool children in the process of experimenting. SOCIETY. INTEGRATION. EDUCATION. Proceedings of the International Scientific Conference. Volume II. School Pedagogy. Preschool Pedagogy. May 28th-29th, 2021. Rezekne, Rezekne Academy of Technologies, 2021, p.729-743. DOI: <https://doi.org/10.17770/sie2021vol2.6247>

10. Karuk, I., Kolesnik, K., Prysiazhniuk L., Kryvosheya, T., Shykyrynska, O., Vyshkivska, V., Komarivska, N. (2022). The development of cooperation skills of senior preschoolers in the experimentation process. SOCIETY. INTEGRATION. EDUCATION. Proceedings of the International Scientific Conference. Volume I, May 27th, 2022. 404-414. DOI: <https://doi.org/10.17770/sie2022vol1.6838>

АКТУАЛЬНІСТЬ РОБОТИ ЛОГОПЕДА З ДІТЬМИ, ЯКІ МАЮТЬ КОГНІТИВНІ ТРУДНОЩІ

Легоняк Анастасія Віталіївна

магістрантка II курсу, групи СОЛ(І)з-21м

Спеціальність: 016 Спеціальна освіта

Спеціалізація: 016.01 Логопедія

Освітня програма «Інклюзія в освіті»

Ленів Зоряна Павлівна

кандидат педагогічних наук, доцент

Прикарпатський національний університет

імені Василя Стефаника

м. Івано-Франківськ, Україна

Вступ. Робота логопеда з дітьми, які мають когнітивні труднощі, набуває особливої важливості в сучасних умовах. Зростання дітей із порушеннями розвитку, вплив інформаційного перевантаження, а також складність діагностики когнітивних проблем є надзвичайно актуальним.

Мовлення є одним із ключових інструментів пізнання світу, соціалізації та навчання, тому порушення в цій сфері часто суттєво впливають на якість життя дитини. Особливості розвитку мовлення тісно пов'язані з когнітивними процесами, такими як мислення, пам'ять, увага та уява. Логопедична допомога не лише сприяє розвитку мовленнєвих навичок, але й розвиває дитину гармонійно інтегруватися в суспільство, опанувати навчальні програми та досягати особливих успіхів. [4, с. 76]

Труidнощі, які виникають у дітей з порушеннями когнітивного розвитку в освітньому середовищі, здебільшого пов'язані не лише з основними вадами, але й із процесом десоціалізації. Подолати такі проблеми можливо через спеціально організоване навчання, яке включає корекційно-розвивальну спрямованість, використання спеціальних методів і підходів для вирішення завдань розвитку й освіти, що у звичайних умовах досягаються традиційними способами. [6, с. 5]

У цій статті йдеться про актуальність роботи логопеда з дітьми, які мають когнітивні труднощі, її ключові аспекти та значення для розвитку дитини.

Мета роботи: обґрунтування важливості роботи логопеда з дітьми, які мають когнітивні труднощі, та висвітлення її значення для їхнього мовленнєвого, когнітивного і соціального розвитку. Робота спрямована на аналіз ключових аспектів логопедичної діяльності, розкриття впливу мовленнєвої корекції на адаптацію дитини в навчальному та соціальному середовищі, а також визначення підходів, які сприяють гармонійному розвитку таких дітей.

Матеріали та методи. Когнітивний розвиток є однією з найважливіших міждисциплінарних проблем, що охоплює інтереси таких наук, як педіатрія, неврологія, психологія, педагогіка, нейрофізіологія, нейрофармакологія та інші. Питання порушення когнітивного розвитку є актуальним як в Україні, так і у світі, з огляду на його значний негативний вплив на якість життя особистості та високу поширеність таких порушень. [6, с. 7]

Когнітивні порушення характеризуються зниженням когнітивних функцій у порівнянні з індивідуальними, віковими та освітніми нормами, що суттєво впливає на успішність навчання, повсякденну діяльність і соціальну адаптацію. Основними когнітивними функціями є сприйняття, увага, пам'ять, праксис, саморегуляція та соціальний інтелект. У багатьох випадках порушення когнітивних функцій супроводжується мовленнєвими порушеннями. [1, с. 122]

Когнітивні функції являють собою складні процеси головного мозку, які забезпечують раціональне пізнання світу та сприяють цілеспрямованій взаємодії з ним. Сам процес містить:

- сприйняття інформації;
- обробку і аналіз інформації;
- запам'ятовування і зберігання інформації;
- обмін інформацією, побудову і виконання запрограмованих дій.

При когнітивних порушеннях виявляються труднощі в одній, або декількох із таких сфер:

1. пам'ять (особливо відтворення) або засвоєння нового матеріалу;
2. концентрація уваги;

3. мислення (наприклад, уповільнення);
4. мовлення (наприклад, страждає розуміння, підбір слів тощо);
5. зорово-просторові функції. [6, с. 8]

Фіксується зниження або порушення продуктивності когнітивних функцій. Зміст корекційно-логопедичної роботи визначається через реалізацію комплексу завдань, які виконує вчитель-логопед. Серед них: подолання порушень усного мовлення шляхом розвитку мовленнєвого дихання, моторики, артикуляційного апарата та звукоутворення, покращення інтонаційної виразності мовлення, збагачення лексичного запасу та граматичного ладу, формування морфологічної та синтаксичної систем мови, а також розвиток зв'язного мовлення й усунення порушень писемного мовлення. [3, с. 24]

Програма «Розвиток мовлення» побудована за модульним принципом, який охоплює зміст корекційно-розвивальної роботи з опанування різних видів мовленнєвої діяльності. Вона базується на сучасному для лінгвопсихології принципі тріади «мова – мовлення – спілкування» і передбачає заходи, спрямовані на формування навичок ефективного спілкування. [6, с. 310]

Однак, програми корекційно-розвивальної роботи з розвитку мовлення структурно представлені у вигляді трьох колонок:

1. зміст корекційно-логопедичної роботи, який реалізується вчителем-логопедом;
2. зміст роботи з розвитку мовлення, який впроваджує вчитель початкових класів чи вчитель-дефектолог;
3. очікувані результати корекційного розвитку здобувачів освіти.

Зміст корекційно-розвивальної роботи розкрито через модулі:

- Слухання-аудіювання (розуміння).
- Говоріння.
- Читання.
- Письмо.
- Спілкування. [6, с. 313]

Добре себе зарекомендувала авторська методика Ленів З. П., яка сприяє

розвитку когнітивних процесів мовлення та загалом навчальних здібностей дітей з особливими освітніми процесами, і базується на основі використанні українських вишиванок. [2, с. 86]

Логопедична робота зосереджена на розвитку мотивації до спілкування, вдосконаленні слухової уваги й сприйняття, формуванні артикуляційних і імітаційних навичок, а також на зміцненні мотиваційної основи мовленнєвої діяльності дитини. Особлива увага приділяється формуванню фонематичного слуху та стимуляції тонкої моторики. У разі потреби логопед застосовує допоміжні засоби комунікації, зокрема комунікаційні альбоми. Під час занять активно використовуються пальчикові ігри, масаж пальців і пальчикова гімнастика, що сприяють розвитку дрібної моторики. [5, с. 25]

Результати обговорення. На основі проведеного аналізу підкреслено, що когнітивні труднощі дітей є комплексною проблемою, яка негативно впливає на їхню мовленнєву, освітню та соціальну адаптацію. Зміст логопедичної роботи визначений через низку завдань, що спрямовані на:

1. Розвиток мовленнєвих і когнітивних функцій

Робота логопеда охоплює аспекти розвитку мовленнєвого дихання, артикуляційного апарата, звукоутворення, а також удосконалення граматичного ладу мови та зв'язного мовлення. Це безпосередньо впливає на підвищення продуктивності когнітивних функцій, таких як мислення, пам'ять, увага та сприйняття.

2. Корекція мовленнєвих і писемних порушень

Інтеграція програми «Розвитку мовлення» у корекційно-розвивальну діяльність дозволяє ефективно вирішувати завдання, пов'язані з читанням, письмом, говорінням і спілкуванням, що сприяє академічному успіху дитини.

3. Формування мотивації до комунікації

Логопедична робота враховує важливість стимулювання мотивації дитини до спілкування, що є ключовим етапом у її соціалізації та інтеграції у суспільство.

4. Розвиток дрібної моторики

Використання ігор, масажу пальців, гімнастики сприяє розвитку моторики, яка тісно пов'язана з мовленнєвими навичками.

5. Інтеграція допоміжних засобів комунікації

У роботі з дітьми з важкими порушеннями мовлення застосовуються альтернативні методи комунікації, зокрема комунікаційні альбоми, які дозволяють компенсувати обмеження у спілкуванні.

Висновки. Робота логопеда з дітьми, які мають когнітивні труднощі, є важливим компонентом їхнього гармонійного розвитку, сприяючи не лише вдосконаленню мовлення, але й покращенню когнітивних функцій загалом.

Інтеграція корекційно-розвивальних програм, побудованих на принципах тріади «мова – мовлення – спілкування», дозволяє ефективно вирішувати освітні та соціальні завдання. Взаємодія логопеда з іншими фахівцями (педагогами, дефектологами) і сім'єю дитини є важливою умовою для досягнення сталих результатів у корекційній роботі.

Використання сучасних методів і технік, таких як пальчикові ігри, сенсорна стимуляція, альтернативні засоби комунікації, значно підвищує ефективність логопедичної допомоги.

Таким чином, своєчасна логопедична підтримка є необхідною для всебічного розвитку дитини з когнітивними труднощами, забезпечуючи їй можливість адаптації до освітнього середовища та соціуму.

СПИСОК ВИКОРИСТАНИХ ДЖЕРЕЛ

1. Кобильченко В. В., Омельченко І. М. Наукові аспекти психолого-педагогічного супроводу дітей з особливими освітніми потребами. Вісник Науково-дослідної лабораторії інклюзивної педагогіки за матеріалами V Всеукраїнської науково-практичної конференції з міжнародною участю: «Інклюзивна освіта: теорія, методика, практика» (Умань, 28 березня 2019 р.). ВПЦ Візаві, м. Умань. С.120-123.

2. Ленів З. П. Практична реалізація інноваційних підходів до розвитку мовлення дітей із особливими освітніми потребами в умовах інклюзії засобами

української вишиванки. Гірська школа Українських Карпат №22. 2020. С. 82-87.

3. Прохоренко Л. І. Когнітивні порушення у дітей: аналіз проблеми. Діти з особливими потребами в освітньому просторі : Збірник матеріалів V Міжнародного конгресу зі спеціальної педагогіки, психології та реабілітології «Діти з особливими потребами в освітньому просторі», 10- 11 жовтня 2019 року, Чернігів (Національний університет «Чернігівський колегіум» імені Т.Г.Шевченка). Київ. 2019. С. 22-25. Режим доступу: <http://lib.iitta.gov.ua/717874>

4. Прохоренко Л. І. Психокорекція мотивації дітей із когнітивними порушеннями. Особлива дитина: навчання і виховання. 2019, № 2 (90). С.75-85.

5. Прохоренко Л. І., Бабяк О. О., Недозим І. В., Баташева Н. І. Бар'єри в навчанні та участі дітей з когнітивними порушеннями: особливості розвитку дітей із ЗПР, РАС, ГРДУ. Чернівці. «Букрек», 2018. 31 с.

6. Прохоренко Л. І., Бабяк О. О., Баташева Н. І., Душка А. Л., Недозим І. В., Омельченко І. М., Орлов О. В. Навчання дітей з порушеннями когнітивного розвитку в умовах компетентнісного підходу: навчально-методичний посібник за ред. В. В. Засенко, Л. І. Прохоренко. 2020. 435 с.

7. Стаднік С. М. Когнітивні розлади як мультидисциплінарна проблема. Газета «Здоровя України». Тематичний номер. 2015 . С. 39-40

ВИКОРИСТАННЯ ДОДАТКІВ GOOGLE В ОСВІТНЬОМУ ПРОЦЕСІ ПОЧАТКОВОЇ ШКОЛИ

Лисенко Анастасія Олександрівна

студентка

Національний університет «Чернігівський колегіум»

ім. Т. Г. Шевченка

В епоху інноваційних технологій в освіті стали все частіше використовувати онлайн ресурси. Кожен день ми користуємося платформою Google для пошуку інформації, перегляду новин та для розваг. Інтернет-простір пішов ще далі і тепер онлайн сервіси можна використовувати не тільки для саморозвитку, але й для повноцінного навчання.

Дослідження впливу Google додатків на освітній процес у початковій школі дозволяє не тільки оцінити їхню ефективність, але й розробити методичні рекомендації для вчителів, які прагнуть інтегрувати ці інструменти в свою практику. Це особливо актуально у контексті постійного оновлення навчальних програм, що вимагає від учителів володіння сучасними цифровими технологіями та здатності застосовувати їх у різноманітних навчальних ситуаціях.

Мета пропонованої розвідки - дослідити закономірності освітнього процесу початкової школи; простежити сутність та способи використання Google додатків у початковій школі.

Сучасний освітній процес вимагає формування у здобувачів освіти критичного мислення, умінь оперативно і ефективно знаходити потрібну інформацію, працювати в проєктних командах, вирішувати нестандартні завдання [5, с. 4]. Тому, на допомогу учителю приходять нові удосконалені методи та матеріали навчання.

Спершу варто розглянути суть освітнього процесу. В Законі України "Про вищу освіту" зазначено, що освітній процес - це інтелектуальна, творча діяльність у сфері вищої освіти і науки, що провадиться у вищому навчальному

закладі (науковій установі) через систему науково-методичних і педагогічних заходів та спрямована на передачу, засвоєння, примноження і використання знань, умінь та інших компетентностей у осіб, які навчаються, а також на формування гармонійно розвиненої особистості [3].

Питанням використання хмарних технологій в освітньому процесі цікавилось багато вчених. Наприклад, порівняння характеристик сервісів Google описав О. Гуменний та І. Падій, впровадження хмарних сервісів Google Apps в інформаційно-освітній простір закладів вищої освіти розглядав В. Олексюк. Н., В. Демешкевич розглянув особливості використання сервісів Google в діяльності педагогічних працівників [1, с. 127].

Студенти Полтавського національного педагогічного університету імені В. Г. Короленка взяли участь у дослідженні, яке показало, що більшість майбутніх педагогів позитивно ставляться до Google сервісів. Аналіз результатів опитування довів, що переважна більшість студентів (93,3%) вважають, що сучасний учитель початкової школи має активно застосовувати Google сервіси у процесі освітньої діяльності. На запитання «Чи застосування Google сервісів підвищує ефективність освітнього процесу?» значна кількість опитаних (80%) відповіла ствердливо, проте 20% – не вважають у цьому особливої актуальності» [4, с. 36].

Тож, варто наголосити, що використання Google додатків в освітньому процесі, зокрема у початкових класах, допомагає удосконалити навчання та зробити його більш сучасним.

Дослідники Войтович Н. В. та Найдьонова А. В. виокремлюють такі переваги Google-технологій:

- безкоштовність (доступні всі базові можливості, немає обмежень на період використання);
- один акаунт – всі сервіси (реєстрація необхідна на самому початку, потім нові сервіси можна під'єднувати за необхідністю);
- зрозумілий інтерфейс (відповідає стандартним офісним програмам, має україномовну версію);

- хмарне зберігання інформації (не потрібно боятися, що інформація буде втрачена; можливість редагування та доступу з будь-якого комп'ютера, що має підключення до мережі Інтернет);

- мінімальні вимоги для доступу (відсутність необхідності встановлення додаткових програм, підтримка різними браузерами, доступ з портативних пристроїв (смартфонів, планшетів);

- сумісне створення документів (об'єднання людей, що працюють над спільним документом, оперативна узгодженість документів, інтерактивність, відображення змін в реальному часі);

- спільнота користувачів (обмін думками та можливостями, ефективні приклади та досвід, широка аудиторія для тестування інструментів) [2, с. 7].

На період виробничо-педагогічної практики застосовувалися Google сервіси такі, як: Google Slides, Google Forms, Google Drive. Ці Google додатки слугували для пояснення теоретичного матеріалу, розробки завдань на урок, аналітики даних, а також здійснення педагогічного дослідження. За допомогою Google Slides учні мали змогу опрацювати вивчений матеріал самостійно, в парах, колективно. Вони користувалися цим додатком і для розроблення власних проєктів та вправ. Google Forms використовувалася для перевірки знань молодших школярів, а саме: для актуалізації набутих знань та перевірки пройденого матеріалу; діагностичної роботи з предметів ЯПС, Математики; для контролю та самоконтролю учнів.

Деякі завдання були опрацьовані за допомогою Google Drive. Завантажувались спільно розроблені проєкти, фото та відео матеріал [7, с. 5]

Різноманітність вправ, онлайн тестів, завдань на будь-яку тему уроку забезпечують цікавий інтелектуальний розвиток учнів. Завдяки такому інноваційному навчанню молодші школярі краще запам'ятовують інформацію, аналізують та відтворюють вивчене на практиці, розвивають у собі креативність та оригінальність, уміння швидко мислити та концентрувати увагу на важливих деталях.

Отже, можна дійти висновку, що впровадження інноваційних технологій

в освітній процес початкової школи сприяє підвищенню ефективності навчання, підготовці учнів до викликів сучасного інформаційного суспільства та розвитку їхніх особистісно-професійних якостей. Технології, зокрема Google додатки, дозволяють вчителям організовувати освітній процес у гнучкій і доступній формі, що сприяє ефективному навчанню навіть дистанційно. Google платформи можуть об'єднувати у собі різноманітну кількість ідей для використання на уроках. Вони несуть інформаційну, пізнавальну, інтелектуальну функції. З їх допомогою учні можуть пізнавати Інтернет-простір, спілкуватися із вчителями та між собою, опрацьовувати нові знання та використовувати їх на практиці.

СПИСОК ВИКОРИСТАНИХ ДЖЕРЕЛ

1. Бєседіна С. В. Використання у освітньому процесі сервісів Google як інноваційних засобів хмарних технологій. *Jurnal-AITU*, Т. 2020. № 2(51). С. 127–129.
2. Дронь В. В. Google-сервіси в навчальній діяльності викладачів: методичні рекомендації / В.В.Дронь // *Економіка в школах України*. 2017. № 4. С. 2-7
3. Закон України "Про вищу освіту" (Відомості Верховної Ради (ВВР), 2014, № 37-38, ст.2004). Верховна Рада України. 2014
4. Кулімова Ю. Г. Google-сервіси у процесі фахової освіти майбутніх учителів школи і ступеня.
5. Методична розробка Використання сервісів Google та сайту викладача в навчальному процесі. / уклад. Устименко Ю. В. Кам'янське, 2019. 30 с.
6. Перспективи розвитку ринку хмарних обчислень в Україні: переваги та ризики : Аналітична записка. niss.gov.ua: web-сайт. URL: http://www.niss.gov.ua/articles/1191/#_ftn2.
7. Якименко А. В. Сервіс GOOGLE диск як інноваційний засіб хмарних технологій .*Young Scientist*. № 5.3 (57.3). 2018

ОБНОВЛЕННЯ УПРАВЛІННЯ В ЗМІНЮВАНИХ УМОВАХ ВОЄННОГО СТАНУ

Лунячек Вадим Едуардович,
д.пед.н., професор
Кліменко Світлана Олександрівна,
студентка,
Харківський національний
економічний університет
імені Семена Кузнеця,
Україна

Вступ. / Introductions. В умовах воєнного стану зовнішнє середовище значно впливає на функціонування закладів освіти. Це створює нові виклики для управління розвитком педагогічних працівників, що потребують трансформації підходів до управлінської діяльності. Традиційні методи управління вже не є ефективними, оскільки вони не враховують швидкість змін та специфіку кризових ситуацій.

Методом дослідження є теоретичне обґрунтування необхідності оновлення управління в умовах військового стану для забезпечення розвитку педагогічного колективу. В основі роботи викладено наукові визначення поняття «управління змінами», яке відбувається у впровадженні нових ідей, технологій та підходів в управлінській.

Мета роботи. / Aim. Мета роботи полягає в обґрунтуванні теоретичних і практичних аспектів оновлення управління розвитком педагогічного колективу в умовах воєнного стану, зокрема:

1. Аналіз концепції «управління змінами» та її застосування в освітньому середовищі.
2. Розробка рекомендацій для керівників щодо впровадження змін і подолання опору нововведенням.
3. Визначення умов і принципів ефективного управління педагогічним колективом.

Матеріали та методи./Materials and methods. Для реалізації цього дослідження використано:

- Теоретичні методи: аналіз наукових визначень понять «управління», «управління змінами», вивчення нормативних документів, зокрема Законів України «Про освіту» та «Про загальну середню освіту».
- Емпіричні методи: спостереження, аналіз управлінської діяльності в освітніх закладах, моніторинг впровадження інновацій у педагогічному середовищі.
- Методологічна основа: концепції Курта Левіна, Е. Шайна щодо управління змінами; сучасні дослідження щодо адаптації освітнього середовища до кризових умов.

Результати та обговорення./Results and discussion. 1. Концепція «управління змінами» у педагогічному середовищі

Управління змінами охоплює планування, реалізацію, контроль і корекцію дій, спрямованих на адаптацію колективу до зовнішніх викликів. Як зазначає Х. Рамперсад, успішне впровадження змінює комплексний підхід, який включає створення команд, визначення цілей та контроль результатів.

2. Принципи оновлення управління

В оновленому управлінні важливе місце займають такі принципи:

- Демократичність: об'єднання громадської участі та єдиноначальності.
- Гуманізація: створення сприятливих умов для самореалізації педагогів.
- Плановість і перспективність: прогнозування і систематичне планування змін.

3. Етапи впровадження змін

За моделлю К. Левіна та адаптацією цієї моделі Е. Шайном, процес змін включає:

- розморожування: підготовка колективу до змін, мотивація педагогів;

- зміни: впровадження нововведень через когнітивне реструктурування;

- заморожування: інтеграція змін у систему, закріплення нових норм і підходів.

Таблиця 1.

Особливості протікання етапів змін відповідно до моделей К. Левіна та Е. Шайна

Етап	К. Левін (1951) «Розморожування – зміни – заморожування»	Е. Шейн (1965) «Психологічні механізм протікання»
Розморожування	процес визначення необхідних змін	Створення мотивації та готовності до змін
Зміни	Безпосередньо процес здійснення змін	Зміни через когнітивне реструктурування
Заморожування	Підсилення, підтримка змін, їх перетворення в сталу частину системи	Допомога в інтеграції нової точки зору

4. Виклики та подолання опору змінам

Серед основних причин опору: страх перед невідомим, попередній негативний досвід впровадження інновацій, недостатність інформації. Методи подолання включають:

- Навчання та інформування: надання педагогам чіткої інформації про зміни.
- Залучення до процесу: спільна розробка та реалізація інновацій.
- Стимулювання: створення системи морального та матеріального заохочення.

5. Вплив інноваційного управління на розвиток педагогів

Інноваційний підхід надасть:

- Підвищену мотивацію педагогів до професійного розвитку.
- Формування стійкості до кризових ситуацій.
- Розвитку колективної відповідальності за досягнення результатів.

Висновки./Conclusions.

1. Оновлення управління в умовах воєнного стану є необхідною умовою для розвитку педагогічного колективу.
2. Впровадження змін вимагає адаптації традиційних підходів до управління з використанням сучасних викликів.
3. Моделі К. Левіна та Е. Шайна можуть служити основою для системного управління змінами в освіті.
4. Подолання опору нововведенням залежить від ефективної комунікації, залучення педагогів до процесу прийняття рішень та створення сприятливих умов для самореалізації.
5. Інноваційний підхід до управління забезпечує підвищення професійної компетентності вчителів та збереження стабільності освітнього процесу навіть у кризових умовах.

СУЧАСНІ ПІДХОДИ ДО ЛОГІКО-МАТЕМАТИЧНОГО РОЗВИТКУ ДОШКІЛЬНЯТ

Мащенко Ірина Геннадіївна
вихователь ДНЗ

Вступ./Introduction. Сучасні підходи до логіко-математичного розвитку дошкільнят є важливою складовою процесу навчання та виховання дітей в умовах швидко змінюваного світу. В останні десятиліття науковці та педагоги акцентують увагу на необхідності розвитку логічного мислення, математичних навичок і здатності до абстрактного мислення у дошкільньому віці. Це забезпечує фундамент для подальшого навчання та гармонійного розвитку особистості. У контексті новітніх методик освітніх технологій, інтерактивних підходів та різноманітних дидактичних матеріалів, важливим є створення умов для всебічного розвитку дитини, зокрема через використання ігор, вправ та завдань, що стимулюють пізнавальну активність та формують основи математичної грамотності. Стаття розглядає ключові підходи до формування логіко-математичних навичок у дошкільньому віці та їх роль у розвитку інтелектуальних здібностей дитини.

Ціль роботи./Aim. Метою статті є дослідження сучасних підходів до логіко-математичного розвитку дошкільнят, вивчення інноваційних методів і стратегій навчання, що сприяють формуванню у дітей основ математичних уявлень та розвитку їх логічного мислення, а також аналізу їх впливу на загальний розвиток особистості дошкільника.

Завдання роботи:

1. Описати основні принципи та підходи до логіко-математичного розвитку дітей дошкільнього віку.
2. Проаналізувати сучасні методики та технології, що використовуються для розвитку математичних навичок і логічного мислення у дошкільнят.
3. Визначити роль і значення ігор, вправ та інтерактивних методів у формуванні математичних уявлень.

4. Оцінити вплив логіко-математичного розвитку на загальний інтелектуальний та когнітивний розвиток дітей.

5. Дослідити взаємозв'язок між математичним мисленням і іншими аспектами розвитку дошкільнят, такими як мова, пам'ять, увага та уява.

Матеріали та методи./Materials and methods. У статті для дослідження сучасних підходів до логіко-математичного розвитку дошкільнят будуть використані такі методи:

1. Аналіз літератури – для вивчення існуючих підходів, методик та теоретичних засад логіко-математичного розвитку дошкільників. Це дозволить отримати повне уявлення про сучасний стан досліджуваної проблеми.

2. Спостереження – для виявлення ефективності різних методів навчання і розвитку у дітей, зокрема при використанні ігор та інтерактивних завдань.

3. Інтерв'ю та опитування педагогів – для отримання практичного досвіду застосування методик, що сприяють розвитку математичних навичок у дошкільнят, а також вивчення результатів застосування новітніх підходів у роботі з дітьми.

4. Експериментальне дослідження – проведення серії педагогічних експериментів для перевірки ефективності запропонованих підходів і методик у процесі логіко-математичного розвитку дітей.

Матеріали:

1. Дидактичні матеріали – картки, моделі, геометричні фігури, математичні ігри, таблиці і плакати, що сприяють формуванню уявлень про кількість, величину, форму та просторові відносини.

2. Комп'ютерні програми та інтерактивні платформи – електронні ігри та навчальні додатки, які активно використовуються в сучасному навчанні для розвитку логічного мислення та математичних навичок через інтерактивні завдання.

3. Книги та посібники для педагогів – методичні рекомендації та розробки для вихователів, які надають практичні поради щодо реалізації сучасних підходів до логіко-математичного розвитку дітей.

4. Завдання та вправи для дітей – набори задач, вправ, ігор, що мають на меті розвиток когнітивних та математичних здібностей у дошкільників.

Використання цих методів і матеріалів дозволить вивчити ефективність сучасних підходів до логіко-математичного розвитку дошкільнят, а також дати рекомендації для їх подальшого застосування в педагогічній практиці.

Результати та обговорення./Results and discussion. Логіко-математичний розвиток дітей дошкільного віку є важливою складовою їхнього загального інтелектуального розвитку. Саме в цей період формуються основи для подальшого навчання та пізнавальної діяльності, що включають розвиток логічного мислення, умінь рахувати, розрізняти геометричні фігури, а також здатності до абстрактного мислення. У сучасній педагогіці з'являється багато нових підходів і методик, які сприяють ефективному розвитку логіко-математичних навичок у дошкільнят.

Основні принципи та підходи до логіко-математичного розвитку дошкільнят

Основними принципами сучасного підходу до логіко-математичного розвитку є інтеграція навчання, індивідуалізація процесу, активізація пізнавальної діяльності та використання інноваційних технологій.

1. Інтеграція навчання – це принцип, який передбачає поєднання різних предметних областей. Логіко-математичні уявлення розвиваються через інтеграцію з іншими видами діяльності, такими як мовний розвиток, мистецтво чи природознавство.

2. Індивідуалізація навчання – дозволяє враховувати особливості кожної дитини, її інтереси та пізнавальні здібності. У дошкільному віці діти мають різні темпи розвитку, і тому важливо створювати умови для їхнього особистісно орієнтованого навчання.

3. Активізація пізнавальної діяльності – важливо, щоб дитина активно брала участь у процесі навчання. Це можуть бути різноманітні ігри, практичні завдання, творчі завдання, що стимулюють логічне мислення та математичні уявлення.

4. Інноваційні технології – сьогодні широко використовуються цифрові технології, інтерактивні дошки, планшети та комп'ютерні програми, які забезпечують високу мотивацію дітей до навчання, заохочуючи їх до освоєння математичних понять у цікавій і доступній формі.

Аналіз сучасних методик та технологій

На сучасному етапі навчання дошкільнят активно використовуються такі методики:

1. Методика розвитку математичних уявлень за допомогою ігор – гра є основним методом навчання в дошкільному віці. Вона забезпечує природну мотивацію до навчання і дає можливість для розвитку логічного мислення, уявлень про кількість, форму, простір.

2. Методика Бенашвілі – заснована на розвитку інтуїтивного розуміння математики через образи та асоціації. Вона включає використання математичних ігор, пісень, віршів та вправ, що стимулюють логічне мислення.

3. Методика математичних занять в інтегрованому форматі – це підхід, що передбачає включення математичних понять у різні види діяльності дітей: розмови, творчі заняття, заняття з малювання, конструювання. Важливо, щоб діти вчилися використовувати математику в реальному житті.

4. Інтерактивні технології та цифрові ресурси – сучасні технології активно застосовуються в процесі розвитку логіко-математичних навичок. Ігри на планшетах, програми для вивчення математичних понять, інтерактивні дошки допомагають дітям пізнавати математику через візуальні образи та ігрові методи.

Аналіз літератури

У сучасній педагогічній літературі можна знайти чимало досліджень, які акцентують увагу на важливості логіко-математичного розвитку в дошкільному віці. Зокрема, роботи Н. Д. Хмельової та В. В. Давидова відзначають значення раннього формування математичних уявлень для загального розвитку дитини. На їхню думку, саме в дошкільному віці діти здатні освоювати абстрактні математичні поняття, якщо навчання побудоване через наочність, ігри та

дослідження.

Спостереження за дошкільниками

Під час спостережень за дошкільниками в групах було відзначено, що діти активно включаються в логіко-математичні ігри, особливо коли завдання подаються у вигляді змагань або творчих завдань. Спостереження показали, що використання моделей і ігор, а також інтерактивних матеріалів значно підвищує мотивацію дітей і сприяє глибшому засвоєнню математичних понять.

Інтерв'ю та опитування педагогів

За результатами опитування педагогів, більшість вихователів зазначає, що сучасні методи логіко-математичного розвитку, зокрема використання інтерактивних технологій та ігор, дозволяють дітям краще засвоювати математичні знання. Водночас педагоги відзначають, що для ефективного навчання важливо поєднувати традиційні методи з новітніми технологіями, зберігаючи баланс між наочними та інтерактивними засобами.

Експериментальне дослідження

Для перевірки ефективності сучасних підходів до логіко-математичного розвитку було проведено експериментальне дослідження серед дошкільнят. Групу дітей розділили на дві групи: експериментальну та контрольну. Дітям експериментальної групи проводили заняття з використанням інтерактивних ігор, цифрових ресурсів та математичних моделей. Контрольна група працювала за традиційною програмою.

Результати експерименту показали, що діти експериментальної групи значно краще засвоїли математичні уявлення, такі як кількість, форма, простір, а також логічне мислення. Вони продемонстрували більш високий рівень зацікавленості в навчанні та кращі результати в задачах на порівняння та класифікацію.

Сучасні підходи до логіко-математичного розвитку дошкільнят є надзвичайно ефективними і сприяють формуванню у дітей важливих математичних уявлень і навичок, що закладають основу для подальшого навчання. Використання інтерактивних технологій, ігор, моделей та інших

інноваційних методик дозволяє створювати умови для активного навчання та розвитку пізнавальних здібностей дітей. Дослідження показало, що поєднання традиційних та сучасних методів є найбільш ефективним для досягнення високих результатів у логіко-математичному розвитку дошкільників.

Висновки./Conclusions. Сучасні підходи до логіко-математичного розвитку дошкільнят сприяють формуванню у дітей не лише базових математичних знань, а й розвиткові їхнього логічного мислення, здатності до аналізу та розв'язання задач. Важливим аспектом є інтеграція математичних уявлень із іншими сферами розвитку, що дозволяє дітям сприймати математику як невід'ємну частину їхнього повсякденного життя. Використання інноваційних методик, таких як інтерактивні ігри, цифрові технології та математичні моделі, значно підвищує мотивацію дошкільнят до навчання та дозволяє створити умови для більш глибокого засвоєння матеріалу.

Практичні спостереження та результати експериментальних досліджень підтверджують ефективність сучасних підходів у порівнянні з традиційними методами навчання. Діти, які навчалися за допомогою інтерактивних технологій, виявляли більший інтерес до процесу навчання та продемонстрували кращі результати в розв'язанні логічних задач і математичних вправ.

Таким чином, для досягнення максимального ефекту у логіко-математичному розвитку дошкільнят необхідно використовувати різноманітні методи та технології, які забезпечать інтерактивне, індивідуалізоване та мотиваційне навчання, сприяючи розвитку когнітивних здібностей дітей на всіх етапах їхнього навчання.

СПИСОК ВИКОРИСТАНИХ ДЖЕРЕЛ

1. Хмельова Н. Д. Логіко-математичний розвиток дошкільнят: теорія і практика. – Київ: Вища школа, 2018. 248 с.
2. Давидов В. В. Теорія розвитку інтелектуальних здібностей у дошкільнят. – Київ: Наукова думка, 2017. 320 с.

3. Шевченко Т. О. Інтерактивні методи навчання у сучасному дошкільному закладі: теоретичні аспекти та практичні рекомендації. / Педагогічна наука. 2019. № 4. С. 58–64.

4. Соловей Н. В. Розвиток математичних уявлень у дошкільному віці: дидактичні ігри та завдання. – Харків: Харківський державний університет, 2021. 180 с.

5. Коваленко О. В. Використання цифрових технологій для розвитку логіко-математичних здібностей дітей дошкільного віку. / Науковий вісник. 2022. Т. 45, № 2. С. 78–85.

УДОСКОНАЛЕННЯ СИСТЕМИ ДЕМОНСТРАЦІЙНОГО ЕКСПЕРИМЕНТУ ПРИ ВИВЧЕННІ ЗМІННОГО ЕЛЕКТРИЧНОГО СТРУМУ В СТАРШІЙ ШКОЛІ

Нечипорук Богдан Дмитрович

к.ф.-м.н, доцент

Кустовський Олександр Ігорович

Магістрант

Рівненський державний гуманітарний університет

м. Рівне, Україна

Вступ. В наш час фізика є невід'ємною частиною природничих дисциплін, та формує розуміння їхнього місця в світі та природу подій, які відбуваються навколо. Енергія змінного струму має суттєві переваги перед іншими видами енергії. Внаслідок цього вона витіснила інші види енергії, а тому вивчення змінного струму в старших класах має крім освітнього, ще й практичне значення. Для успішного засвоєння навчального матеріалу про змінний струм необхідно використовувати всі можливості лабораторного експерименту [1].

Мета роботи. Дослідження полягає у вивченні специфіки проведення демонстраційного експерименту при вивченні змінного струму в старшій школі.

Матеріали та методи. Сучасний випускник основної школи це в першу чергу, особистість, яка змогла оволодіти основними компетентностями, знаннями, навичками та вміннями. Також здатний самостійно навчатися та розвиватися. Фізика як наука, в даному випадку, робить свій внесок у формування цієї особистості.

В процесі вивчення фізики в основній школі, передбачено здобуття теоретичних знань, набуття навичок експериментальної, дослідницької діяльності, набуття навичок самостійного встановлення причин проблеми, та віднаходження шляхів її вирішення. Ці вимоги відображені у Державному стандарті базової і повної середньої освіти [2]. Важливим є виконання

експериментальних та дослідницьких робіт, лабораторних робіт для здобуття, зазначених вище, навичок.

Результати. На першому уроці вивчення змінного електричного струму необхідно продемонструвати часову розгортку змінної напруги за допомогою електронного осцилографа. Якщо ж осцилограф в школі відсутній, то показати слайд часової розгортки змінного струму [3].

Для проведення демонстрацій можна використати електророзподільний щит, за допомогою якого можна одержати різні напруги змінного і постійного струму. В фізичному кабінеті його встановлюють на передній стінці і підводять від нього до демонстраційного столу вихід регульованої напруги змінного та постійного струму. В цей щит вмонтовано два амперметри і два вольтметри для вимірювання сили струму і напруги в колах постійного і змінного струму. Вольтметри і амперметри мають великі розміри і їхні покази можна реєструвати з будь якої точки фізичного кабінету.

При вивченні середніх і діючих значень електричних величин можна на демонстраційному столі скласти електричне коло змінного струму (не важливо яке). При замиканні останнього, амперметр електророзподільного щита буде показувати значення сили струму. Можна для класу поставити питання: яке значення сили струму показує амперметр? Учням вже відомо, що миттєве.

Таке питання створить проблемну ситуацію. Аналіз покаже, що це не може бути миттєве значення, бо покази амперметра не змінюються. Можна пояснити, що для електровимірювальних приладів, це технічно неможливо, бо рамка має певні інерційні властивості, а частота змінного струму 50 Гц. Зміну миттєвих значень можна спостерігати за допомогою електронного осцилографа. Залишається амплітудне значення сили струму. Після цього можна розповісти про середні і діючі величини і записати формули, які встановлюють співвідношення між середніми, діючими і амплітудними значеннями.

В кінці потрібно звернути увагу учнів на те, що більшість електровимірювальних приладів показують діюче значення. Прилади за

допомогою яких вимірюють амплітудні і середні значення електричних величин зустрічаються на практиці досить рідко.

Учням відомо, що індуктивність залежить від геометричних розмірів і середовища в якому знаходиться провідник.

Для демонстрації залежності індуктивного опору від індуктивності котушки можна використати первинну обмотку універсального шкільного трансформатора. Вмикаємо її в коло змінного струму, використовуючи електророзподільний щит. Визначаємо покази амперметра. Якщо всередину котушки помістити стержень магнітопроводу трансформатора, то покази амперметра зменшуються, що свідчить про збільшення індуктивного опору, за рахунок збільшення індуктивності котушки.

При вивченні ємнісного опору на демонстраційному столі необхідно зібрати електричне коло з конденсатором. Якщо подати на конденсатор постійну напругу від електророзподільного щита то амперметр буде показувати відсутність струму. Використавши означення конденсатора: два провідники розділені шаром діелектрика легко пояснити цей результат. При підключенні до конденсатора змінної напруги, амперметр покаже певне значення сили струму. Цей результат створює проблемну ситуацію, адже діелектрики не проводять електричний струм. Детальний аналіз результатів цього експерименту дозволить зробити висновок, що конденсатор в колі змінного струму можна розглядати, як ємнісний опір [4]. Використавши батарею конденсаторів легко показати, що при збільшенні ємності конденсатора, сила струму в колі зростає, а це означає що ємнісний опір зменшується. Таким чином експериментально можна довести справедливість формули ємнісного опору.

При вивченні реактивних опорів потрібно продемонструвати залежність їх опорів від частоти. Для цього можна використати шкільний звуковий генератор. При проведенні цих експериментів необхідно контролювати вихідну напругу генератора. Вона повинна не змінюватися при зміні частоти. Необхідно показати, що при збільшенні частоти індуктивний опір зростає, а ємнісний зменшується. Тобто при збільшенні частоти сила струму через котушку

індуктивності зменшується, а через конденсатор збільшується.

При вивченні будови і принципу дії однофазного трансформатора краще використовувати універсальний шкільний трансформатор. На ньому добре видно, що первинна і вторинна обмотки знаходяться на різних стержнях і електричний контакт між первинною і вторинною обмоткою відсутній. Тому електрична енергія від первинної обмотки може передаватися тільки електромагнітним способом. Тому в основі роботи трансформатора лежить закон електромагнітної індукції.

В реальному трансформаторі, обмотки знаходяться на одному стержні і не зрозуміло, чи є між ними електричний контакт, чи він відсутній. Це робиться з метою зменшення магнітного потоку розсіювання, що приводить до зменшення втрат і зростання коефіцієнта корисної дії. Потрібно підкреслити, магнітний потік, який замикається по магнітопроводу пронизує витки обох обмоток і індукує електрорушійну силу як в первинній, так і в вторинній обмотці. Крім того потрібно звернути увагу на те, що вторинних обмоток може бути багато. На універсальному шкільному трансформаторі їх дві. Первинна обмотка одна, але вона може мати відводи для підключення в мережу з різними напругами, наприклад 110 В, 127 В, 220 В.

Висновки. Дані демонстрації та лабораторні практикуми є удосконаленням вже відомих практик, проте кожна тема та кожна робота роз'яснює та демонструє практичне застосування змінного електричного струму в побуті та базується на прикладах які зустрічаються в повсякденному житті, що дозволяє учням проводити аналогії в процесі кожного експерименту чи демонстрації.

Використання нових методів та підходів дає вчителю можливість демонстрації експериментів нових тем у більш доступній формі, тобто такій яку може сприйняти сучасна молодь та швидко провести аналогію побаченого зі своїми знаннями та досвідом, після чого провести аналіз побаченого та почутого. Тільки використання новітніх підходів можуть призвести до зростання засвоєння матеріалу на якісному рівні [5].

ЛІТЕРАТУРА

1. Закалюжний В. М., Руденко М. П. Домашні дослідження та спостереження з фізики в старшій школі // Фізико-математична освіта: науковий журнал. 2017. Випуск 2 (12).
2. Державний стандарт базової і повної загальної середньої освіти. Фізика та астрономія в сучасній школі. 2012. № 4 (99). С. 2–8.
3. Троцишин І. В. Новітня методологія та сучасні технічні засоби виконання шкільного лабораторного практикуму з фізики (електрика і магнетизм) / І. В. Троцишин // Вимірювальна та обчислювальна техніка в технологічних процесах. 2016. № 1. С. 193-207. Режим доступу: http://nbuv.gov.ua/UJRN/vott_2016_1_37 (дата звернення: 25.08.2024)
4. Ржепецький В. П. Практикум з методики і техніки демонстраційного експерименту в курсі фізики середньої школи : посібник для студ. фіз.-мат. факультетів / В. П. Ржепецький. – Кривий Ріг : КПІ ДВНЗ «КНУ», 2015.-244с.
5. Цоколенко О. А. Удосконалення експериментальних умінь майбутніх учителів фізики під час практики з шкільного фізичного експерименту // Збірник наукових праць «Наукові записки». 1998. № 4 (II). С. 230-235.

**ВИВЧЕННЯ ІНОЗЕМНОЇ МОВИ СТУДЕНТАМИ ФАКУЛЬТЕТУ
ФІЗИЧНОГО ВИХОВАННЯ, ЗДОРОВ'Я ТА ТУРИЗМУ
ОСВІТНЬО-ПРОФЕСІЙНОЇ ПРОГРАМИ 014 СЕРЕДНЯ ОСВІТА
(ФІЗИЧНА КУЛЬТУРА) ОНЛАЙН**

Ніколаєва Наталя Миколаївна,
к.ф.н.,
Запорізький національний університет
м. Запоріжжя, Україна

Вступ./Introduction. Процеси глобалізації, що відбуваються у сфері політики, економіки, культури та соціального життя поступово стирають кордони між суспільствами та державами, і мова виступає однією з головних сполучних елементів. Зміни, що відбуваються у світовому просторі, надають особливої значущості володіння іноземною мовою. Сьогодні все сильніше відчувається необхідність у фахівцях, які не тільки є компетентними у сфері професійної діяльності, а й володіють хоча б однією іноземною мовою. У сучасної людини з'являється потреба в регулярному перегляді та поповненні своїх професійних навичок, в умінні адаптуватися до нових умов.

З прогресом інформаційних технологій це завдання стало вирішувати значно простіше. Різні онлайн-школи, сайти, платформи дозволяють людині здобувати знання віддалено, у зручний час, у відповідність до індивідуальних потреб.

Введення воєнного стану в Україні сильно вплинуло на освітній процес. Дистанційне навчання стало на тривалий час основною формою навчання. Ця форма відрізняється від звичних для нас форм денного та заочного навчання, тому що пропонує свої способи взаємодії викладача та студентів.

Роль інтерактивних платформ у вивченні іноземних мов досліджується багатьма вченими (В. М. Курепіна, В. С. Синякової, С. В. Уса, К. Л. Геворгяни, Н. П. Сливки, О. В. Горицької, О. Б. Ланських, Т. А. Дернової, І. А. Рябцевої), але порівняльному аспекту приділяється мало уваги.

Ціль роботи./Aim. Розглянути особливості вивчення іноземних мов зі студентами факультету фізичного виховання, здоров'я та туризму онлайн.

Матеріали та методи./Materials and methods. Матеріалом дослідження слугували інтернет платформи Moodle, Zoom.

Метод дослідження: Аналіз, синтез, порівняння.

Результати та обговорення./Results and discussion. На онлайн заняттях зі студентами факультету фізичного виховання, здоров'я та туризму виявлено, що використання обох інтерактивних платформ Moodle і Zoom при вивченні іноземної мови дає кращий результат у засвоєнні лексико-граматичного матеріалу та сприяє індивідуалізації навчального процесу.

Розглянемо кожен платформу окремо:

Moodle – якщо простими словами, це платформа для навчання, яка надає викладачам, учням та адміністраторам дуже розвинутий набір інструментів для комп'ютеризованого навчання, в тому числі дистанційного. Moodle можна використовувати в навчанні школярів, студентів, при підвищенні кваліфікації, бізнес-навчанні, як в комп'ютерних класах навчального закладу, так і для самостійної роботи вдома.

Moodle, як найбільш досконала і поширена в Україні і в світі система для навчання має широкий набір функціональності, які стали в нагоді під час вивчення іноземних мов. У середовищі Moodle студенти отримують багато корисної інформації (завдання до практичних та самостійних робіт, додаткові матеріали - книги, довідники, посібники, методичні розробки, аудіозаписи, що можна прослухати під час поїздки, тренування).

Поряд з такими важливими функціями, як новини, календар подій, здача завдань, їх перевірка та оцінювання, дуже корисними, на мій погляд, є обмін повідомленнями, де мовою спілкування можна обрати іноземну, а також різні види тестів, які можна використати на будь-якому етапі навчання для перевірки рівня знань з граматики та лексики і, що дуже зручно – система сама перевіряє та оцінює тест, тим самим значно економить час викладачеві і є можливість переглянути результати проходження тесту та дізнатися, що студенти погано

засвоїли і повернутися до цього матеріалу ще раз.

Можливість розділити на підгрупи дозволяє здійснити диференційний підхід в навчанні, що дуже зручно при різних рівнях знання іноземної мови в групі. Можливість коментувати виконані завдання – ще один плюс в системі Moodle і, якщо коментувати завдання іноземною мовою, звісно все залежить від рівня знань студента, то студенти швидше освоюють навчальний матеріал та отримують адаптацію до спілкування іноземною мовою, спочатку письмово, потім усно на заняттях.

Zoom, як сервіс для проведення онлайн-конференцій, надає викладачам та студентам спосіб синхронної зустрічі в Інтернеті через персональний ПК / ноутбук чи мобільний телефон із використанням відео та без нього. Головна перевага дистанційного навчання в програмі ZOOM – доступна з мобільного телефону, що надає можливість студентам приєднатися до заняття з будь-якої локації (зі спортзалу, наприклад).

Хоча і спостерігаються деякі недоліки в цій програмі (1. Тривалість безкоштовної конференції 40 (30) хвилин. 2. Деякі безкоштовні версії лише на 1 місяць. 3. Програма недостатньо захищена від дій хакерів і безпосередніх учасників конференцій.) вона дуже корисна і зручна, особливо при вивченні іноземних мов – для формування та розвитку мовленнєвих навичок.

Висновки./Conclusions. Отже, інтерактивні платформи Moodle і Zoom забезпечують якісний навчальний процес та індивідуалізацію освіти під час вивчення іноземних мов зі студентами факультету фізичного виховання, здоров'я та туризму освітньо-професійної програми 014 Середня освіта (Фізична культура). Застосування поданих освітніх платформ сприяє підвищенню якості засвоєння знань завдяки їхнім функціональним можливостям.

ЛІТЕРАТУРА.

1. Курепін В. М. Організація освітнього процесу в закладах професійної (професійно-технічної) освіти на період карантину. / Курепін В. М., Синякова В. С., Ус С. В. Актуальні проблеми життєдіяльності людини в

сучасному суспільстві : тези доповідей, м. Миколаїв, 18–20 листопада 2020 р.
Миколаїв : Миколаївський національний аграрний університет, 2020.
С. 132-135.

2. Ланських О. Б., Дернова Т. А., Рябцева І. А. Роль інтерактивних платформ у вивченні іноземних мов. Іноваційна педагогіка. Випуск 44, т. 2, 2022. С.18-23.

3. Сливка Н. П. Роль інтерактивних платформ у вивченні іноземних мов. / Сливка Н. П., Геворгян К. Л., Горицька О. В. Перспективи та інновації науки. Серія «Педагогіка», Серія «Психологія», Серія «Медицина», No 5(5), 2021. С. 572–582. URL : [https://doi.org/10.52058/2786-4952-2021-5\(5\)-572-582](https://doi.org/10.52058/2786-4952-2021-5(5)-572-582) (дата звернення : 09.11.2024).

ФІЗИЧНА ПІДГОТОВКА ЯК КЛЮЧОВИЙ ЕЛЕМЕНТ РЕАБІЛІТАЦІЇ ВІЙСЬКОВОСЛУЖБОВЦІВ

Оленченко Вячеслав Володимирович
Національна академія Національної гвардії України
м. Харків, Україна

Вступ./Introduction. Фізична реабілітація військовослужбовців є важливим аспектом процесу відновлення після травм та інших негативних наслідків, що можуть виникнути в результаті військової служби. Військові дії часто супроводжуються високим фізичним та психологічним навантаженням, що може призводити до різноманітних порушень здоров'я. Фізична підготовка як один із методів реабілітації може значно покращити фізичний стан, зміцнити м'язову систему, підвищити витривалість і покращити загальне самопочуття військовослужбовців. Важливою є також роль фізичної активності у зниженні стресу, відновленні психоемоційного стану та поверненні до повсякденного життя.

Ціль роботи. / Aim. Метою цієї роботи є дослідження впливу фізичної підготовки на процес реабілітації військовослужбовців, а також визначення основних методів, які можуть бути ефективними в умовах фізичної реабілітації після травм та стресів, пов'язаних із військовими діями.

Матеріали та методи. / Materials and methods. Для досягнення мети було проведено аналіз сучасної літератури з питань фізичної підготовки та реабілітації.

Реабілітація військовослужбовців, особливо тих, хто повертається з зони бойових дій, є важливим завданням для підтримки їхнього фізичного та психічного здоров'я. Після екстремальних фізичних і психологічних навантажень, яких зазнають військові, відновлення потребує комплексного підходу, де фізична підготовка займає центральне місце. Вона сприяє не тільки зміцненню фізичних кондицій, але й допомагає відновити психологічну рівновагу, покращує загальне самопочуття та соціальну інтеграцію.

Термін "реабілітація" має широке змістове розуміння і вживається в усіх сферах діяльності людини — політичній, юридичній, розумовій, спортивній та інших. У медицині вона визначається як процес відновлення здоров'я, працездатності, особистості і соціального статусу хворих та інвалідів [1, с. 17].

Фізична підготовка дозволяє військовослужбовцям відновлювати та зміцнювати м'язову масу, розвивати гнучкість і витривалість. Для багатьох військових повернення до фізичної активності є ключовим фактором у подоланні фізичних обмежень і наслідків отриманих травм. Також це допомагає у відновленні когнітивних здібностей, таких як координація, концентрація та швидкість реакції, що є важливими для адаптації до цивільного життя.

Регулярні фізичні вправи впливають на психічний стан військових, знижуючи рівень стресу, тривожності, депресії. Фізична активність стимулює вироблення ендорфінів – “гормонів щастя”, що позитивно впливає на настрій і загальне самопочуття. Крім того, фізична підготовка сприяє розвитку впевненості в собі, покращує самооцінку та допомагає військовим знайти новий сенс життя після служби.

Реабілітації підлягають хворі з травмами і деформаціями опорно-рухового апарату, серцево-судинними, неврологічними і психічними захворюваннями; набутими і вродженими вадами; після хірургічних втручань; інфекційними і хронічними захворюваннями і, загалом, ті особи, які потребують поступової адаптації до фізичних і психічних навантажень професійного і побутового характеру, роботи з меншим обсягом навантажень чи перекваліфікації, розвитку навичок самообслуговування, вироблення постійної компенсації при незворотних змінах [1, с. 17-18].

Реабілітаційні програми для військових включають:

- Силові вправи для зміцнення м'язів та поліпшення координації;
- Кардіотренування для покращення роботи серцево-судинної системи та витривалості;
- Розтягування та гнучкість для збільшення амплітуди рухів, що є особливо важливим після травм;

- Функціональні тренування, які імітують природні рухи, допомагають адаптуватися до повсякденних задач.

Фізична підготовка також сприяє соціальній інтеграції військових, оскільки багато тренувальних програм проводяться у групах. Це створює атмосферу підтримки та взаємодопомоги, що важливо для військових, які повернулися з бойових дій. Групові тренування також стимулюють відчуття приналежності та допомагають у побудові соціальних зв'язків.

У реабілітаційних програмах необхідно враховувати стан здоров'я військовослужбовця, вид отриманих травм та індивідуальні потреби. Занадто інтенсивні тренування можуть призвести до повторного травмування або негативного впливу на психічний стан, тому реабілітаційні програми повинні бути розроблені під керівництвом медичних фахівців та тренерів.

Фізичне навантаження має відповідати функціональним можливостям хворих, не можна знижувати або, навпаки, перевищувати його: у першому випадку воно не дає бажаного ефекту, у другому – погіршує фізичний стан. Під час занять у групах фізичної реабілітації використовують різні способи дозування фізичного навантаження: вибір вихідних положень тіла, підбір фізичних вправ, визначення тривалості їх виконання, кількості вправ у комплексі й повторень кожної вправи, темпу й амплітуди рухів, ступеня зусилля й складності рухів, співвідношення загальнорозвиваючих і дихальних вправ, використання емоційного фактора [2, с. 291].

Доцільно використовувати різні форми проведення занять: ранкову гігієнічну гімнастику, лікувальну гімнастику, самостійні заняття фізичними вправами, лікувальну дозовану ходьбу, дозовані сходження, масові форми оздоровчої фізичної культури, дозовані плавання, веслування, біг тощо [2, с. 291].

Фізична підготовка є невід'ємною частиною реабілітації військовослужбовців. Вона допомагає відновити фізичне здоров'я, підвищити психологічну стійкість та сприяє успішній адаптації до життя поза армією. Ефективна реабілітація з акцентом на фізичні вправи дозволяє військовим

знову стати активними членами суспільства, подолати наслідки травм та повернутися до повноцінного життя.

Результати та обговорення. / Results and discussion. Дослідження показали, що регулярна фізична активність має позитивний вплив на фізичний стан військовослужбовців, зокрема покращує кардіореспіраторну витривалість, збільшує силу та гнучкість м'язів, а також сприяє відновленню координації рухів. Виявлено, що систематичні фізичні вправи знижують рівень тривоги та сприяють відновленню після травм, що є важливим компонентом у поверненні військовослужбовців до нормальної життєдіяльності.

Висновки. / Conclusions. Фізична підготовка є ключовим елементом у процесі реабілітації військовослужбовців. Результати дослідження підтверджують ефективність фізичних вправ у відновленні фізичних і психічних функцій, що сприяє підвищенню загальної якості життя військовослужбовців після травм і стресу.

СПИСОК ВИКОРИСТАНИХ ДЖЕРЕЛ

1. Фізична реабілітація: підручник / В. М Мухін. — 3-тє вид., переробл. та доповн. — К.: Олімп, л-ра, 2009. — 488 с: іл.
2. Сучасні тенденції та перспективи розвитку фізичної підготовки та спорту Збройних Сил України, правоохоронних органів, рятувальних та інших спеціальних служб на шляху євроатлантичної інтеграції України: тези IV Міжнародної науково-практичної конференції (Київ, 19 листопада 2020 р.) Національний університет оборони України імені Івана Черняхівського. Київ : НУОУ, 2020. 348 с.

ТЕОРЕТИЧНІ ЗАСАДИ ФОРМУВАННЯ SOFT SKILLS У МАЙБУТНІХ ФАХІВЦІВ ЦИФРОВИХ ТЕХНОЛОГІЙ.

Пірковець Серій Михайлович

Аспірант 1 курс

Бердянський державний педагогічний університет

м. Бердянськ, Україна

Вступ. У сучасних умовах глобалізації та цифровізації освітнього і професійного середовища актуальність дослідження формування soft skills у майбутніх фахівців цифрових технологій є надзвичайно високою. Стрімкий розвиток цифрових технологій, інноваційно-освітні трансформації та інтеграція України у Європейський освітній простір, ринок праці вимагає від здобувачів професійної освіти поєднання високого рівня технічної підготовки і здатності ефективно працювати в умовах невизначеності, вирішувати складні завдання, спілкуватися, працювати в команді та адаптуватися до змін. Виникає необхідність розробки моделі, яка буде демонструвати важливість мотивації студентів на творчу самореалізацію [7]. Особливо важливо в умовах дистанційного навчання використовувати системи управління освітою, хмарні технології, системи організації відеоконференцій та месенджери для розвитку творчих здібностей студентів [6]. Традиційна освіта, орієнтована переважно на технічну підготовку уже не відповідають потребам сучасного світу. Формування soft skills стає ключовим чинником професійної підготовки, сприяючи підвищенню конкурентоспроможності випускників, їх успішній самореалізації та адаптації до викликів цифрового середовища.

Мета дослідження: Теоретично обґрунтувати сутність, структуру та значення soft skills у професійній діяльності майбутніх фахівців цифрових технологій.

Матеріали та методи. У дослідженні використовувалися методи аналізу наукової літератури, систематизації й узагальнення для вивчення soft skills як складової професійної підготовки майбутніх фахівців у цифрових технологіях.

Проаналізовано розвиток міжособистісних і комунікативних здібностей, а також вплив soft skills на професійний успіх в умовах цифровізації. Дослідження включало використання систем управління освітою, хмарних технологій, відеоконференцій та месенджерів, що забезпечують підтримку дистанційного навчання та формування креативності й критичного мислення. Основний акцент був зроблений на практичному впровадженні soft skills у навчальний процес, зокрема на розвиток комунікаційних, соціальних навичок, емоційного інтелекту, креативності й критичного мислення, що є актуальним у сучасних умовах глобалізації та інтеграції України у Європейський освітній простір.

Результати та обговорення. Soft skills – це комплекс міжособистісних, комунікативних та внутрішньо-персональних вмінь і здібностей, які забезпечують здатність людини ефективно взаємодіяти з оточенням, адаптуватися до змін і успішно виконувати професійні обов'язки [3]. Поняття Soft skills вперше з'явилося у військовій галузі в США при підготовці військових. Пізніше воно стало використовуватись і досліджуватись в галузі управління, бізнесі і освіті. Soft skills завжди пов'язані і розглядаються в доповненні до hard skills, які відповідають за конкретні технічні знання та професійні вміння [2].

Soft skills визначаються як універсальні, надпрофесійні компетенції та особливості. Вони не завжди піддаються кількісному вимірюванню. Їх часто називають персональними компетентностями, оскільки вони залежать від індивідуальних якостей людини та її особистісних характеристик. Це сукупність неспеціалізованих, але важливих для кар'єри та життєвого успіху навичок, які сприяють високій продуктивності та є такими, що не прив'язані до конкретної галузі знань чи предметної сфери [5].

Оскільки різні види діяльності висувають різні вимоги до набору soft skills, усталеного переліку або універсальної класифікації цих компетенцій не існує [5]. Але дослідивши soft skills, їх можна поділити на такі основні категорії:

- *комунікаційні навички*: вміння здійснювати ефективну комунікацію, етика спілкування, проведення переговорів, вміння переконувати.
- *соціальні навички*: командна робота, відповідальність, лідерство, розв'язання конфліктних ситуацій, прийняття групових рішень, емпатія.
- *креативність та критичне мислення*: навички розв'язання проблем, пошук нових рішень, генерація ідей.
- *емоційний інтелект*: самосвідомість, управління емоціями, стресостійкість.
- *особистісні якості*: рішучість, оптимізм, ініціативність, гнучкість, самоорганізованість.

Soft skills відіграють ключову роль у забезпеченні професійного успіху, оскільки вони дозволяють не лише виконувати специфічні технічні функції, а й ефективно взаємодіяти в робочому середовищі. Ці навички сприяють налагодженню комунікації в колективі, вирішенню конфліктів, роботі в команді, а також прояву лідерських якостей. Незважаючи на те, що soft skills не належать до технічної підготовки, вони є фундаментальною складовою професійної діяльності у різних галузях [1].

Гармонійне поєднання hard та soft skills визначає конкурентоспроможність спеціаліста на сучасному ринку праці. Зокрема, в галузі інформаційних технологій, де технічні знання є базовими, важливість soft skills зростає. Володіння цими навичками, підвищує здатність адаптуватися до швидких змін, які є характерними для сучасного цифрового середовища. Soft skills формують основу для побудови успішної кар'єри, дозволяючи інтегрувати технічні навички в реальні бізнес-процеси [2, 4].

В переліку особистісних якостей, що забезпечують успішність виконання професійної діяльності в ІТ-галузі, зазначені такі як: відповідальність, уважність, терплячість, старанність, систематичність у роботі, акуратність, логічне мислення, завзятість, наполегливість, гнучкість і динамічність мислення, уміння самостійно приймати рішення, цілеспрямованість, технічні здібності, математичні здібності, аналітичне мислення. Отже, фахівці цифрових

технологій в процесі навчання мають отримати навички і компетентності soft skills, що є об'єктивною вимогою ринку праці і вища школа має реагувати на ці запити [4].

Висновки. У сучасному професійному середовищі, яке характеризується високою швидкістю змін та інтеграцією цифрових технологій, розвиток soft skills є необхідним аспектом підготовки фахівців. Ці навички є важливими для ефективної взаємодії в колективі, адаптації до змін та вирішення складних завдань. Вони доповнюють технічну підготовку, підвищуючи конкурентоспроможність на сучасному ринку праці. Врахування потреби в розвитку soft skills у навчальному процесі є важливою складовою професійної освіти.

ЛІТЕРАТУРА

1. Длугунович Н. А. Soft skills як необхідна складова підготовки іт-фахівців. Вісник Хмельницького національного університету. Технічні науки. 2014. № 6. С. 239–242.
2. Дроздова Ю., Дубініна О. Концептуальні підходи до визначення «soft skills» у сучасних та професійних моделях. *Soft skills – невід’ємні аспекти формування конкурентоспроможності студентів у XXI столітті*. Київ: Київ. нац. торг.-екон. ун-т, 2020. С. 31–34.
3. Зайцева І. В. Soft skills – невід’ємні аспекти формування конкурентоспроможності студентів у XXI столітті. Київ: Київ. нац. торг.- екон. ун-т, 2020. С. 34–37.
4. Іванова Л. В., Скорнякова О. В. «Soft skills» як важлива складова конкурентоспроможності фахівця з інформаційних технологій. *Young Scientist*. 2018.
5. Кохан О. М. Soft Skills як необхідний компонент конкурентоспроможності майбутніх фахівців. Київ: Київ. нац. торг.- екон. ун-т, 2020. С. 43-45стр.
6. Aliksieieva H. et al. The Creative Abilities’ Development as the Component of the Process of Formation Soft Skills with the Help of Distant

Technologies. Creative Education. 2020. T. 11. №. 12. C. 2499.

7. Aliksieieva H., Horbatiuk L., Kravchenko N. Distance technologies of the creative abilities' development as the component of the process of formation soft skills. Contemporary technologies in the educational process. Publishing House of Katowice School of Technology. 2020. C. 6-14.

РОЗВИТОК ТВОРЧОГО ПОТЕНЦІАЛУ УЧНІВ ПОЧАТКОВОЇ ШКОЛИ: ТЕОРЕТИКО- МЕТОДИЧНІ АСПЕКТИ

Покотило Оксана,
здобувач ступеня вищої освіти «магістр»
Науковий керівник:
Бондар Ю. В.,
доктор філософії (PhD), старший викладач
Вінницький державний педагогічний університет
імені Михайла Коцюбинського

Анотація. У статті розглянуто теоретико-методичні аспекти розвитку творчого потенціалу учнів початкової школи. В роботі проаналізовано психолого-педагогічні особливості молодшого шкільного віку, визначено роль творчості в особистісному розвитку дитини. Висвітлено різноманітні методи і прийоми, які можуть бути використані для стимулювання творчої активності учнів, та надані практичні рекомендації для педагогів.

Ключові слова: Теоретико-методичні аспекти, психолого-педагогічні особливості, молодший шкільний вік, розвиток творчого потенціалу.

Сьогодні, в епоху стрімких технологічних змін, суспільству необхідні люди, здатні генерувати нові ідеї та знаходити нестандартні рішення. Саме тому розвиток творчого потенціалу молоді є одним із пріоритетних напрямків державної політики. Ми розуміємо, що інвестиції в освіту та розвиток талантів – це інвестиції в майбутнє нашої країни. Як зазначено у Національній доктрині розвитку освіти, «Держава повинна забезпечувати ... розвиток творчих здібностей і навичок самостійного наукового пізнання, самоосвіти і самореалізації особистості» [7].

Згідно з компетентнісним підходом, основна мета вчителя початкової школи – не просто навчити дитину читати, писати і рахувати, а сформувати в ній здатність до критичного мислення, творчості, співпраці та саморозвитку. Для цього вчителю необхідно володіти широким спектром методик, знати

сучасні освітні технології та бути готовим до постійного професійного зростання.

Проблеми, дотичні до теми статті, досліджували такі вчені, як: В. Барко, І. Барташнікова, В. Кліменко, О. Кульчицька, О. Подолянчук, С. Сисоєва.

Метою нашої статті є виявлення педагогічних методів і прийомів, які б не лише підвищували рівень знань учнів, а й розвивали їхню творчу активність, критичне мислення та самостійність.

На думку В. Кузьменко, творчість передбачає наявність у особистості здібностей, мотивів, знань, і умінь, завдяки яким створюється продукт, що вирізняється новизною, оригінальністю та унікальністю [6].

Творчість – це діяльність, результатом якої є нові матеріальні та духовні цінності; вища форма психічної активності, самостійності, здатність створювати щось нове, оригінальне. Творчі здібності визначаються як діяльність людини, що створює нові матеріальні та духовні цінності, що володіють новизною та суспільною значущістю. Це процес створення суб'єктивно нового, заснований на здібності породжувати оригінальні ідеї та використовувати нестандартні методи діяльності. Лише в умовах різнобічної підготовки народжується інтерес до всього оточуючого, а це і є справжнім джерелом для вияву готовності до творчості, міцна база для розвитку спеціальних здібностей [4, с. 163-165].

Поширеною є думка про те, що творчі здібності не залежать від знань і навичок, є помилковою. Насправді, творчість – це результат взаємодії вроджених здібностей і набутого досвіду.

Оскільки творчість тісно пов'язана з такими когнітивними функціями, як пам'ять, уява, мислення та сприйняття, її розвиток безпосередньо залежить від інтелектуального потенціалу людини. Систематична робота над собою, саморегуляція та активна розумова діяльність є ключовими факторами у розкритті творчих здібностей. У процесі цілеспрямованого виховання і навчання на основі задатків розвиваються творчі здібності особистості [5].

Стрімкий розвиток сучасної освіти зумовлює суттєві зміни у теорії та практиці виховного процесу. Ефективність виховної системи молодшої школи визначається здатністю молодших школярів взаємодіяти у колективі, вмінням комунікувати та розвиватись, виявляти соціальну активність. Соціальна активність складається з взаємозалежних та взаємообумовлених компонентів.

Для формування творчої особистості керівник гуртка під час організації роботи, має дотримуватись таких принципів:

- принцип розвитку (передбачає врахування вікових та індивідуальних особливостей учнів)
- принцип самодіяльності (має на меті діяльнісний підхід, за якого учні відчують себе співучасниками навчального процесу)
- принцип самоорганізації (передбачає спонукання учнів до організації свого робочого місця, планування роботи по виконанню навчального завдання, здійснення самоперевірки)

Основне завдання вчителя- допомогти дитині розкрити її творчі здібності.

За умови творчого підходу керівника гуртка, використання інтерактивних методів, застосовуючи різні форми роботи, можна досягти позитивних результатів у навчанні. Методика може бути неефективною, якщо її застосовувати без змін, а використання нових підходів та методів навчання сприяють формуванню особистості здатної до самоосвіти та творчості.

Серед умов, що стимулюють розвиток творчих здібностей особистості, виокремлюються такі [3, с. 110-114].:

- 1) ситуації незавершеності або відкритості (на відміну від регламентованих, суворо контрольованих);
- 2) спонукання до постановки питань;
- 3) стимулювання відповідальності й незалежності;
- 4) акцент на самостійних розробках, спостереженнях, почуттях, узагальненнях тощо.

Дуже важливо навчитися контролювати свою увагу, адже увага регулює функціонування всіх психічних процесів і поведінку людини. Спочатку

потрібно навчитися зосереджуватись на своєму тілі. Ігрова форма проведення занять створює атмосферу невимушеності, полегшує процес вдосконалення навичок перевтілення, а також розкутості.

Педагогічні умови, зазначені А. Антонцем, визначають успішність формування творчих умінь у молодших школярів у різних навчальних дисциплінах. До ключових факторів належать: – позитивна мотивація до творчої діяльності; – урахування психологічних та інтелектуальних особливостей молодших школярів; – сформованість дослідницьких умінь; - використання інноваційних методів навчання; – використання отриманих знань у творчій, практичній діяльності [1, с. 47].

Ми дотримуємося таких етапів формування творчих здібностей молодших школярів з використанням інтерактивних технологій: підготовчий; ознайомчий; формування навичок; творчий; рефлексивний; кооперативний; проектний; презентаційний; удосконалення; самостійний.

У своїх наукових працях Ю. Бондар акцентує увагу на тому, що розвиток творчих здібностей у молодших школярів є надзвичайно актуальним завданням сучасної початкової освіти. Враховуючи сензитивний характер молодшого шкільного віку для формування творчого потенціалу дитини, дослідниця підкреслює необхідність пошуку педагогічних інновацій, спрямованих на оновлення змісту, форм та методів навчання з метою забезпечення ефективного розвитку творчих умінь учнів початкових класів [2].

Заняття, що передбачають спільну творчу діяльність, мають неоціненне значення для формування творчих здібностей дошкільників. Співпраця, обмін ідеями та пошук нових рішень допомагають кожній дитині розкрити свій творчий потенціал та розвинути унікальні здібності. Спільна робота готує дітей до життя в суспільстві, де вміння працювати в команді та поважати інших є запорукою успіху. У цілому, спільна творча діяльність на заняттях має глибокий і позитивний вплив на розвиток творчих здібностей дітей передшкільного віку, роблячи їх більш творчими, самовиражальними та готовими до викликів майбутнього [8, с. 222-227].

Таким чином, можна зробити висновок про необхідність створення інноваційної педагогічної системи, спрямованої на розвиток творчості дітей молодшого шкільного віку засобами театру в позаурочний час.

Отже, систематичне впровадження визначених педагогічних умов, засноване на принципах інтерактивного навчання та особистісно орієнтованого підходу, сприяє розвитку когнітивних процесів, соціальнокомунікативних компетентностей та творчої діяльності молодших школярів.

СПИСОК ВИКОРИСТАНИХ ДЖЕРЕЛ

1. Антонєць, А. В. (2018). Особливості формування професійних умінь агроінженерів у процесі вивчення математичних дисциплін. Вісник Глухівського національного педагогічного університету імені Олександра Довженка. Сер.: Педагогічні науки, (38), 46-52.

2. Бондар Ю. В. Модель формування творчих умінь в учнів початкової школи з використанням інтерактивних технологій. Area Nauki. 2020. № 1 (7). С. 5- 13.

3. Будій Н. Д. Розвиток творчих можливостей молодших школярів у контексті інноваційних освітніх технологій. Київ: Київський міський педагогічний університет імені Бориса Грінченка, 2005. №4. С. 110-114.

4. Ветлугіна Н. О. Музичний розвиток дитини. Київ: Музична Україна, 1978. С. 163-165.

5. Козак Н. Робота з батьками: нові підходи. Дошкільне виховання. 2018. №7.

6. Кузьменко В. У. Теоретичні основи проблеми розвитку індивідуальності дитини. Наукові записки Ін-ту психології ім. Г. С. Костюка. 2004. Вип. 24. С. 194– 2.

7. Національна доктрина розвитку освіти [Електронний ресурс]. / - Режим доступу: http://www.meduniv.lviv.ua/files/info/nats_strategia.pdf

8. Шамрай Н. Роль художнього образу в розвитку творчих здібностей учнів. Молодь і ринок. 2017. № 11. С. 222-227.

ВИКОРИСТАННЯ ІННОВАЦІЙНИХ ТЕХНОЛОГІЙ НАВЧАННЯ НА ЗАНЯТТЯХ З ПРЕДМЕТУ «РИСУНОК І ЖИВОПИС» У ЗАКЛАДАХ ФАХОВОЇ ПЕРЕДВИЩОЇ ОСВІТИ

Прокопенко Юлія Олегівна

викладач спецдисциплін

Відокремлений структурний підрозділ
«Рівненський економіко-технологічний фаховий
коледж Національного університету водного
господарства та природокористування»
м. Рівне, Україна

Вступ. В наш час роль освіти та педагога важко переоцінити. Адже педагог – це та людина, яка формує особистість, закладає знання та професійні навички та вміння. Гарний викладач – це той викладач, що має високі моральні стандарти, вміє зацікавити студента, з кожним роком професійно зростає, вивчає, використовує новітні методики та технології і постійно покращує рівень освіти, що надає. Інноваційні педагогічні технології – це цілеспрямоване, систематичне й послідовне впровадження в освітню практику оригінальних, новаторських способів, прийомів педагогічних дій і засобів. Їх застосуванню на заняттях з предмету «Рисунок і живопис» у закладах фахової передвищої освіти і присвячена ця робота.

Мета роботи. Поділитись досвідом використання інноваційних технологій навчання на заняттях з предмету «Рисунок і живопис» для викладачів коледжів за спеціальністю 022 «Дизайн».

Матеріали та методи. Розробкою та використанням інноваційних методів навчання займалися такі відомі українські науковці-педагоги, як Т. Гордієнко, Л. Шевченко, Г. Лозанов, Н. Гудзик, С. Бондар, Л. Момот, М. Головка, О. Мариновська та ін.. У даній роботі використовуються методи класифікації, дедукції, спостереження, порівняння, моделювання.

Технологія критичного мислення. Методика орієнтується не на запам'ятовування фактологічного матеріалу, а на постановку проблеми і пошук

її розв'язку. Навчання здійснюється у три стадії: 1) виклик; 2) осмислення; 3) рефлексія.

При вивченні теми «Будова кольорового кола. Спектральні кольори» пропонуємо студентам наступну лінійку, де свідомо порушений порядок розташування спектральних кольорів (рис. 1)



Рис. 1. Лінійка кольорів

Студентам ж потрібно висунути свої пропозиції щодо розташування кольорів, обговорити їх у групі; знайти і пояснити помилки у цьому порядку, спираючись на різні джерела.

Ось ще один приклад використання технології критичного мислення. При вивченні теми «Рисунок фігури людини. Закономірності пропорцій людського тіла» пропонуємо студентам проаналізувати дитячий малюнок, знайти помилки у побудові фігури на ньому. Спираючись на основні закономірності пропорцій, здобувачі освіти повинні виправити помилки на зображенні.

Проектна технологія. При роботі над створенням проекту виставки «Жіночі національні костюми народів світу» (рис.2) студенти повинні були обрати зразок національного костюму певного народу, визначити його особливості, продумати композицію зображення жінки у цьому костюмі, кольорове вирішення роботи.



**Рис. 2. Студентські роботи проекту
«Жіночі національні костюми народів світу»**

Ще однією з новітніх технологій навчання є **інформаційно-комп'ютерні технології**. ІКТ варто використовувати як при підготовці до занять, так і в процесі навчання: під час дистанційного навчання комп'ютер – надійний помічник зв'язку зі студентами. На заняттях з рисунку студенти, вивчаючи пластичну анатомію, користуються програмами SCELETON 3D ANATOMY, MOZAIK 3D INTERACTIVE. За допомогою цих програм скелет і м'язи людського тіла можна роздивитися у 3-Д форматі (рис. 3). Демонструвати картини видатних художників світу допомагає мережа Інтернет.



Рис. 3. Скріншоти з програми MOZAIK 3D INTERACTIVE та SCELETON 3D ANATOMY

Ігрові технології навчання. Серед ігрових технологій навчання часто ми використовуємо рольові (студент виконує функції викладача на певному етапі заняття; веде розповідь про картину від імені її автора; створює натюрморт в стилі певного художника тощо) та ігри-змагання (конкурс на кращу роботу, знань з теорії предмету та ін.)

Наступні - **технології інтерактивного навчання**. На заняттях з рисунку і живопису студенти використовують метод «Прес» тоді, коли висловлюють думку на задану тему, використовуючи подану форму висловлювання.

Позиція. Я вважаю, що ...

Обґрунтування. ... тому, що...

Приклад. Наприклад, ...

Висновки. Отже, ...

Ще один метод - **займи позицію**. Цей метод ми застосовуємо під час роботи з дискусійними питаннями та проблемами. Він доцільний для

демонстрації розмаїття поглядів на проблему, що вивчається. Використовується після опанування студентами певною інформацією й усвідомленням ними можливості протилежних позицій щодо її розв'язання.

Прикладом для цього завдання буде запитання до студентів: куди на рисунку має падати тінь від яблука – на глечик, стіл чи тарілку? (рис. 4) Відповідаючи на запитання, вони повинні обґрунтувати свою думку.



Рис. 4. Натюрморт з яблуком, грушею, глечиком і тарілкою

Наступні технології – **технології інтерактивного навчання**. Ми використовуємо на заняттях стратегію «Асоціативний кущ». На занятті визначаємо головне слово. До нього студенти підбирають слова і фрази, що з ним асоціюються. Потім вони встановлюють зв'язки, виділяються аспекти, що потребують додаткової інформації. Викладач, якщо потрібно, допомагає. Прикладом до цього завдання є асоціативний кущ до слова «куб» (рис. 5).



Рис. 5. Асоціативний кущ до слова «куб»

Одним із методів інтерактивного навчання є **мозковий штурм**, який ми використовуємо для колективного обговорення, пошуку рішень, що спонукає учасників виявляти свою уяву та творчість.

Оголошується проблема, яку треба розв'язати. Всі студенти беруть участь у її обговоренні, висловлюють найрізноманітніші шляхи вирішення, які

фіксуються на дошці. Після аналізу пропозицій визначаються найвдаліші з них.

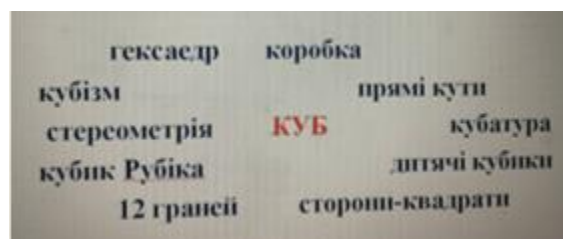
Прикладом мозкового штурму є завдання стилізувати зображення соняшника (рис. 6).



Рис. 6. Варіанти стилізації соняшника

Також ми використовуємо технологію «Мікрофон» як різновид загальногрупового обговорення. Вона надає можливість кожному сказати щось швидко, по черзі, відповідаючи на питання або висловлюючи свою думку чи позицію. Наприклад, студентам пропонується запитання: «Яка з робіт студентів вам сподобалася найбільше? Чому?»

Результати та обговорення. Ця робота була представлена і обговорена під час навчально – методичного семінару, що відбувся 24 лютого 2023 року у рамках школи педагогічної майстерності ВСП «РЕТФК НУВГП» на тему «Презентація власного досвіду з питання роботи над методичною проблемою коледжу: Новітні технології навчання».

Висновки. Важливо, щоб викладачі закладів фахової передвищої освіти на заняттях з дисципліни «Рисунок і живопис» використовували новітні технології та методи навчання. Як саме на практиці ми використовуємо деякі з них описано в цій роботі. В нашому педагогічному арсеналі є такі: технологія критичного мислення, проектна технологія, інформаційно-комп'ютерні технології, ігрові технології, технології інтерактивного навчання (метод прес, займи позицію, асоціативний куш, мозковий штурм, мікрофон). Всі ці методи та технології стимулюють студентів глибше вивчати наш предмет та опанувати обрану професію. А це важливо, адже студенти - це майбутні професіонали своєї справи та майбутнє нашої країни.

ІНТЕЛЕКТУАЛЬНИЙ ПОТЕНЦІАЛ ОСОБИСТОСТІ – ПЕРШООСНОВА ОВОЛОДІННЯ СТУДЕНТАМИ МОВЛЕННЄВОЮ ДІЯЛЬНІСТЮ

Савенко Тетяна Дмитрівна,
кандидат філологічних наук, доцент,
Національна академія статистики, обліку та аудиту
Україна, м. Київ

Савенко Олександр Миколайович,
Заслужений журналіст України, доцент,
Київський національний університет культури і мистецтв
Україна, м. Київ

Вступ: Проголошені упродовж останніх років Міністерством освіти і науки сучасні тенденції модернізації системи вищої освіти в Україні потребують принципових змін стилю навчання насамперед у сенсі його системного, поглибленого впливу саме на формування і розвиток інтелектуального потенціалу студентів. Маючи на увазі загальний інтелектуальний розвиток, акцентуємо на тому, що насамперед йдеться про необхідність перегляду концептуальних поглядів і підходів щодо поглиблення ролі, функцій й активізації залучення у перебіг всього навчального процесу особистості власне викладача, принципової зміни в пропорційності репродуктивної та творчої діяльності прямих учасників навчального процесу-викладачів і студентів, про запровадження невідкладних, ба навіть жорстких, вимог заради того, щоб набуття нових знань стало органічною складовою частиною системи інтелектуального розвитку студентів.

Мета роботи: Нові вимоги сьогодення мають спричинити зміни у підходах викладача до обсягу, кількісного, загального і до сих пір, як правило, недиференційованого змісту навчального матеріалу, його осучаснення й логічного впорядкування, методики викладання. Іншими словами, затребуваний на сьогодні критичний перегляд дотеперішнього підходу до змісту навчання має підказати нові шляхи, а також допоможе розкрити наявні резерви, певна частина яких часто хоча й давно відомі, але донині з усіляких причин так і не

застосовуються.

Матеріали і методи. Дослідники справедливо відзначають, що нині серед проблем, які заважають оптимальному інтелектуальному розвитку студента, головними є: 1) невідповідність часто недостатнього рівня знань та інтелектуальних умінь студентів змісту навчання; 2) протиріччя між необхідністю інтелектуального розвитку студентів та діючою технологією навчання, котра, як правило, раніше зводилася здебільшого до елементарного запам'ятовування, а не усебічного розгляду й критичного осмислення матеріалу.

У процесі інтелектуального розвитку у вищій школі студент повинен вдосконалювати логічне, абстрактне, творче мислення і здатність його практичного використання. Актуальною є розробка і впровадження методики формування і розвитку інтелектуального потенціалу студентів, що обумовлено радикальними цивілізаційними змінами в життєдіяльності людства, підвищеними вимогами суспільства до рівня інтелектуального розвитку особистості, а також практичною відсутністю в переважній більшості систем освіти планомірно й ефективно діючих механізмів формування і розвитку інтелектуального потенціалу студентської молоді.

Результати і обговорення: Усвідомлення та розуміння обширу і глибини інтелектуального потенціалу здобувача вищої освіти, особливо на початковому етапі навчання, має особливо важливе значення при комунікативно-індивідуалізованому підході до організації навчання назагал. І стосується ця очевидна сентенція як вітчизняних, так й іноземних студентів, адже з самого початку визначається відповідна стратегія методики й організації освітнього процесу викладачами-мовниками – оволодіння комунікативною компетенцією, яка має враховувати ступінь інтелектуального розвитку, визначати темп, якість, складність наповнення й подачі наукового матеріалу, можливість самостійного контролю рівня цієї комунікативної компетенції.

Скажімо, під інтелектуальним потенціалом іноземного здобувача ми розуміємо його розумово-психологічну готовність і здатність до оволодіння

іноземною мовою, його минулий життєвий та освітній досвід, ступінь оволодіння і засвоєння матеріалу різних шкільних предметів, що у поєднанні є фактично безпомилковим індикатором і розумових можливостей та здатностей студента, а також дає можливість спрогнозування ймовірного розвитку творчих можливостей інофона. Безумовно, що при цьому необхідно враховувати: 1) інтереси конкретного контингенту студентів; 2) інтелектуальні особливості студентів та можливості їхнього розвитку у процесі вивчення мови; 3) самостійність у виборі стратегій оволодіння комунікативною компетенцією на базі свого інтелектуального потенціалу; 4) самоконтроль як необхідну компоненту критичного мислення.

Уявлення і знання викладача про зміст (і вміст) інтелектуального потенціалу студента дозволить навчити активізувати його самостійну розумову діяльність, що логічно сприятиме підвищенню ефективності навчального процесу, а також своєчасному корегуванню чи навіть заміні стратегій у разі, якщо вони виявилися неспроможними чи вичерпали себе при реалізації мовленнєво-розумового процесу.

Самозрозуміло, що взаємодія інтелектуального потенціалу студента та його інтересів сприяє загальному інтелектуальному розвитку. Недотримання ж співвідношення між комунікативною компетенцією, інтелектуальним потенціалом та інтересами спричиняє дисонанс між інтелектуально-змістовим фоном студента та змістом навчання. Урахування вікових інтелектуальних особливостей студентів дозволяє максимально використовувати і їхній інтелектуальний, розумовий потенціал, тим самим цілеспрямовано й ефективно формувати навчальний матеріал для активізації комунікативного спілкування. Саме такий підхід допомагає розвивати у студентів абстрактне та критичне мислення, активність та еластичність мислення. Своєю чергою відчуття, знання й урахування інтелектуального потенціалу студентів певної вікової категорії дозволить: 1) включати в аудиторну роботу розумові вправи для розвитку інтелекту та внутрішньо мотивованої комунікативної та інтелектуальної діяльності; 2) використовувати комікси та малюнки-ілюстрації як вправи по

самоконтролю та розвитку критичного мислення; 3) максимально ефективно використовувати міжпредметні зв'язки на операційному рівні для правильної побудови та трансформації стратегій при оволодінні комунікативною компетенцією; 4) використовувати різножанрові тексти для порівняльного аналізу словникового запасу студентів рідною та іноземною мовами; 5) використовувати тексти з так званого «дитячого фольклору», мультимедійного набору та дитячої творчості з метою створення і проведення фонологічних ігор.

Оскільки студенти розглядають іноземну мову з точки зору іншомовної системи (тобто своєї рідної мови або мови-посередника), природно, що нерідко вони помічають і відзначають такі явища, що їх носії мови або не помічають, або не зважають на них. Тому викладач має бути завжди готовим до відповіді на найнесподіваніші запитання, які стосуються різних аспектів і життя, і, наразі, мови – морфології, синтаксису, лексики та фразеології. І тоді вже все залежить від інтелектуального рівня, ерудиції, освіченості, ораторських та акторських умінь і здатностей викладача.

Творча особистість виявляється в активній багатогранній діяльності людини, що полягає у засвоєнні і накопиченні знань, умінь, явищ, фактів у відповідній галузі матеріального і духовного виробництва і є базою для інтелектуального пошуку за умови наявності у неї культури мислення, постійного розширення бази знань. Так, творчі здібності особистості є категорією психології і характеризуються як психологічні особливості людини, від яких залежить набування знань, умінь і навичок. Інтелект, обдарованість, задатки, які притаманні будь-якій людині, створюють лише передумови для виникнення і розвитку творчого процесу. Саме тому підготовка ініціативних, інтелектуально розвинених і творчо мислячих спеціалістів має здійснюватися на основі реальної єдності, глибокої продуманості і своєї рідної зцементованості навчально-виховного процесу.

Загальновідомо про два рівні будь-якого змістового вигляду творчої діяльності – репродуктивного і продуктивного. Якщо суть і смисл продуктивної

діяльності практично зрозумілий і не потребує особливого тлумачення і пояснення, то щодо репродуктивної діяльності, на наш погляд, варто зауважити, що вона передовсім скерована на одержання усталеними й відомими засобами наперед прогнозованого результату і криється у стереотипному повторенні, а також тиражуванні одного й того ж. При цьому не зайвим буде сказати, що продуктивна діяльність – це або створення нових цінностей, або нові досягнення з метою одержання бажаного результату новими, більш ефективними способами і засобами. Ці два типи діяльності не можна протиставляти, а тим більше відривати один від одного, адже репродуктивна діяльність майже завжди прислуговується як основа продуктивної, і одна фактично неможлива без іншої. Варто згадати бодай про те, що жодна людина не здатна стати творцем, не оволодівши усталеними, загальновідомими чи успадкованими нормами професійної майстерності. Тож якщо студенти не оволоділи ефективним стилем роботи, якщо в них ще недостатньо сформувалися професійні знання, методи, навички й уміння, то їхній творчий потенціал успішно розвиватися не може.

Отже, методологічною передумовою повноцінного формування творчої активності студентів є діалектична єдність репродуктивного і продуктивного типів діяльності в усій системі навчання, освіти і виховання, суспільному житті й спілкуванні. Знайти у кожному випадку оптимальний варіант такого поєднання – одне з найбільш складних і фундаментальних завдань викладача як педагога.

Висновки. Оскільки одну творчу особистість може формувати лише інша творча особистість, то безспірною наразі буде сентенція, що формування і розвиток інтелектуальної діяльності та творчої активності майбутнього спеціаліста вимагає адекватної системи взаємовідносин студента і викладача. Отож, необхідно усвідомлено й цілеспрямовано опікуватися врахуванням індивідуальних особливостей кожного студента, окремої студентської групи, а чи й курсу, потоку в цілому. Зауважимо, що при такому здавалось би масштабно колективістському підході у жоднім разі не можна ігнорувати роль,

характер викладацьких вимог до конкретного студента. Висловимо можливо для багатьох фахівців парадоксальну, але, на наш погляд, необхідну крайову умову – рівень цих вимог, не зважаючи на складнощі навчання під час ковідної пандемії чи, особливо, повномасштабної російської агресії проти України, слід не зменшувати, послаблювати, а навпаки – підвищувати, адже будь-яке притлумлення і зниження порогу вимог до обсягу чи характеру засвоєння необхідних знань знижує власне саму пізнавальну і творчу активність студента, негативно впливає на спадання його інтелектуального потягу, зрештою створює хибне, неправильне, а то й спотворене уявлення про те, що вимагатиме від здобувача його майбутня професійна діяльність. Разом з тим повсякчас необхідно пам'ятати, що надмірність вимог зі свого боку також може породжувати у свідомості студента від'ємно негативний психологічний комплекс неповноцінності.

Насамкінець хочемо наголосити, що протиріччя між об'єктивними вимогами і суб'єктивними можливостями, яке віддавна є характерним для педагогічного процесу будь-яких епох і поколінь, нині належить переосмислити, якщо хочете – переінакшити і намагатися використовувати абсолютно у новій іпостаті – ставитися до цього не як до проблеми і перепони, а саме як до нового потужного джерела розвитку суб'єкта освіти у навчанні здобувача. Це одвічне протиріччя може розв'язуватися як шляхом диференціації єдиних за змістом завдань, різноманітністю типів і засобів педагогічного керівництва, так і якістю методичного забезпечення інтелектуально-пізнавальної діяльності студента, контролю за її ходом, усезростаючим стимулюванням інтелектуальної, творчої діяльності майбутнього спеціаліста. У цьому зв'язку наразі ніяк не обійтися без вдумливого вдосконалення організаційних форм освітнього процесу як головного засобу розвитку творчого потенціалу студента при «вирощуванні» його як висококваліфікованого, ініціативного, інтелектуально розвинутого спеціаліста.

ПЕДАГОГІЧНІ УМОВИ ПІДГОТОВКИ МАЙБУТНІХ МЕНЕДЖЕРІВ ОСВІТИ ДО УПРАВЛІННЯ ЗМІНАМИ В ЗАКЛАДАХ ОСВІТИ

Стаценко Наталія Вікторівна
аспірантка кафедри педагогіки
Державний заклад "Південноукраїнський
національний педагогічний університет
імені К. Д. Ушинського"

Вступ. Ефективне управління змінами виступає ключовою професійною компетенцією сучасних керівників у сфері освіти, оскільки дозволяє відповідати на стрімкі виклики та запити, зумовлені швидкими технологічними, соціальними й економічними трансформаціями. Освітні установи стикаються з потребою постійного вдосконалення навчальних програм, застосування новітніх підходів до викладання та навчання, а також адаптації до вимог ринку праці. Успішне керування змінами сприяє спроможності закладів освіти оперативно реагувати на зовнішні чинники та впроваджувати інновації, що дозволяють підвищувати якість освіти. У контексті глобалізації та стрімкого розвитку інформаційних технологій управління змінами дозволяє інтегрувати сучасні технічні рішення в освітній процес, роблячи його ефективнішим, доступнішим і більш гнучким.

Розкриття педагогічних умов підготовки майбутніх менеджерів освіти до управління змінами є необхідним для забезпечення їхньої здатності ефективно реагувати на сучасні виклики освітнього середовища, зумовлені динамічними змінами у технологіях, суспільстві та економіці.

Визначення таких умов сприяє формуванню у майбутніх управлінців ключових компетентностей, які дозволяють їм впроваджувати інновації, адаптувати освітні процеси до нових вимог і створювати умови для розвитку закладів освіти.

Ціль роботи полягає у виділенні та поясненні ключових педагогічних умов, що сприяють результативній підготовці майбутніх менеджерів у сфері освіти до управління змінами.

Матеріали та методи. Для досягнення поставленої цілі було використано наукову джерельну базу, що стосується готовності та підготовки керівників закладів освіти до управління змінами. Використано такі загальнонаукові теоретичні методи: аналіз, систематизація, порівняння та узагальнення.

Результати та обговорення. Менеджмент в освітній галузі розглядається у якості специфічної практики педагогічної діяльності, що полягає у реалізації функцій наскрізного цілепокладання та зворотного зв'язку у системі управління сфери освіти як однієї з найбільш складних соціальних сфер [4]. У той же час функціональна ефективність менеджера освіти в умовах інноваційного освітнього середовища виступає системою знань та вмінь, що максимально відповідають структурі та змісту управлінської діяльності відповідно до специфічних умов інноваційного освітнього середовища [1]. Провідний зміст діяльності управлінця полягає у втіленні функцій планування, організації, координації, стимулювання і контролю. При цьому значимість різних функцій управління для управлінців різних рівнів неоднакова, оскільки управлінці більш високого рівня витрачають більше часу на планування, на відміну від управлінців нижчого рівня, для яких найважливішою є функція стимулювання [2; 3; 4].

На сучасному етапі розвитку українського суспільства процес управління змінами в освіті тісно пов'язаний з такими явищами як впровадження нових інструментів оцінювання, оптимізація освітнього процесу, інформатизація суспільства, інтегративні процеси у змісті навчальних дисциплін тощо. Як зазначає О. Горішна, будь-який заклад освіти – це живий та динамічний організм, який в кожен момент свого існування перебуває на стадії прогресу або регресу. Заклади освіти, будучи організацією відкритого типу зазнає зовнішнім впливів, що змушують їх враховувати виклики зовнішнього середовища. З розвитком закладів освіти відбувається і еволюція змін, які також піддаються впливу зовнішніх та внутрішніх чинників [3].

На думку О. Боднар та О. Горішної управління змінами являють собою цілеспрямовану та скоординовану роботу усіх суб'єктів освітнього процесу

спрямовану на пошук ефективних шляхів адаптації до змін у динамічному освітньому середовищі, що здійснюється з опорою на використання ІКТ та новітніх моделей управління закладом освіти [5, с. 7]. Управління змінами в закладі освіти є систематичним процесом, що охоплює планування, впровадження, моніторинг і оцінювання змін, спрямованих на поліпшення функціонування закладу, підвищення якості освіти та адаптацію до нових вимог і викликів. Цей процес включає в себе аналіз існуючого стану, визначення потреб у змінах, розробку стратегії та плану дій, залучення персоналу, учнів, батьків та інших зацікавлених сторін, забезпечення ресурсів і підтримки для реалізації змін [6]. Ефективне управління змінами передбачає відкриту комунікацію, навчання та підтримку всіх учасників процесу, що сприяє зменшенню опору змінам та підвищенню їх ефективності. Важливою складовою є моніторинг і оцінка впроваджених змін, що дозволяє виявляти проблеми, коригувати дії та досягати поставлених цілей. Це потребує лідерських якостей, стратегічного мислення та вміння працювати в команді, адже успіх залежить від злагоджених зусиль усіх учасників освітнього процесу.

Проблема визначення педагогічних умов підготовки майбутніх менеджерів освіти до управління змінами тісно пов'язана з питанням методології та методичного забезпечення підготовки таких фахівців. Застосовуваний у процесі професійної підготовки методичний інструментарій дозволяє створити необхідні умови для прогресивного формування конкретних компетентностей. Методологічні основи підготовки майбутніх менеджерів освіти до управління змінами в закладах освіти можна розглядати у двох ракурсах. Перший ракурс охоплює методологічні підходи та методичне забезпечення, що використовується викладацьким складом у процесі здобуття майбутніми менеджерами освіти для трансляції знань та формування провідних управлінських компетентностей (у тому числі і компетентностей, що лежать в основі ефективного управління змінами) – перший ракурс зводиться до загальнопедагогічних методологічних підходів забезпечення фахової освіти, що носять універсальний характер та можуть застосовуватись з метою формування

різних управлінських компетенцій майбутніх менеджерів освіти. Другий ракурс включає методологічне забезпечення реалізації змін в освітніх організаціях – конкретні методи управління змінами в організації, знання про які передаються викладачами у процесі підготовки менеджерів освіти, що будуть фундаментом їх методологічної компетентності вже після здобуття освіти та переходу до практики управління закладом освіти.

На думку Н. Романенко, для формування готовності освітніх менеджерів до професійної діяльності найбільш дієвими є такі методи: системний, комплексний, ситуаційний, маркетинговий та антикризовий. Підготовка освітніх менеджерів до професійної діяльності в мінливому середовищі включає розробку основних умов, концепцій, напрямів, моделей, змісту діяльності, засобів, тобто проектування [1, с. 36]. О. Лебідь було обґрунтовано технологічне забезпечення системи формування готовності майбутнього менеджера освіти до стратегічного управління закладом освіти. Представлене дослідницею технологічне забезпечення може вважатися цілком підходящим інструментарієм для досягнення готовності майбутніх керівників до управління змінами, оскільки управління змінами виступає важливим компонентом стратегічного управління закладом освіти. Мова йде про чотири технології навчання: 1) діалогічно-дискусійні технології; 2) імітаційні технології; 3) технології самостійної роботи; 4) інформаційно-дистанційні технології [7].

З опорою на здійснений аналіз було виділено низку педагогічних умов, що дозволяють забезпечити високий рівень підготовки керівників закладів освіти до управління змінами:

- застосування системного підходу – забезпечує комплексне формування управлінських компетентностей, необхідних для ефективного планування, організації та впровадження змін;
- інтеграція інноваційних технологій навчання, таких як діалогічно-дискусійні та імітаційні методи, що сприяють розвитку стратегічного мислення, лідерських якостей і здатності працювати в команді;
- забезпечення методологічної компетентності майбутніх менеджерів

через вивчення специфічних методів управління змінами в організаціях, що дозволяє їм розробляти й реалізовувати адаптивні стратегії розвитку освітніх закладів;

- впровадження інформаційно-комунікаційних технологій, які полегшують процеси планування, моніторингу й оцінювання змін, підвищуючи їхню результативність

- залученням учасників освітнього процесу до прийняття рішень, що сприяє відкритій комунікації та зменшенню опору змінам.

Зазначені умови можуть цілеспрямовано впроваджуватись в освітній простір, що дозволяє ефективно формувати базис професійної підготовки, забезпечуючи готовність майбутніх освітніх менеджерів до ефективного управління в динамічному середовищі.

Висновки. Отже, управління змінами в освітньому середовищі є важливою складовою діяльності сучасних менеджерів освіти, що потребує розвинених компетенцій і стратегічного мислення. Здійснений аналіз засвідчив, що ефективна підготовка майбутніх керівників освітніх закладів можлива за умови інтеграції інноваційних технологій навчання, розвитку методологічної компетентності, використання інформаційно-комунікаційних технологій і створення умов для відкритої комунікації в колективі. Це дозволяє формувати готовність до впровадження змін, забезпечуючи адаптивність, ефективність і якість управління у мінливому освітньому просторі.

СПИСОК ВИКОРИСТАНИХ ДЖЕРЕЛ

1. Романенко Н. А. Підготовка майбутніх менеджерів освіти до професійної діяльності в умовах інноваційного середовища: дис. ... канд. пед. наук: 13.00.04 / Південноукраїнський національний педагогічний університет імені К. Д. Ушинського. Одеса, 2009. 177 с. URL: <http://dspace.pdpu.edu.ua/bitstream/123456789/658/1/Романенко%20Наталя%20Анатоліївна.pdf> (дата звернення: 28.11.2024).

2. Горішна О. Модель управління змінами у закладі загальної

середньої освіти. *Електронне наукове фахове видання «Адаптивне управління: теорія і практика»*. Серія «Педагогіка». 2022. Вип. 13 (25). URL: https://www.academia.edu/99068622/Модель_управління_змінами_у_закладі_загальної_середньої_освіти (дата звернення: 27.11.2024).

3. Горішна О. М. Управління змінами в освітньому процесі закладу загальної середньої освіти: дис. ... д-ра філософії: 011 Освітні, педагогічні науки / ДЗВО «Університет менеджменту освіти». Київ, 2023. 235 с. URL: https://lib.iitta.gov.ua/738893/1/Дисертація%20Горішна_О._М.pdf (дата звернення: 28.11.2024).

4. Керекеша-Попова О. В. Формування управлінської компетентності майбутніх інженерів-педагогів у процесі професійно-педагогічної підготовки: дис. ... канд. пед. наук: 13.00.04 / Бердянський державний педагогічний університет. Бердянськ, 2020. 188 с. URL: <https://bdpu.org.ua/wp-content/uploads/2020/03/Tekst-dysertatsii.pdf> (дата звернення: 28.11.2024).

5. Боднар О., Горішна О. Функції управління закладом загальної середньої освіти в умовах змін. *Імідж сучасного педагога*. 2021. №6 (201). С. 5-10. DOI: [https://doi.org/10.33272/2522-9729-2021-6\(201\)-5-10](https://doi.org/10.33272/2522-9729-2021-6(201)-5-10) (дата звернення: 27.11.2024).

6. Жорова І. Я. Принципи та специфіка алгоритму управління змінами в освітньому процесі закладу загальної середньої освіти. *Імідж сучасного педагога*. 2023. №4 (211). С. 5-12. DOI: [https://doi.org/10.33272/2522-9729-2023-4\(211\)-5-12](https://doi.org/10.33272/2522-9729-2023-4(211)-5-12) (дата звернення: 28.11.2024).

7. Лебідь О. В. Теоретичні та методичні основи формування готовності майбутнього керівника загальноосвітнього навчального закладу до стратегічного управління в умовах магістратури: дис. ... д-ра пед. наук: 13.00.04 / Вищий навчальний заклад «Університет імені Альфреда Нобеля». Дніпро, 2018. 459 с.

ІНТЕРАКТИВНЕ НАВЧАННЯ У ФОРМУВАННІ КОМПЕТЕНТНОСТЕЙ УЧНІВ НОВОЇ УКРАЇНСЬКОЇ ШКОЛИ

Тимошенко Інна Володимирівна,
учитель початкових класів ліцею № 2
ім. Л. Х. Дарбіняна Коростишівської
міської ради

Вступ. Використання інтерактивних методів найбільше відповідає вимогам компетентісно-орієнтованого навчання, адже організація інтерактивного навчання передбачає моделювання життєвих ситуацій, використання рольових ігор, які сприяють формуванню навичок і вмінь, виробленню цінностей, створенню атмосфери співробітництва, взаємодії. Інтерактивні методи сприяють розвитку здібностей кожної особистості, дають можливість кожній дитині продемонструвати свої навчальні досягнення в конкретних ситуаціях, вони допомагають порівнювати свій рівень розвитку зі своїми ж досягненнями за попередній період.

Мета роботи. Довести, що інтерактивне навчання - це спеціальна форма організації пізнавальної діяльності, яка має конкретну, передбачувану мету - створити комфортні умови, за яких кожен учень відчуває свою успішність, інтелектуальну спроможність.

Матеріали та методи. Поняття “*інтерактивність*”, “*інтерактив*” прийшли до нас з англійської мови. “*Inter*” - взаємодіяти, “*act*” - діяти. *Інтерактивність* в навчанні можна пояснити як здатність до взаємодії у бесіді, діалозі чи якійсь дії. Отже, інтерактивним може бути названий метод, у якому той, хто навчається, є учасником, який здійснює щось: говорить, пише, управляє, моделює, тобто не виступає тільки слухачем, спостерігачем, а бере активну участь у тому, що відбувається, власно створюючи це.

Це спізнавання, взаємонавчання (колективне, групове, навчання у співпраці), де і учень, і вчитель рівноправні, рівнозначні суб’єкти навчання, розуміють, що вони роблять, рефлексують з приводу того, що вони знають,

вміють і здійснюють. Учитель в інтерактивному навчанні виступає як організатор процесу навчання, консультант, фасилітатор, який ніколи не концентрує навчальний процес на собі. Головним у процесі навчання є зв'язки між учнями, їх взаємодія і співпраця. Результати навчання досягаються взаємними зусиллями учасників процесу навчання, учні беруть на себе взаємну відповідальність за результати навчання.

Організація такого навчання передбачає моделювання життєвих ситуацій, використання рольових ігор, спільне вирішення проблем на основі аналізу обставин та відповідної ситуації тощо. Нагромаджений уже сьогодні в Україні та за кордоном досвід переконливо свідчить, що інтерактивні методи сприяють інтенсифікації й оптимізації навчального процесу. Вони допомагають учням:

- полегшити процес засвоєння знань;
- аналізувати навчальну інформацію, творчо підходити до засвоєння навчального матеріалу;
- навчитись формулювати власну думку, правильно її виражати, доводити свою точку зору, аргументувати й дискутувати;
- моделювати різні соціальні ситуації і збагачувати власний соціальний досвід через включення в різні життєві ситуації;
- слухати іншу людину, поважати альтернативну думку, прагнути до діалогу;
- вчитися будувати конструктивні відносини в групі, визначати своє місце в ній, уникати конфліктів, розв'язувати, шукати компроміси;
- знаходити спільне розв'язання проблем, розвивати навички проектної діяльності, самостійної роботи, виконання творчих робіт.

Інтерактивне навчання поділяють на парне навчання, фронтальне навчання, навчання у дискусії і навчання у грі.

Коли ми застосовуємо інтерактивні технології, то доводиться змінювати структуру уроку. Урок з інтерактивними технологіями має такі етапи:

I. Мотивація навчальної діяльності учнів.

II. Оголошення теми, представлення теми та очікуваних навчальних

результатів від уроку.

III. Надання необхідної інформації учням.

IV. Інтерактивна вправа (центральна частина заняття).

V. Підбиття підсумків (рефлексія) та оцінювання результатів уроку.

Метою мотиваційного етапу є зосередження уваги учнів на проблемі й викликати інтерес до теми уроку. На цьому етапі я використовую такі прийоми: «Мозковий штурм», «Мікрофон», «Криголам» бесіду, розповідь.

Другий етап інтерактивного уроку - оголошення, представлення очікуваних навчальних результатів. Учні повинні розуміти мету їхньої діяльності. Це дуже важливий етап інтерактивного навчання. Якщо учень не знає з якою метою прийшов на урок і які результати має отримати, він може сприйняти навчальний процес як гру і не прикладати зусиль для засвоєння вивченого матеріалу.

Тому в кінці уроку саме учень, а не вчитель має продемонструвати результати здобутих знань. Я пропоную дітям такі слова: «Сьогодні на уроці я навчився...», «Я зможу пояснити як...»

На етапі надання інформації учитель має коротко та чітко пояснити матеріал, дати оптимальну інформацію для того, щоб вони вільно могли виконувати практичні завдання. Це може бути і міні-лекція, і розповідь з елементами бесіди.

Наступний етап є найголовнішим. Це інтерактивні вправи. Його мета - засвоєння навчального матеріалу, досягнення результатів уроку. Спочатку ми повинні дітям дати інструкцію. Потім об'єднати в групи чи розподілити ролі. Потім діти виконують завдання, а вчитель їх організовує та допомагає у досягненні цілей. В кінці має бути обов'язково презентація виконаної роботи.

Наступний етап - рефлексія результатів учнями, що є природним і найважливішим компонентом інтерактивного навчання. Рефлексія здійснюється в різних формах: як індивідуальна робота, робота в парах, групах, дискусія. Вона застосовується після найважливіших інтерактивних вправ, після

уроку, після закінчення певного етапу навчання.

Рефлексія може проводитися у вигляді малюнків, схем.

Технологія проведення підсумкового етапу:

I стадія:

- використовуйте відкриті запитання: як?, чому?, що?;
- виражайте почуття;
- наполягайте на описовому характері коментарів;
- говоріть про реально зроблене.

II стадія:

- запитуйте про причини: чому?, як?, хто?;
- заглибтеся у відповіді: чому його немає?, що було б, якби?;
- шукайте альтернативні теорії;
- доберіть інші приклади;
- наведіть думки незалежних експертів.

III стадія:

- домагайтеся, щоб учні взяли на себе зобов'язання щодо подальших дій.

У своїй роботі намагаюся постійно користуватися інтерактивними методами роботи. Так мозковий штурм використовую і на етапі актуалізації знань учнів, і під час закріплення вивченого матеріалу. Цей метод вчить дітей працювати разом, також генерує їх творчість, розширює кругозір. Виступ та обговорення розвиває мовлення дітей, сміливість, впевненість у собі. Гра «Оптиміст/песиміст розкриває характер особистості. Бінго – це весела гра, яку можна використовувати для різного роду активностей: мовні вправи, математичні вправи тощо. Роздаю дітям картки, на яких, наприклад, написано 12 чисел, задаю приклади, задачі, нерівності. Діти викреслюють відповідні. Хто все першим викреслить, той промовляє «Бінго!» і стає переможцем в цій грі. Варіацій використання цієї гри безліч. Інколи використовую Дискусію. Зазвичай це доречно робити при розгляді спірних питань. Використовую метод «Незакінчені речення» Цей метод допомагає дітям долати стереотипи, не боятися висловлюватися щодо запропонованих тем, розвивє вміння говорити

коротко, але по суті й переконливо. Метод Мікрофон дуже люблять діти. Адже кожен має можливість сказати щось швидко, висловити свою думку. Метод Ажурна пилка використовую в 3, 4 класах. Цей метод допомагає засвоїти велику кількість інформації за малий проміжок часу. Може замінити розповідь чи лекцію. І головне, що під час використання методу діти вчаться допомагати один одному вчитися. Також використовую «Коло ідей». Ефективним вважаю цей метод тому, що в роботу задіяний весь клас. Адже спочатку проблему обговорюють в малих групах, а потім висловлюють свої думки. Дуже ціную стратегію Гронування. Вона заставляє моїх дітей мислити, висувати ідеї. Звісно ж використовую Кола Венна. Ця методика допомагає порівнювати, аналізувати. Люблять діти метод Карусель, адже вони можуть рухатися, спілкувати та ще й обговорювати різні теми та переконувати співрозмовника.

Результати та обговорення. Застосування інтерактивних методів допомагає будувати уроки таким чином, щоб враховувати потреби і тих учнів та учениць, які прагнуть працювати в команді, і тих, які більш схильні до індивідуальної роботи; покращити мотиваційну складову, залучаючи учнівство до продукування ідей для уроків, до само- і взаємооцінювання; посилити впевненість у своїх навчальних силах, що покращить результативність навчання; розкрити здібності; формувати почуття відповідальності за особистий і командний результат, емпатії; навчити дітей самостійно розподіляти ролі в команді, спираючись на найсильніші якості одне одного; формувати критичне та креативне мислення; розширити кордони уроку.

Висновки. Інтерактивні уроки допомагають учителю вийти за межі стандартів, позбутись стереотипів; визначати свою роль як модератора уроку і навчитись без стресів регулювати непрості ситуації, зокрема й проводити інтерактивні уроки контролю.

РОЛЬ МОВЛЕННЯ У ПРОЦЕСІ СОЦІАЛЬНОЇ АДАПТАЦІЇ

Фіцала Вікторія Богданівна

здобувачка другого (магістерського) рівня вищої освіти

спеціальність 012 Дошкільна освіта

Мукачівський державний університет

м. Мукачево, Україна

Вступ. Сучасні зміни в освітній системі України, зокрема реформування дошкільної освіти, підкреслюють значення соціальної адаптації дітей старшого дошкільного віку.

В умовах глобальних соціальних трансформацій мовленнєвий розвиток набуває особливого значення як основа успішної соціалізації. О. Кагарлицька наголошує на важливості мовлення у формуванні здатності дитини до ефективної соціальної взаємодії обумовлює актуальність дослідження його ролі в процесі соціальної адаптації [3]. О. Рейпольська та інші автори акцентують увагу на значенні мовленнєвого розвитку для формування комунікативної компетентності дітей, що є ключовою умовою їх успішної інтеграції у соціальне середовище [4].

Незважаючи на увагу до мовленнєвого розвитку дітей, недостатньо дослідженим залишається вплив мовленнєвих навичок на процес соціальної адаптації старших дошкільників. Зокрема, потребує уточнення, як саме мовленнєві здібності сприяють адаптації дітей до соціальних норм, взаємодії з однолітками та дорослими, а також яка роль педагогів у цьому процесі.

Мета роботи. Охарактеризувати роль мовлення у процесі соціальної адаптації дітей старшого дошкільного віку.

Матеріали та методи. Для досягнення поставленої мети та ефективної реалізації завдань дослідження було використано комплекс методів. Зокрема, застосовано теоретичні методи, такі як аналіз психолого-педагогічної літератури для вивчення проблеми соціальної адаптації старших дошкільників через розвиток мовлення, дослідження різних точок зору щодо цієї теми, а також формулювання власних позицій у контексті досліджуваної проблеми.

Результати та обговорення. Мовлення, за свідченням Н. Захарової виступає ключовим інструментом соціальної адаптації старших дошкільників, що підтверджується його значенням у розвитку комунікативних, когнітивних і соціальних навичок. Воно забезпечує дитині можливість встановлювати міжособистісні контакти, висловлювати свої думки, почуття та потреби, а також сприймати й реагувати на емоції інших [2]. Таким чином, мовленнєвий розвиток є не лише показником готовності дитини до школи, але й фактором, що впливає на її соціалізацію.

Аналіз досліджень Н. Алендарь та О. Рейпольської та інших науковців показує, що мовленнєві здібності тісно пов'язані зі здатністю дитини адаптуватися до нового соціального середовища. Зокрема, зрозуміле висловлення думок і активне слухання сприяють налагодженню гармонійних взаємин у групі, розвитку співпраці та вирішенню конфліктів [1, 4]. Водночас, мовні труднощі, як-от порушення мовлення, на що вказують результати дослідження Л. Черних, значно ускладнюють процес соціальної адаптації, що може призводити до ізоляції, тривожності чи агресії [5].

Важливу роль, на думку О. Кагарлицької, у розвитку мовленнєвих і соціальних навичок відіграє ігрова діяльність, яка створює сприятливі умови для навчання соціальних ролей, співпраці та вирішення конфліктів. В ігрових ситуаціях діти не лише засвоюють норми поведінки, але й удосконалюють комунікативні навички, що сприяє формуванню соціальної компетентності [3].

Л. Черних наголошує, що особливу увагу варто приділяти дітям з мовленнєвими порушеннями, оскільки їх адаптація потребує індивідуального підходу. Використання спеціальних методик для корекції мовлення сприяє не лише покращенню мовленнєвих навичок, але й підвищенню рівня соціальної адаптації, допомагаючи дитині інтегруватися в групу та почуватися впевнено у соціальному середовищі [5].

Особливу увагу, за свідченням Н. Алендарь, слід приділяти емоційному компоненту соціальної адаптації. Розвиток мовленнєвих навичок сприяє регуляції емоцій, зменшуючи страхи і тривожність у соціальних взаємодіях [1].

Отже, розвиток мовлення у старшому дошкільному віці є ключовим чинником, який визначає ефективність соціальної адаптації. Педагогам і психологам необхідно впроваджувати інтерактивні методики, враховувати індивідуальні особливості дітей і створювати умови, що сприяють гармонійній соціалізації через мовлення.

Висновки. Результати дослідження дозволяють узагальнити наступне:

- мовлення відіграє ключову роль у соціальній взаємодії та адаптації дітей старшого дошкільного віку. Воно є універсальним інструментом, за допомогою якого дитина може виражати свої потреби, емоції та думки, а також розуміти та інтерпретувати реакції оточення. У процесі розвитку мовлення формуються базові комунікативні навички, що слугують основою для ефективного спілкування, встановлення соціальних зв'язків і активної участі у групових іграх та діяльності;

- здатність до вираження власних думок і розуміння мовлення інших сприяє гармонійній інтеграції дитини у соціальне середовище, зменшенню ризиків соціальної ізоляції та формуванню впевненості у власних силах під час взаємодії з однолітками та дорослими. Мовленнєва компетентність також стимулює розвиток емпатії, здатності до співпереживання та взаємодії, що є важливими аспектами соціальної адаптації.

Таким чином, мовлення виконує не лише функцію передачі інформації, але й виступає важливим фактором формування соціальної компетентності дитини, її здатності до адаптації у нових умовах та створення гармонійних взаємовідносин з оточенням. Його розвиток має вирішальне значення для становлення дитини як повноцінного учасника соціальної спільноти та майбутнього успішного функціонування у суспільстві.

ЛІТЕРАТУРА.

1. Алєндарь Н. Соціальна адаптація: теоретичний аспект. *Психолого-педагогічні проблеми сільської школи*. 2009. № 28. С. 85-92.
2. Захарова Н. М. Адаптація дітей дошкільного віку до сучасного

соціального простору: Монографія. Донецьк: вид-во «Ноулідж», 2010. 218 с.

3. Кагарлицька О. Соціальна адаптація дітей дошкільного віку засобами ігрової діяльності. *Вісн. ін.-ту розвитку дитини : зб. наук. пр.* 2010. № 7. С. 14-21.

4. Рейпольська О. Д., Луценко І. В., Луценко В. О., Цветкова Г. Г. Розвиток старшого дошкільника в освітньому середовищі закладу дошкільної освіти: метод. реком. Кропивницький : Імекс-ЛТД, 2021. 178 с.

5. Черних Л. А. Мова та спілкування як складники соціальної адаптації старшого дошкільника з мовними порушеннями. *Науковий вісник Херсонського державного університету. Серія Психологічні науки.* 2018. Вип.4. С.228-232.

ОРГАНІЗАЦІЯ ПСИХОЛОГО-ПЕДАГОГІЧНОГО СУПРОВОДУ МАЙБУТНІХ МЕДИЧНИХ ПРАЦІВНИКІВ У ЗАКЛАДАХ ВИЩОЇ ОСВІТИ УКРАЇНИ

Халло Олександра Євгенівна,
кандидат медичних наук, доцент,
доцент кафедри гістології, цитології та ембріології
Івано-Франківський національний медичний університет,
Івано-Франківськ, Україна

Вступ. У системі медичної освіти України відбуваються зміни, зокрема привертається увага до теоретичної та практичної підготовки майбутніх медичних працівників. У медичних ЗВО відбувається оновлення змісту і методів навчання, оскільки медичний працівник зобов'язаний володіти достатнім обсягом знань, умінь і навичок, серед яких повинні бути і психолого-педагогічні, для того, щоб якісно та ефективно лікувати пацієнтів.

Проблема психолого-педагогічного супроводу підготовки фахівців досліджувалися в таких аспектах: професійно-особистісного розвитку (А. Богуш, Н. Глуханюк, В. Зінченко, В. Кузьменко, І. Непомяща, Т. Савченко та ін.); медичної підготовки (Г. Кліщ, І. Кузнецової, М. Лісового, О. Уваркіної, М. Шегедин, Т. Шутько та ін.); організація педагогічного супроводу в навчальному середовищі освітніх закладів (В. М. Квас, О. О. Ярошинська). Всі дослідники визначають умови та методи здійснення супроводу в контексті власних пошукових інтересів.

Мета статті полягає у встановленні ролі педагогічного супроводу в підготовці майбутніх фахівців медичної галузі.

Матеріали та методи. Методика проведення теоретико-методологічного дослідження містить аналіз психолого-педагогічної літератури та наукових досліджень з проблеми підготовки майбутніх фахівців медичної галузі та уточнення сутності понять «педагогічний супровід», «психолого-педагогічний супровід»; узагальнення даних щодо застосування психолого-педагогічного супроводу у контексті професійної підготовки майбутніх фахівців медичної

галузі.

Результати та обговорення. Розглянемо сутність поняття «педагогічний супровід». Це поняття активно вживається у науковій літературі, однак його трактування різне: як технологія, як вид допомоги, як безперервний рух уперед, як професійна діяльність викладача, що спрямована на створення відповідних умов для навчання та розвитку студента.

Педагогічний супровід характеризується такими ознаками: зорієнтованість на особистість студента, його бажання, потреби, мотиви; суб'єкт-суб'єктний характер взаємодії викладача і студента; надання реальної допомоги студенту у виробленні індивідуальної професійно-педагогічної стратегії. Сутність педагогічного супроводу студентів полягає у мотивуванні, консультуванні, наданні необхідної психолого-педагогічної допомоги з урахуванням бажань, потреб, інтересів.

Педагогічний супровід здобувачів освіти зводиться до надання необхідної психолого-педагогічної допомоги з врахуванням інтересів, бажань, потреб та завдань професійно-педагогічної підготовки.

На думку Т. Седової, педагогічний супровід це «система підтримки та допомоги людині в освітньо-виховному процесі, що спричиняє природний прояв і розвиток кожної особистості, у процесі якої розкриваються її нахили та здібності» [3, с. 3].

Натомість І. Семененко розглядає педагогічний супровід як систему, що забезпечується командною роботою фахівців різних напрямів, скерованість на здатність суб'єкта самостійно вирішувати завдання та проблеми. Науковець підкреслює, що супровід є допомогою суб'єкту в процесі формування орієнтаційного поля розвитку, однак відповідальність за свої дії він несе сам [2, с. 348].

Дослідники В. Квас, О. Ярошинська здійснили розподіл функцій педагогічного супроводу на дві групи.

Перша відноситься до змісту самостійної роботи, це: розвивальна, яка здійснює впливу на індивідуальну освітню діяльність студента та сприяє

формуванню елементів гносеологічно-творчого, мотиваційно-ціннісного та особистісно-діяльнісного компонентів готовності до професійної діяльності; наступна мотиваційна яка допомагає визначати інтереси, цілі та шляхи подолання проблем в процесі спільної взаємодії із суб'єктом; адаптаційна, яка сприяє адаптації студента до нових навчальних ситуацій, правильного вибору дій у змінених обставинах життєдіяльності; корекційна що передбачає корекцію педагогічних дій на зміни в здобутках студента та його діяльності.

В другу групу увійшли управлінські функції такі, як: діагностична функція забезпечує виявлення причин появи проблем у процесі навчання; прогностична сприяє вибору засобів для вирішення виявлених проблем; проектувальна забезпечує індивідуалізацію навчальної діяльності студента, створення його індивідуальної навчальної траєкторії; організаторська – залучення здобувачів освіти до навально-виховних ситуацій які б мотивували їх до саморозвитку, самоосвіти, самовдосконалення [1, с. 67; 4, с. 124].

Педагогічний супровід сприяє визначенню особистісного досвіду студента та його потенційних можливостей; створення ситуацій для самостійного функціонування студента у навчальному середовищі ЗВО; створенню стратегії розвитку особистості студента; сприяти ефективному особистісному розвитку та професійному саморуку.

Мета педагогічного супроводу перегукується з перспективним напрямком діяльності студента та орієнтована на максимальне сприяння професійному та особистісному розвитку. Модель педагогічного супроводу побудована на взаємодії викладача та студента і є динамічною, оскільки є дієвим механізмом, який забезпечує ефективний розвиток здобувачів на всіх етапах навчання.

Висновки. Педагогічний супровід майбутніх медичних працівників полягає у стимулюванні особистісно значущих потреб студента, які зумовлює його самореалізацію.

Реалізація педагогічного супроводу фахівців медичної галузі сприяє формуванню певного досвіду, набуттю особистісних та професійних якостей, посилює їх ставлення до процесу навчання та майбутньої професійної

діяльності.

Психолого-педагогічний супровід професійної підготовки майбутніх фахівців медичної галузі є системно організованою діяльністю, яка сприяє створенню психолого-педагогічних умов для студентів в освітньому середовищі ЗВО. Він сприяє поповненню новітніми науковими досягненнями та їх самоорганізації в особистісному і професійному зростанню.

ЛІТЕРАТУРА.

1. Квас В. М. Психолого-педагогічний супровід як умова модернізації самостійної роботи студентів. Вісник Черкаського університету. Серія «Педагогічні науки». 2011. Вип. 206. С. 64–68.

2. Семененко І. Є. Педагогічний супровід як психолого-педагогічна проблема. Педагогіка формування творчої особистості у вищій і загальноосвітній школах : збірник наук. пр. 2013. Вип. 29 (82). С. 346–351.

3. Сєдова Т. Д. Ціннісні орієнтації педагогічного супроводу обдарованих учнів в освітньому середовищі гімназії. Організація роботи з обдарованими учнями: досвід харківських шкіл: Методичний посібник для заступників директорів ЗНЗ та вчителів, які працюють з обдарованими дітьми. Харків : 2009. 40 с.

4. Ярошинська О. О. Проектування освітнього середовища професійної підготовки майбутніх учителів початкової школи: монографія. Умань : ФОП Жовтий О. О., 2014. 456 с.

СТВОРЕННЯ ОНЛАЙН-СЕРВІСУ ДЛЯ ВИКОРИСТАННЯ ШТУЧНОГО ІНТЕЛЕКТУ У ПРОЦЕСІ ВИВЧЕННЯ ОСНОВ ПРОГРАМУВАННЯ

Цідило Іван Миколайович

Доктор педагогічних наук професор,
Тернопільський національний педагогічний університет
імені Володимира Гнатюка

Кривуляк Тарас Ігорович

магістрант спеціальності 014.09 Середня освіта (Інформатика),
Тернопільський національний педагогічний університет
імені Володимира Гнатюка

Ключові слова: Штучний інтелект, онлайн освіта, програмування, персоналізоване навчання, адаптивні системи, чат-бот, машинне навчання, електронне навчання, гейміфікація, інтерактивність, індивідуалізований навчальний шлях.

Вступ. Сучасні освітні практики активно трансформуються під впливом технологій штучного інтелекту (ШІ), які здатні суттєво покращити якість навчального процесу. ШІ сприяє не лише персоналізації навчання, але й дозволяє створювати адаптивні платформи, що враховують індивідуальні особливості учнів. У контексті сучасної освіти, це особливо актуально, адже інтерактивність і доступність є ключовими факторами мотивації учнів. Залучення технологій ШІ також знижує адміністративне навантаження на вчителів, забезпечуючи їм більше часу для фокусування на педагогічній складовій. Важливо підкреслити, що такі системи сприяють залученню сучасних інструментів в освітній процес, забезпечуючи якісні умови для формування навичок 21-го століття.

В умовах швидкого розвитку цифрових технологій, ШІ виступає каталізатором змін, що дозволяють створювати адаптивні та гнучкі навчальні середовища. Це відкриває нові можливості для формування індивідуальних освітніх траєкторій, які відповідають потребам кожного учня. Водночас,

інтеграція ШІ в освіту потребує ретельного вивчення, що включає етичні аспекти, забезпечення прозорості алгоритмів та їх доступності для широкого кола користувачів.

Ціль роботи. Метою дослідження є створення онлайн-сервісу, який дозволяє оптимізувати навчання основ програмування через автоматизацію формування навчальних матеріалів. Основна задача сервісу — забезпечити адаптивне середовище для навчання, здатне генерувати персоналізовані рекомендації для кожного учня. Особливий акцент зроблено на інтеграції інноваційних технологій, таких як OpenAI GPT-4 і LangChain, для автоматизації аналізу даних та покращення інтерактивного досвіду користувачів.

Сервіс також орієнтований на розширення функціональності освітніх платформ через інтеграцію алгоритмів машинного навчання. Це дозволяє створити умови для автоматизації оцінювання, аналізу прогресу та формування рекомендацій, які сприяють покращенню навчальних результатів. Важливим є забезпечення динамічного налаштування навчального процесу відповідно до рівня підготовки та темпів засвоєння матеріалу кожним учнем.

Матеріали та методи. Дослідження базується на аналізі передових підходів до навчання програмуванню з використанням ШІ. Розробка сервісу передбачала використання OpenAI GPT-4 для створення навчальних матеріалів, а LangChain — для забезпечення ефективного управління інформацією. Проведено тестування пілотної версії сервісу серед вибраної аудиторії, що дозволило зібрати дані про ефективність системи.

Методологія роботи включала аналіз сучасних практик у сфері машинного навчання, що застосовуються для створення освітніх платформ. Було використано кількісні та якісні методи оцінювання, що дозволили провести всебічне тестування ефективності розробленого сервісу. Особлива увага була приділена етичним аспектам, зокрема прозорості роботи алгоритмів та забезпеченню конфіденційності даних користувачів.

Результати та обговорення. Результати дослідження демонструють, що інтеграція ШІ в навчальний процес значно підвищує ефективність та мотивацію

учнів. Зокрема, пілотне впровадження сервісу показало, що адаптивні алгоритми дозволяють покращити засвоєння матеріалу до 30%, особливо серед учнів із низьким початковим рівнем знань. Персоналізовані рекомендації сприяли підвищенню зацікавленості у навчанні та самостійній роботі.

Вчителі відзначили значне зниження адміністративного навантаження завдяки автоматизації оцінювання результатів. Зокрема, система дозволила зменшити час на перевірку завдань, що дало змогу викладачам зосередитися на більш складних аспектах навчального процесу. Крім того, пілотні результати свідчать про високу ефективність інтеграції ШІ для покращення якості навчання, особливо у випадках з учнями, які потребують додаткової підтримки.

Сервіс також показав перспективи подальшого розвитку, що включає інтеграцію нових функцій, таких як візуалізація прогресу учнів та створення індивідуальних планів навчання. Це забезпечує ще більшу персоналізацію процесу та сприяє підвищенню його ефективності.

Висновки. Впровадження штучного інтелекту у навчальні процеси відкриває нові можливості для підвищення ефективності освіти. Розроблений сервіс дозволяє поєднати персоналізацію, адаптивність і високу інтерактивність, що є ключовими факторами сучасного навчання. Перспективи розвитку включають інтеграцію додаткових модулів для роботи з великими даними, розширення функціональності сервісу та його адаптацію до міжнародних стандартів освіти. Подальші дослідження можуть зосередитися на розробці алгоритмів для прогнозування успішності учнів, вдосконаленні методів інтеграції мультимедійного контенту та створенні платформ, що підтримують колаборативне навчання. Враховуючи отримані результати, запропонований підхід може слугувати основою для подальших досліджень у сфері освітніх технологій на основі ШІ.

СПИСОК ВИКОРИСТАНОЇ ЛІТЕРАТУРИ

1. Goodfellow, I., Bengio, Y., & Courville, A. (2016). Deep Learning. MIT Press.

2. Russell, S., & Norvig, P. (2021). Artificial Intelligence: A Modern Approach. Pearson.
3. Chollet, F. (2018). Deep Learning with Python. Manning Publications.
4. Silver, D., Singh, S., Precup, D., & Sutton, R. (2021). Reinforcement Learning. Morgan Kaufmann.
5. Brown, T., Mann, B., Ryder, N., et al. (2020). Language Models are Few-Shot Learners. NeurIPS.

ПЕРСПЕКТИВИ РОЗВИТКУ ПІДГОТОВКИ МАЙБУТНІХ ФАХІВЦІВ З ТЕХНОЛОГІЇ ОГЛЯДУ ТА ТЕХНІЧНОГО ОБСЛУГОВУВАННЯ АВТОМОБІЛІВ У ВИЩИХ ПРОФЕСІЙНИХ КОЛЕДЖАХ КИТАЙСЬКОЇ НАРОДНОЇ РЕСПУБЛІКИ

Чжан Бо,
аспірант

Буцик Ігор Михайлович,
доктор педагогічних наук, доцент
Національний університет
біоресурсів і природокористування України
м. Київ, Україна

Вступ. Особливим фактором підвищення рівня ефективності економічних процесів в державі є професійний кадровий потенціал, підготовка якого має відбуватися відповідно до існуючих потреб, вимог, розвитку науки, техніки, технологій та виробництва. Наразі актуальними для України завданнями є вивчення досвіду організації ефективних освітніх процесів у провідних державах світу, які досягають значних успіхів у економічному зростанні, з метою подальшої імплементації цього досвіду у підготовку українських фахівців.

Сучасною стратегією уряду Китайської Народної республіки (далі КНР) є розвиток усіх галузей економіки та підвищення якості підготовки фахівців з метою отримання світових передових позицій на світових ринках. Такі перспективні плани змусили країну оптимізувати освітні процеси, глибоко вивчати їх теорію, практику та результативність, науково обґрунтовано розподіляти освітні ресурси, спрямовувати та координувати розвиток вищої, професійної (професійно-технічної) та загальної середньої освіти відповідно до місцевих і загальнодержавних економічних та соціальних потреб.

На сьогодні автомобільний транспорт є одним із основним засобів перевезення людей та вантажів. Він дуже міцно увійшов у людське буття, став одним із основних елементів трудової діяльності населення, виробничих

процесів, торгівельних механізмів, логістичних систем тощо. Варто зазначити, що таке всеосяжне застосування автомобільного транспорту у різних сферах не є можливим без організації трудової діяльності певної ланки фахівців та кваліфікованих професійних кадрів, які забезпечують технічне обслуговування та ремонт автомобільного транспорту. Означене дає підстави для дослідження тенденцій та перспектив розвитку підготовки майбутніх фахівців з технології огляду та технічного обслуговування автомобілів, зокрема у вищих професійних коледжах КНР, як одного із пріоритетних напрямів розвитку економіки.

Мета роботи – вивчення тенденцій та перспектив розвитку підготовки майбутніх фахівців технології огляду та технічного обслуговування автомобілів у вищих професійних коледжах КНР та на їх основі визначення передумов та шляхів такого розвитку.

Матеріали та методи. Дослідження перспектив розвитку підготовки майбутніх фахівців відбувається на основі аналізу: державних нормативно-правових та директивних документів КНР, наукових публікацій (Є. Гобова, О. Іванілов, І. Дмитрієв, І. Шевченко, О. Краузе, А. Машак, Х. Мін, В. Лехан, Н. Пазюра, Ю. Чалюк, Ч. Пей, Ц. Шен, G. Liu, R. Wang, A. Snapshot та ін.), аналітико-прогностичних та статистичних матеріалів.

У дослідженні використано комплекс методів:

- аналіз, контент-аналіз, синтез, пошуково-бібліографічний метод, порівняння, узагальнення, систематизація – для вивчення державних нормативно-правових та директивних документів, наукових публікацій, аналітико-прогностичних та статистичних матеріалів.

- логіко-семантичний аналіз, абстрагування, конкретизація – для визначення тенденцій, перспектив передумов та шляхів розвитку підготовки майбутніх фахівців технології огляду та технічного обслуговування автомобілів у вищих професійних коледжах КНР.

Результати та обговорення. Сучасна стратегія уряду КНР, що стосується розвитку галузей економіки, зумовила удосконалення освітніх

процесів в країні, що відбувалися на основі розроблення спеціальних планів її розвитку, прийняття низки нормативно-правових та директивних документів щодо організації підготовки професійних кадрів, збільшення кількості ЗВО та підвищення якості освіти, цілеспрямованого забезпечення фінансування освітніх програм. Така державна стратегія за стала в основі досягнення значних успіхів у професійній підготовці, що дало підстави для вивчення основних причин таких змін, зокрема і у розвитку підготовки фахівців технології огляду та технічного обслуговування автомобілів у вищих професійних коледжах.

Сучасною характерною особливістю розвитку суспільства та державної економіки є збільшення обсягів випуску використання автомобільної техніки. Проведено дослідницька робота у цьому напрямі дозволила встановити, що нині КНР займає лідируючі позиції у світі щодо обсягів використання транспорту, обсягів її випуску та завезення автомобілів до країни з інших держав, а також започаткування виготовлення інноваційної техніки та новітніх автомобілів і засобів. Така ситуація формує потребу у збільшенні кількості станцій технічного обслуговування автомобілів, кількості робочих місць та розширення обсягів підготовки відповідних фахівців та відкриття нових закладів освіти.

Позиції щодо створення закладів професійної освіти у КНР закладені у Законі «Про професійну освіту». Держава заохочує, спрямовує і підтримує заснування підприємствами та установами закладів професійної освіти з використанням капіталу, технологій, знань, засобів, обладнань та місць. Це відкриває можливості підприємствам та компаніям організувати підготовку фахівців для обслуговування та продажу автомобілів власного виробництва, реалізацію їх запчастин та спеціальних засобів.

Сучасні тенденції щодо стрімкого розвитку науки і техніки стали в основі цілеспрямованого удосконалення державою переліку спеціальностей професійної освіти з метою задоволення наявних потреб та створення умов для економічного і соціального зростання. Завдання щодо вивчення попиту у професійних кадрах покладено на спеціалізовані галузеві відомства та

організації, профспілки та товариства професійної освіти, які мають проводити моніторинг та формувати прогнози, готувати та видавати каталоги та стандарти, інтегрувати промисловість в освіту, відкривати заклади професійної освіти. Як результат відповідної роботи у державі відкриваються нові актуальні спеціальності та закриваються непотрібні.

Одним із перспективних сторін розвитку підготовки майбутніх фахівців з технології огляду та технічного обслуговування автомобілів у вищих професійних коледжах КНР є цілеспрямована інтеграція промисловості та освіти у межах співпраці підприємств та закладів вищої освіти. Держава спрямувала свої зусилля на заохочення організації навчання на підприємствах, участі підприємств у розробці навчальних посібників, що дозволяє виробникам формувати актуальний зміст навчання в окремих компонентах освітніх програм, спрямовувати навчання на забезпечення вимог та потреб роботодавців, впливати на якість підготовки кваліфікованих професійних кадрів.

Однією із позитивних сторін інтеграції професійної освіти та виробництва у КНР є цілеспрямована робота із забезпечення підприємств та організацій професійними кадрами. Також держава спрямовує зусилля закладів освіти та підприємств, що задіяні у організації практичного навчання, до застосування сучасних інформаційних технологій, інноваційних методів та методик навчання. Така позиція дозволяє крокувати підготовці фахівців у КНР у ногу із часом, своєчасно імплементувати усі актуальні розробки в освітній процес та забезпечувати якісне навчання.

Розвиток підготовки майбутніх фахівців з технології огляду та технічного обслуговування автомобілів у вищих професійних коледжах КНР останніми десятиліттями відбувався також за рахунок спеціальної розробки та впровадження певних директивних державних документів. Вони дозволили зробити конкретні кроки до розвитку і професійної освіти в КНР: покращувати методики та форми навчання, контролю та оцінювання навчальних результатів, створювати нові наукові центри, навчальні, виробничі та наукові лабораторії,

впроваджувати в освітній процес нові наукові досягнення та сучасні засоби.

Проведене дослідження дозволило визначити передумови розвитку підготовки майбутніх фахівців у КНР з технології огляду та технічного обслуговування автомобілів:

1) *Збільшення обсягів використання автомобільного транспорту.*

2) *Спрямованість держави на економічне зростання шляхом:* розширення автомобільної промисловості, збільшення обсягів випуску автомобільної техніки для потреб країни, розширення ринку продажу автомобілів власних виробників за межами держави; збільшення обсягів імпорту автомобільної техніки; вивчення та запозичення сучасних науково-технічних винаходів, розробка власних технологій та технічних рішень, впровадження інноваційних технологій у виробництво; залучення зовнішніх закордонних інвестицій у розвиток виробництва, освіти та соціальної сфери.

3) *Наявна нормативно-правова база організації освітнього процесу, що була прийнята урядом, в яких закладено позиції на розвиток професійної освіти:* удосконалення переліку спеціальностей професійної підготовки у напрямі задоволення наявних потреб та створення умов для державного економічного і соціального зростання; заохочення державою відкриття підприємствами та установами закладів професійної освіти з використанням власного капіталу, технологій, знань, засобів, обладнань та місць; інтеграція промисловості та освіти у межах співпраці підприємств та закладів освіти, організації практичного навчання та дуальної освіти; заохочення державою галузевих організацій та підприємств до участі у підготовці навчально-методичних видань та засобів навчання; спрямування зусиль закладів освіти та підприємств, що задіяні у організації практичного навчання, до застосування сучасних інформаційних технологій, інноваційних методів та методик навчання; удосконалення механізмів працевлаштування випускників та забезпечення підприємств та організацій професійними кадрами; спрямованість на якість підготовки.

4) *Розвиток професійної (професійно-технічної) освіти та стабільне її фінансове забезпечення:* збільшення за останні роки кількості здобувачів професійної (професійно-технічної) освіти; державна підтримка та стабільне фінансування освітніх програм; використання капіталу підприємств для запровадження та підготовки професійних кадрів; розробка освітніх стандартів та проведення державного контролю за якістю підготовки.

5) *Організація освітнього процесу:* співпраця підприємств та закладів освіти; застосування в освітньому процесі новітніх інформаційних технологій, інноваційних методів та методик навчання; організація практичного навчання та дуальної освіти на виробничих підприємствах; сумісна підготовка навчально-методичних видань та засобів навчання організацій та підприємств до участі у підготовці; запровадження підготовки фахівців з наданням декількох сертифікованих рівнів кваліфікацій; організація контролю за якістю освітнього процесу; організація працевлаштування випускників.

На основі проведеного аналізу та синтезу встановлених факторів було визначено перспективні напрями розвитку підготовки майбутніх фахівців з технології огляду та технічного обслуговування автомобілів у вищих професійних коледжах КНР:

1. Розширення мережі закладів професійно-технічної освіти, зокрема і вищих професійних коледжів, та збільшення кількості підготовки фахівців за спеціальністю 500211 «Технологія огляду та технічного обслуговування автомобілів» у зв'язку із збільшенням обсягів випусків та використання транспорту, залученням інвестицій в виробничий та освітній процес.

2. Модернізація спеціальності 500211 «Технологія огляду та технічного обслуговування автомобілів» відповідно існуючих потреб та вимог, стрімкого розвитку науки, техніки та автомобільного транспорту, сталого впровадження інноваційних технологій у виробничі процеси, удосконалення механізмів виробництва, що спричинить певні зміни у підготовці фахівців з технології огляду та технічного обслуговування автомобілів на основі цілеспрямованих змін у стандартах освіти, професійних вимогах та освітніх процесах (зміст,

форми, методи, методики, технології та засоби навчання).

3. Організація роботи з підвищення рівня педагогічної майстерності та професійної компетентності викладачів спеціальності 500211 «Технологія огляду та технічного обслуговування автомобілів».

Висновки. На основі проведеного дослідження було визначено передумови розвитку підготовки майбутніх фахівців з технології огляду та технічного обслуговування автомобілів у КНР: збільшення обсягів використання автомобільного транспорту у КНР та в усьому світі; спрямованість держави на економічне зростання; нормативно-правова база організації освітнього процесу; розвиток професійної (професійно-технічної) освіти та стабільне її фінансове забезпечення; організація освітнього процесу. На основі проведеної роботи визначено перспективні напрями розвитку підготовки майбутніх фахівців з технології огляду та технічного обслуговування автомобілів у вищих професійних коледжах КНР: 1) розширення мережі закладів професійно-технічної освіти для підготовки фахівців за спеціальністю та збільшення обсягів їх підготовки; 2) модернізація спеціальності 500211 «Технологія огляду та технічного обслуговування автомобілів», що спричинить певні зміни у підготовці фахівців цих спеціальностей на основі цілеспрямованих перетворень у стандартах освіти, професійних вимогах та освітніх процесах; 3) організація роботи з підвищення рівня професійної компетентності викладачів.

PSYCHOLOGICAL SCIENCES

EMOTIONAL BURNOUT AMONG STUDENTS: RISK FACTORS AND PREVENTIVE STRATEGIES

Heorhiieva Yana Vasylivna

student

Kharkiv National University of Radioelectronics

Introduction. Stress is one of the most widespread problems in modern society. It affects a person's physical and mental health, as well as their cognitive functions. Emotional burnout is a complex phenomenon that has been the subject of many scientific studies in recent decades.

It is characterized by a state of physical, emotional, and mental exhaustion, which is often accompanied by a decrease in motivation, productivity, and loss of meaning in learning or work. [1]

Emotional burnout among students is becoming an increasingly common problem that affects their mental health, academic performance, and quality of life. The paper analyzes the main risk factors that contribute to the development of emotional burnout syndrome among students and proposes effective strategies for its prevention.

The methods of scientific literature analysis, questionnaires and interviews were used to obtain data on the scale of the problem.

Students who face high demands, limited time for rest, and high levels of stress are particularly susceptible to developing this condition. In this paper, I will explore the risk factors that contribute to emotional burnout, as well as preventive strategies that can help reduce its impact. [1]

Aim. Emotional burnout is defined as a state of physical, emotional, and mental exhaustion resulting from chronic stress. Students, especially those who combine their studies with work or other commitments, are at increased risk.

The main purpose of this study is to identify key risk factors that contribute to the occurrence of emotional burnout among students.

An additional goal is to develop and evaluate effective prevention strategies that can be used to reduce burnout.

An understanding of these factors and strategies will allow for the development of recommendations for educational institutions to support students' mental health..

[1] [2]

Materials and Methods. The study was conducted in the form of a mixed design that combines quantitative and qualitative data collection methods.

Students of different courses and specialties were involved, which allowed us to assess the breadth and diversity of the impact of emotional burnout.

The study involved 80 students aged 18 to 21 who are enrolled in higher education institutions in Ukraine. The sample was formed on the basis of voluntariness and anonymity.

An adapted version of the methodology was used to assess the level of emotional burnout [1]. The questionnaire included 15 questions that assessed three main aspects of emotional burnout:

- Emotional exhaustion.
- Cynicism (depersonalization).
- Feeling of professional inefficiency.

In addition, the questionnaire contained demographic questions (age, gender, course, specialty) and additional questions about study conditions, workload, and ways of recreation.

The study involved unobtrusive observation of students during classes to assess their activity, concentration level, and general behavior under stress.

The study also included an analysis of average academic grades and lecture attendance statistics to identify a possible link between the level of emotional burnout and academic performance.

The results of the observation were summarized by comparing groups with different levels of emotional burnout.

All study participants signed an informed consent to participate. The principles of confidentiality, anonymity, and voluntariness were observed. The data was used exclusively for scientific purposes.

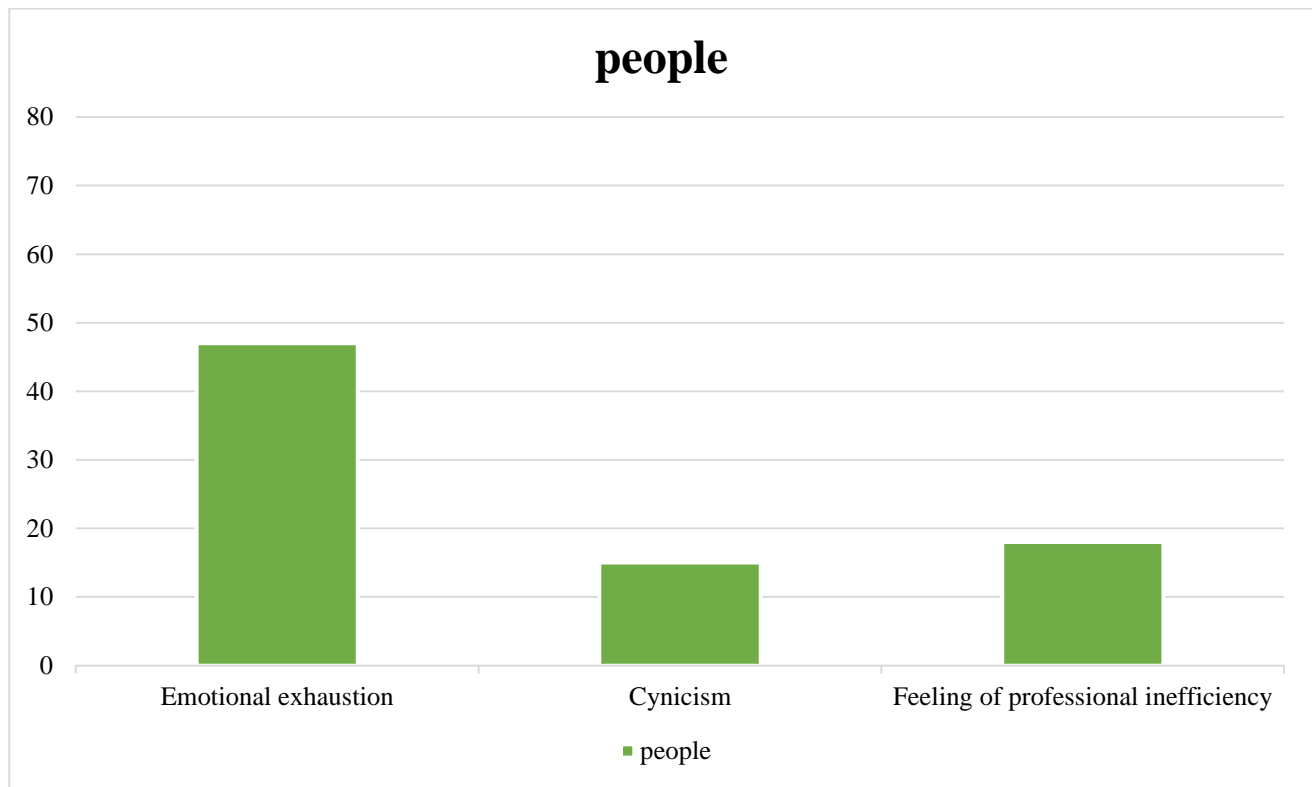

Pic. 1 — Survey results in the form of a histogram

Results and Discussion. The survey results showed that the main risk factors for emotional burnout among students include:

- High academic workload: Excessive academic tasks, constant deadlines, and demands for high academic performance cause significant stress for students.
- Limited social support: Insufficient support from teachers, classmates, and family is also a significant risk factor.
- Insufficient rest and physical activity: Lack of time for rest, hobbies, and exercise leads to a decrease in the body's ability to cope with stress. [1]

Discussion of the results showed that students who have regular hobbies or play sports have lower levels of burnout. [2] [3] This emphasizes the importance of integrating preventive strategies such as organizing sports and cultural activities, providing psychological support, and creating conditions for recreation.

Conclusions. Emotional burnout is a serious problem among students, affecting their academic performance and overall health. Identifying the main risk factors and implementing effective preventive measures can significantly reduce the level of burnout. Support from educational institutions, the development of mental health programs, and the organization of leisure activities are critical to creating a supportive learning environment. [1] [2]

SOURCES

1. Maslach, C., & Leiter, M. P. (2016). Understanding the burnout experience: Recent research and its implications for psychiatry. *World Psychiatry*, 15(2), 103-111.
2. Schaufeli, W. B., & Salanova, M. (2007). Efficacy or inefficacy, that's the question: Burnout and work engagement, and their relationships with efficacy beliefs. *Anxiety, Stress & Coping*, 20(2), 177-196.
3. Моїсеєнко, В. І. (2020). Психологічні аспекти емоційного вигорання серед студентів: фактичні дані та профілактика. *Психологія та педагогіка*.

ВПЛИВ ЖИВОПИСУ НА ЕМОЦІЙНИЙ СТАН ЛЮДИНИ

Астремська Ірина Володимирівна

д. пс. н., доцент (професор б.в.з)

Іванов Олег Ігорович

студент ЧНУ імені Петра Могили

м. Миколаїв, Україна

Вступ. Однією з ключових проблем сучасного суспільства є дослідження емоційної сфери людини, зокрема механізмів формування емоцій та їх динамічного прояву в повсякденному житті. Наукові дослідження у галузі психології підтверджують, що емоції — це складні біопсихологічні стани, які виникають у результаті змін у роботі нейрофізіологічних систем організму. Вони безпосередньо пов'язані з когнітивними процесами, суб'єктивними переживаннями, поведінковими реакціями, а також з рівнем задоволення чи страждання, який вони викликають.

Емоції поділяються на стенічні та астенічні залежно від їхнього впливу на загальний життєвий тонус. Стенічні емоції (наприклад, радість чи ентузіазм) стимулюють активність, покращують пізнавальні функції та сприяють ефективнішій адаптації до середовища. Натомість астенічні емоції (наприклад, тривога чи сум) здатні пригнічувати активність, негативно впливати на роботу нервової системи та загальне самопочуття.

Ще з давніх часів люди усвідомлювали потужний вплив мистецтва на емоційний стан. Малюнки печерних людей, такі як зображення мамонтів, уже тоді могли виконувати роль не лише художнього самовираження, а й психотерапевтичного інструменту. Сьогодні багато досліджень присвячено впливу живопису, музики, театру та інших видів мистецтва на психологічний стан людини. Це не дивно, адже творчість сприяє активації позитивних емоцій, зниженню стресу та гармонізації внутрішнього світу. У психології навіть розвинули окремий напрям — арт-терапію, яка активно використовується для корекції емоційного стану.

Психологічні аспекти сприйняття та міжособистісної комунікації

допомагають пояснити механізми створення й інтерпретації візуальних образів. Наукові дослідження показують, що мистецькі твори викликають емоційну реакцію не лише завдяки своїм естетичним властивостям, але й через здатність відображати внутрішній світ людини, викликати емпатію та спонукати до рефлексії. Такий вплив можна пояснити активацією нейронних мереж, які відповідають за емоційне оцінювання й соціальну взаємодію.

Таким чином, розуміння емоцій та їхнього впливу на людину є ключовим для гармонізації міжособистісних відносин і покращення якості життя. Мистецтво, як форма взаємодії між емоціями та творчістю, відіграє важливу роль у цьому процесі, слугуючи інструментом для досягнення емоційного балансу та внутрішньої рівноваги [3].

Візуальна привабливість образу визначається його естетичним впливом, що зумовлений художньою виразністю, стилістичною витонченістю та майстерністю виконання. Художня виразність зображення формується завдяки ретельному вибору об'єкта та гармонійній композиції твору. Для оцінки візуального мистецтва необов'язково, щоб усі перелічені характеристики були рівноцінно виражені одночасно. Нерідко достатньо навіть однієї з цих ознак для створення естетичного ефекту.

Наукове визначення сприйняття полягає у тому, що це — психічний пізнавальний процес, через який людина цілісно відображає об'єкти, явища чи події реального світу, коли вони безпосередньо впливають на органи чуття. Основними властивостями сприйняття є вибірковість (уміння виділяти об'єкт на фоні інших) та апперцепція (вплив попереднього досвіду, знань, інтересів і емоцій на процес сприйняття). Саме ці дві риси визначають, як ми бачимо та розуміємо реальність.

Вплив мистецтва на мозок неймовірно потужний. Простий погляд на витвір мистецтва активує ділянки мозку, відповідальні за обробку емоцій. Під час споглядання художніх творів мозок починає передбачати, створювати асоціації та встановлювати зв'язки, як на свідомому, так і на підсвідомому рівнях. Це стимулює почуття задоволення, радості або навіть катарсису,

сприяючи емоційній гармонії.

Реакція на мистецтво може бути різною — від захоплення до роздумів чи навіть меланхолії. Усі ці емоції корисні для психологічного благополуччя, оскільки вони сприяють рефлексії та внутрішньому балансу. Незалежно від того, чи ви активно створюєте мистецтво, чи просто насолоджуєтеся роботами інших, мистецтво виступає потужним засобом для зміцнення психічного здоров'я [1].

Мета роботи. Теоретично обґрунтувати та емпірично перевірити психологічні аспекти впливу живопису на емоційний стан людини.

Матеріали та методи. З метою розв'язання поставлених завдань використано такі методи дослідження: теоретичні – аналіз наукової літератури з проблеми; синтез, порівняння, систематизація, узагальнення концепцій та підходів з метою обґрунтування теоретичних положень дослідження; емпіричні–діагностичні (тестування, метод узагальнення незалежних характеристик) – з метою визначення рівнів професійно – психологічної культури; інтерв'ю; метод обробки даних. Емпіричну базу дослідження складала 20 осіб віком від 16 до 25 років. Психодіагностичний інструментарій складається з таких методик: Опитувальник САН, Опитувальник Б. І. Додонова «Емоційна направленість особистості», Шкала ситуативної тривожності Спілбергера- Ханіна.

Результати та обговорення. Споглядання витворів мистецтва дозволило респондентам абстрагуватися від повсякденних турбот, розслабитися та звернути увагу на свої внутрішні переживання. Їхній настрій суттєво покращився, самопочуття стабілізувалося, а рівень енергії помітно зріс.

Йдеться не про миттєвий терапевтичний ефект, а про важливість правильно підібраних художніх робіт, які здатні впливати на свідомість глядачів. Такі картини спрямували когнітивні процеси в інше русло, дозволивши учасникам зануритися у стан гармонії та спокою. Це не лише підвищило їхній настрій, але й сприяло поліпшенню загального психологічного стану.

Звісно, одного відвідування галереї чи перегляду картин може бути недостатньо для довготривалого ефекту. Однак навіть короткотривалий контакт з мистецтвом продемонстрував значний вплив, показавши, наскільки потужною є роль живопису у регуляції емоційного стану.

На третьому, завершальному етапі дослідження, було поставлено завдання закріпити отримані результати та визначити, до якої з трьох категорій емоцій (визначених у межах дослідження) належать почуття респондентів.

Таким чином, проведений експеримент підтвердив теоретичні висновки, сформульовані раніше. Було доведено, що живопис позитивно впливає на емоційний стан людини. Результати тестування показали, що навіть респонденти у поганому настрої чи з ознаками депресії змогли покращити свій емоційний фон завдяки взаємодії з художніми творами [2].

Висновки. Відповідно до результатів дослідження можна зробити висновок, що живопис справді позитивно впливає на емоційний стан людини. Проведені тестування показали, що респонденти, навіть будучи у поганому настрої та на межі депресії, можуть відволіктися та підвищити свій емоційний стан, завдяки творам мистецтва.

СПИСОК ВИКОРИСТАНИХ ДЖЕРЕЛ:

1. Коган Л. Психологія культури. Київ, 2008. 351 с.
2. Палій А. А. Диференціальна психологія. Харків, 2011. 492 с.
3. Моляко В. О. Психологічні закономірності творчого сприймання інформаційних індикаторів реальності. Київ, 2015. 259 с.

ОСОБЛИВОСТІ РОЗВИТКУ ЦІННІСНИХ ОРІЄНТАЦІЙ СТУДЕНТСЬКОЇ МОЛОДІ ПІД ЧАС ВОЄННОГО СТАНУ

Бочаріна Наталія Олексіївна,

к.п.с.н., доцент

Конопацька Оксана Григорівна,

Магістрантка

Університет Григорія Сковороди в Переяславі

м. Переяслав, Україна

Вступ. / Introductions.

Цінності - важливе поняття таких суспільних наук, як соціологія, право, філософія, психологія та гуманітарних, як педагогіка. У працях найдавніших мислителів людства ми бачимо, яка велика увага приділена цінностям. Сформовані цінності – це ті переконання та ідеї, що є постійними чинниками прагнень та дій дорослої людини. Сучасний український філософ Ігор Козловський, що був науковцем та викладачем, приділяв велику увагу цінностям та розвитку екзистенційного інтелекту. У останній виданій при його житті книзі він зазначив гідність (одну із цінностей) як ознаку зрілої людини. Цікаво також те, що з точки зору психології цей вчений формулював цінності як смислоутворюючі елементи, що допомагають зцілювати психічні травми.

Перед тим як міцно сформуватися, цінності мають пройти період розвитку у світогляді кожної людини. Надалі цінності об'єднані в певні ієрархічні структури, що мають наукову назву: ціннісні орієнтації. Учені приділяють велику увагу дослідженню ціннісних орієнтацій, оскільки вони є елементами структури особистості та виступають рямими мотивами до діяльності. Найбільш динамічно ці процеси проявляються у молодості. За класифікацією ВООЗ цей вік охоплює 18 – 44 роки, за законодавством України 14 – 35 років.

Вчені досліджують зв'язок між розвитком ціннісних орієнтацій та психологічним благополуччям у період війни. Тема ціннісних орієнтацій і життєвих перспектив молоді під час війни є актуальною, оскільки війна є

складною соціально-психологічною ситуацією, яка суттєво впливає на молодих людей. Війна може викликати руйнування цінностей, які раніше були важливими для молодих людей, а також порушувати плани на майбутнє та перспективи внаслідок мобілізації, втрат, міграцій. Молодь може відчувати незахищеність, нестабільність та безперспективність. Однак, з іншого боку, війна може також спонукати молодь до зміни свого ставлення до життя, до зміни пріоритетів і навіть до вибору професії та кар'єри. Це становить умовне ядро наукового інтересу до цих явищ, відображене у магістерській роботі.

Мета роботи. / Aim. Теоретичне та емпіричне вивчення особливостей ціннісних орієнтацій студентської молоді під час воєнного стану в Україні; розроблення психологічної програми розвитку ціннісних орієнтацій особистості студента.

Матеріали та методи./Materials and methods. Матеріалом до опрацювання теми роботи стали письмові опитування, що є науково доцільним методом роботи. На цій основі застосовано інші методи: кількісний та якісний аналіз отриманих результатів опитування. Форма роботи в умовах воєнного стану обрана відповідно до умов навчання; онлайн.

Було використано такі три методики:

- Методика М. Рокіча Ціннісні орієнтації [Rokeach M. The nature of human values / M. Rokeach. – N.Y. : Free Press, 1973. – 438 p.].
- Ціннісний опитувальник Ш. Шварца [Schwartz S. H. Universals in the content and structure of values: theoretical advances and empirical tests in 20 countries // *Advances in Experimental Social Psychology*. – Orlando, FL., 1992.-Vol. 25];
- Шкала психологічного благополуччя Керол Ріфф [Riff's Psychological Well-Being Scale].

Результати та обговорення./Results and discussion. У результаті узагальнення даних, отриманих письмово від кожного учасника, було зроблено зріз ціннісних орієнтацій студентів на час проведення опитування. 30 людей добровільно взяли участь у дослідженні. Кожен учасник опрацював по три

методики. Кількісні показники відповідей були відображені у абсолютному та відсотковому значенні, а також додано інтерпретацію. Загалом розподіл значень був здійснений за трьома рівнями: високий, середній та низький.

Особливо цінним виявився завершальний опитувальник К. Ріфф, що допоміг визначити рівень психологічного благополуччя студентської молоді в умовах війни.

Можна було припустити, що ціннісні орієнтації зазнали деяких змін у своїй структурі та порушення ієрархії. А також те, що рівень психологічного благополуччя значно впав і потрібно передусім звертати увагу саме на це. Адже такі дані можуть використовувати як політики на державному рівні, так і викладачі на рівні роботи зі студентами. Також це може бути корисно для опрацювання психологами навчальних закладів та соціальних служб, що працюють з людьми молодого віку.

В результаті було виявлено те, що ієрархія ціннісних орієнтацій у картині світогляду студентів досить стала. Однак серед цінностей виявлені такі, що особливо актуалізувалися в українському суспільстві, що обороняється від зовнішнього агресора та дбає про збереження цінностей.

Зокрема, цінністю абсолютно високого рівня стала Безпека. Тут мова йде як про зовнішню безпеку держаави, так і про безпеку окремого громадянина в тих умовах війни, в яких він перебуває. Так само багато для студентів важить цінність Досягнення, адже студентам важливо здобувати особисті успіхи відповідно до соціальних стандартів,

Самооцінка більшості студентів достатньо позитивна відповідно до опитування, здебільшого на високому чи середньому рівні. Вони люблять будувати плани та прагнуть встигати якомога більше.

Дуже помітно те, як цінності любові і турботи виходять на перший план в умовах війни. Важливими є позитивні відносини з оточенням. Більшість студентів відповіли, що завжди готові приділяти увагу рідним і близьким, друзям, вислуховувати їх та самі цінують людяне ставлення.

Що стосується благополуччя. То це суб'єктивні переживання. Можемо

зазначити, що в умовах коли українське суспільство має цінності єдності та ідентичності, досить мало людей відзначають самотність. При цьому студенти надають важливого значення умінню насолоджуватися життям та пізнавати нове. Взагалі цінність Саморозвитку показана важливою у кожному обчисленні і проходить наскрізно через все дослідження.

У цих тезах висвітлено найцікавіше, однак ця робота виявилася об'ємною та повною для того щоб робити багато інших висновків.

Висновки./Conclusions. Як М. Рокіч, так і Ш. Шварц та К. Ріфф розробили унікальні, універсальні методики, що дозволяють працювати з людьми різного віку, різних культур та різних форм навчання. Методики доповнюють одна одну та урізноманітнюють результат, дозволяючи детально дослідити ієрархічну структуру ціннісних орієнтацій студентської молоді в умовах воєнного стану. Необхідно і надалі проводити подібні дослідження для розробки програм формування ціннісних орієнтацій.

ПСИХОДИНАМІЧНА ТЕРАПІЯ ЯК ТРЕНІНГОВА ПРАКТИКА МОТИВАЦІЙНОГО ЗРОСТАННЯ ТА ФОРМУВАННЯ СТРЕСОСТІЙКОСТІ ОСОБИСТОСТІ

Бугіль Ірина Степанівна
Костишин Наталія Михайлівна
Чорній Володимир Михайлович
Петрівська Наталія Орестівна
студенти

ПраТ «ВНЗ «Міжрегіональна академія управління персоналом»
м. Львів, Україна

Вступ. Психодинамічна терапія представляє собою ряд напрямків аналітично зорієнтованої терапії, яка вивчає минулий досвід, що впливає на формування повторюваної манери поведінкової діяльності.

Мета роботи – дослідити ефективність психодинамічної терапії як тренінгової практики мотиваційного зростання та формування стресостійкості особистості.

Матеріали. Вивчення особливостей психодинамічної терапії та її розвиток було предметом наукових пошуків вітчизняних та зарубіжних вчених: А. Осіпової, С. Зонненберга, С. Лазара, Р. Урсано, Дж. Паоліно та ін.

Засновником глибокої психології та психоаналізу є З. Фрейд. У широкому розумінні психоаналіз включає три елементи:

- Метод дослідження неусвідомлених відчуттів та думок.
- Техніки психотерапії.
- Теорії людської особистості.

Методи психоаналізу розроблені до створення вичерпної теорії глибокої психології, тому змістовно психодинамічна теорія представлена набором теорій, що вивчають неусвідомлені процеси та їх вплив на розвиток особистості.

Методи: спостереження та експеримент.

Результати та обговорення. Психодинамічна терапія як тренінгові практика мотиваційного зростання особистості та формування у неї стресостійкості являє собою комплекс занять, скерованих на переоцінку життєвих негативних чинників, що гальмують подальший розвиток особистості, а також як метод, що базується на розумінні динаміки психіки людини та її внутрішніх процесів.

У проведенні такої терапії широко використовують різні методи для розкриття свідомих та підсвідомих аспектів особистості, що дозволяє розкритися, зрозуміти причини проблем й змінити негативні поведінкові патерни [1].

Етапами психодинамічної терапії як тренінгової практики мотиваційного зростання особистості та формування у неї стресостійкості виокремлено [1]:

- Оцінка клієнта;
- Розкриття підсвідомих процесів;
- Розвиток нових інсайтів й зміна поведінкових патернів;
- Стабілізація та закріплення нових поведінкових навичок.

Психодинамічна терапія як тренінгова практика скерована на застосування різнотипних психологічних концепцій та методів, таких як [1]:

- Аналіз несвідомого;
- Розвиток інсайту;
- Розкриття й розуміння психоемоційних конфліктів;
- Використання контртрансферу та трансферу;
- Формування стресостійкості;
- Стимулювання мотиваційного зростання.

Конфлікти, довготривала робота, напруга, чи навіть безсоння зумовлені стресовими ситуаціями, що негативно впливають на організм особи та її працездатність [2].

Стресостійкість означає сукупність індивідуальних якостей, що дозволяють без негативних наслідків переносити стресові (професійні або особисті) чи конфліктні ситуації, а також здатність витримувати напруження й

адаптуватися під дію стресу або стресових факторів й ефективно виконувати свої функції у професійній сфері діяльності та особистому житті [3].

Мотиваційне зростання розглядається як психологія мотивації до професійного зростання внутрішньо-особистісної сили з метою досягнення успіху [4].

Психодинамічна терапія як тренінгові практика мотиваційного зростання та формування стресостійкості побудована за такими складовими:

1. мотиваційне зростання особистості, що охоплюють скерованість на розвиток:

- зовнішньої мотивації для досягнення професійного успіху, кар'єрного та особистого росту через різноманітні прийоми заохочення та стимулювання;

- внутрішня мотивація визначається особистими інтересами, потребами та цілями.

2. Стресостійкість як здатність протистояти й справлятися із стресом, не уникаючи його, а формування умінь спокійно та правильно на нього реагувати, що визначається такими рівнями:

- спокійна реакція на будь який стрес;

- спокійна реакція, що проявляється через тривожність;

- гостра й бурхлива реакція, зокрема – невміння підлаштуватися під певну ситуацію.

Висновки. Психодинамічна терапія як тренінгові практика мотиваційного зростання та формування стресостійкості спрямована на формування внутрішніх механізмів, спрямованих на розкриття трансферних й контртрансферних процесів, які виникають у психотерапевтичному відношенні, а також на покращення самопізнання й зміну негативних поведінкових патернів.

ЛІТЕРАТУРА:

1. Психодинамічна психотерапія для дорослих – основні концепції і методи. PSYHOLOGIST. Психологічна допомога. URL: psychologist.com.ua

2. Як підвищити стресостійкість: 5 порад і правил. Школа бізнесу. URL: online.novaposhta.education/blog/.
3. Стресостійкість. Що це і як розвинути? Genius. URL: genius.space/lab/.
4. Психологія мотивації до професійного зростання – знаходження внутрішньої сили для успіху. URL: fact-news.com.ua/.

ЕМОЦІЙНА ЗАЛЕЖНІСТЬ

Гноянко Тетяна Андріївна

Студентка магістратури

053 психологія

Хмельницький Інститут Соціальних Технологій

Вступ. Проблема залежної особистості та залежної поведінки є особливо актуальною в сучасному суспільстві. Залежність це внутрішньо особистісна форма рабства, яка обмежує можливості. Будь-яка залежність є перешкодою на шляху до самореалізації. В широкому сенсі залежність це прагненням покладатися на когось або щось з метою отримання задоволення від адаптації. Емоційна залежність характеризується непереборною підпорядкованістю власних інтересів іншим особам, неможливістю бути самостійним і вільним в виборі поведінки. Цей вид залежності досить непомітний але не менш небезпечним. Об'єктом залежності є відносини з людьми. Емоційна залежність є підвидом психологічної залежності, але психологічна залежність охоплює більш широкий спектр залежностей, що впливає на психічний стан людини. Емоційна залежність зосереджена на потребі в зовнішній емоційній підтримці, тоді як психологічна залежність може включати і інші фактори, що визначають психічну стабільність людини.

Ціль роботи: провести теоретичний аналіз та визначити розвиток, причини та наслідки емоційної залежності.

В рамках психологічної норми є цілий спектр різних форм емоційно залежної поведінки, - батьки і діти, партнери по роботі та , командні задачі в бізнесі та спорті, наставництво. В ознаках відмінності норми від патології є наявність критичного мислення, яке дає можливість розмежовувати власне з навколишнім і не спідвідносити власне з цінностями інших осіб або груп. В проявах залежності можна характеризувати як розлад поведінки особистості залежного типу. Формування цього первинного розладу є результатом незавершеної стадії становлення психологічної автономії в дитячому віці, і в

дорослому житті має вигляд прагнення до симбіотичних дитячо-батьківських відносин в яких межі з матір'ю були одні на двох і досвіду відєднання до самостійності та формування впевненості не було. Емоційна залежність призводить до токсичних, дисфункціональних відносин. Де один партнер намагається контролювати іншого або ж один з партнерів постійно жертвує своїми інтересами для підтримки зв'язку. Наслідками є тривожні розлади, депресії та зниження здатності до функціонування та ухвалення рішень без підтримки інших.

В концептуальній основі дослідження психологічні чинники емоційної залежності: занижена самооцінка через неусвідомлення своїх бажань та цінностей, тривожність та схильність до катастрофізації через страх, невпевненість та відсутність саморозуміння, агресивність та або імпульсивність до об'єкта фрустрації через порушення адаптативних можливостей, авторитарний або, та домінуючий стиль виховання. Ознаками емоційно залежних людей є: відсутність самоповаги, залежність від чужої думки, саможертвність, відсутність особистих кордонів, відсутність власних бажань, жага до схвалення і любові, прагнення до злиття з іншими, страх самотності та відчуття провини.

В житті людини людини багато що формується та походить із сім'ї, це-базова довіра до світу, відчуття базової безпеки, спокій в контакті з іншими людьми та найголовніше спокій і без інших.

Матеріали та методи: Теоретичний аналіз, класифікація та порівняння експериментальних даних.

Що стосується диференціації емоційної залежності представників різної статі, то у кожної з них також і свої окремі особливості емоційної залежності. Жінки частіше за чоловіків схильні до емоційної залежності через соціальні та культурні фактори, такі як традиційне виховання орієнтоване на встановлення близьких емоційних зв'язків. Бажання отримувати підтримку та увагу від партнера пов'язане з роллю жінки як опікунки та емоційно чутливої особистості. У жінок емоційна залежність пов'язана з потребою підтвердження

свої цінності через відносини. Чоловіки проявляють емоційну залежність, але часто через соціальні норми, які заохочують їх бути більш незалежними, це менш виражено на поверхні. У чоловіків емоційна залежність виникає з нестабільності самооцінки та страху бути відкинутим через стереотипи про мужність та самостійність.

Результати обговорення: Теоретичний аналіз обумовлений важливістю вимог сьогодення. Життя сучасної людини, її інтенсивне функціонування, взаємодія з собою та соціумом. Необхідність прийняття та ухвалення рішень в умовах невизначеної ситуації, брак часу, вимоги до оперативності та високого рівня компетентності. Всі ці чинники мають вплив як на людину так і на суспільство в цілому. Розвиток здорового функціонування особистості є запорукою формування міцних та надійних, здорових взаємовідносин, що прямо впливає на усі сфери життя, формування сімей, виховання майбутніх поколінь та характер діяльності.

Висновки: Перебуваючи в емоційно залежних відносинах людина проживає екзистенційний вакуум. Відсутність зазначення своїх потреб, бажань та цінностей без розуміння себе. В стосунках з іншою людиною є відчуття меншовартості та інша людина як наркотик що відчувається потребою навіть фізично. Шлях до позбавлення емоційної залежності лежить через пошук та збільшення кількості себе в воєму власному житті і побудова стосунків через здорову емоційну привязаність.

ОСОБЛИВОСТІ ЗВ'ЯЗКУ ПРОФЕСІЙНОЇ РЕФЛЕКСІЇ ТА КОМПЕТЕНТНОСТІ ПСИХОЛОГА

Горбачова Ольга Юрїївна

к.психол.н.

Криворізький державний педагогічний університет
м. Кривий Ріг, Україна

Вступ. Війна в Україні спричинила нові виклики та змінила фокус роботи психологів на кризову інтервенцію. Психологи мають працювати з людьми, які пережили травматичні події, втратили близьких, домівки та мають потребу у невідкладній психологічній допомозі.

Це вимагає від спеціалістів високого рівня професійної підготовки, здатності швидко оцінювати стан клієнтів та надавати необхідну підтримку, включаючи роботу з посттравматичним стресовим розладом (ПТСР), тривогою, депресією та іншими психічними розладами. Зазначене підвищує вимогливість психологів до себе, власних компетентностей та здатності до професійної рефлексії.

Рефлексія є ключовим компонентом особистісного та професійного розвитку, адже дозволяє людині аналізувати та розуміти свої дії, почуття і думки. Це сприяє усвідомленню та актуалізації потенціалу, побудові життєвого шляху і самовдосконаленню. Різні вчені акцентують увагу на різних аспектах рефлексії, що підкреслює її багатогранність та значення в сучасному суспільстві. Так, Бех, С. Кузікова, С. Максименко, М. Савчин, О. Гриньова та Р. Віклунд, С. Дюваль та Є. Осін визначають рефлексію як механізм самоусвідомлення та планування; Н. Кантор та Ч. Хоппер вбачають призначення рефлексії у контролі та регуляції власної поведінки і емоцій особистості.

Професійна рефлексія є невід'ємною складовою професіоналізації психолога, формування, розвитку та підтримки його здатності до об'єктивного сприйняття запиту та об'єктивної оцінки власної роботи і, за потреби,

своєчасного проходження супервізії або особистої терапії. З огляду на зазначене, професійна рефлексія постає, на нашу думку, ключовим маркером професійної компетентності психолога.

Ціль роботи. Обґрунтувати місце та роль професійної рефлексії в структурі компетентностей психолога.

Матеріали та методи. Теоретико-методологічну основу дослідження становлять положення компетентнісного підхід до професіоналізації (А. Маркова, Н. Чепелева) та саморозвитку особистості (І. Бех, С. Кузікова, С. Максименко).

Результати та обговорення. Визначаючи професійний саморозвиток як процес безперервного навчання, удосконалення навичок і знань, що допомагають залишатися конкурентоспроможним на ринку праці та досягати професійних цілей [1; 2; 4; 7], необхідно визначити ключові напрямки, ресурси професійної діяльності та особистісний потенціал фахівця. Професійна рефлексія є не лише інструментом самопізнання та самовдосконалення, але й ключовим фактором успішної адаптації до змін у професійному середовищі. Це дозволяє психологам ефективніше працювати, краще розуміти себе та інших, а також знаходити нові можливості для особистісного і професійного зростання. Здатність до удосконалення власної професійної діяльності, підвищення кваліфікації, здійснення самоосвіти визначено галузевим стандартом вищої освіти України із галузі знань 05 Соціальні та поведінкові науки, спеціальності 053 «Психологія» [9]. Зазначене можливе за адекватної оцінки меж своєї компетентності, ефективності своєї професійної діяльності, що є результатом професійної рефлексії.

Успішна рефлексія професійного досвіду психолога передбачає кілька ключових умов, які допомагають ефективно аналізувати, оцінювати та покращувати свою практику. Ось основні з них:

- наявність методологічних знань: професійні компетентності та володіння методами й техніками рефлексії, розуміння її мети та значення для професійного розвитку;

- самоусвідомлення: здатність критично оцінювати власні дії, думки та емоції, що передбачає вміння бачити свої сильні та слабкі сторони, а також усвідомлювати вплив власного досвіду на роботу з клієнтами;
- супервізія та інтервізія: регулярне обговорення своєї практики з супервізором чи в групах інтервізії, що сприяє глибшому розумінню власного професійного досвіду та вдосконаленню навичок;
- професійна етика: дотримання етичних норм і стандартів професії допомагає зберігати об'єктивність у процесі рефлексії та уникати упереджених суджень;
- підвищення кваліфікації: готовність до постійного професійного розвитку, відвідування тренінгів, семінарів та читання спеціалізованої літератури сприяє поглибленню знань і навичок.

Дотримання цих умов дозволяє психологу ефективно рефлексувати свій професійний досвід, що веде до підвищення якості надання психологічної допомоги та особистісного та професійного зростання [5; 6].

Переживання нестачі у будь-якій зі зазначених умов спричинить активність у напрямку подолання невідповідності між бажаним образом професійного “Я” та реальним [3].

Розбіжності між бажаним і реальним виступають не лише викликом, а й потужним стимулом для професійного розвитку. Вони створюють перспективи для самоосвіти та самовдосконалення, які в кінцевому результаті призводять до успішної самореалізації в обраній професії. Регулярне оцінювання своїх досягнень і невдач дозволяє краще зрозуміти свої сильні та слабкі сторони та визначити перспективи подальшого самовдосконалення.

Так, самопрогнозування, як визначення короткострокових та довгострокових цілей, розробка плану дій для їх досягнення, а також гнучкість у зміні професійних планів залежно від нових обставин або можливостей, може мати конкретно-ситуативний або перспективний характер [10].

Процес постійного самовдосконалення, підвищення кваліфікації і розвитку компетенцій, який забезпечує особистості успішне професійне життя

пов'язаний з професійною реалізацією. Професійна реалізація є важливим аспектом кар'єрного розвитку, який демонструє досягнення індивідуальних професійних цілей і відповідальність перед професійним середовищем. Так, професійний шлях можна розглядати як поступовий рух особистості-професіонала до досягнення усвідомленої мети в межах обраної професійної сфери. Цей процес зазвичай включає в себе кілька важливих аспектів: цілепокладання, розвиток ресурсів, постійне самовдосконалення, вибір кар'єрних можливостей, особистий розвиток [4].

Процес професіоналізації передбачає високий рівень освіти та навичок в конкретній сфері. Це може включати академічну підготовку, професійну сертифікацію, курси підвищення кваліфікації та стажування. Поширеним є визначення професіоналізації через професійний саморозвиток, та особистісний саморозвиток, що в сукупності складає підстави для об'єктивної та критичної оцінки професійної діяльності, що забезпечується рефлексивним компонентом.

Зв'язок між самореалізацією та рефлексією прослідковується і в працях С.Рубінштейна.

Так, учений стверджував, що рефлексія дозволяє вийти за межі буття окремої людини і вже з позиції “поза” оцінити його та взяти за нього відповідальність [8]. Така позиція рефлексії в контексті саморозвитку, в тому числі професійного, дозволяє визнати її значення для формування зрілості (професійної зрілості).

Структура професійної рефлексії психолога вміщує, на нашу думку такі компоненти, як: особистісний, едукативний.

Особистісний компонент професійної рефлексії психолога є важливою складовою професійної компетентності та ефективної діяльності фахівця. Професійна рефлексія психолога передбачає здатність аналізувати власні дії, емоції, думки та професійний досвід, а також розуміння своїх сильних і слабких сторін.

Особистісний компонент включає кілька ключових аспектів: самоусвідомлення (розуміння власних цінностей, установок, переконань та як

вони впливають на професійну діяльність, усвідомлення своїх емоцій та їх впливу на процес консультування); емоційна компетентність (здатність регулювати свої емоційні реакції під час роботи з клієнтами, висока емпатія та здатність встановлювати емоційний контакт з клієнтом без втрати професійної дистанції); саморегуляція (здатність керувати своїми емоціями та поведінкою, вміння контролювати стрес і долати професійні труднощі, розвиток адаптивних стратегій поведінки).

Розвиток особистісного компоненту професійної рефлексії допомагає психологам бути більш усвідомленими, ефективними та етичними у своїй роботі. Це не лише підвищує якість консультування, але й сприяє особистісному росту фахівця.

Едукаційний компонент професійної рефлексії є ключовим для формування успішного та компетентного психолога, здатного ефективно реагувати на потреби сучасного суспільства. Ін дозволяє глибше усвідомлювати взаємозв'язок між теоретичними знаннями та практикою, адаптуватися до викликів професії та розвивати ефективні способи роботи з клієнтами. Це також формує стійку мотивацію до постійного розвитку та підвищення професійних стандартів.

Едукаційний компонент професійної рефлексії психолога включає наступне: професійну освіту та самоосвіту (участь у семінарах, курсах підвищення кваліфікації, вебінарах, практичних конференціях та ін.), супервізію та інтервізію (регулярні зустрічі з досвідченими фахівцями для аналізу власної роботи, спільне обговорення кейсів із колегами для обміну досвідом).

Висновки. Професійна діяльність психолога передбачає сформовану здатність до об'єктивної оцінки меж власної компетентності та постійний контакт із професійною спільнотою, шляхом долучення до супервізії та інтервізії. Професійна рефлексія постає, на нашу думку, механізмом *самоприйняття, самопрогнозування та самореалізації професійної діяльності психолога*, що забезпечує його адаптивні здатності до змін у професійному

просторі та здатність оцінювати себе в професійній діяльності. Професійна рефлексія психолога дозволяє ідентифікувати зовнішній та внутрішній світ, розпізнавати професійні “прорахунки” та, за потреби, орієнтуватися на професійний розвиток та супервізійну підтримку. Професійна рефлексія набувається в процесі професіоналізації і є показником розвинутої здатності до інтегрування власного (у тому числі й професійного) досвіду - компетентності.

СПИСОК ВИКОРИСТАНОЇ ЛІТЕРАТУРИ

1. Іващенко А. І. Наукові підходи до вивчення проблеми саморозвитку як психологічного феномена. *Гуманітарний вісник ДВНЗ «Переяслав-Хмельницький державний педагогічний університет імені Григорія Сковороди»*. Переяслав-Хмельницький, 2015. Вип. 36. С. 217-223. 25
2. Іващенко А. І. Професійна рефлексія як механізм саморозвитку майбутніх психологів : дис. ... канд. психол. наук: 053Психологія. Вінниця, 2021, 290с.24
3. Волошина В. В. Психологічні технології підготовки майбутніх психологів : монографія. Вінниця, ТОВ “Нілан–ЛТД”, 2015. 391 с.9
4. Вірна Ж. П. Мотиваційно-смилова регуляція у професіоналізації психолога. Луцьк: РВВ «Вежа»; ВДУ ім. Лесі Українки, 2003. 320 с. 7
5. Грінцова О. Вплив рефлексії на проектування життєвого шляху особистості. *Педагогіка і психологія професійної освіти*. 2016. № 4. С.12-15.12
6. Зімовін О. І., Заїка Є. В. Рефлексивність та рефлексія: співвідношення понять. *Вісник Харківського національного університету імені Г. С. Сковороди*. Психологія. 2014. Вип. 47. С. 65–71.21
7. Кузікова С. Б. Феноменологія саморозвитку особистості: визначення поняття. *Науковий вісник Миколаївського державного університету імені В. О. Сухомлинського. Серія : Психологічні науки*. 2013. Т. 2. Вип. 10. С.171–176. 27
8. Рубинштейн С. Л. Бытие и сознание. Человек и мир. Санкт-Петербург: Питер, 2012. 593 с.

9. Стандарт вищої освіти України із галузі знань 05 Соціальні та поведінкові науки, спеціальності 053 «Психологія» <https://mon.gov.ua/storage/app/media/vishcha-osvita/zatverdzeni%20standarty/2021/07/28/053-Psykholohiya-bakalavr.28.07-1.pdf>

10. Шевченко Н. Ф. Дослідження професійної спрямованості майбутніх психологів. *Вісник Дніпропетровського університету імені Альфреда Нобеля. Серія «Педагогіка і психологія»*. 2013. №1(5). С. 95–101. 63

ПСИХОЛОГІЧНІ ОСОБЛИВОСТІ КОГНІТИВНО-ПОВЕДІНКОВОЇ ТЕРАПІЇ В РОБОТІ З ТРИВОЖНІСТЮ ПОСТТРАЖДАЛИХ УНАСЛІДОК ВІЙСЬКОВИХ ДІЙ В УКРАЇНІ

Дрозд Олена Володимирівна

к.психол.н.

Лянний Андрій Валентинович

Студент

Чорноморського національного університету імені Петра Могили
м. Миколаїв, Україна

Вступ. Тривога - один з найпоширеніших емоційних станів у людей. Вона проявляється у вигляді інтенсивного та нав'язливого занепокоєння щодо ситуацій, які можуть виникнути в майбутньому, але які важко передбачити. Причини тривоги можуть варіюватися від генетичних та екологічних факторів до стресових життєвих подій. Цей стан має значний вплив на якість життя і заважає роботі, стосункам та особистісному розвитку. За даними Всесвітньої організації охорони здоров'я (ВООЗ), тривога є другим за поширеністю психічним розладом після депресії, від якого страждають мільйони людей у всьому світі.

На когнітивному рівні, як зазначає А. В. Будник, тривожність характеризується негативними думками перед подією, яка ще не відбулася. Вона пов'язана з переконаннями: про себе, інших та світ. Фізіологічно тривога пов'язана з активацією симпатичної нервової системи, що призводить до почастищення серцебиття, дихання та потовиділення. Поведінкові прояви тривоги включають уникнення, підвищену пильність, повторювану поведінку та ритуали.

Структурована і чітка формулювання КПТ з тривожності фокусується на дисфункціональному мисленні, глибоко вкорінених переконаннях, травматичному досвіді, негативних установках і когнітивних помилках. Таке структурування допомагає зробити роботу більш ефективною.

Джудіт Бек перераховує основні техніки боротьби з тривоною:

1) щоденник для запису думок; 2) техніка «С-Д-Е-П» - взаємозв'язок між реальними подіями, думками про них, почуттями з приводу них і діями; 3) техніка «Падаюча стріла» з ціллю аналізу катастрофізації, що провокують тривогу; 4) оцінка припущень і правил; 5) логічні помилки та викривлення в обробці інформації.

Мета роботи. Теоретично обґрунтувати та емпірично дослідити психологічні особливості когнітивно-поведінкової терапії в роботі з тривожністю постраждалих унаслідок військових дій в Україні.

Матеріали та методи. Було проведено дослідження за участю 30 осіб віком 20-25 років з метою вивчення рівня тривожності в рамках когнітивно-поведінкової терапії. Для психодіагностики були використані наступні методики: диференціальний індекс емоцій, (К. Ізард), шкала рівня тривожності (А. Бек), особистісна та ситуативна тривожність (Спілбергер) та особистісний прояв тривожності (Дж. Тейлор).

Методика "Шкала диференціальних емоцій" Ця методика була розроблена як застосування теоретичної концепції відомого американського психолога К. Ізарда про те, що існує десять базових емоцій, які лежать в основі всього емоційного життя людини. Вона становлять основу про те, що існує десять базових емоцій, які лежать в основі всього емоційного життя людини. До них належать емоції інтересу, радості, здивування, смутку, гніву, презирства, відрази, страху, сорому і провини.

Шкала тривоги Бека (англ. The Beck Anxiety Inventory, скор. BAI) Застосовується для кількісної оцінки інтенсивності тривожності у клінічній практиці та наукових дослідженнях. Розроблена Аароном Беком у 1988 році, вона базується на когнітивно-поведінковій концепції тривожних розладів.

Шкала включає 21 пункт, кожен із яких описує соматичні, когнітивні або емоційні симптоми тривожності (наприклад, серцебиття, запаморочення, страх втрати контролю). Респондент оцінює ступінь вираженості кожного симптому за чотирибальною шкалою (від 0 до 3), враховуючи стан за останній тиждень.

Тест тривожності Спілбергера визначає рівень тривожності виходячи із

шкали самооцінки, яка дозволяє визначити рівень особистісної та ситуативної тривожності суб'єкта. Ситуативна тривожність залежить від поточних проблем і переживань, пов'язаних з «тут і зараз». Особистісна тривожність є стійкою категорією і визначається типом вищої нервової діяльності, темпераментом, особистісними особливостями, вихованням і набутими стратегіями поведінки із зовнішніми факторами. Показники особистісної та ситуативної тривожності взаємопов'язані: люди з вищим рівнем особистісної тривожності демонструють більшу ситуативну тривожність у схожих ситуаціях.

Шкала особистісної тривожності (Дж. Тейлор) Опитувальник для вимірювання рівня тривожності (ММР1 включає твердження як додаткову шкалу). Опитувальник складається з 50 тверджень. Відповідно до інструкції, обстежуваний відкладає праворуч і ліворуч картки, залежно від цього, згоден він чи згоден з які у них твердженнями. Проходження тесту займає 15-30 хвилин. Результати тесту оцінюються шляхом підрахунку кількості відповідей, що вказують на тривожність.

Підсумковий бал:

40-50 балів - дуже високий рівень тривожності;

25-40 балів - свідчить про високий рівень тривожності;

15-25 балів - середній (висока тенденція) рівень;

5-15 балів - середній (низька тенденція) рівень; 0-5 балів - низький рівень тривожності.

Результати дослідження були оброблені за допомогою математико-статистичних методів. Розподіл отриманих даних перевірявся на відповідність нормальному закону за методом Є. І. Пустильника.

Результати та обговорення. Результати проведених методик дозволяють стверджувати, що дослідження підтверджує наступні результати. Тенденція до середнього рівня тривожності в досліджуваній вибірці спостерігається за чотирма методиками.

Тривожність зумовлена глибоко вкоріненими переконаннями, негативними установками, реакціями на навколишній світ та акцентуванням

уваги на поточних подіях. Це свідчить про те, що люди можуть контролювати вираження своєї тривоги, але це вираження залежить від переконань і досвіду. Таким чином, самопочуття людей визначається тим, як вони інтерпретують життєві ситуації. Не самі події визначають емоційні реакції, а сприйняття ситуації. Не події самі по собі визначають самопочуття людей, а спосіб, у який вони їх тлумачать. Дж. Бек у 2006 році описала когнітивну модель особистості, яка пояснює цю закономірність [2].

Тривожність супроводжується нав'язливими думками, які виникають неодноразово, сприймаються як небажані, негативні. Нав'язлива думка – це те, що турбує людину періодично, що раз у раз залучаючи її до кола роздумів про них.

Під занепокоєнням розуміється думка чи образ, який змушує турбуватися про майбутнє. Наприклад, переживання з приводу думки «Зараз я впаду». Хвилювання виникає знову і знову набувачи форми візуальних образів: Людина починає бачити все те погане, що може статися, – наприклад, себе в повній самоті, сумного, втраченого, – і починає переживати через таку перспективу [1].

Якщо людина сприймає все негативно, це призводить до перевантаження нервової системи та психіки. Відчувається дратівливість, відбувається накопичення негативних емоцій, що призводить до емоційної напруги. Тому важливо працювати зі своїм емоційним станом.

Ситуація→Автоматичні думки→Емоції.



Проміжні переконання.



Глибинне переконання

Рис. 1.1. Модель когнітивно-поведінкової терапії [2]

Метою розроблених корекційних заходів, реалізованих у рамках цього дослідження, було допомогти учасникам усвідомити автоматичні думки та переконання, які є джерелом неадаптивної поведінки та почуттів, і розвинути навички їх спростування, створюючи таким чином більш конструктивні та

адаптивні моделі мислення, нові поведінкові патерни та техніки, що сприятимуть учасники мали навчитися стратегіям аналізу свого поточного стану шляхом розпізнавання негативних думок, дослідження правильності думок та вивчення технік релаксації.

Висновки. Отже, когнітивно-поведінкова терапія (КПТ) - один з основних напрямків психологічної роботи, заснований на інтеграції когнітивних і поведінкових методів впливу. Ефективність підтверджена в лікуванні тривожних розладів - однієї з найпоширеніших психологічних проблем сучасності. Аналіз різних психологічних концепцій показує, що тривожність розглядається як багатогранне явище, що охоплює як когнітивні, фізіологічні та так і емоційні аспекти. Впровадження КПТ у процес подолання тривожності не тільки модифікує деструктивні думки, але й сприяє формуванню нових моделей поведінки, які знижують тривожність. Таким чином, КПТ є ефективним інструментом для гармонізації емоційного стану та покращення якості життя клієнтів.

За допомогою кваліфікованих терапевтів і бажання працювати самостійно люди, які страждають тривожністю, можуть подолати страх і вести більш повноцінне і осмислене життя. У деяких випадках процедура проста. Інформації та змін у навколишньому середовищі достатньо. В інших випадках необхідно діяти систематично відповідно до деяких "змінними": когнітивними схемами, списками дій. Ефективність, компетентність терапевтичної роботи, чесність в робочому процесі, досвід терапевта, якість відносин з ним забезпечать більш чіткий і ясний результат, підвищать ймовірність поліпшення емоційного стану.

Це залежить від низки факторів, які впливають на почуття інших людей, включаючи їхню прихильність до методу, зусилля, які вони докладають, задоволення, яке вони отримують від початкових змін, реакцію оточення, їхню здатність визнати невдачу. Дослідники відзначають ефективність когнітивно-поведінкової терапії в боротьбі з тривогою, що було підтверджено в нашому дослідженні.

Актуальність визначається швидким зростанням числа людей з високим

рівнем особистісної і ситуативної тривожності, тому зараз важливо розробити методи і стратегії. Це допоможе знизити рівень тривожності в майбутньому.

СПИСОК ВИКОРИСТАНИХ ДЖЕРЕЛ:

1. Robert L. Leahy. Cognitive Therapy Techniques. New York. 2018. 15-30 p.
2. Бек Д. Когнітивна-терапія. Повне керівництво. Нью-Йорк. 1995. 25-29с.
3. Кларк Д. А. Тривога та страхи. Як їх подолати. Київ, 2020. 29-30 с.

АКТИВНИЙ СПОСІБ ЖИТТЯ ЯК ЧИННИК ЗАГАЛЬНОГО БЛАГОПОЛУЧЧЯ У СТАРШОМУ ВІЦІ

Дубчак Галина Михайлівна,
доктор психологічних наук, доцент

Лисенко Ольга Павлівна,
здобувач другого (магістерського) рівня
ДЗ «Луганський національний університет імені Тараса Шевченка»
м. Полтава, Україна

Вступ./Introduction. В сучасному суспільстві, де середня тривалість життя постійно збільшується, питання забезпечення високої якості життя у старшому віці набуває особливої актуальності. Старіння населення є однією з глобальних демографічних тенденцій, що ставить перед суспільством нові виклики у сфері медицини, соціальної політики та особистого розвитку. Підтримка активного способу життя у старшому віці розглядається як ключовий чинник, що впливає на фізичне, психічне та соціальне благополуччя літніх людей. Психологічне благополуччя літніх людей є предметом дослідження багатьох вчених. Більш за все приділяється увага дослідженням онтогенетичних і культурних чинників психологічного благополуччя (Г. Крайг, Я. Стюарт-Гамільтон, К. Ріфф і ін.).

Дослідження вказують, що фізична активність у старшому віці здатна не лише підтримувати здоров'я, але й подовжувати період незалежності та активного життя. Крім того, важливу роль відіграють психосоціальні аспекти активного способу життя, такі як участь у спільнотах, взаємодія з оточенням та самореалізація, що сприяють емоційній стійкості та соціальному благополуччю. Ці питання вивчали такі сучасні українські дослідники, як А. Гакман, А. Зуєва, О. Коваленко, А. Ляшко та ін.

Наукова актуальність дослідження полягає в тому, що попри численні дослідження, присвячені питанням старіння, активний спосіб життя як комплексний чинник, що впливає на загальне благополуччя літніх людей, потребує подальшого вивчення. Особливо це стосується інтегрованого підходу

до аналізу фізичних, психологічних та соціальних аспектів активності у старшому віці.

Мета роботи./Aim. Метою даної статті є теоретичний аналіз впливу активного способу життя на загальне благополуччя у старшому віці

Матеріали та методи./Materials and methods. Аналіз наукової літератури за темою дослідження, методи логіко-психологічного аналізу (класифікація, систематизація, порівняння, узагальнення).

Результати та обговорення./Results and discussion. Благополуччя – одне з найпоширеніших понять останніх років не тільки у соціогуманітарних наукових і практичних дисциплінах, таких як економіка, соціологія, психологія, медицина, педагогіка, соціальна робота, але й у повсякденному житті пересічної людини переважно зрілого віку [2].

Аналіз різних підходів до розуміння загального благополуччя показує, що цей феномен є багатограним та охоплює не лише фізичні, але й психологічні, соціальні та економічні аспекти. Класичні теорії акцентують увагу на досягненні самореалізації та сенсу життя як основи для благополуччя. Пізніші дослідження розвинули концепцію психологічного та соціального благополуччя, що включає такі компоненти, як автономія, особистісне зростання, соціальна інтеграція та позитивні міжособистісні стосунки.

Проаналізуємо ключові складові загального благополуччя.

Фізичне благополуччя є однією з центральних складових загального благополуччя, оскільки воно безпосередньо впливає на якість життя людини та її здатність до активної участі у суспільних і особистих справах. Фізичне здоров'я визначається не лише відсутністю хвороб, але й загальним функціонуванням організму, рівнем енергії та здатністю долати фізичні навантаження.

Згідно з дослідженнями ВООЗ [6], фізична активність має вирішальне значення для підтримання здоров'я. Регулярна фізична активність знижує ризик серцево-судинних захворювань, діабету другого типу, інсульту та деяких видів раку. Фізично активні люди також мають вищий рівень загального

благополуччя, оскільки фізичне здоров'я є основою для психологічної стабільності та соціальної інтеграції [3].

Психологічне благополуччя охоплює емоційну стабільність, здатність до самоприйняття та життєву задоволеність. Згідно з моделлю К. Ріфф [5], компоненти психологічного благополуччя є критично важливими для підтримання внутрішньої гармонії, впевненості в собі та відчуття сенсу життя.

Соціальне благополуччя визначається рівнем соціальної інтеграції людини, якістю її міжособистісних стосунків та участю у суспільному житті. Люди, які мають розвинуті соціальні зв'язки, демонструють вищий рівень загального благополуччя, оскільки соціальна взаємодія забезпечує емоційну підтримку, підвищує самооцінку та створює відчуття належності до спільноти [1].

Економічне благополуччя визначається рівнем матеріального добробуту людини, її здатністю задовольняти базові потреби, забезпечувати себе та свою родину. Дослідження показують, що матеріальний добробут має безпосередній вплив на загальне благополуччя, оскільки він забезпечує стабільність, почуття безпеки та знижує рівень стресу, пов'язаного з фінансовими труднощами [4].

В основі поняття активний спосіб життя знаходиться філософсько-соціальна категорія «спосіб життя», яка охоплює сукупність типових способів життєдіяльності індивіда, соціальної групи, суспільства в цілому. На спосіб життя впливають умови життя і власне визначають його.

Активний спосіб життя традиційно визначається як регулярна фізична діяльність, що спрямована на підтримку фізичного та психічного здоров'я. З моменту появи концепції у середині ХХ століття, акцент робився на важливості фізичних вправ для профілактики хронічних захворювань та збереження життєвої енергії в різні періоди життя.

Аналіз ключових аспектів активного способу життя показує, що регулярна фізична активність є критичним фактором підтримання фізичного та психічного здоров'я у старшому віці. Активний спосіб життя сприяє збереженню когнітивних функцій, підвищує стійкість до хронічних

захворювань та покращує емоційне благополуччя. Також важливою складовою є соціальна активність, яка дозволяє людям похилого віку підтримувати позитивні соціальні зв'язки та зменшує ризики ізоляції. Підтримання активності у старшому віці є комплексним процесом, що охоплює не лише фізичні, але й соціальні та емоційні аспекти життя.

Активний спосіб життя позитивно впливає на різні сфери благополуччя у старшому віці. Регулярна фізична активність допомагає знижувати ризик хронічних захворювань, таких як серцево-судинні хвороби, діабет та остеопороз. Дослідження показують, що навіть помірні фізичні навантаження можуть значно знизити смертність та покращити якість життя. Фізична активність сприяє зниженню рівня депресії, тривожності, покращенню настрою та підвищенню самооцінки. Крім того, активність стимулює когнітивні функції, допомагає запобігти деменції та сприяє поліпшенню пам'яті. Активна участь у громадських та соціальних заходах сприяє розширенню соціальних зв'язків та зниженню ризику ізоляції, що є важливим фактором емоційного благополуччя у старшому віці.

Пізня дорослість характеризується комплексом змін, що охоплюють фізичні, когнітивні та емоційні аспекти життя. Ключовими психологічними характеристиками цього періоду є зміни в когнітивних процесах, соціальних ролях та самооцінці. Дослідження показують, що старші люди можуть зберігати високу якість життя за рахунок розвитку адаптивних механізмів та підтримки активної життєвої позиції. Важливу роль у підтриманні психологічного благополуччя відіграють соціальні зв'язки та участь у соціальних активностях, що сприяють позитивним емоційним станам та зниженню рівня депресії. Хоча когнітивні функції можуть знижуватися, здатність до адаптації та життєвий досвід дозволяють літнім людям зберігати високий рівень самостійності та цілісності «Я».

Висновки./Conclusions. Таким чином, загальне благополуччя слід розглядати як інтегративне поняття, що охоплює різні аспекти людського життя: фізичні, психологічні, соціальні та економічні. Для забезпечення

стійкого благополуччя необхідно враховувати не тільки особистісні чинники, але й соціально-економічні умови, що сприяють покращенню якості життя. Адаптивність та активність є ключовими факторами для підтримання психологічного благополуччя у пізній дорослості. Теорія успішного старіння підкреслює важливість активного залучення до соціальних і фізичних активностей, що дозволяють зберігати соціальні зв'язки та фізичне здоров'я.

СПИСОК ЛІТЕРАТУРИ

1. Блинова О. Є., Круглов К. О. Суб'єктивне соціальне благополуччя співробітників з різним соціально-економічним статусом. *Інсайт: психологічні виміри суспільства*. 2021. № 6. С. 57–71.
2. Вернік О. Л. Суб'єктивне і психологічне благополуччя: проблема інтеграції евдеймонічного і гедоністичного підходів. *Благополуччя особистості як мета психологічних і соціальних практик* : матеріали всеукраїнського науково-практичного семінару (25 вересня 2019 року, Київ) / за ред. Ю.М. Швалба. Київ : Інститут психології імені Г.С. Костюка НАПН України, 2019. С. 9–13.
3. Фещук В. В. Взаємозв'язок фізичного та психічного благополуччя. *Актуальні проблеми психічного здоров'я: Збірник наукових праць* (за матеріалами Всеукраїнської студентської інтернет-конференції (25 травня 2023 р.)). Житомир : Вид-во ЖДУ імені Івана Франка, 2023. С. 90–92.
4. Diener E., Biswas-Diener R. Will money increase subjective well-being? *Social Indicators Research*. 2002. № 57(2). P. 119–169.
5. Ryff C. D. Happiness is everything, or is it? Explorations on the meaning of psychological well-being. *Journal of Personality and Social Psychology*. 1989. № 57(6). P. 1069–1081.
6. World Health Organization (WHO). Global Recommendations on Physical Activity for Health. Geneva: WHO, 2010. 58 p.

ВПЛИВ ДИТЯЧОЇ ТРАВМИ НА ФОРМУВАННЯ БАР'ЄРІВ У МІЖОСОБИСТІСНОМУ СПІЛКУВАННІ

Євдокимова Наталя Олексіївна

д.психол.н., професор

Нікулін Дмитро Іванович

Аспірант

Міжнародний класичний університет імені Пилипа Орлика
м. Миколаїв, Україна

Проведено детальний аналіз впливу дитячих психологічних травм на формування бар'єрів у міжособистісному спілкуванні. Визначено, що дитяча психологічна травма виникає внаслідок переживання значущих стресових подій, які перевищують адаптаційні можливості дитини, і проявляється у вигляді емоційної замкнутості, тривожності, страху близькості або схильності до конфліктної поведінки. Досліджено механізми, через які травми впливають на формування дисфункціональних моделей поведінки, зокрема через порушення емоційної регуляції, зниження здатності до довіри та розвиток захисних стратегій уникнення чи агресії. Особливу увагу приділено аналізу наукових досліджень, які вивчають нейробіологічний та психологічний вплив травматичних подій на особистість. Розглянуто роль теорії прив'язаності у формуванні моделей соціальної взаємодії, зокрема роботи Дж. Боулбі та М. Ейнсворс, які описують зв'язок між дитячими травмами і труднощами у побудові здорових стосунків у дорослому віці. Також розглянуто дослідження Б. ван дер Колка, які демонструють нейрофізіологічні зміни у структурі мозку, що виникають у результаті травматичного досвіду, і як ці зміни впливають на здатність людини будувати ефективну комунікацію. У статті підкреслено важливість використання сучасних психотерапевтичних підходів для подолання наслідків дитячих травм, таких як когнітивно-поведінкова терапія, терапія, орієнтована на прив'язаність, та тілесно-орієнтовані методи. Зазначено, що ці інтервенції спрямовані на покращення емоційної регуляції, розвиток довіри до інших та подолання соціальних бар'єрів. Окрема увага приділяється

визначенню соціальної підтримки та групових терапевтичних практик, які сприяють відновленню довіри та соціальної взаємодії. Висвітлено, що розуміння впливу дитячих травм на міжособистісне спілкування є ключовим для розробки ефективних методів допомоги. Майбутні дослідження можуть зосередитися на детальному аналізі впливу травм на різні вікові групи та створенні індивідуалізованих терапевтичних програм. Дослідження також підкреслює важливість врахування індивідуальних ресурсів, таких як рівень стресостійкості, здатність до емоційної регуляції та когнітивна гнучкість, що є критичними для подолання наслідків дитячих травм. Розгляд цієї теми сприяє глибшому розумінню впливу травматичного досвіду на соціальні взаємодії, розширює можливості розробки інноваційних підходів для підтримки психологічного благополуччя та забезпечує перспективи для подальших досліджень у сфері психологічної травматології.

Ключові слова: Дитяча травма, міжособистісне спілкування, соціальні бар'єри, емоційна регуляція.

Постановка проблеми. Психологічні травми, що переживає дитина без сумніву залишають досить значний відбиток на подальшому житті та психіці людини, до того ж напряду впливають на її особистісні особливості, самооцінку, рівень домагань та на її вміння будувати міцні та глибокі соціальні та міжособистісні зв'язки. На сьогодні в психології є розуміння, що що дитинство є фундаментальним періодом формування основних соціальних навичок і моделей спілкування. Якщо під час цього важливого періоду дитина стикається зі складними ситуаціями, що травмують її психіку, такими як будь які види насильства, втрата близької людини чи родича, це може вкрай негативно вплинути на подальші можливості розвитку і правильного формування необхідних компонентів дорослішання, а також призвести до утворення бар'єрів у спілкуванні, таких як страх близькості, уникнення конфліктів або надмірна агресивність.

У сучасній психологічній науці питання вивчення впливу

психотравмуючих обставин на психічне здоров'я людини вже давно не нове, проте питання, як саме ці травми впливають на здатність до побудови здорових міжособистісних стосунків, зокрема у дорослому віці, залишається недостатньо вивченим.

Також важливо розуміти, що при дослідженні впливу дитячої психологічної травми досить складним стає коректне визначення глибини травматичного досвіду та його реальне підґрунтя, адже у людини, особливо в дитинстві, досить швидко включаються захисні механізми психіки, що намагаються уникнути переживань та блокують спогади про травмуючу подію, викривлюють ці спогади або замикають в собі. Через це дослідження реального впливу дитячої травми на подальше життя та корекція цього самого впливу дуже ускладнюється. Такі прояви, як емоційна замкнутість, тривожність, схильність до надмірного контролю чи залежності, можуть бути неочевидними для оточення і навіть для самої людини.

Таким чином, актуальність теми дослідження полягає у необхідності комплексного аналізу взаємозв'язку між дитячими травмами та їхнім впливом на міжособистісне спілкування, а також у розробці підходів до подолання цих бар'єрів через психокорекційні інтервенції. З'ясування цього взаємозв'язку дозволить не лише краще розуміти причини труднощів у спілкуванні, але й сприяти ефективній допомозі особам із травматичним досвідом.

Аналіз останніх досліджень та публікацій. В сучасній психологічній науці поняттю дитячої психологічної травми приділено досить багато уваги. Це питання є вкрай актуальним особливо в українських дослідженнях, коли наявність дитячої травми через повномасштабне вторгнення важко переоцінити. Ф. Карл і В. Фельдман вивчають наслідки емоційного, фізичного, сексуального насильства та нехтування потребами дитини, а також підкреслюють, що травматичні події дитинства можуть викликати порушення розвитку емоційної регуляції, що значно ускладнює міжособистісні стосунки. Дж. Боулбі та М. Ейнсворс вивчали психологічну дитячу травму в контексті теорії прив'язаності і прийшли до висновку, що травми, отримані в

ранньому віці, формують дисфункціональні моделі стосунків ("уникання", "тривожність", "дезорганізованість") [1]. Ці моделі в дорослому віці проявляються у вигляді страху близькості, нездатності довіряти або тенденції до надмірного емоційного злиття. Б. ван дер Колк вивчав поняття дитячої травми в контексті нейропсихології, де зазначав, що дитячі травми можуть змінювати нейронні зв'язки у мозку, особливо у зонах, відповідальних за соціальну взаємодію та контроль емоцій. Проте, не зважаючи на великі наукові досягнення в сфері вивчення ролі дитячої травми на психічне здоров'я та особистість людини, роль цих травм у формуванні бар'єрів у міжособистісному спілкуванні досі залишається недостатньо вивченою. Дослідженням цього питання на теренах українського наукового суспільства вивчали Олійник Т. В., Долинська Л. І., Куліш О. С., Головатий М. Ф. Серед зарубіжних дослідників цим питанням займались Perry B. D., Herman J. L., Cloitre M.

Мета роботи – аналіз впливу дитячих психологічних травм на формування бар'єрів у міжособистісному спілкуванні, а також визначення можливих шляхів їх подолання через психологічну допомогу.

Виклад основного матеріалу. Дитячі психологічні травми є надзвичайно важливою темою для розуміння впливу на розвиток особистості та формування соціальної взаємодії. Вони виникають внаслідок переживання подій, які виходять за межі адаптаційних можливостей дитини, таких як втрата близької людини, фізичне або емоційне насильство, війни чи стихійні лиха. Ці травми залишають глибокий відбиток на психічному здоров'ї та поведінкових стратегіях людини, що виявляється в дорослому віці у вигляді бар'єрів у міжособистісному спілкуванні.

Найбільш глибоко дитяча травма впливає на можливість дитини до самостійного регулювання емоцій та розвитку емоційного інтелекту, адже в дитячому віці, переживаючи сильне емоційне потрясіння та травматичний досвід дитина не може повноцінно обробити та зрозуміти що відбулось через відсутність сформованої когнітивної сфери та часто відсутність підтримки з боку дорослих і можливості розказати та пояснити переживання та наслідки

травмуючої ситуації. Це призводить до хронічного стану перезбудження або емоційного оніміння, що стає бар'єром для ефективної комунікації. В такій ситуації підвищений базовий рівень тривожності, знижена самооцінка, сором та страх, що утворився внаслідок пережитої травми часто стає перешкодою до побудови тісних, емоційно глибоких та довірливих стосунків, адже людина підсвідомо уникає ситуацій, які можуть асоціюватися з небезпекою [2].

Також часто причиною формування бар'єрів в спілкуванні стає механізм уникнення, оскільки такий захисний механізм спрямований на мінімізацію ризиків виникнення схожих ситуацій в майбутньому, через що може проявлятися як схильність уникати глибоких взаємовідносин, конфліктів або ситуацій, де потрібно відкрито виражати свої почуття. Однак таке уникнення лише посилює соціальну ізоляцію, що в свою чергу збільшує психологічний стрес.

Наступним компонентом утворення бар'єрів спілкування внаслідок дитячої травми є формування негативних переконань про себе та інших. Переживши складну життєву ситуацію, що стала причиною травмування, людина починає досить конкретно сприймати ситуації, що схожі на травмуючі як небезпечні і розділяє світ умовно на безпечні та небезпечні зони, що формує упередження щодо себе («я не вартий», «я сам заслужив») так і щодо інших, починаючи з зовнішніх ознак («не довіряти чоловікам», «не будувати стосунки з сильними чоловіками»), закінчуючи власне внутрішніми якостями («якщо людина мовчить – вона щось замислює», «якщо все добре – значить буде щось погане») та інше. Ці когнітивні установки значно впливають на стиль спілкування, знижуючи відкритість і готовність до емоційного контакту.

З погляду нейропсихології, спираючись на дослідження Бессела ван дер Колка можна побачити, що у травмованих осіб спостерігається гіперактивність мигдалеподібного тіла, яка відповідає за страх і реакції «бий або біжи». Це ускладнює здатність аналізувати ситуації, регулювати емоції та підтримувати стабільний емоційний стан у взаємодії з іншими [3].

В роботі з дитячою травмою, найбільш ефективним підходом на сьогодні

вважається когнітивно-поведінкова терапія, через можливість за допомогою неї усвідомити зв'язок між емоціями та поведінкою та виявити новий спосіб реагування на схожі ситуації у майбутньому, так само як і тілесно-орієнтовані практики, такі як соматичний досвід чи робота з тілесними реакціями, також сприяють інтеграції травматичного досвіду, дозволяючи людині знову відчувати безпеку у своєму тілі. Іншим перспективним методом є терапія, орієнтована на прив'язаність, яка допомагає клієнтам переосмислити негативний досвід дитинства та навчитися будувати довірливі стосунки [4].

Також для роботи з дитячими психологічними травмами чудово підходить робота в групі, адже групова терапія дозволяє створити новий позитивний досвід на основі конструювання подібних ситуацій з іншими реальними людьми в безпечному оточенні.

Спільний досвід групової терапії дає змогу клієнтам відчути підтримку інших людей, які стикаються зі схожими проблемами, і поступово відновлювати довіру до соціального оточення [5].

Таким чином, дитячі психологічні травми мають глибокий вплив на формування особистості та її здатність до міжособистісного спілкування. Розуміння цих механізмів та розробка ефективних інтервенційних програм є важливими кроками на шляху до подолання наслідків травм і поліпшення якості життя осіб, які зазнали травматичного досвіду.

Висновок. Дитячі психологічні травми є однією з основних причин формування бар'єрів у міжособистісному спілкуванні. Вони впливають на емоційну регуляцію, здатність довіряти та стратегії соціальної взаємодії. Розуміння цих механізмів дозволяє розробляти ефективні методи допомоги, спрямовані на зменшення наслідків травм і відновлення здатності до здорового спілкування.

Перспективи подальших досліджень полягають у більш детальному аналізі впливу травм на різні вікові групи, а також у розробці індивідуалізованих терапевтичних підходів для їх подолання.

СПИСОК ЛІТЕРАТУРИ

1. Bowlby, J. Attachment. – New York: Basic Books, 1969. – P. 12-15.
2. Долинська Л. В. Психологічні закономірності становлення процесу самовдосконалення у системі сімейно-ціннісних орієнтацій // Науковий часопис національного педагогічного університету імені М. П. Драгоманова. Серія 12 : Психологічні науки. – 2018 – Вип. 7. – С. 24-31.
3. Van der Kolk, B. A. The Body Keeps the Score: Brain, Mind, and Body in the Healing of Trauma. – Viking, 2014. – P. 32-38.
4. Мазур Є. С. Психічна травма та психотерапія // Психотерапевтичний журнал. – 2003. – № 1. – С. 31-52.
5. Красило А. І. Соціально-гуманістичний аналіз психологічної травми // Культурно-історична психологія. – 2009. – Т. 5. – № 3. – С. 81-90.
6. Заграй Л. Д. Концептуалізація «Я» та психологічна травма // Вісник Чернігівського національного педагогічного університету. Серія: Психологічні науки. – 2015. – Вип. 128. – С. 108-111.
7. Cloitre, M., Cohen, L. R., & Koenen, K. C. Treating Survivors of Childhood Abuse: Psychotherapy for the Interrupted Life. – Guilford Press, 2016. – P. 102-105.

ВПЛИВ СІМЕЙНОГО СЕРЕДОВИЩА НА ЕМОЦІЙНИЙ РОЗВИТОК ДОШКІЛЬНИКА

Завгородня Альона Сергіївна
студентка 2 курсу ОС «Магістр»
Психологічного факультету
Черкаського національного університету
імені Богдана Хмельницького
Науковий керівник: канд. психол. наук, доцент
Педченко О. В.

Анотація: Сімейне середовище є найважливішим фактором, що впливає на емоційний розвиток дитини у дошкільному віці. У статті розглядаються основні аспекти цього впливу, зокрема емоційна атмосфера сім'ї, стиль виховання, взаємодія батьків з дитиною, а також соціокультурні фактори. Наукова робота підкреслює важливість позитивного емоційного клімату в сім'ї для формування здорової емоційної сфери дошкільника.

Ключові слова: Сім'я, дошкільник, емоційний розвиток, стиль виховання, емоційний клімат.

Мета: Дослідити вплив сімейного середовища на емоційний розвиток дошкільника, визначити основні чинники, які сприяють або перешкоджають гармонійному формуванню емоційної сфери дитини, та запропонувати рекомендації для батьків щодо створення сприятливих умов для емоційного становлення.

Виклад основного матеріалу:

Емоційний розвиток є одним з найважливіших аспектів формування особистості дитини на ранніх етапах життя. Дошкільний вік – це період, коли закладаються основи емоційної регуляції, емпатії та соціальної взаємодії. В умовах сучасного суспільства дослідження впливу сімейного середовища на цей процес є особливо актуальним, адже саме сім'я формує перші уявлення дитини про світ і взаємини із соціумом.

Сімейне середовище є соціальною групою, що існує для задоволення потреб кожного з її членів. Надважливою рисою сімейного виховання є вплив на формування життєвих цінностей дитини [2; 3].

Емоційний клімат у сім'ї суттєво впливає на психоемоційний стан дитини. Діти, які ростуть у сім'ях із позитивною емоційною атмосферою (де панують любов, повага, довіра), демонструють кращі результати в емоційному розвитку. Натомість у сім'ях із конфліктами, постійною критикою або емоційною холодністю у дітей часто виникають тривожність, агресія чи труднощі у спілкуванні.

Батьківський стиль виховання є ключовим чинником у формуванні емоційної стійкості дитини. Існують такі стилі виховання:

- авторитарний: батьки ставлять високі вимоги, але недостатньо підтримують дитину емоційно. Це може спричинити замкнутість або бунтарство;
- демократичний: батьки встановлюють чіткі межі, але водночас підтримують теплі стосунки. Цей стиль сприяє розвитку емоційної зрілості;
- ліберальний: батьки надмірно захищають дитину або уникають встановлення правил. У результаті дитина може мати труднощі з контролем емоцій.

Дитинство відіграє важливу роль у формуванні особистості і визначає подальший розвиток людини. Психологічне середовище, в якому зростає дошкільник, відіграє фундаментальну роль у формуванні її ставлення до себе і навколишнього середовища [3].

Щоденна взаємодія між батьками та дитиною формує її емоційні реакції. Наприклад, регулярне читання разом, ігри та щира увага до почуттів дитини сприяють формуванню довіри та емпатії. У той же час ігнорування або знецінення почуттів дитини можуть призвести до емоційної відчуженості.

Матеріальний стан, культурні традиції та соціальні умови сім'ї також відіграють важливу роль. Наприклад, у сім'ях із високим рівнем стресу (через фінансові труднощі або соціальну нестабільність) діти частіше стикаються з

емоційними розладами. Водночас сім'ї, які підтримують стабільність і залучені до соціальних активностей, формують у дітей здорові моделі емоційної поведінки.

Таким чином, надважливо створити сприятливе психологічне середовище для дошкільників, що сприятиме їхньому здоровому розвитку.

Висновки:

Сімейне середовище є потужним інструментом, який може як сприяти, так і гальмувати емоційний розвиток дошкільника. Тому важливо, щоб батьки створювали сприятливу емоційну атмосферу вдома, де діти можуть вільно висловлювати свої почуття та емоції, а також отримувати підтримку та розуміння. Це сприяє не лише їхньому емоційному зростанню, але й загальному психологічному та соціальному розвитку.

Батькам важливо створювати позитивну емоційну атмосферу, забезпечувати підтримку та увагу до потреб дитини, а також будувати відносини на основі довіри та взаєморозуміння. Це допоможе дитині вирости емоційно стабільною особистістю, здатною створювати здорові соціальні зв'язки.

СПИСОК ВИКОРИСТАНИХ ДЖЕРЕЛ

1. Бех, І. Д. Особистісно орієнтоване виховання: методологія і технології. Київ: Либідь, 2003.
2. Вавілова А. С. Вплив стилів батьківського виховання на рівень тривожності молодших школярів. Вчені записки ТНУ імені В.І. Вернадського. Серія: Психологія, Том 32 (71) № 2 2021. С.123-127
3. Денисенко Ю. Фактори формування особистісної ідентичності в сучасній сім'ї. Соціальна психологія. 2008. № 2. С. 124-131.
4. Еріксон, Е. Дитинство та суспільство. Київ: АСТ, 2006.

РІВЕНЬ ПСИХОЛОГІЧНОГО БЛАГОПОЛУЧЧЯ ЖІНОК У ПІСЛЯПОЛОГОВИЙ ПЕРІОД ТА МЕТОДИ ЙОГО ПІДТРИМКИ

Іванцев Наталія Ігорівна,

к.психол. н., доцент

Водвуд Марія Василівна,

магістр

Прикарпатський національний університет

імені Василя Стефаника

м. Івано-Франківськ, Україна

Вступ. Дослідження рівня психологічного благополуччя матерів у післяпологовий період є надзвичайно важливим в умовах війни. Тривалий воєнний конфлікт в Україні значно впливає на психоемоційний стан жінок, зокрема матерів, які переживають стрес, тривогу, депресію та посттравматичні стресові розлади. Післяпологовий період є вкрай вразливим часом, і поєднання післяпологових труднощів з наслідками стресу від війни створює особливі психологічні ризики. В умовах війни багато жінок втратили звичний соціальний контекст, перебувають у вимушеній ізоляції через переміщення, тимчасові переселення, а також через порушення зв'язків з родиною та друзів. Враховуючи, що багато жінок стали матерями під час війни та специфічних обставин війни, а саме травматичного досвіду під час пологів, постає необхідність у адекватному психологічному супроводі.

Мета роботи. Дослідити рівень психологічного благополуччя жінок у післяпологовий період та обґрунтувати ефективні методи психологічної підтримки для покращення емоційного стану матерів у цей період.

Матеріали дослідження. Жінки, які перебувають у післяпологовому періоді; анкетування та психодіагностичні методики для оцінки психологічного благополуччя; літературні джерела з психології материнства, післяпологових станів та інтервенцій.

Методи дослідження. Теоретичний аналіз: аналіз наукової літератури щодо чинників, які впливають на психологічне благополуччя жінок у

післяпологовий період, та існуючих підходів до їх підтримки.

Емпіричні методи: анкета для збору соціально-демографічної інформації (вік, освіта, кількість дітей, умови життя), шкала післяпологової депресії Едінбурга (EPDS) для виявлення ознак емоційних порушень, опитувальник якості життя для оцінки загального стану жінок.

Результати та обговорення. Основні особливості післяпологового етапу життя жінки означаються значними психологічними змінами, що зумовлені гормональними перебудовами, адаптацією до нової соціальної ролі та фізичними навантаженнями. Встановлено, що успішна адаптація залежить від здатності зберігати морфофункціональну цілісність організму та задовольняти материнські потреби. Окрема увага у наукових джерелах звернена на емоційні труднощі: тривожність, почуття провини, дратівливість та соціальна ізоляція, які можуть значно ускладнювати післяпологовий період. Причини цих станів у жінок часто пов'язані з високими соціальними очікуваннями, нестачею підтримки та внутрішніми конфліктами жінки. Їх прояви варіюються від підвищеного рівня тривоги до хронічної емоційної нестабільності, а наслідки можуть включати виснаження, зниження самооцінки та погіршення сімейних взаємин. Своєчасне втручання та використання ефективних методів допомагають не лише подолати емоційні труднощі, але й сприяють гармонійному становленню материнської ролі. Опираючись на ці моменти, для всіх молодих матерів притаманні специфічні особливості перебігу післяпологового відновлення.

У нашому дослідженні взяли участь 24 жінки у віці від 22 до 35 років. Більшість учасниць були у шлюбі (75%), мали одну дитину (37,5%), середню та вищу освіту. Для виявлення ознак емоційних порушень у нашому дослідженні слугувала шкала післяпологової депресії Едінбурга (EPDS). За результатами шкали 37,5% учасниць (9 осіб) мали ознаки післяпологової депресії за шкалою EPDS. Це досить високий показник, що свідчить про значне поширення емоційних розладів серед жінок у післяпологовий період.

До можливих причин, на нашу думку, виступають гормональні зміни,

фізичне виснаження, відсутність належної соціальної підтримки, страх перед материнськими обов'язками, почуття ізоляції чи неспроможність знайти баланс між особистим життям і доглядом за дитиною.

Результати проведеного опитувальника якості життя з метою оцінки загального стану жінок вказують на наступні показники:

- високого рівня благополуччя у 25% (6 осіб) жінок, що свідчить про стійкість до стресів, позитивне сприйняття материнства та гармонійний емоційний стан. Ця група жінок, ймовірно, мають стабільну соціальну підтримку, ресурсний фізичний стан і можливості для відпочинку;

- середнього рівня благополуччя у 44% учасниць (7 осіб), що свідчить про відносно стабільний емоційний стан, але з певними труднощами, які можуть впливати на якість життя. Жінки у цій групі, ймовірно, відчувають баланс між позитивними та негативними емоціями, однак потребують підтримки, щоб покращити свій стан;

- низького у 31% учасниць (5 осіб), що свідчить про підвищену тривожність, стрес або депресивні тенденції. Такий стан часто пов'язаний із післяпологовими труднощами, включно з фізичним виснаженням, емоційною напругою та відсутністю підтримки. Жінки цієї групи потребують негайного залучення до програм психологічної допомоги.

Висновки. За результатами емпіричного дослідження приблизно 75% жінок перебувають на середньому або низькому рівні психологічного благополуччя, що вказує на значну потребу в розробці цілеспрямованих заходів підтримки. Необхідно зосередити зусилля на жінках із низьким рівнем благополуччя, пропонуючи їм доступні та ефективні інтервенції, зокрема когнітивно-поведінкову терапію, групову підтримку чи релаксаційні техніки. Жінки з високим рівнем благополуччя можуть слугувати прикладом позитивного досвіду та брати участь у програмах взаємодопомоги для підтримки інших матерів. Близько третини учасниць перебувають у стані емоційної вразливості, що вимагає як індивідуального, так і системного підходу до вирішення проблеми післяпологової депресії. Рання діагностика та

психологічна підтримка можуть значно покращити емоційний стан цих жінок.

Таким чином, психологічний супровід жінок у післяпологовий період є важливим елементом формування їхнього емоційного та фізичного благополуччя. Комплексні підходи, які враховують індивідуальні потреби та сімейний контекст, забезпечують успішну адаптацію жінки до нової ролі матері, сприяють гармонійному розвитку дитини та створюють міцну основу для благополуччя сім'ї в цілому.

ФАКТОРИ МОТИВАЦІЇ ПРАЦІ ТА ЗАДОВОЛЕНОСТІ ПРАЦЕЮ В ОРГАНІЗАЦІЇ

Камалетдінова Ольга Володимирівна

здобувач вищої освіти, магістр

Філіпович Вікторія Миколаївна

к.психол.н., доцент

Національний університет «Чернігівська політехніка»

г. Чернігів, Україна

Вступ. Будь-якій сучасній організації цікаво, як за мінімальних витрат мати максимально професійну та ефективну команду фахівців у своєму штаті. Одними з основних ключів для вирішення цього завдання є – мотивація персоналу та задоволеність працею.

Мета роботи. Проаналізувати теоретичні засади мотивації праці персоналу, її важливість, вплив на діяльність персоналу та організації.

Матеріали та методи. Методологічну основу цього дослідження склали праці: Л. М. Карамушки, Д. Мак-Клелланда, Р. Крейтнер і А. Кініцкі, О. Зорге та Г. Ворнер, Дж. Хуліна та Т. Джаджа та інших.

Результати та обговорення. Мотивація є однією з найбільш досліджених тем у психології. На думку Л. М. Карамушки [1], вона містить у собі як афективні, так і вольові компоненти особистості. Мотивація досягнення - це форма мотивації, пов'язана з потребою людини досягати успіху в різних завданнях і видах діяльності, а також уникати невдач. Основою мотивації досягнення є емоційні переживання, пов'язані з визнанням соціального успіху [1].

Початкові дослідження цієї форми мотивації були проведені в 1950-ті роки американським ученим Д. С. Мак-Клелландом. За допомогою апперцепційного тематичного тесту він виявив індивідуальні відмінності в мотивації досягнення і довів, що розвиток цієї мотивації безпосередньо пов'язаний з основними ціннісними орієнтаціями різних соціальних груп і верств населення [2].

Потреба в досягненні успіху багато в чому визначається тим, наскільки високо в ціннісній системі людини стоять професійні та особисті досягнення. У культурах і соціальних групах, де успіх і самостійність оцінюються високо, мотивація досягнення частіше проявляється сильніше.

Рівень домагань визначає, наскільки високі цілі, які ставить перед собою особистість. Люди з високою мотивацією досягнення частіше обирають завдання середньої складності, де успіх залежить від їхніх власних зусиль. Вони схильні уникати як занадто легких, так і занадто складних завдань, віддаючи перевагу тим, що дають реальну можливість проявити свої здібності.

Мотивація - це прагнення до виконання, тоді як праця відображає ставлення працівника. Фактори мотивації праці - це те, що змушує персонал працювати ефективно. Часто припускається, що мотивація і задоволення дуже схожі, якщо не синонімічні терміни, проте вони дуже різні.

Херсі і Бланшир стверджують, що на мотивацію впливають прогностичні уявлення про зв'язок між ефективністю і винагородою, а задоволеність відноситься до почуттів людей і винагороди, яку вони отримують. Таким чином, вони бачать задоволення як наслідок минулих подій, тоді як мотивація є наслідком їхніх очікувань про майбутнє [3].

Р. Крейтнер і А. Кініцкі, фахівці в галузі організаційної поведінки, у своїх працях висвітлюють мотивацію як ключовий чинник, що впливає на ефективність роботи в організаціях. Вони розглядають мотивацію як процес, що спонукає людей до дії, скеровує їхні зусилля, визначає інтенсивність і спрямованість їхньої поведінки. Дослідники вказують, що є значний позитивний зв'язок між мотивацією та задоволеністю працею [4].

О. Зорге та Г. Ворнер наголошують, що задоволеність працею - це визначальний результат мотивації будь-якої діяльності. Вони також вказують на те, що поняття мотивації часто використовують для аналізу та прогнозування ставлення, сприйняття, емоцій та поведінки персоналу [3].

Одним із найбільш широко використовуваних визначень в організаційних дослідженнях є визначення Локка, який визначив задоволеність працею як

задоволення або позитивний емоційний стан, що виникає в результаті оцінки своєї праці або досвіду.

Дж. Хулін та Т. Джадж зазначили, що задоволеність працею включає в себе багатомірні психологічні реакції на індивідуальну роботу та що це є відповідною реакцією когнітивної, афективної, афективної та поведінкової компоненти [5].

Висновки. Мотивація це складний процес, який залежить від різних чинників: потреб, очікувань, ціннісних орієнтацій, винагород та задоволення працею. Для ефективного управління мотивацією в організації необхідно враховувати ці аспекти, створюючи умови для досягнення індивідуальних і колективних цілей, а також забезпечуючи співробітників необхідними ресурсами і підтримкою.

СПИСОК ВИКОРИСТАНИХ ДЖЕРЕЛ:

1. Карамушка Л. М., Худякова Н. Ю. Мотивація підприємницької діяльності: монографія. К. Львів: Сполом, 2011. 208 с.
2. Ульянова В. С. Теоретичний аналіз мотивів до праці в персоналу фермерських господарств. Актуальні проблеми психології: зб. наук. Праць. К.: А.С.К. 2011. Т. 1. Вип. 31. С. 123-128.
3. Орбан-Лембрик Л. Е. Психологія управління. К.: Академвидав, 2003. 568 с.
4. Андреева І. А. Роль мотивації в організаційній поведінці персоналу. Актуальні проблеми психології: збірник наукових праць. К., 2011. Вип. 32. С. 233– 237.
5. Ульянова В. С. Теоретичний аналіз мотивів до праці в персоналу фермерських господарств / за ред. кол.: С. Д. Максименко. Актуальні проблеми психології: зб. наук. Праць. К.: А.С.К. 2011. Т. 1. Вип. 31. С. 123-128.

ЗАВДАННЯ ПРОФЕСІЙНОЇ ПІДГОТОВКИ МАЙБУТНІХ ПСИХОЛОГІВ В ЗАКЛАДАХ ВИЩОЇ ОСВІТИ

Карпенко Ангеліна Андріївна,

аспірантка

Національний університет імені В. О. Сухомлинського
м. Миколаїв, Україна

В умовах воєнного стану в Україні сучасний етап розвитку суспільства визначається особливою необхідністю залучення ресурсів психологічної науки і практики для вирішення нагальних завдань збереження фізичного і психологічного здоров'я дітей.

Як показує вітчизняний досвід та практики зарубіжного досвіду, завдання підготовки майбутніх фахівців системи освіти найбільш ефективно вирішуються на шляхах її професіоналізації, гуманітаризації та креативізації. Ключовими є проблеми гуманітаризації навчання, тому що саме вони задають траєкторію створення цілісної системи освіти. При цьому, особливо значущим є новий підхід до самого розуміння підготовки майбутніх фахівців з психології в руслі загальногуманістичних тенденцій у суспільстві. Психолого-педагогічні аспекти підготовки спеціалістів у закладах вищої освіти, тенденції розвитку професійної освіти розкриті в роботах Т. Фіннікова, О. Глузмана; М. Нечаєва, Є. Білозерцева, О. Гонєєва, А. Пашкова, В. Сластьоніна [1]. Питання професійної підготовки майбутнього спеціаліста вивчаються такими педагогами як О. Абдулліна, Н. Згрязкіна, В. Беспалько, Ю. Татур, Н. Кухарев, Г. Степанова, М. Рибокова, І. Бутенко, М. Боген, А. Полякова, Н. Чепелева, Н. Пов'якель, В. Панок, Л. Петровська, Т. Яценко та ін. [4].

В. Носков підкреслює, що підготовка сучасних психологів неможлива "без зміни змісту навчального процесу, освітніми цінностями якого повинні бути: гуманістичні принципи, науково обґрунтовані психолого-педагогічні методи навчання, визначеність психологів-педагогів щодо розуміння механізмів психофізичного душевного руху, духовної властивості особистості".

Вчений доводить, що у процесі підготовки майбутніх фахівців-психологів треба орієнтуватись на "поетапне оволодіння професійно значущими якостями з урахуванням поступового ускладнення психологічної інформації росту можливостей її творчого самоосмислення і подальшого використання в практичній діяльності" [2].

Ключовими є проблеми гуманітаризації навчання, тому що саме вони вимагають від закладів вищої освіти генерувати в освітніх програмах спеціальності не лише знання в області психології, а й формувати різні сфери гуманітарних знань, філософії, історії, культурології, філології, а також економіки і соціології, політології та права, математики та інформатики, концепції сучасного природознавства.

Відповідно до стандарту вищої освіти галузі знань 05 Соціальні та поведінкові науки, спеціальності 053 Психологія заклади вищої освіти готують психологів-практиків, психологів-дослідників, викладачів психології, тобто правомірно говорити про професійну компетентність психолога як практика, педагога, дослідника і управлінця. Їх функціями є психолого-педагогічний супровід дошкільної, загальної, спеціальної, додаткової та професійної освіти, оскільки для психолога-практика основне значення мають основні функції і види практичної діяльності (психологічна профілактика, освіта, діагностика, консультація, тренінг, корекція).

Спеціаліст в області психології повинен розуміти методологію і знати методи професійної діяльності психолога; володіти діагностичним інструментарієм і способами організації і проведення психологічних досліджень; розуміти специфіку предмета психології, диференціювати різні галузі психології; знати історію розвитку психологічної науки і її сучасні проблеми; знати психологічні особливості пізнавальних процесів (відчуття, сприйняття, пам'яті, мислення, мовлення, уяви), специфіку вольових процесів, емоційної сфери; мати загальне уявлення про особистість, її структуру, знати основні теорії особистості; розуміти процеси міжособистісного спілкування і взаємодії в групі; знати закономірності розвитку психіки в процесі онтогенезу;

знати основні види та сфери діяльності психолога і розуміти їх специфіку; володіти основами проведення корекційно-розвиваючої роботи та психологічного консультування і багато іншого. Не менш важливо для психолога володіти знаннями в області спеціалізації, орієнтуватися в питаннях різних прикладних галузей психології [3].

Отже, край важливим є новий підхід до самого розуміння підготовки спеціаліста в руслі загальногуманістичних тенденцій у суспільстві. Саме тому психолог особливо сьогодні повинен бути готовий до професійної діяльності в екстремальних ситуаціях, що багато в чому має визначатися системою якісної психологічної підготовки майбутнього фахівця у закладі вищої освіти.

ЛІТЕРАТУРА

1. Актуальні проблеми навчання та виховання людей з особливими потребами: зб. наук. праць. №6 (8). К.: Університет "Україна", 2019. 484 с.

2. Носков В. І. Проблеми підготовки психологів у системі вищої освіти / В. І. Носков // Зб. наук. пр. "Психологія". Випуск 4(7). К., 1999. С. 210-219.

3. Наказ Міністерства освіти і науки України від 24.04.2019 р. № 564 «Про затвердження стандарту вищої освіти за спеціальністю 053 «Психологія» для другого (магістерського) рівня вищої освіти.

4. Панок В. Г. Концептуальні підходи до формування особистості практикуючого психолога / Панок В. Г. // Практична психологія та соціальна робота. 1998, № 4. С.5-7, № 5. С.4-6.

СТРУКТУРНІ КОМПОНЕНТИ ГОТОВНОСТІ ДО ПРОФЕСІЙНОЇ ДІЯЛЬНОСТІ МАЙБУТНІХ ПСИХОЛОГІВ

Крутило Юрій Геннадійович

Здобувач

Філіпович Вікторія Миколаївна

к.псих.наук, доцент

Національний університет «Чернігівська політехніка»

м. Чернігів, Україна

Вступ./Introduction. У період суспільних змін, які породжують нові соціально-економічні умови професійної діяльності, особливого значення набувають внутрішні та психологічні ресурси особистості. Стійкість, стабільність і якість професійної діяльності визначаються особливостями психологічної підготовки фахівця. Особливе значення має особистісна готовність майбутнього психолога до роботи як фахівця з надання психологічної допомоги людям, які опинилися у важкій життєвій ситуації. Зміст психологічної готовності становлять сутнісні характеристики особистості, включно з інтелектуальними, емоційними та вольовими якостями, професійними та моральними переконаннями, потребами, звичками, знаннями, уміннями та навичками – що саме дає визначити структурні компоненти готовності майбутніх психологів.

Мета роботи./Aim. Визначити та детально обґрунтувати структурні компоненти готовності майбутніх психологів.

Матеріали та методи./Materials and methods. Важливість даної теми підтверджують роботи таких науковців: Г. Клименко, В. Филипська, К. Соцький, О. Кучерявий, Л. Смалиус, Н. Пророк, І. Середа.

Результати та обговорення./Results and discussion. Професійна підготовка, яка є основою професіоналізму, перебуває на етапі розвитку і не може існувати окремо від процесу професіоналізації. Основною метою психологічної підготовки є підготовка суб'єкта до виконання професійної діяльності та забезпечення ефективного функціонування всіх структурних

елементів у багаторівневій організації професійної підготовки. В структурі психологічної готовності до професійної діяльності слід виділити такі компоненти [3]:

- Мотиваційний;
- Орієнтаційний;
- Когнітивний та операційний;
- Емоційний та вольовий;
- Психофізіологічний;
- Оцінка.

Давайте розглянемо природу кожного з цих елементів.

Мотиваційний компонент включає всебічну професійну установку, інтерес і готовність до навчання. Він ґрунтується на професійно-освітній спрямованості (особистому бажанні використовувати свої знання в обраній царині знань) і являє собою позитивне ставлення до професії, схильність та інтерес до неї, бажання вдосконалювати свою професійну підготовку. Стійкість глибина і широта професійного інтересу та професійних ідеалів визначаються педагогічною спрямованістю. Ступінь сформованості професійного інтересу визначає, над чим майбутні фахівці працюватимуть над собою, щоб використати свої компетенції та можливості [2].

Орієнтаційний компонент – це ціннісна професійна орієнтація, що ґрунтується на професійній етиці, професійних ідеалах, поглядах, принципах і переконаннях та готовність діяти відповідно до них. Ядром орієнтаційного компонента є ціннісні орієнтації особистості, глибина її професійного світогляду. Його основними структурними одиницями є узагальнений досвід, погляди, переконання, принципи та готовність діяти відповідно до них у практичних ситуаціях.

Професійні переконання є важливим аспектом психологічної готовності до професійної діяльності, бо вони забезпечують безперервність професійної діяльності, цілеспрямованість у праці. Не менш важливою є професійна етика, в основі якої лежать моральні норми, оцінка і самооцінка, контроль і

самоконтроль, повага до норм і вимог суспільного життя, вміння донести ці норми до інших [2].

Когнітивний та операційний аспекти психологічної готовності включають у себе професійну спрямованість уваги, думки, сприйняття, пам'яті, мислення, умінь, знань, дій, операцій і засобів, необхідних для успішного виконання професійної діяльності.

Емоційно-вольовий компонент психологічної підготовки-емоції, спонтанні процеси, емоційний тонус, емоційна сприйнятливність, рішучість, самовладання, наполегливість, спонтанність, цілеспрямованість, самостійність, самокритичність і самоконтроль, які впливають на успішність та ефективність роботи психолога. Зміст психологічної підготовки в особистісній сфері характеризується поєднанням інтелектуального та емоційного змісту. Так, важливими є знання про явище, але не менш важливим є розуміння цього явища, тобто той сенс, який людина надає йому. Зміст психологічної підготовки містить у собі зв'язок міжособистим професійно-етичним змістом і знаннями про роботу та досвід [3].

Психофізіологічні аспекти психологічної готовності охоплюють упевненість у собі, готовність наполегливо працювати і доводити розпочату справу до кінця, здатність вільно контролювати свою поведінку та поведінку інших, професійну активність, діяльність і саморегуляцію, концентрацію уваги та витривалість, динамічний темп роботи. Ці якості та навички дають змогу психологам виконувати свою професійну діяльність з високою ефективністю.

Елементи оцінювання включають самооцінку власної фахової підготовки та того, чи вписується процес розв'язання професійних завдань в оптимальну психологічну модель. Важливим компонентом психологічної готовності є потреба фахівця у професійному самовдосконаленні. Достатній рівень розвитку, виразність умінь і загальне поєднання всіх елементів гарантують психологічну готовність студентів до професійної діяльності [2].

Висновки./Conclusions. Підсумовуючи, ми розглядаємо готовність майбутнього психолога до професійної діяльності як найважливішу внутрішню

структуру особистості майбутнього психолога, що дасть йому змогу не лише досягти рівня майстерності, стати компетентним і успішним у професії, а й постійно прагнути нових вершин у своїй професійній діяльності. Таким чином ми визначаємо готовність до професійної діяльності як цілісне відносно стійке особистісне утворення, що являє собою сукупність тісно взаємопов'язаних мотиваційних, орієнтаційних, когнітивних та операційних, емоційних та вольових, психофізіологічних детермінант неперервного професійного зростання майбутнього психолога.

СПИСОК ВИКОРИСТАНИХ ДЖЕРЕЛ

1. Боднар А. Я. Особливості професійного самовизначення особистості на етапі навчання у ВНЗ. Процедури . 2015. № 59. С. 49–55.
2. Бондаренко О.Ф. Індивідуальний психологічний супровід: Тренінг. Руки для учнів ст. членів факультету для курсів психології та спеціальностей з них. Ярків: Фоліо, 2016. 237 с.
3. Боришевський М. Самосвідомість як чинник інтелектуального розвитку особистості. Психологія і суспільство: Український теоретико-методологічний соціогуманний журнал / Тернопільський національний економічний університет. Тернопіль, 2016. Сторінка 4 (38). 3.
4. Вітківська О. І. Психологічні умови професійного самовизначення випускників середньої школи в профконсультаційному процесі К., 2015. 221 с.
5. Гончаренко С. Український педагогічний словник. Київ: Либідь, 2016. 376 с
6. Жерноклеєв І. В. Педагогічні умови забезпечення професійного самовизначення учнів початкових класів на уроках трудового навчання. Тернопіль, 2019. 212 с.
7. Корнев М. Н., Коваленко А. Б. Соціальна психологія. К.: ВАТ «Київська книжкова фабрика», 2015. 304 с.
8. Крушельницька О. В. Проектування та організація наукових досліджень: навч. Унизу К.: Кондор, 2015. 206 с.

9. Марцин В. С. Основи наук: навч. Унизу Л.: РомусПоліграф, 2020. 128 с.
10. Мілютіна К. Л. Теорія і практика психологічної підготовки. К.: МАУП, 2015. 188 с.
11. Побірченко Н. А. Особистісна підготовка учнів загальноосвітніх навчальних закладів до підприємницької діяльності.: Дис. Доктор. Психол. Наук Інституту педагогіки і психології професійно-технічної освіти НАПН України. К., 2016. 456 с.
12. Основи методології та організації наукових досліджень : К.: Центр учбової літератури, 2019. 352 с.
13. Палеха Ю. І. Первинне дослідження робочого місця : навч. Рук К.: Ліра-К, 2013. 336 с
14. Піддячий М. І. Організаційно-педагогічні умови підготовки старшокласників до професійного самовизначення у міжшкільних навчально-виробничих поєднаннях : автореф. ... кандидат пед. Наук: 13.00 год. К., 2017.-292 с.
15. Подшивайлова Л. І. Орієнтир за спеціальністю: психологія. Навчальний посібник для студентів ВНЗ. Кам'янець-Подільський: П. П. Буйницький, 2015. 320 с.

СТРЕС В ЕКСТРЕМАЛЬНИХ СИТУАЦІЯХ

Кульпіна Тетяна

Студентка

Харківського інституту ПрАТ «ВНЗ «МАУП»

м. Харків, Україна

У професійній діяльності працівників надзвичайних та рятувальних підрозділів можуть виникати напружені ситуації та обставини, створюючи труднощі та в той же час, зобов'язуючи людину швидко діяти з точністю та без помилок. Ефективність дій у напруженій ситуації значною мірою визначається високим рівнем підготовки до них. Динамізм стресових ситуацій, часто надзвичайно суворі вимоги щодо швидкості та адекватності дій визначає необхідність ранньої психологічної підготовки фахівців до виконання складних завдань професійної діяльності, які раптово виникають.

Екстремальні ситуації відрізняються своїм появою у людини обмежити стрес і перевантаження. Вони ставлять людину великі об'єктивні та психологічні завдання. У разі виникнення ймовірність успіху різко зменшується, а ризик негативних наслідків збільшується.

Залежно від характеристик та результатів взаємодії особистої екології, екстремальні ситуації поділяються на цілі, потенціал, спровоковані особисто (жертва) та уявні.

Екстремальні ситуації вимагають включення людини до них, зокрема, це стосується напруженої ситуації, яка поєднує певний зміст об'єктивної реальності з потребами, мотиваціями, цілями та стосунками людини. Специфічність ситуацій напруги визначається взаємозв'язком, взаємозв'язком між цією та суб'єктивною [2].

Встановлено, що поведінкові реакції людини в екстремальних умовах, її часові характеристики, загалом психофізіологічні можливості людей надзвичайно мінливі, відповідно до характеристик нервової системи, життєвого досвіду, професійних знань, навичок, мотивації та стилю активності.

Стрес, в першу чергу, виникає в присутності надзвичайної ситуації і може мати позитивний і негативний вплив на людину. Позитивну роль відводиться шляхом стресу, виконання функції мобілізації, негативної ролі - шкідливого впливу на нервову систему, викликаючи психічні розлади та різні типи захворювань тіла.

Стрессова стійкість - це загальна якість особистості, що характеризується здатністю протистояти факторам стресу протягом часу, необхідного для організації нових умов, в яких цей фактор стресу не загрожує [3]. Стрессова стійкість забезпечує високу ефективність активності та зберігає здоров'я молодій людині.

Важливим фактором запобігання професійному виснаженню є опір конфліктам. Він складається з таких компонентів:

- емоційно - полягає у здатності людини контролювати свій емоційний стан у ситуаціях конфлікту та до -конфлікт, у здатності відкрито висловлювати свої емоції, не принижуючи особистість противника, а не вступати в депресивні стани у разі тривалий конфлікт або втрата в ньому (відображає рівень та характер збудливості психіки та її вплив на успіх спілкування у складних ситуаціях);

- сильна воля - це здатність до свідомого контролю і самоконтролю, терпимість до інших, самовладання і самообмеження, несприйнятливості до провокаційних дій опонента;

- когнітивний – це стабільність функціонування пізнавальних процесів особистості; цей компонент включає в себе вміння визначати початок конфліктної ситуації, проводити об'єктивний аналіз причин її виникнення, передбачати розвиток конфлікту та його можливі наслідки, швидко приймати правильні рішення;

- мотиваційна – забезпечує адекватність прагнень у конфлікті, їх спрямованість на пошук шляхів вирішення протиріч, здатність коригувати інтереси відповідно до змін обставин і конкретної ситуації;

- психомоторна - забезпечує правильність дій, їх чіткість і актуальність

ситуації. Воно складається з уміння керувати своїм тілом, керувати своїми жестами, мімікою [1].

Як компоненти когнітивного ресурсу стресостійкості можна виділити:

- функціональний компонент - характеризується його наявністю відповідний потенціал когнітивних функцій (увага, пам'ять, мислення) молоді, які є необхідними умовами для пошуку виходу з конкретної стресової ситуації;

- компонент самооцінки – демонструє рівень основних компонентів готовності особистості до підвищення власної стійкості до стресу, полягає у з'ясуванні причин суб'єктивно низької або високої оцінки стресової ситуації, адекватності такої оцінки та моделюванні засоби досягнення більш високого рівня стресостійкості;

- стильовий компонент – містить показники, що характеризують індивідуальні та особливі способи обробки інформації про поточну та стресову ситуацію;

- соціально-когнітивний компонент – характеризується наявністю соціально-психологічних особливостей «викривлення» потоку інформації особою, що відбувається за умов нераціональної присутності і неконструктивні уявлення про свої здібності і часто є причиною стресових ситуацій;

- когнітивно-поведінковий компонент - характеризує стратегії дій людини, спрямовані на подолання стресових ситуацій, а також характеризує тип поведінкової активності особистості, яка може сприяти виникненню стресових ситуацій.

Важливим аспектом розвитку стресу є переживання фрустрації – це психічний стан, що виникає внаслідок реальної чи уявної перешкоди, що заважає досягненню мети. Людина може агресивно відреагувати на появу перешкоди, відійти від неї або перенести реалізацію задуму на уяву.

Ви можете реагувати на фрустрацію конструктивно або негативно. До неконструктивних форм поведінки належать агресія, регресія, фіксація, неприйняття, негативізм, придушення.

Професійна діяльність аварійно-рятувальних підрозділів часто проходить

в екстремальних умовах, пов'язаних із затриманням злочинців, звільненням заручників, застосуванням зброї, забезпеченням порядку на масових заходах, катастрофах та надзвичайних ситуаціях тощо. Ці умови вимагають від працівників аварійно-рятувальних підрозділів значного нервово-психічного напруження, духовної та фізичної самовіддачі, а також характеризуються потребою протистояти злочинності, яка має високий рівень агресивності. і найрізноманітніші форми її прояву в різних умовах.

Умови професійної діяльності часто наражають людину на екстремальні, інтенсивні та надзвичайні наслідки загроз її життю чи здоров'ю та важливих людей, порушують відчуття безпеки.

Такі ситуації можуть бути як короткочасними, але надзвичайно потужними за впливом (подолання збройного опору), так і довготривалими, але не надто потужними (тривала служба в надзвичайних ситуаціях тощо).

Часто службові аварійні ситуації виникають при виконанні небезпечних робіт. У професійній діяльності працівників аварійно-рятувальних підрозділів можна виділити наступні види екстремальних ситуацій:

1) екстремальна ситуація, що швидко розвивається, — пов'язана з необхідністю діяти при значному дефіциті часу, у швидкому темпі, з високим рівнем організації та значним психологічним навантаженням (наприклад, затримання злочинця, участь у врегулюванні злочину). наслідки позову тощо);

2) тривала екстремальна ситуація - вимагає постійної підготовки до можливої небезпечної дії в загальних одноманітних умовах праці (наприклад, очікування виклику для виходу під час чергування, перебування в засідці тощо);

3) викликана необхідністю перевірити ймовірно неправильне інформація-термінова надзвичайна ситуація, повідомлення з метою дезінформації про вчинений злочин, про можливу небезпеку (пожежа, мінування та інші приховані загрози);

4) надзвичайно невизначена ситуація - вимагає вибору одного з однаково важливих для працівника варіантів поведінки (виконувати службові обов'язки

чи не втручатися в події заради особистої безпеки, шукати нову інформацію);

5) екстремальна ситуація, суб'єктивна обставинам, тобто спричинена самим працівником (розсіяність або нестійкість уваги в небезпечній ситуації, що призводить до помилкових дій, непрофесійних дій тощо).

При виконанні професійних дій високого ступеня відповідальності, що вимагають пошуку нестандартних варіантів виходу з небезпечної ситуації, можливі такі явища, як сплутаність свідомості, зниження координації і точності рухів, уповільненість реакції, порушення логіки міркувань, зниження у критичності мислення, порушеннях сприйняття та уваги, відчаї та ін.

Тому екстремальні умови, ситуації, обставини оперативно-службової діяльності об'єктивно містять різноманітні фактори (причини, сили, характеристики), які психологічно впливають на правоохоронну діяльність. Можна виділити дві групи цих основних факторів.

Екстремальні морально-психологічні фактори:

1) часто спостерігаються та здійснюються порушення громадського порядку та розуміння свого обов'язку припинити порушення та відновити порядок;

2) спостережувані людські втрати: смерті, трупи, жертви, страждання, людський плач, заклики про допомогу тощо. ;

3) загальна дезорганізація життя на території та незвичайна поведінка громадян (паніка, біженці, істерика, агресивність натовпу);

4) різка активізація кримінального елемента - його несподіваний перехід від імітації покори до агресії із застосуванням зброї або фізичної сили, а в умовах надзвичайної ситуації - грабежі, крадіжки, крадіжки, бандитизм, захоплення заручників, напади на працівників аварійно-рятувальні підрозділи МНС України та інші;

5) Особиста причетність до психотравмуючих подій – це велика річ особиста важливість;

6) свідомість підвищеної відповідальності перед совістю і законом за рішення, вчинки, дії та досягнення необхідного професійного результату;

7) небезпека для здоров'я та життя громадян, які перебувають у зоні надзвичайних подій, а також для себе особисто. Ця сукупність факторів справляє сильний психологічний вплив, вимагаючи від працівників високої професійної та психологічної підготовки, мобілізованості, стійкості та самовладання.

Тому екстремальні професійно-психологічні фактори характеризуються загальним впливом на психіку, що гальмує виконання звичних дій, раніше відпрацьованих і успішно виконуваних у відносно спокійних умовах праці.

Вони можуть включати:

- 1) втома і накопичена раніше психотравма;
- 2) швидкість розвитку подій, брак часу;
- 3) інтенсивні навантаження;
- 4) новизна, оригінальність;
- 5) тривалі навантаження;
- 6) невизначеність;
- 7) раптовість;
- 8) ризик.

Висновок полягає в тому, що при перетині межі корисної напруги і появи перенапруги, в першу чергу, втрачається творча здатність і адекватне розуміння того, що відбувається; стереотипні дії здійснюються і водночас недоречні. Крім того, працівники допускають помилки навіть у відпрацьованих уміннях і навичках, ефективність діяльності швидко падає; вказівки та рекомендації «вилітають з голови»; є страх, відчай, порушення закону, лайка і відверта зрада, відмова від виконання ризикованих місій, обман, нечесність і свідомий злий умисел.

Якщо напруга продовжує зростати і знову перевищує критичну межу, виникає перенапруга і відбувається зрив психічної діяльності - втрата здатності розуміти навколишнє і усвідомлювати власну поведінку. Ступор, шок, істерика, паніка, агресія та ін. може виникнути.

Розглянуті раніше характеристики екстремальних життєвих ситуацій

зумовлюють виникнення специфічних емоційних станів, найбільш характерними з яких є: стрес, фрустрація, конфлікт, криза та довготривале каяття з переходом до проявів гніву, жорстокості, помсти, гордості тощо.

СПИСОК ЛІТЕРАТУРИ:

1. Психологічна діагностика постравматичних стресових станів: Навчально – методичний посібник. - Харків, 2018. – 67 с.
2. Ключ П. П., Палюх В. Г., Росоха В. О. Тактична і психологічна підготовка особового складу пожежної охорони: Підручник. - Харків: Основа, 2020. - 228 с.
3. Яковенко С. І. Лисенко В. І. Соціально – психологічна допомога при надзвичайних ситуаціях та критичних інцидентах: Монографія. – К.: Центр соціальних експертиз і прогнозів Інституту соціології НАНУ, 2019. - 226 с.
4. Яковенко С. І., Яковенко Т. М. Психічна стійкість військовослужбовців до впливу екстремальних чинників. – К.: Вид-во КВГІ, 2017. – 65 с.

ПСИХОЛОГІЧНІ АСПЕКТИ ПСИХОТРАВМИ ТА ПОСТТРАВМАТИЧНОГО ЗРОСТАННЯ ОСОБИСТОСТІ

Лісовенко Анна Федорівна

доцент, кандидат психологічних наук,
доцент кафедри психології

Чернявська Анастасія Михайлівна

Здобувач 2 курсу магістратури

Національний університет

Одеська юридична академія

м. Одеса, Україна

Вступ. У сучасному світі, де кризові та травматичні ситуації стали невід'ємною частиною життя як окремих людей, так і суспільства в цілому, традиційні психологічні підходи, що зосереджуються виключно на негативних наслідках психотравм, часто виявляються недостатніми. Це обумовлено постійними соціальними, економічними й геополітичними потрясіннями, що створює потребу в нових методах використання конструктивного потенціалу таких ситуацій для розвитку особистості.

Дослідження свідчать, що одна й та сама подія може призводити до психотравмування в одних людей і не викликати аналогічних реакцій в інших, що вказує на значення як індивідуальних, так і ситуаційних психологічних чинників. Ключову роль у цьому процесі відіграють особливості сприйняття подій і ставлення до них. Відтак аналіз індивідуальних особливостей людини у контексті кризових переживань набуває особливої актуальності.

Ціль роботи – теоретично дослідити психологічні аспекти посттравматичного зростання особистості.

Методи: теоретичний аналіз і синтез наукових джерел з означеної проблематики, дедукція та індукція; методи узагальнення та абстрагування.

Результати та обговорення. Гуманістичний та екзистенційний підходи, представлені в роботах таких учених, як К. Абрахам, Дж. Бьюдженталь, Р. Мей, К. Роджерс і В. Франкл, акцентували увагу на можливості позитивного

розвитку через подолання труднощів. У пострадянській психології феномен психотравм досліджують з різних перспектив: соціально-когнітивної (А. В. Котельникова, М. А. Падун, Н. В. Тарабрина), психодинамічної (М. М. Решетніков, Л. В. Трубіцина) та діяльнісно-сислової (Ф. Є. Василюк, О. Г. Квасова, Д. О. Леонт'єв, М. Ш. Магомед-Емінов). Ці підходи спрямовані на вивчення природи травм, взаємозв'язку особистісних і зовнішніх чинників, а також дієвих стратегій подолання наслідків.

Особливе значення мають дослідження, які аналізують зв'язок між травматичним досвідом і особистісним зростанням. Праці Л. І. Анциферової, А. В. Брушлинського, Л. С. Виготського, О. П. Саннікової, Т. М. Титаренко, С. Л. Чачко показують, як кризові ситуації можуть сприяти розвитку особистості. У рамках суб'єктного підходу вчені К. А. Абульханова-Славська і В. В. Знаків, підкреслюють важливість активної суб'єктної позиції у вирішенні внутрішніх конфліктів.

Ресурсний підхід, що досліджує вплив особистісних, міжособистісних і соціокультурних ресурсів на подолання кризових ситуацій, також отримує дедалі більше уваги. Роботи Т. Ю. Іванової та В. А. Толочека акцентують на тому, як ресурси можуть сприяти адаптації в особистісному й професійному житті.

Сьогодні існує низка теоретичних моделей, які пояснюють механізми виникнення посттравматичного стресу та симптомів, пов'язаних із ним. Водночас системність травматичних подій є ключовою: подія стає травматичною, якщо її вплив порушує цілісність психіки, включаючи структуру "Я", когнітивну модель світу, афективну сферу та неврологічні механізми, що відповідають за пам'ять і емоційне навчання» (Тарабрина Н. В., 2001).

Таким чином, сучасний підхід до розуміння психотравм повинен враховувати не лише негативні наслідки, але й потенціал для розвитку особистості через інтеграцію досвіду та пошук нових сенсів.

Проблематика психічної травми нерозривно пов'язана з найглибшими

аспектами людської психіки, адже вона є своєрідним афективним слідом, що виникає внаслідок впливу травматичних зовнішніх подій чи значущої інформації, яка завдає шкоди. Такі переживання можуть мати настільки потужний вплив, що свідомість виявляється неспроможною інтегрувати їх у свою структуру.

Слово «травма» має грецьке походження та означає «рана» або «ушкодження». У психологічному контексті травма визначається як особливий тип ушкодження, пов'язаний із тяжкими емоційними потрясіннями, що нерідко провокують депресії, неврози або інші патологічні стани.

Травматичні події класифікують за різними критеріями: з огляду на їхнє джерело (природні, антропогенні), тривалість впливу (гострі, хронічні) і обставини виникнення (катастрофи, родинні проблеми, спортивні події, військові дії тощо).

Психічна травма супроводжується інтенсивними негативними емоціями, які викликають дисгармонію та розлад у внутрішньому світі особистості. Вона часто пов'язана з психотравмуючою ситуацією – подією, що порушує звичний спосіб життя й руйнує психічну гармонію, водночас відкриваючи можливості для переосмислення та зміни життєвого підходу. Таким чином, травма є наслідком життєвих подій, тоді як психотравмуюча ситуація є умовою, за якої травма може виникнути. Це пояснює відмінності переживань, залежно від характеру ситуації.

Ситуації, що провокують психічні травми, зазвичай вирізняються раптовістю та потужним емоційним впливом, до якого людина виявляється невідготовленою. Вони також можуть бути обумовлені психологічними характеристиками, такими як забобони, підозріливість, невпевненість у собі чи емоційна нестабільність.

Ключовим аспектом у дослідженні травматичних подій є аналіз їхнього сприйняття особистістю. Психологічна ситуація формується на основі об'єктивних обставин, що фільтруються крізь призму індивідуального світогляду. Тиск ситуації може бути як реальним, так і суб'єктивно

перебільшеним.

Дослідження українських психологів Т. М. Титаренко, О. П. Саннікової, Т. С. Кириленко та І. П. Манохи, акцентують увагу на ролі особистісних чинників у виникненні й розвитку психотравмуючих ситуацій. Встановлено, що психотравмуюча ситуація є сигналом про необхідність змін і може загрожувати цілісності особистості; травма виникає внаслідок пошкодження цієї цілісності; криза, своєю чергою, вимагає перегляду життєвих стратегій і самих основ особистості. Водночас не кожна психотравмуюча ситуація призводить до кризи.

Психотравмуюча ситуація закликає людину звернути увагу на свій внутрішній світ. Для подолання травматичних наслідків необхідні ресурси, що сприятимуть відновленню психічної гармонії. Особистість слід розглядати в ширшому контексті травматичних подій, які можуть стимулювати трансформаційні процеси. Ці процеси включають активну внутрішню роботу, засновану на осмисленні й подоланні страждань. Саме через цей досвід особистість розвивається.

Трансформаційні процеси, що виникають у відповідь на психологічну травму, не варто обмежувати лише патологічними реакціями. Вони повинні розглядатися у контексті тріади: «страждання – стійкість – розвиток». Як зазначав М. Ш. Магомед-Емінов, сенс страждань полягає у внутрішньому зусиллі, яке людина докладає для адаптації до зміненого буття. Це сприяє її трансформації, відновленню ідентичності та реорганізації внутрішнього світу.

Реакції на психотравматичні події варіюються від дезорганізації до самореалізації, зокрема: дезорганізація та пасивність (бездіяльність і роль жертви); нестабільність і непослідовність (імпульсивна поведінка, негативні емоції); примітивізація та апатія (втрата інтересу до змін, інфантильність); стабільність і баланс (здатність впорядковувати життя, вирішувати проблеми); розвиток і вдосконалення (ініціативність, самостійність і прагнення до самореалізації). Перші три варіанти реакцій характеризуються пасивністю, регресією та зацикленням на минулому. Натомість стійкість і прагнення до змін

стимулюють розвиток, сприяють самореалізації та відчуттю життєвої задоволеності.

Психотрансформативна модель роботи з горем М. Ш. Магомед-Емінова виділяє кілька аспектів:

- наслідки горя можуть бути негативними, нейтральними або позитивними;
- реакція включає опрацювання втрати (протиборство), її уникнення або трансформацію в позитивний досвід;
- відбувається метапсихологічна робота, що включає «смерть» старого й «народження» нового;
- трансформується зв'язок «Я – прихильність – Інший», оновлюється життєвий простір;
- гармонізується тріада «втрата – збереження – набуття».

Характер перебігу горя залежить від особистісних якостей і ставлення людини до втрати. Ускладнене горювання часто призводить до психологічних або фізичних розладів, тоді як успішне опрацювання втрати сприяє оновленню та розвитку особистості. Слід зазначити, що процес горювання виникає не тільки через смерть близької людини. До подібних втрат належать: соціальні травми (розлука, розрив стосунків, втрата роботи, психологічні чи фізичні втрати (втрата здібностей, можливостей), духовні та матеріальні втрати (втрата цінностей, сенсу).

Коли смерть розглядається як природна, хоч і важка для прийняття частина життя, її психологічні наслідки здаються завершеними. Натомість так звана «маленька смерть», що не має фізичного компоненту, сприймається як незавершений, неприродний процес. Фахівці зазначають, що травми, пов'язані з міжособистісними стосунками, часто переживаються складніше, ніж події природного характеру, такі як стихійні лиха чи втрата близьких.

Подолання міжособистісних травм залежить від низки чинників: індивідуального досвіду, щоденних звичок, соціальних стереотипів, рівня освіти, економічного становища, а також особистих або колективних зусиль у

вирішенні конфліктів. Важливу роль відіграють навички стресостійкості та підтримка оточення.

Концепція посттравматичного зростання, розроблена Р. Тедеші та Л. Келхуном у 1990-х роках, пояснює, як люди можуть знайти нові сенси після травматичних подій. У своїй теорії вони порівнюють травму із землетрусом, який руйнує старі конструкції, змушуючи людину будувати міцнішу основу. Ключові етапи цього процесу: руйнування базових уявлень про себе і світ; емоційне та когнітивне опрацювання травми; пошук підтримки; осмислення досвіду та його інтеграція у нову життєву картину; формування оновлених стосунків із собою, світом і оточенням, які сприймаються як результат зростання. Вони виділили п'ять основних сфер посттравматичного зростання: збільшення цінності життя, посилення особистої сили, відкриття нових можливостей, збагачення духовного досвіду, покращення взаємин і довіри до інших.

Схожі ідеї досліджувала С. Шпільрейн, яка у своїй роботі «Деструкція як причина становлення» акцентувала увагу на тому, що становлення особистості відбувається через руйнування: старе мусить поступитися місцем новому.

Р. Янофф-Бульман у своїй соціально-когнітивній моделі описав процес подолання травми як перехід від хаосу до впорядкованості. Він включає: використання захисних механізмів (заперечення, уникання) для зниження стресу та конструктивне осмислення травматичного досвіду за підтримки важливих людей, що допомагає інтегрувати його в нову життєву концепцію. Вчений стверджує, що подолання травми спричиняє зміну основних переконань і допомагає сформуванню узгодженої життєвої філософії. Це спонукає переосмислити вразливість, обмеженість контролю та відносність справедливості, змінюючи сприйняття світу і власного місця в ньому.

Ці зміни не є автоматично позитивними, проте можуть набувати такого значення, якщо людина розглядає їх як джерело особистісного зростання. Згідно з концепцією Янофф-Бульман, якщо постраждала особа усвідомлює травматичну ситуацію як стимул для змін, це може сприяти її трансформації.

Він виокремлює кілька сфер, у яких можливі позитивні зміни: ставлення до себе (підвищення самооцінки); розширення Я-концепції (розуміння копінг-стратегій, а також цінностей і ідеалів); соціальна компетентність (здатність до адаптації в суспільстві); психологічна готовність (стресостійкість); екзистенційна переоцінка (духовний і особистісний розвиток).

Згідно з концепціями Л. І. Анциферової, А. Л. Журавльова та Н. Є. Харламенкової, посттравматичне зростання є унікальною формою психічного розвитку, що супроводжується різким поділом життя на «до» і «після» травми. Цей процес включає ризик регресії чи повторної травматизації, а зміни здебільшого стосуються внутрішніх особистісних характеристик, тоді як оцінка самої травми залишається критичною. Ідея посттравматичного зростання пов'язана також із концепцією "антихрупкості" Н. Талеба, яка стверджує, що стресові ситуації можуть стати поштовхом для розвитку.

Висновки. Таким чином, внутрішня трансформація активується під впливом непередбачуваних подій, змушуючи людину адаптуватися до нових умов. Психіка, як складна система, використовує стрес як інструмент для вдосконалення. Розвиток після травматичних подій стає можливим завдяки реструктуризації внутрішніх систем і інтеграції отриманого досвіду у власне сприйняття світу. Це вимагає не лише соціальної підтримки, а й мобілізації особистісних ресурсів для прийняття відповідальності за своє життя.

ВИЗНАЧЕННЯ ПОЧУТТЯ ГУМОРУ І ЙОГО СТРЕСОЗАХИСНИЙ ПОТЕНЦІАЛ

Логошенко Наталя

Студентка

Харківського інституту ПрАТ «ВНЗ «МАУП»

м. Харків, Україна

Акумулюючи вдалий конструктивний досвід виходу з кризи, особистість навчається жити, перемагаючи себе і перемагаючи обставини.

Якщо ми візьмемо за приклад вікову кризу, то вона знаменує собою завершення одного етапу розвитку особистості і початок іншого нового етапу. Але не завжди особистість здатна швидко адаптуватися до абсолютно нової життєвої ситуації, яка вимагає від неї розвитку нових властивостей і рис.

Саме проживання, усвідомлення і вирішення цієї складної життєвої ситуації робить особистість більш зрілою, психологічно адекватною і інтегрованою. В результаті проживання і подолання кризи особистість починає усвідомлювати все більше нових потреб. Якщо ж нові потреби пригнічуються зовнішніми соціальними вимогами, то тоді криза буде загострюватися і затягуватися. Психологічні симптоми кризи характеризуються різними змінами в психологічному благополуччі особистості (відчуттям невпевненості в завтрашньому дні і залежності від зовнішніх обставин, високим рівнем стресу, низькою самоефективністю). Вихід з кризи може бути конструктивним або деструктивним. І це у першу чергу пов'язано з наявними у особистості психологічними ресурсами. У самому широкому розумінні особистісні ресурси В. Марков тлумачить як все те, що належить особистості – риси характеру, здібності, цінності та ін. властивості, які є цілісною системою, що постійно оновлюється та розвивається А. Деркач до внутрішніх ресурсів особистості відніс психічні стани, здібності, особистісні якості, що можуть забезпечувати оптимізацію діяльності, підвищувати її ефективність. Цим феноменам дослідник надав значення психотехнологій саморегуляції та самокерування

діяльністю людини. В. Бодров визначив внутрішні ресурси людини як «функціональний потенціал, що забезпечує високий рівень реалізації її активності, виконання трудових завдань, досягнення завданих показників протягом певного часу». А до особистісних ресурсів було віднесено «особистісні якості та установки, які впливають на регуляцію поведінки». Також виділяються і такі ресурси подолання кризи, як толерантність до невизначеності (tolerance for ambiguity), життестійкість (hardiness), конструктивна копінг поведінка (coping behavior), самоповага, професійні уміння, самоконтроль, життєві цінності. Водночас ресурс визначають і як стан, і як засіб досягнення мети, і як внутрішні сили, які необхідні людині для конструктивного долавання життєвих криз, тому атрибутами ресурсності вбачають ініціативність, відповідальність, прагнення сенсу (В. Розенберг, 2012). Ресурси особистості – це всі ті життєві опори, які є в розпорядженні людини і дозволяють їй забезпечувати свої основні потреби: 1) виживання, 2) фізичний комфорт, 3) безпеку, 4) залученість у соціум, 5) повагу з боку соціуму, 6) самореалізацію в соціумі.

Ресурси поділяються на соціальні та особисті, інакше кажучи – зовнішні і внутрішні.

Зовнішні ресурси – це матеріальні цінності, соціальні статуси (ролі) і соціальні зв'язки, які забезпечують підтримку соціуму, допомагають людині зовні. Внутрішні ресурси – це психологічний особистісний потенціал, характер і навички людини, які допомагають їй зсередини. Однак поділ на зовнішні і внутрішні ресурси досить умовний. Ті й інші ресурси тісно пов'язані, і при втраті зовнішніх ресурсів поступово відбувається втрата ресурсів внутрішніх. Надійні зовнішні ресурси забезпечують збереження ресурсів внутрішніх, але тільки в тому випадку, якщо ці внутрішні ресурси вже є.

Отже, виходячи з вищенаведеного, психологічні ресурси особистості в подоланні кризи можна вважати багатовимірним феноменом, що визначається певними особистісними якостями людини, які сприяють досягненню значущих життєвих цілей у важких кризових ситуаціях, актуалізуючись за необхідності

задля вирішення тих чи інших завдань. Варіанти концептуалізації понять „гумор" і „почуття гумору" відрізняються. Останнє як психологічний феномен та предмет нашого дослідження визначається в декількох варіантах.

Почуття гумору виявляється складним психологічним феноменом, який можна розуміти по-різному. У даній роботі ми наводимо лише найбільш поширені визначення почуття гумору, спираючись на які надає можливість розкрити його стресозахисний потенціал.

1. Почуття гумору як когнітивна здібність виявляється у створенні, запам'ятовуванні, відтворенні та зберіганні в пам'яті гумористично забарвленого змісту. Гумористична забарвленість зазвичай досягається парадоксальним поєднанням явищ чи об'єктів, які сприймаються як невідповідні один одному. Г. О. Крилова та В. П. Сочівко визначають почуття гумору як „способность человека подмечать в явлениях их комические стороны, эмоционально на них откликаясь". А. Кетслер зауважує, що під час опрацювання змісту ситуації бісоціація двох звичайно непорівнюваних змістових матриць завершується переведенням думки з одного асоціативного контексту в інший. При цьому емоційний заряд не може бути перенесений і напруга знаходить свій вихід у сміхові. Є. Ільїн розвиває цю ідею, визначаючи почуття гумору як „особое ультрапарадоксальное видение (восприятие и осмысление) происходящего или воображаемого" та наголошує на залежності здатності розуміння смішного від інтелектуального та культурного рівня особистості. Дослідники відзначають залежність розуміння гумористичного змісту від здатності помічати взаємозв'язки та смислові патерни – тобто роботи з надсловесними аспектами мови, що забезпечується диференціацією двох півкуль мозку та складною взаємодією між ними. Крім того, як свідчать результати психіатричних досліджень, відсутність реакції на гумористичний зміст у деяких хворих пояснюється не інтелектуальним дефектом і не порушенням виконавчих механізмів сміху – вони не мають здатності ймовірнісного прогнозування та формування версії щодо подальшого розвитку подій. Доречно наголосити у цьому аспекті на відсутності почуття гумору в

дітей, які пережили важке фізичне та сексуальне насилля.

2. Почуття гумору як *естетична реакція* характеризує здатність суб'єкта оцінювати гумористичний зміст та отримувати *задоволення* від нього. На думку К. Фішера, гумор – „...наслаждение, этот ряд представлений – чисто эстетический; он зависит только от себя, только в себе имеет свою цель и не выполняет никаких других жизненных целей". С. Рубінштейн [зазначає, що безглуздість або нелогічність ситуації сама по собі не створює комічного ефекту, для його виникнення потрібне її викриття з боку суб'єкта; Н. Ф. Кузнецова дотримується такої ж думки і додає, що спроба рефлексії гумористичного змісту призводить до зниження або зникнення суб'єктивного переживання смішного.

3. Виявлення почуття гумору як звичної моделі поведінки реалізується у вигляді тенденції людини реагувати сміхом на чужі дотепи та у прагненні веселити інших. Її розглядають навіть як рису темпераменту, пов'язану з переважанням у людини позитивних емоцій, типового для неї бадьорого настрою.

4. Трактування почуття гумору як стратегії подолання та захисного механізму базується на тенденції підтримувати гумористичний погляд на ситуацію навіть за несприятливих умов. Так, О. Г. Шмельов визначає переживання комічного як своєрідну компенсуючу реакцію, що дозволяє відчувати полегшення в результаті символічного (сублімаційного) подолання перешкоди, яку не можна подолати в реальному житті. А. О. Кронік та Є. О. Кронік описують почуття гумору як ефективний засіб роботи в сімейній терапії та наводять погляд Д. Лихачова, згідно з яким „смех снимает психологические травмы, облегчает человеку его трудную жизнь, успокаивает и лечит". Л. В. Карасьов відзначає близькість сміху до агресивності (посміхаючись, людина піднімає догори куточки губ так, що можна бачити різці) і робить висновок, що природа перетворила сміх на свій захисний механізм.

ВИКОРИСТАННЯ РЕЗЕРВНИХ МОЖЛИВОСТЕЙ ОРГАНІЗМУ ЛЮДИНИ ДЛЯ ЕКСТРАСЕНСОРНОГО ВИЯВЛЕННЯ МІННО-ВИБУХОВИХ ПРИСТРОЇВ

Мартинюк Олена Володимирівна
Гринішен Ярослав Васильович
Рузевич Олександр Михайлович
пошукачі відділу цілительства
Українська радикальна академія наук

Вступ. В сучасних умовах війни в Україні значно зросла необхідність у нових ефективних методах розмінування територій та виявлення мінно-вибухових пристроїв. Використання резервних можливостей організму людини, зокрема екстрасенсорних здібностей, стало важливим напрямом наукових досліджень та практичного застосування.

Історичний контекст. Роботи в цьому напрямі ведуть свій початок із часів СРСР, коли вперше було залучено екстрасенсорні можливості для військових цілей. У 1989 році було складено науковий висновок, який підтвердив перспективність використання таких методів (документ доступний для перегляду).

Мета роботи показати можливість застосування екстрасенсорних умінь для виявлення мінно-вибухових пристроїв на віддалі.

Методологія. В основі методики лежить винахід Костянтина Крепкого, сертифікований дипломом серії РА номер 000007 Української радикальної академії наук.

Метод передбачає: пробудження енергії Кундаліні; активацію енергетичних центрів (чакр) людини в стані релаксації та легкого навіювання.

Техніка дозволяє розвивати інтуїтивно-енергетичне сприйняття навколишнього середовища, що підвищує чутливість операторів до аномалій, які можуть свідчити про наявність вибухонебезпечних об'єктів.

Практичне застосування. Метод успішно застосовується на базі інженерних (саперних) військ однієї з військових частин України.

Використання екстрасенсорних здібностей дозволяє:

- Виявляти вибухонебезпечні предмети.
- Локалізувати мінні поля.
- Забезпечувати безпечне розмінування територій у мирний час.

Переваги методу:

1. Зменшення ризику для життя операторів у порівнянні з традиційними засобами розмінування.
2. Економічна доцільність: зниження витрат на технічне обладнання.
3. Універсальність: можливість використання як у військових, так і в мирних цілях.

Результати та перспективи. Практичні дослідження демонструють високий рівень точності виявлення вибухонебезпечних пристроїв. Методика має потенціал для масштабного впровадження в інших військових частинах України та для навчання міжнародних фахівців.

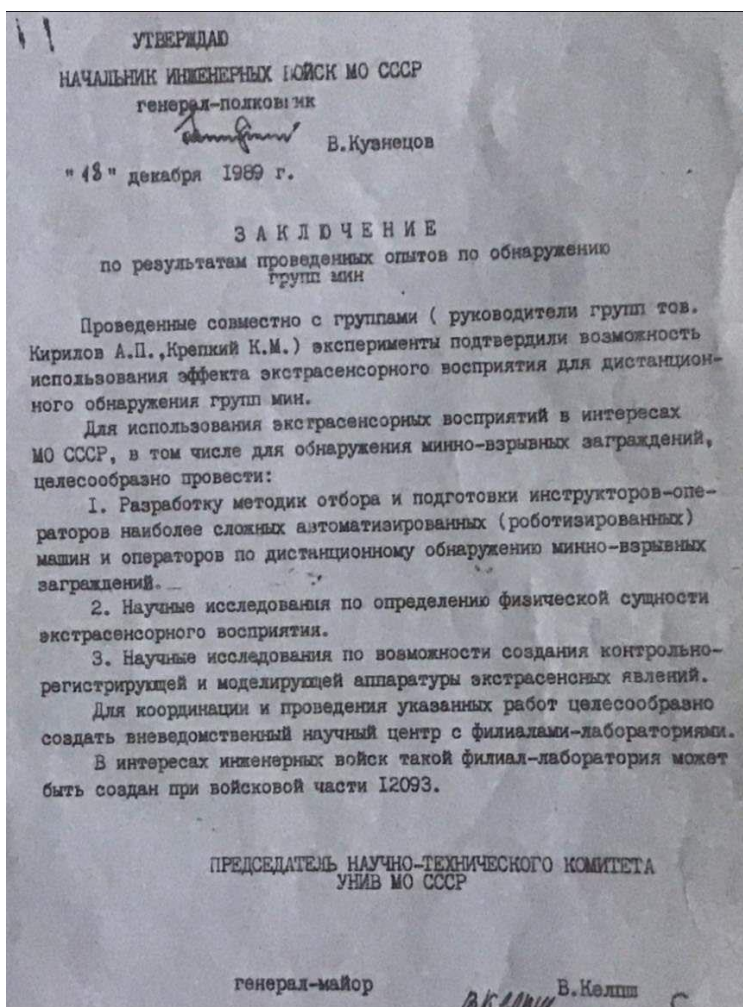

Висновок.

Використання резервних можливостей організму людини для екстрасенсорного виявлення мінно-вибухових пристроїв є перспективним напрямом, який дозволяє підвищити ефективність та безпеку розмінування. Подальші дослідження та вдосконалення методики сприятимуть її інтеграції в систему підготовки саперних військ України.

Примітка:

Фото заключення 1989 року може бути використано для ілюстрації достовірності та історичної бази методики.

ЗНЯТТЯ ФАНТОМНИХ БОЛІВ ЦІЛИТЕЛЕМ

Мартинюк Олена Володимирівна
Скидан Дмитро Павлович
Ковальчук Артем Павлович
пошукачі відділу цілительства
Українська радикальна академія наук

Вступ

Фантомні болі – поширена проблема у пацієнтів, які втратили кінцівки. У контексті війни проблема загострюється, оскільки велика кількість військовослужбовців стикається з ампутаціями.

Світова медицина наразі не має ефективних немедикаментозних методів боротьби з фантомними болями.

Мета роботи використання альтернативного підходу: парапсихології та цілительство для зняття фантомних болей у людей, що втратили кінцівки. Прихильники парапсихології пропонують методики, що базуються на енергіях людського біополя. Практика показує, що цілителі ефективно знімають фантомні болі, що підтверджується численними випадками зцілення.

Метод розроблено Костянтином Крепким, диплом РА №000011 Української радикальної академії наук. Основна ідея: використання енергії торсіонних полів цілителя для відновлення енергетичного "каркаса" втраченої кінцівки.

Процес включає: підготовку цілителя за спеціальною методикою; спрямування біоенергії на фантомну кінцівку пацієнта; відновлення енергетичного поля кінцівки, що зменшує або повністю знімає біль.

Фантомні кінцівки мають енергетичний "каркас", який залишається після фізичної втрати.

Існування фантомів підтверджено методом Кирліан-фотографії у високочастотних полях.

Відновлення цього енергетичного поля усуває причину фантомного болю, а не лише його симптоми.

Переваги методу: відсутність необхідності у медикаментозних знеболювальних засобах, що знижує навантаження на організм; швидке полегшення стану пацієнта; універсальність методу для пацієнтів різного віку та стану.

Висновки

Метод Костянтина Крепкого демонструє високу ефективність у боротьбі з фантомними болями. Подальші дослідження у цій сфері сприятимуть інтеграції парапсихологічних методик у сучасну медицину. В умовах війни цей спосіб є особливо актуальним, адже допомагає військовим швидше повертатися до активного життя.

ДОСЛІДЖЕННЯ ПСИХОЛОГІЧНОЇ СТІЙКОСТІ ВНУТРІШНЬО ПЕРЕМІЩЕНИХ ОСІБ

Марчук Наталія Леонідівна

Студент

Поліського національного університету

м. Житомир, Україна

Можаровська Тетяна Вікторівна

Науковий керівник

Кандидат психологічних наук,

доцент, доцент кафедри психології

Поліського національного університету

Вступ. Воєнні дії, які тривають в нашій країні, є психологічним подразником для кожного. Нервова напруга призводить до накопичення негативних емоцій, формуються стресові стани, які впливають на психологічний та емоційний стан людини.

Одна з проблем сьогодення – вивчення психологічного стану та надання психологічної допомоги внутрішньо переміщеним особам. Внутрішньо переміщені особи — це особи, змушені раптово тікати зі своїх будинків у результаті збройного конфлікту, внутрішньої ворожнечі, систематичних порушень прав людини або стихійних лих і знаходяться на території власної країни.

Ціль роботи. Дослідження особливостей психологічної стійкості внутрішньо переміщених осіб.

Матеріали та методи. Повномасштабне вторгнення Росії проти України поруч з економічними, соціальними проблемами породило дуже гострі психологічні проблеми. Загалом, ці проблеми спричинені, як об'єктивними (соціальна ситуація в Україні), так і суб'єктивними факторами (тривога, страх, агресія, конфлікти). Ці фактори впливають на психологічну адаптацію громадян.

Біженці втікають від війни, насильства, конфліктів чи переслідувань, не маючи ресурсів для самозахисту, зазнаючи економічних труднощів та нестачу

ресурсів під час шляху міграції та після переміщення. Стрес, викликаний війною, сам по собі часто загострюється на тлі перегляду новин, які актуалізують занепокоєння; розлукою з членами родини, які все ще мешкають у зоні бойових дій та наближених до неї. Все це спричинює високий рівень тривоги та пригніченості. Як наслідок, може актуалізуватися прояв посттравматичного стресового розладу (ПТСР), який є дуже поширеним. Середні оцінки показують, що близько третини біженців долають діагностичний поріг ПТСР, депресії та тривоги.

Згідно з даними Міністерства соціальної політики України, з тимчасово окупованих територій в інші регіони переїхали понад 1,5 млн. чоловік. Станом на квітень 2022 року в Україні зафіксували близько 7 млн. внутрішньо переміщених осіб. А в травні 2022 року Міністерство з питань реінтеграції тимчасово окупованих територій України озвучило цифру понад 8 млн. ВПО.

Над проблемою вивчення впливу військового часу на психологічний стан внутрішньо переміщених осіб та надання психологічної допомоги цій категорії громадян у наш час працювали різні науковці, такі як: Н. Гарець, К. Балабанова, І. Романова, Т. Гуменникова, Л. Анищенко, Н. Бієнко, Л. Бахмутова, А. Неска, Т. Каменшук, С. Кушнікова, Т. Титаренко, О. Богучарова, Н. Коритчук.

В. Вишньовський, А. Криськов, Н. Габрусєва досліджували адаптацію внутрішньо переміщених осіб, які стали жертвами воєнних конфліктів. Л. Карамушка, Т. Карамушка вивчали особливості психічного здоров'я вимушених переселенців в умовах війни. В. Тюріна, Л. Солохіна досліджували вплив військових конфліктів на психічне здоров'я людини.

Результати та обговорення. Актуальність питання участі висококваліфікованих фахівців у процесах дослідження психологічного стану ВПО та надання психологічної допомоги є сьогодні, в умовах воєнного часу, надзвичайно високою.

На сьогодні є багато бажаючих вивчитися по спеціальності “Психологія” та в майбутньому надавати кваліфіковану консультацію та психологічну допомогу категорії громадян з числа: внутрішньо переміщених осіб, учасникам

бойових дій та ін.

Для дослідження життєстійкості та свідомого вибору життєвого шляху можна обирати такі психодіагностичні методики:

1. Тест життєстійкості С. Мадді (адаптація Д. О. Леонт'єва, О. І. Рассказової). Життєстійкість є особистісною характеристикою, яка загальною мірою визначає психічне здоров'я людини і має три життєві настанови: залученість, контроль над ситуаціями та готовність до ризику [1; 2].

2. Опитувальник посттравматичного зростання Р. Тедескі та Л. Калхуном. Загалом, погляди Р. Тедескі та Л. Калхуна на виміри посттравматичного зростання відображені в опитувальнику їх авторства (Опитувальник посттравматичного зростання, The Post-traumatic Growth Inventory (PTGI)), який містить 5 субшкал: ставлення до інших; нові можливості; особистісна сила; духовні зміни; цінування життя [3].

3. Опитувальник «Копінг-стратегії» Р. Лазаруса. Опитувальник копінг-стратегій (WCQ) Р. Лазаруса, С. Фолкмана включає 50 тверджень, кожне з яких відображає певний спосіб поведінки у важкій або проблемній ситуації [4].

Діагностична мета: оцінка здатності і готовності людини активно і гнучко діяти в ситуації стресу і труднощів, ступінь його уразливості до переживань стресу і депресивності.

Висновки.

Дослідження виявило, що ВПО демонструють трохи вищий рівень життєстійкості та активного використання копінг-стратегій порівняно з місцевими жителями. Місцеві, хоч і використовують ті ж стратегії, роблять це менш інтенсивно.

Проте, розрив між групами є мінімальним, що свідчить про подібність у психологічних механізмах адаптації та подолання стресових ситуацій. Ці результати підкреслюють важливість розробки цільових програм психологічної підтримки для обох груп, що враховують специфічні потреби кожної з них.

СПИСОК ЛІТЕРАТУРИ

1. Maddi S. Hardiness: An operationalization of existential courage. *Journal of Humanistic Psychology*, 2004. № 44. P. 279-298.
2. Maddi S. R., Matthews M. D., Kelly D. R., Villarreal B., & White M. The role of hardiness and grit in predicting performance and retention of USMA cadets. *Military psychology*. 2012. Vol. 24 (1). P. 19-28.
3. Tedeschi R. G., Calhoun L. G. Posttraumatic growth: conceptual foundations and empirical evidence. *Psychological Inquiry*. 2004. Vol. 15. № 1. P. 1–18.
4. Folkman S. Lazarus R. S. Coping and emotion. *Stress and Coping: An Anthology*. Ed.: Alan Monat and Richard S. Lazarus. Columbia University Press, 1991. P. 207–227.

ОСОБЛИВОСТІ МОТИВАЦІЇ ВИБОРУ ПРОФЕСІЇ БЕЗРОБІТНИМИ

Мехед Ольга Ігорівна,
здобувач вищої освіти, магістр
Філіпович Вікторія Миколаївна,
к.психол.н., доцент
Національний університет «Чернігівська політехніка»
г. Чернігів, Україна

Вступ. Як складний суспільний феномен безробіття є показником хвороби суспільства, недосконалості багатьох суспільних інститутів. Але найбільшої шкоди безробіття завдає людям, які втратили роботу через скорочення робочих місць. Розгубленість, депресія, страх, непотрібність, втрата сенсу життя, зміна соціального статусу, звичного рівня життя і колишніх соціальних зв'язків, збільшення неорганізованого часу, матеріальні труднощі, - ось далеко неповний перелік змін настрою та психологічного стану безробітних. Тому сьогодні безробіття є предметом дослідження фахівців різних наукових галузей.

Мета роботи. Проаналізувати теоретичні засади мотивації мотивації вибору професії безробітними.

Матеріали та методи. Осмислення проблеми безробіття знайшло відображення в працях психологів, зокрема, вивчались проблеми особистості, яка перебуває в ситуації безробіття, особливості емоційного стану, ціннісних орієнтацій, самооцінки, самоактуалізації, саморегуляції безробітних. Б. Вайнер, А. Голдсміт, У. Дейріті, А. Кінікі, Дж. Летек, Г. Прассія, Н. Фізер вивчали вплив втрати роботи на побудову кар'єри, чинники, що впливають на динаміку тривалого безробіття та вплив особистісних якостей на вибір стратегій подолання безробіття.

Результати та обговорення. Активність пошуку нового місця роботи, поведінка безробітного багато в чому залежать від структури його мотиваційної сфери, зокрема – від його розуміння сенсу життя.

У науці обґрунтовується думка про залежність працевлаштування

безробітних від їх особистісних чинників, так, О. Корчевна [1] експериментально довела, що успішність формування активності безробітних на ринку праці значною мірою залежить від психологічних чинників: наявного рівня сформованості складових набутого людиною потенціалу суб'єктної активності. Вона здійснила типологію рівнів прояву активності безробітних на основі врахування сформованих особливостей змістової (афективний, ціннісно-рефлексивний та інструментальний компоненти суб'єктного потенціалу активності) та динамічної (саморегуляційний компонент суб'єктного потенціалу активності) її складових.

Л. Башук експериментально довела, що сприйняття ситуації безробіття молодими людьми зумовлене поєднанням зовнішніх умов (таких як соціальні аспекти пошуку роботи, родинні традиції та престижність професії) і внутрішніх суб'єктивних чинників, серед яких ключову роль відіграє рівень розвитку потребово-мотиваційної сфери. Значна частина безробітних в молодому та зрілому віці демонструє низьку готовність до активного пошуку роботи та недостатню мобілізацію власних ресурсів. Зі збільшенням тривалості безробіття мотивація до досягнення успіху суттєво знижується [2].

В ієрархії мотиваційних чинників молоді домінує матеріально-грошова орієнтація. У молодих і дорослих шукачів роботи на першому місці стоїть задоволення матеріальних і соціальних потреб, тоді як потреба в особистісному самовираженні виражена слабо. У молодих безробітних, на відміну від дорослих, яскравіше проявляється установка на досягнення результату, перебуваючи у стані короткочасного вимушеного безробіття, вони схильні до вищого рівня ризику порівняно з тими, хто залишається безробітним понад рік. У безробітних, які тривалий час без роботи спостерігається страх відторгнення, що може розглядатися як деприваційний синдром тривалого безробіття. Дослідниця наголошує, що для успішної реалізації програм підтримки безробітних важливо класифікувати їх за віком і тривалістю безробіття, що дасть змогу точніше враховувати їхні індивідуальні потреби та особливості.

Соціально-психологічні характеристики безробітних громадян дають

змогу розділити їх за такими категоріями.

1. Психологічний стан безробітного. Більшість людей, які волею обставин стали безробітними, відчувають розпач, розгубленість, безсилля навіть у тому разі, якщо вони були безробітними впродовж кількох тижнів. У людини з'являються стійкі характеристики особистості, що заважають їй у влаштуванні на роботу. Насамперед підвищення тривожності. Велика кількість ситуацій сприймається такими людьми як:

а) загроза їхньому престижу, особистому благополуччю. Ці ситуації, будучи стресовими, породжують стан тривоги. Страх виявитися неспроможними призводить до зниження активності в пошуку роботи, сприйняття ситуації працевлаштування від початку як неуспішної та її уникнення.

б) проблема невизначеності, пов'язана зі звершенням життєво важливої події, що породжує емоцію страху. На цій фазі дуже висока ймовірність виникнення різних захворювань, загострення хронічних хвороб, ускладнення сімейних стосунків. Автор відзначає наявність змін образу «Я», що почалися, спровокованих зовнішніми обставинами. При цьому, для цієї фази, пов'язаної з втратою роботи, характерний не активний пошук роботи, а активізація рефлексивних процесів осмислення себе в нових життєвих обставинах.

в) проблема конструктивного пристосування до ситуації, що має часові межі до трьох-чотирьох місяців після втрати роботи. У цій фазі відзначаються дві протилежні тенденції в поведінці безробітних. Більшість людей починають відчувати суб'єктивне полегшення, і навіть радість через можливість вільно проводити час, виконувати домашню роботу, присвячувати час улюбленим заняттям. У безробітного відзначається поліпшення стану здоров'я, самопочуття, з'являється задоволеність життям. Але найголовніше - люди переходять до активного пошуку роботи.

г) примирення з обставинами, що склалися. Безробітні не тільки не поновлюють пошук нового місця роботи, але навіть бояться знайти його.

2. Статеві-вікові проблеми безробітних громадян. За даними досліджень,

чоловіки значно сильніше переживають подібний стан, ніж жінки. Чоловік, за своєю соціальною роллю, є добувачем, що забезпечує свою сім'ю, самостійним і активним у своєму житті. Перебуваючи в стані безробітного, він не може реалізувати ці очікування і, переживаючи свою неадекватність, починає її компенсувати, наприклад, алкоголем. Жінка ж більш усвідомлено ставиться до своїх цілей, можливості компенсації в сім'ї у неї набагато ширші.

У безробітних на перших місцях у системі цінностей здоров'я, упевненість у собі, кохання, тобто для них дуже значущими є власний фізичний і психічний стан, внутрішня гармонія, свобода від суперечностей і сумнівів, духовна й фізична близькість із коханою людиною (дані наводяться для осіб молодого віку).

3. Фізична і соціальна дезадаптація створюють низку проблем, з якими стикаються працівники, а також фахівці із соціальної роботи, які надають допомогу в їх подоланні.

Важливим виявляється врахування сформованого менталітету працівника трудящих верств суспільства, їхньої орієнтації у виборі засобів соціального захисту при втраті місця роботи, загалом при переході до ринку. При цьому істотно значущими є вікові, статеві, регіональні, освітні відмінності.

Соціальна дезадаптація набуває комплексного характеру - розпочавшись у професійній сфері, вона неминуче поширюється і на інші сторони життя людини (економічну, психологічну, культурну, ситуаційно-рольову).

Дезадаптація професійна тісно пов'язана з економічною - нездатністю людини задовольняти свої потреби в їжі, житлі, одязі. Зниження рівня доходів, а отже, рівня життя - характерне явище для більшості сімей безробітних.

Професійна, економічна, психологічна, психологічна дезадаптація, розвиваючись одночасно або послідовно, згодом призводять до соціокультурної дезадаптації, що виявляється в нездатності або неготовності, а також у небажанні суб'єкта соціалізації розділяти цінності та норми, прийняті в суспільстві. У ситуації втрати роботи змінюється життєва орієнтація, розхитуються моральні установки і, як наслідок, виникають соціальні патології

[4].

4. Матеріальні проблеми. Робота це основне джерело доходу, завдяки якому громадяни можуть забезпечити себе їжею, житлом, одягом та іншими благами. Наслідком безробіття є занепад матеріального становища громадян, нездатність до повноцінного життєзабезпечення.

Висновки. Таким чином, ґрунтуючись на даних статистики та періодичних видань, до основних проблем безробітних громадян належать: матеріальні проблеми внаслідок втрати заробітку, проблеми в міжособистісних відносинах, формування особистісних відхилень, відсутність професійної та особистісної перспективи, низький рівень конкурентоспроможності й адаптації на ринку праці, ідеалістичне або застаріле уявлення про життя і роботу, завищені вимоги до умов праці та її оплати, зниження трудової мотивації.

СПИСОК ВИКОРИСТАНИХ ДЖЕРЕЛ:

1. Корчевна О. В. Психологічні чинники формування активності безробітних на ринку праці: дис. ... кандидата психол. наук : 19.00.07. К., 2006. 233 с.

2. Башук Л. П. Мотиваційні чинники працевлаштування особистості юнацького та дорослого віку : автореф. дис. на здоб. наук. ступеня канд. психол. наук : спец. 19.00.07 „Педагогічна та вікова психологія”. К., 2010. 19 с.

3. Барчі Б. В. Особливості мотивації безробітних. Проблеми сучасної психології: зб. наук. праць Кам'янець-Подільського нац. ун-ту ім. Івана Огієнко, Ін-ту психології ім. Г. С. Костюка АПН України. Вип. 14. Кам'янець-Подільський: Аксіома, 2011. С. 23–39.

4. Ложкін Г. В. Психологія праці: навчальний посібник. Хмельницький: ХНУ, 2013. 191 с.

ПСИХОЛОГІЧНІ ОСОБЛИВОСТІ ТА ЧИННИКИ ПРОКРАСТИНАЦІЇ У СТУДЕНТСЬКОЇ МОЛОДІ

Носенко Елеонора Львовна

докт. психол. наук, проф. каф. психології
ВНПЗ «Дніпровський гуманітарний університет»
м. Дніпро, Україна

Бородай Яна Володимирівна

здобувачка вищої освіти другого
(магістерського) рівня ВНПЗ
«Дніпровський гуманітарний університет»
м. Дніпро, Україна

Вступ. Прокрастинація як психологічний феномен є поширеним явищем у студентському середовищі, що знижує ефективність навчальної діяльності та негативно впливає на психологічне благополуччя [1; 2]. Здобуття вищої освіти передбачає виконання складних завдань і прийняття відповідальних рішень, однак значна частина студентів зіштовхується з труднощами організації часу та відкладанням справ [3; 4]. Це явище потребує глибокого дослідження для розробки дієвих методів профілактики та корекції.

Метою дослідження є вивчення психологічних особливостей і чинників прокрастинації у студентів для розробки рекомендацій, що сприятимуть підвищенню ефективності навчання та психологічного благополуччя молоді.

Основними завданнями дослідження було вивчення психологічних чинників, які впливають на прокрастинацію, аналіз взаємозв'язку між нею, перфекціонізмом і рівнем самоорганізації, емпіричне дослідження її проявів у студентському середовищі та розробка рекомендацій для ефективної профілактики й подолання цього явища.

Прокрастинація визначається як свідоме відтермінування виконання завдань, навіть якщо це може призвести до негативних наслідків (Burka & Yuen, 2008). Це явище охоплює різні аспекти психологічного та поведінкового функціонування, і дослідження його причин та наслідків ведуться в рамках різних наукових підходів.

1. Психоаналітичний підхід Психоаналітична школа розглядає прокрастинацію як захисний механізм психіки, пов'язаний із дитячими травмами та внутрішніми конфліктами [5]. Зокрема, В. Місслайн (Missildine, 1963) зазначає, що прокрастинація може виникати через надмірно високі очікування батьків або недосяжні вимоги, які формують у дитини відчуття тривоги та страху невдачі. У дорослому віці це призводить до схильності уникати завдань, які можуть викликати оцінку з боку інших. Дж. Бурка та Л. Юен (Burka & Yuen, 1983) трактують прокрастинацію як спосіб захисту нестійкої самооцінки: уникнення завдань дозволяє уникати потенційних невдач, які могли б підтвердити власну «некомпетентність».

2. Когнітивно-поведінковий підхід. Когнітивно-поведінкова теорія розглядає прокрастинацію як наслідок ірраціональних переконань та дисфункціональних когнітивних схем. А. Елліс і В. Кнаус (Ellis & Knaus, 1977) підкреслюють, що такі установки, як «я повинен виконати все ідеально» або «я не можу помилятися», підвищують тривожність і призводять до відкладання завдань. Перфекціонізм, як вважає Д. Бернс (Burns, 1980), є центральним фактором прокрастинації, оскільки прагнення досягнути ідеального результату часто паралізує активність. Крім того, низький рівень самоефективності, концепт, введений А. Бандурою (Bandura, 1997), знижує віру у власну здатність впоратися із завданням, що також сприяє відкладанню [6].

3. Теорія тимчасової мотивації. Теорія тимчасової мотивації (ТМТ) П. Стіла пояснює прокрастинацію як наслідок гіперболічного дисконтування, коли миттєві винагороди здаються привабливішими за віддалені. Люди відкладають складні чи неприємні завдання, якщо їхні результати сприймаються як віддалені, зосереджуючись на короткострокових приємних діях [7]. Низька мотивація та самоорганізація також підвищують схильність до прокрастинації. Концепція «гедоністичного теперішнього» Ф. Зімбардо доповнює теорію, наголошуючи, що прокрастинація пов'язана з орієнтацією на короткострокову вигоду замість довгострокових цілей.

Емпірична частина: Дослідження прокрастинації проводилося серед

студентів віком від 19 до 22 років, які навчаються на денній формі в різних університетах. Вибіркова сукупність складала 80 осіб, що забезпечило достатню репрезентативність для аналізу поведінкових та психологічних аспектів прокрастинації в студентському середовищі.

Методи дослідження: Для збору даних використовувався комплекс психодіагностичних методик, які дозволили вивчити як загальні прояви прокрастинації, так і чинники, що впливають на її виникнення: Шкала загальної прокрастинації К. Лея в адаптації Т. Юдєєвої; Методика локусу контролю Дж. Роттера; Опитувальник часової перспективи Ф. Зімбардо (Zimbardo Time Perspective Inventory, ZTPI).

Процедура дослідження: Опитування проводилося в онлайн-форматі за допомогою Google Forms, що забезпечило зручність і доступність для респондентів. Учасники давали згоду на анонімне використання їхніх відповідей, що дозволило отримати відкриті та чесні результати.

Результати дослідження: На основі аналізу зібраних даних виявлено такі ключові закономірності:

Зв'язок між локусом контролю та прокрастинацією: Студенти з екстернальним локусом контролю значно частіше демонструють прокрастинаційну поведінку ($r=0.42$, $p<0.05$). Це пояснюється тим, що екстернали схильні відкладати завдання, очікуючи, що їх вирішення залежить від зовнішніх факторів, а не власних зусиль.

Кореляція з особистісними характеристиками:

Низький рівень самоорганізації виявився одним із провідних чинників прокрастинації ($r=-0.51$, $p<0.01$). Студенти, які мають труднощі з управлінням часом, частіше відкладають виконання завдань.

Високий рівень перфекціонізму також корелює з прокрастинацією ($r=0.46$, $p<0.01$). Бажання досягти ідеального результату часто ускладнює процес початку роботи над завданням.

Типи прокрастинації: Академічна прокрастинація, що включає відкладання виконання навчальних завдань (підготовка до іспитів, написання

рефератів), виявилася найпоширенішою формою серед студентської молоді. 67% респондентів зазначили, що вони регулярно відкладають виконання завдань, пов'язаних з навчальним процесом.

Типи прокрастинації серед студентів



Рисунок 1. Розподіл типів прокрастинації серед студентів

Аналіз часової перспективи показав, що студенти, орієнтовані на теперішнє («гедоністичне теперішнє»), частіше демонструють прокрастинаційну поведінку, порівняно з тими, хто орієнтується на майбутнє. Це підкреслює важливість роботи з цінностями та пріоритетами студентів.

Висновок: Проведене дослідження дозволяє зробити кілька важливих висновків:

Прокрастинація як багатфакторне явище: Прокрастинація є складним феноменом, що виникає на перетині психологічних, когнітивних та поведінкових факторів. Основні чинники, такі як низька самоорганізація, екстернальний локус контролю, високий рівень перфекціонізму та орієнтація на теперішній момент, формують основу для розвитку прокрастинаційної поведінки у студентів. Ці результати підкреслюють необхідність застосування комплексного підходу до профілактики прокрастинації, що враховує як індивідуальні особливості студентів, так і соціальні умови їхнього навчання.

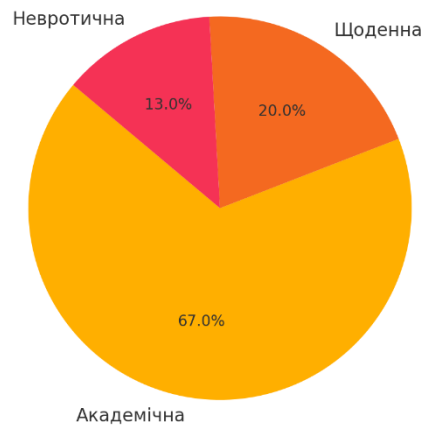
Рекомендації для подолання прокрастинації: Результати дослідження дали змогу розробити рекомендації, спрямовані на зниження прокрастинації та покращення академічної успішності студентів: **тренінги з тайм-менеджменту;**

розвиток навичок самоорганізації; психологічна підтримка

Практична значущість дослідження: Результати цього дослідження можуть бути використані для створення програм психологічної підтримки студентів, спрямованих на зниження рівня прокрастинації. Такі програми можуть включати:

- Проведення групових тренінгів, які розвивають навички тайм-менеджменту та управління стресом.
- Інтеграцію спеціальних курсів або лекцій у навчальні програми, присвячених темі самоорганізації, постановці цілей і боротьбі з перфекціонізмом.
- Індивідуальну роботу психологів зі студентами, що стикаються з серйозними проблемами прокрастинації, для розробки персоналізованих стратегій її подолання.

Перспективи подальших досліджень: Для глибшого розуміння прокрастинації та розробки більш ефективних стратегій боротьби з нею варто продовжити дослідження у таких напрямках:

- Вивчення впливу соціальних і культурних чинників на прокрастинацію.
- Аналіз довгострокових ефектів впровадження рекомендацій та тренінгів.
- Розширення вибірки для охоплення різних вікових і соціальних груп.

Таким чином, проведене дослідження робить важливий внесок у вивчення феномену прокрастинації серед студентів і пропонує дієві методи її подолання, що сприятиме покращенню академічної успішності та психологічного благополуччя молоді.

СПИСОК ЛІТЕРАТУРНИХ ДЖЕРЕЛ

1. Бабатіна, С. І. Явище прокрастинації серед студентства [Текст] / С. І. Бабатіна // Психосоціальний вимір буття особистості в сучасному суспільстві: матер. наук.-прак. конф. (м. Львів, 14 квітня 2016 р.) /

Національний університет «Львівська політехніка». – Львів : Видавництво НУ «Львівська політехніка», 2016. – С. 31-35.

2. Петренко, О. С. (2021). Організаційно-психологічні чинники академічної прокрастинації у студентів. *Habitus*, (28), 150–155.

3. Ковальчук, О. М. (2021). Особливості прокрастинації студентів. *Проблеми гуманітарних наук: збірник наукових праць Дрогобицького державного педагогічного університету імені Івана Франка. Серія: Психологія*, (45), 112–120.

4. Берегова Н. П. (2020). Дослідження «прокрастинації» як психологічного феномену. *Вісник Хмельницького національного університету. Серія: Психологічні науки*, (1), 10–13. ULR: <chrome-extension://efaidnbmnnnibpcajpcglclefindmkaj/https://elar.khmnu.edu.ua/server/api/core/bitstreams/9f7b974f-d3ae-41dc-959d-a89d9a2aadb7/content>

5. Гончарова, І. В. (2021). Прокрастинація як психологічний феномен. *Науковий вісник Ужгородського національного університету. Серія: Психологія*, (2), 23–28.

6. Дубініна, О. В. (2020). Розвиток вольової саморегуляції особистості студента як чинник подолання прокрастинації. *Проблеми сучасної психології*, (49), 25–28. ULR: chrome-extension://efaidnbmnnnibpcajpcglclefindmkaj/https://enpuir.npu.edu.ua/bitstream/handle/123456789/31042/Dubinina_25-28.pdf?utm_source=chatgpt.com

7. Шевченко, І. М. (2019). Прокрастинація у студентів вищих навчальних закладів: основні причини та шляхи подолання. *Електронний науковий архів ІЕУ*, 1–5.

ЕФЕКТИВНІСТЬ ПСИХОЛОГІЧНИХ І ПСИХОТЕРАПЕВТИЧНИХ ПІДХОДІВ У ПОЛЕГШЕННІ СОЦІАЛЬНО-ПСИХОЛОГІЧНОЇ АДАПТАЦІЇ ВАЖКОПОРАНЕНИХ ОСІБ ДО МИРНОГО ЖИТТЯ

Петреченко Світлана Анатоліївна,

к.ю.н., доцент,

Хмельницький інститут соціальних технологій

Університету «Україна»

Вступ. Однією з нагальних проблем сучасного суспільства є ефективна соціально-психологічна адаптація важкопоранених осіб до мирного життя після пережитих військових конфліктів. Травматичний досвід, отриманий унаслідок поранень, викликає фізичні обмеження і значно впливає на психологічний стан осіб, породжуючи посттравматичний стрес, депресію, тривожність та інші психоемоційні розлади. Ці чинники ускладнюють їхню соціальну інтеграцію, здатність адаптуватися до нових життєвих умов та встановлювати продуктивні соціальні зв'язки. Вивчення цієї проблематики має важливе значення як з наукової, так і з практичної точки зору.

Мета роботи. Метою наукового дослідження є розкриття ефективності різних психологічних і психотерапевтичних підходів у полегшенні соціально-психологічної адаптації важкопоранених осіб до мирного життя.

Матеріали та методи. Для проведення дослідження ефективності різних психологічних і психотерапевтичних підходів у полегшенні соціально-психологічної адаптації важкопоранених осіб була сформована вибірка з 50 осіб, які проходили реабілітацію в двох спеціалізованих реабілітаційних центрах України (чоловіки та жінки віком від 25 до 55 років, які отримали поранення під час військових дій, зокрема 86% чоловіків (43 особи) та 14% жінок (7 осіб)). Учасників було поділено на три групи: 20 осіб, які отримували когнітивно-поведінкову терапію (КПТ); 15 осіб, які брали участь у груповій терапії; 15 осіб, яким застосовували арт-терапію та тілесноорієнтовану терапію. Для збору даних використано: анкетування для оцінки рівня соціальної

адаптації до і після терапії, глибокі інтерв'ю для аналізу емоційного стану учасників, стандартизовані психологічні тести (Шкала депресії Бека, Шкала тривожності Спілбергера, Індекс соціального стресу) для вимірювання психологічних змін, а також спостереження за учасниками під час терапевтичних сесій.

Результати та обговорення. В психологічній літературі адаптація визначається як процес, так і результат взаємодії людини з мінливим навколишнім середовищем. Це здатність особистості залучати свої фізичні, моральні та духовні ресурси для ефективного подолання нових викликів і умов діяльності. Адаптація забезпечує не тільки пристосування до змін, а й розвиток необхідних навичок для ефективного функціонування в умовах, що змінюються.

Погоджуємось з думкою Н. Агаєва, що основними критеріями успішної адаптації є: націленість на адаптацію, рівень інтеграції індивіда в нове середовище, а також якість і ступінь активності людини в умовах цього середовища [1, с. 59]. Важливо зазначити, що соціально-психологічна адаптація особистості охоплює процес пристосування до навколишнього середовища й налагодження ефективних соціальних зв'язків із іншими людьми в найближчому оточенні. Тобто, успішна адаптація передбачає здатність особистості взаємодіяти з різними соціальними групами, зберігаючи гармонійні стосунки і знаходячи своє місце в нових соціальних умовах.

Окремий вид адаптації – соціально-психологічна адаптація, що охоплює процес пристосування людини до соціальних умов, норм і правил, властивих конкретному соціуму. Вона включає в себе здатність особистості інтегруватися у соціальні групи, налагоджувати взаємодію з іншими людьми в найближчому оточенні, а також здатність будувати соціальні зв'язки, що сприяють гармонійному співіснуванню в соціумі. Соціально-психологічна адаптація вимагає від особистості високої гнучкості та готовності змінювати свою поведінку в залежності від контексту і вимог соціального середовища [2, с. 193]. Включає засвоєння суспільних норм, культурних і моральних

цінностей, що забезпечує здатність будувати ефективні та продуктивні стосунки з оточенням і досягати соціальної інтеграції.

Соціально-психологічна адаптація важкопоранених осіб до мирного життя є критично важливим процесом, який впливає на їхню загальну реабілітацію після пережитих травм, зокрема в умовах постконфліктного часу. Після тяжких поранень, отриманих під час бойових дій, багато людей стикаються з численними труднощами не лише в фізичній, але й в психоемоційній та соціальній сферах. Мається на увазі втрата звичних соціальних ролей, зміна способу життя, порушення міжособистісних зв'язків та труднощі в інтеграції до повсякденного цивільного життя. Тому соціально-психологічна адаптація має вирішальне значення для нормалізації їхнього існування в нових умовах.

Психологічна травма, яку переживають військовослужбовці, що отримали серйозні поранення, може мати розвиток посттравматичного стресового розладу (ПТСР), депресії, тривожних розладів, порушення самооцінки та відчуття безпорадності. У багатьох випадках ці стани ускладнюють нормалізацію емоційного фону особистості, тому необхідність в психотерапевтичних і психологічних підходах для полегшення цих станів є однією з основних. Адаптація у даному контексті передбачає подолання фізичних наслідків травм, налаштування внутрішнього стану особистості, що дозволяє їй взаємодіяти з оточуючим світом, відновлювати соціальні функції та підтримувати якісні міжособистісні зв'язки.

Соціальна адаптація важкопоранених осіб вимагає значних зусиль для повернення до нормального соціального життя. Порушення соціальних зв'язків, відсутність підтримки з боку родини, громадськості або психологів може сприяти розвитку соціальної ізоляції та відчуження. Важливою частиною адаптації є відновлення соціальних контактів, робочої активності, інтеграція до трудового процесу та залучення до громадських ініціатив, що сприятиме зміцненню почуття власної гідності, поліпшенню психоемоційного стану, а також позитивно впливає на соціальну згуртованість та взаємодопомогу в

громаді.

З точки зору соціальної психіатрії та психології, процес адаптації до мирного життя після бойових дій є необхідним етапом у відновленні особистості, що пережила війну або збройний конфлікт. Сюди відносять багато аспектів: починаючи від розуміння власного досвіду через підтримку та групову терапію, до практичного навчання і перекваліфікації, що забезпечує втрачені професійні навички або дає нові можливості для реалізації у мирному житті [3]. Застосування психотерапевтичних методів у реабілітації важкопоранених осіб, таких як когнітивно-поведінкова терапія, арт-терапія, групові сесії, тілесно-орієнтовані методи, значно покращує ефективність адаптаційного процесу, допомагаючи знизити рівень стресу та розвитку психічних розладів, а також знижує ризики рецидивів або затяжних травматичних наслідків.

Не менш важливою є й соціальна значущість успішної адаптації важкопоранених осіб. Їхня реабілітація та інтеграція у соціум позитивно впливає на стабільність суспільства в цілому, сприяє розвитку національної згуртованості, зменшує рівень соціальної напруги і конфліктності, підвищує ефективність державної політики в сфері реабілітації ветеранів та осіб, що постраждали в результаті бойових дій. Головне, щоб адаптація цих осіб до цивільного життя не була обмежена лише медичною реабілітацією, а включала в себе широкий спектр соціальних та психологічних заходів, спрямованих на їх підтримку, розвиток та реінтеграцію в суспільство.

Існує широкий спектр психологічних і психотерапевтичних підходів, які застосовуються для підтримки важкопоранених осіб у процесі їхньої адаптації до мирного життя. Основними з них є когнітивно-поведінкова терапія, групова терапія, арт-терапія тощо. Кожен з цих підходів має свої особливості та переваги.

Когнітивно-поведінкова терапія є одним з найбільш досліджених та ефективних методів психотерапії. Вона спрямована на зміну негативних думок і поведінкових патернів, які можуть заважати адаптації. За допомогою

психотерапевта пацієнт аналізує свої думки, виявляє в них негатив (наприклад, перебільшення, установки) та навчається замінювати їх більш об'єктивними і конструктивними. До методу відносяться техніки когнітивної реструктуризації, яка допомагає змінити негативні установки та переконання, і експозиційної терапії, яка дозволяє пацієнтам поступово стикатися з травматичними спогадами в безпечному середовищі.

Когнітивно-поведінкова терапія є короткотривалою, структурованою методикою, орієнтованою на вирішення актуальних проблем, що турбують людину в даний момент. Її ефективність постійно відслідковується через моніторинг прогресу, що дозволяє коригувати терапевтичний процес. Когнітивний принцип цієї терапії полягає в тому, що наша реакція на події не є безпосередньою відповіддю на самі події, а залежить від того, яке значення ми надаємо цим подіям. Тобто, наші емоції та поведінка зумовлені нашими думками та інтерпретаціями ситуацій, а не самими фактами. Поведінковий аспект терапії ґрунтується на тому, що зміна поведінки призводить до змін у результатах життя. Це означає, що, змінюючи наші звички, дії та реакції на різні ситуації, ми можемо значно покращити якість нашого життя і досягти більш позитивних результатів у різних сферах.

Групова терапія передбачає роботу в групах, де учасники мають можливість ділитися своїм досвідом і підтримувати один одного. Одним із головних аспектів групової терапії є створення простору, де кожен учасник може почуватися зрозумілим і прийнятим. У процесі обміну досвідом учасники отримують зворотний зв'язок, навчаються нових способів подолання труднощів і відновлення емоційної рівноваги. Підхід сприяє формуванню нових соціальних зв'язків, які можуть продовжувати існувати навіть після завершення терапії, що є особливо важливим для адаптації до цивільного життя.

Групова терапія допомагає зменшити почуття ізоляції, яке часто виникає у важкопоранених осіб після повернення з бойових дій. Учасники усвідомлюють, що вони не самотні у своїх переживаннях, і отримують додаткову мотивацію для подолання своїх труднощів. Відкрите спілкування в

групі дозволяє їм висловлювати свої думки й емоції без страху осуду, що значно полегшує процес реабілітації [3].

Арт-терапія використовує творчі процеси для вираження та опрацювання травматичних переживань. Малювання, музика, танці та інші форми мистецтва допомагають пацієнтам виразити емоції, які важко передати словами, та знаходити нові способи самовираження. Метод є особливо корисним для тих, хто має труднощі з вербальним спілкуванням або для тих, у кого травма викликає сильні емоційні реакції. Дозволяє зняти психологічну напругу, пов'язану з травмуючими спогадами. Завдяки творчому процесу, військові можуть зануритися в діяльність, яка сприяє емоційному розвантаженню, дає можливість перенаправити увагу на створення чогось нового і позитивного.

Арт-терапія допомагає у відновленні соціальних навичок. Через спільні художні проєкти або індивідуальне творчість учасники терапії можуть навчитися знову відкриватися для взаємодії з іншими людьми. Творчий процес дає можливість виразити себе без слів, що може бути особливо корисним для тих, хто пережив глибоку травму, яку важко висловлювати свої емоції через мову. Крім того, арт-терапія сприяє розвитку впевненості в собі та покращенню самооцінки, оскільки творчість часто дає відчуття досягнення і підвищує внутрішню мотивацію. Після успішного виконання художнього завдання, особа відчуває задоволення від результату, що сприяє її емоційному відновленню.

На основі проведеного дослідження було виявлено, що КПТ виявилася одним із найефективніших методів для зниження тривожності, депресивних станів і стресу у важкопоранених осіб. У дослідженні спостерігалось значне підвищення рівня соціальної адаптації 88% та суттєве зниження рівня депресії 57%. Групова терапія забезпечує учасникам емоційну підтримку та можливість поділитися власним досвідом у безпечному середовищі. Це допомогло знизити рівень тривожності 42% і депресії 57%, а також значно підвищити соціальну адаптацію 94%. Позитивна динаміка в цьому підході пояснюється створенням відчуття спільності й взаємної допомоги серед учасників. Арт-терапія сприяла полегшенню емоційного стану за рахунок творчої діяльності, яка допомагає

виразити важкі почуття, знизити тривожність 47% і депресію 60%. Окрім цього, підхід сприяв підвищенню рівня соціальної адаптації 56%, особливо у тих, хто мав труднощі в міжособистісному спілкуванні.

Порівняльний аналіз показав, що всі методи мали позитивний вплив, однак їх ефективність варіювала залежно від специфіки станів. Учасники відзначили суттєве зниження рівня тривожності, депресії, стресу та покращення соціальної адаптації. Найвищі показники зниження тривожності й депресії демонструвала КПТ, у той час як групова терапія була найефективнішою для підвищення соціальної адаптації. Арт-терапія та тілесно-орієнтована терапія виявилися найкращими для емоційної інтеграції та зниження стресу. Таким чином, комплексне застосування цих підходів може забезпечити оптимальні результати в реабілітації важкопоранених осіб.

Висновки. Отже, соціально-психологічна адаптація важкопоранених осіб до мирного життя є складним і тривалим процесом. Психологічна та психотерапевтична допомога відіграє важливу роль у зменшенні стресу, депресії та тривоги, що часто супроводжують осіб після важких травм. Використання різних психологічних підходів, таких як когнітивно-поведінкова терапія, групова терапія та арт-терапія, дозволяє значно покращити якість адаптації і допомогти в інтеграції до соціуму. Дослідження доводить необхідність комплексного підходу до реабілітації військовослужбовців з урахуванням їхніх індивідуальних потреб та можливостей.

ЛІТЕРАТУРА:

1. Кокун О. М., Агаєв Н. А., Пішко І. О., Лозінська Н. С., Остапчук В. В. Психологічна робота з військовослужбовцями – учасниками АТО на етапі відновлення : метод. посібник. Київ: НДЦ ГП ЗСУ, 2017. 282 с.
2. Бондарев Г. В. Круть П. П. Основи військової психології : навч. посіб. Харків : Харків. нац. ун-т внутр. справ. Харків, 2020. 272 с.
3. Antichi L., Giannini M., Loscalzo Y. Military Counseling : A Narrative Review. URL: <http://surl.li/lamyt>.

СОЦІАЛЬНО-ПСИХОЛОГІЧНІ ОСОБЛИВОСТІ МОТИВАЦІЇ УСПІХУ У ПЕРСОНАЛУ ОРГАНІЗАЦІЙ

Радчук Юлія Анатоліївна,
здобувач вищої освіти, магістр
Філіпович Вікторія Миколаївна,
к.психол.н., доцент
Національний університет «Чернігівська політехніка»
г. Чернігів, Україна

Вступ. Мотивація персоналу є дуже важливим аспектом роботи організацій. Можна сказати, що мотивований персонал - запорука успіху будь-якої компанії. Ні сучасні технології, умови праці, спланована стратегія не забезпечать досягнення мети і поставлених завдань, якщо у персонала не буде бажання відповідально і сумлінно виконувати свої обов'язки та роботу.

Мета роботи. Проаналізувати теоретичні засади мотивації праці персоналу, її важливість, вплив на діяльність персоналу та організацій.

Матеріали та методи. Методологічну основу цього дослідження склали: положення Г. Мюррея про те, що суб'єкт має оцінюватися з погляду його здібностей і досягнень у різних галузях (фізичне середовище, лідерство, соціальне, економічне та інтелектуальне середовище); концепція Д. Мак-Клелланда про необхідність під час аналізу поведінки людини поряд із потребами у владі та причетності враховувати потреби в успіху. Потреба в успіху, за Д. Мак-Клелландом, може бути задоволена тільки шляхом доведення роботи до успішного завершення; положення, внесені Дж. Аткинсоном у концепцію Д. Мак-Клелланда: потреба в успіху пов'язана з іншою потребою - в уникненні невдач; закон Йоркса-Додсона про оптимальний ступінь мотивації як умову продуктивності діяльності.

Результати та обговорення. Мотивація - це поєднання внутрішніх і зовнішніх чинників, які стимулюють людину до дій, спрямованих на досягнення мети, при цьому важливим аспектом є задоволеність від виконаної роботи.

Мотивація - це прагнення до досягнення, а робота відображає ставлення працівника. Мотивація роботи - це те, що змушує працівника робити хорошу роботу. Під час розгляду умов формування мотивації досягнення багато дослідників підкреслюють її соціальне походження.

Д. Мак-Клелланд розглядає мотивацію досягнення однією з трьох соціальних мотивацій, поряд з афіліацією і прагненням до влади. Теорія мотивації досягнення Девіда Мак-Клелланда ґрунтується на ідеї, що поведінка людей визначається їхніми потребами, які формуються в процесі життєвого досвіду. Мак-Клелландом, наголошує, що у людей є три ключові потреби: потреба у досягненні, потреба у владі і потреба бути причетним. Люди з вираженою потребою в досягненні мають сильне бажання досягти успіху. Вони прагнуть ставити перед собою високі, але реалістичні цілі, люблять виходити за рамки власного «Я», такі цілі перебувають на межі можливого, що робить процес їх досягнення захопливим і мотивуючим [1].

Дж. Аткинсон пропонує свою теорію мотивації досягнення, в якій ключову роль відіграє взаємодія двох мотиваційних чинників: потреба в досягненні успіху і потреба в уникненні невдач. Ці два чинники протилежні за своєю природою і впливають на поведінку людини в ситуаціях, пов'язаних із виконанням завдань. Потреба в уникненні невдачі розглядається, як прагнення уникати ситуацій, які можуть призвести до невдачі, розчарування або зниження самооцінки. Люди з високою потребою в уникненні невдач схильні сприймати будь-яку потенційну невдачу як загрозу своєму статусу або емоційному благополуччю і тому, вони вважають за краще уникати завдань, пов'язаних із високим ризиком провалу, щоб мінімізувати дискомфорт і почуття сорому [2].

Аткинсон стверджував, що в кожній ситуації, пов'язаній із виконанням завдання, поведінка людини визначається балансом між прагненням до успіху (мотивацією досягнення) і страхом перед невдачею.

Головна ідея закону Р. Йеркса і Дж. Додсона полягає в тому, що є залежність між рівнем мотивації (або збудження) та ефективністю виконання завдання, що продуктивність людини в діяльності покращується із зростанням

рівня мотивації або збудження до певного оптимального рівня. Однак, якщо рівень збудження перевищує оптимальну точку, продуктивність починає знижуватися [3]. Науковці наголошують, що у людини з помірною мотивацією продуктивність досягає піку, така людина працює зосереджено, з ентузіазмом та ефективно. Коли ж мотивація стає занадто високою, виникає стрес або тривога, що погіршує виконання завдання, і навпаки, при низькій мотивації людина не проявляє достатньо зусиль, що призводить до низької продуктивності..

Дослідники Крейтнер і Кініцкі визначають мотивацію як процес, що спонукає людину до дії, спрямовує її зусилля та визначає наполегливість у досягненні цілей. Мотивація пояснює, чому люди поведуться певним чином у конкретних ситуаціях [4].

Висновки. Таким чином, що мотивація - це динамічний процес, який потребує комплексного підходу. Успішне управління мотивацією співробітників дає змогу організаціям досягати високих результатів, покращувати клімат у колективі та сприяти індивідуальному розвитку кожного співробітника.

СПИСОК ВИКОРИСТАНИХ ДЖЕРЕЛ:

1. Соколовська В. В., Іванченко Г. В. Мотивація співробітників на основі теорії поколінь: теоретичний підхід. Економіка та держава. 2018. N 10. С. 58-62.
2. Гулько Г. О. Мотивація досягнення в контексті життєвого розвитку особистості. Актуальні проблеми психології: збірник наукових праць НАПН України, Інститут психології ім. Г. С. Костюка. К.: Фенікс, 2015. Вип. 12. С.159-168.
3. Єськов О. Л. Мотивація і стимулювання праці. Економіка України. 2008. N 2. С. 82 –93.
4. Орбан-Лембрик Л. Е. Психологія управління. К.: Академвидав, 2003. 568 с.

НЕВПЕВНЕНІСТЬ У ШКІЛЬНОМУ ВІЦІ

Савенко Олена

Студентка

Харківського інституту

ПрАТ «ВНЗ «МАУП»

м. Харків, Україна

Молодший шкільний вік - початок шкільного життя. Вступаючи в нього, дитина здобуває внутрішню позицію школяра, навчальну мотивацію. Навчальна діяльність стає для ведучою. У молодшому шкільному віці дитині доводиться переборювати багато труднощів у спілкуванні і, насамперед, із однолітками. Спілкуванню в групі шкодить як зайва агресивність, так і зайва нестриманість. Стримана, тривожна дитина ризикує стати хронічною жертвою, що піддається гонінням не тільки розбишак, але й звичайних дітей. Саме боязкі й непевнені діти зазнають найбільших труднощів у спілкуванні й найбільше страждають від невизнання з боку однолітків. Такі діти, як правило, почувують себе більше самотніми й більш стурбованими своїми стосунками з іншими дітьми. Вони соромляться голосно висловлювати свої емоції, будуть тихо переживати проблеми, боячись звернути на себе увагу. На думку А. В. Петровського та М. Р. Ярошевського, основні труднощі в спілкуванні сором'язливої та непевненої дитини з іншими людьми пов'язані зі сферою його власного ставлення до себе й відносин інших [3].

Ф. Зимбардо вважає, що сором'язлива дитина - це дитина, що, з одного боку, доброзичливо ставиться до інших людей, прагне до спілкування з ними, а з іншого боку - не зважується проявляти свої комунікативні потреби, що призводить до порушення узгодженості у взаємодії. Причина таких порушень криється в особливому амбівалентному характері ставлення сором'язливої дитини до самого себе [1, с. 25].

Вона має високу загальну самооцінку, вважає себе найкращою, але, на жаль, сумнівається в позитивному ставленні до себе інших людей, особливо

незнайомих. Тому в спілкуванні з ними сором'язливість проявляється найяскравіше. Непевність сором'язливої дитини у своїй цінності для інших людей блокує потрібнісно-мотиваційну сферу, не дозволяє їй повною мірою задовольняти наявні комунікативні потреби.

Ставлення до себе невпевнених дітей характеризується високим ступенем рефлексивності, фіксованості на своїй особистості в будь-яких видах взаємодії. Скромна, невпевнена дитина гостро переживає за своє «Я». Усе, що він робить, пропускається через ядро образу, у якому «живе» інший, що піддає сумніву високу цінність його особистості [3].

Тривога про своє «Я» часто прив'язано до змісту й спільної діяльності у спілкуванні. У невпевненої дитини особлива структура мотиваційної сфери: особистісні мотиви завжди виступають для неї в якості головних, приховуючий пізнавальні й ділові, що перешкоджає розгортанню поведінки адекватних різним формам спілкування. У спілкуванні із близькими людьми, де характер відносин дорослих ясний і звичний для дитини, особистісний фактор іде в тінь, а у спілкуванні зі сторонніми він чітко виступає на перший план, провокуючи захисні форми поведінки, які можуть проявлятися «у зануренні в себе», а іноді-в прийнятті «маски байдужості».

Болісне переживання свого «Я», своєї уразливості сковує дитину, не дає їй можливості проявити свої здібності, виразити переживання. Але в ситуаціях, коли дитина забуває про себе, вона стає такою ж відкритою й товариською, як і її несором'язливі ровесники [3].

В 11 років починається перебудова організму: дитина стає імпульсивною, з'являється негативізм, часта зміна настроїв, сварки з однолітками, бунт проти батьків. В 12 років така «турбулентність» частково проходить, ставлення до світу стає більше позитивним, росте автономія підлітка від родини й одночасно-вплив однолітків [3].

Головні риси цього віку - розумність, терпимість і гумор; підліток охоче проявляє ініціативу, починає піклуватися про зовнішність і цікавитися представниками протилежної статі.

І. С. Кон у книзі «Психологія ранньої юності» писав, що ведуча властивість 13-літнього – обертання усередину, підліток стає більше інтровертизованим, він схильний до занурення у себе, самокритичний і чутливий до критики; починає цікавитися психологією, критично ставитися до батьків; стає більше вибірконим у дружбі; соматичні зрушення підсилюють і без того часті коливання настроїв. В 14 років інтроверсія змінюється екстраверсією, підліток експансивний, енергійний, товариський, зростає його впевненість у собі, а також інтерес до інших людей і різниць між ними; він зачарований словом «особистість», любить обговорювати й порівнювати себе з іншими, активно ідентифікує себе з героями кіно й літератури, пізнаючи у них власні собі риси [2, с. 34].

«Сутність 15-річчя, - пише Гезелл, - неможливо висловити в єдиній формулі, тому що швидко наростають індивідуальні різниці. Особливості цього віку - зростання духу незалежності, що робить стосунки підлітка в родині й у школі досить напруженими, прагнення свободи від зовнішнього контролю сполучається з ростом самоконтролю й початком свідомого самовиховання. Це підвищує зворушливість підлітка і його сприйняття до шкідливих впливів [3, с. 52].

У 16 років знову настає рівновага: бунтівливість поступається місцем життєрадісності, збільшується внутрішня самостійність, емоційна врівноваженість, товариськість, спрямованість у майбутнє [2, с. 35].

Підлітковий вік характеризується більшою диференційованістю емоційних реакцій і способів виразу емоційних станів, а також підвищенням самоконтролю й саморегуляції.

Проте як загальні особливості цього віку відзначається мінливість настрою з переходом від невтримних веселощів до зневіри й сполучення ряду полярних якостей. До них належить особлива підліткова сенситивність, чутливість до оцінки іншими своєї зовнішності, здібностей, умінь і, нарівні із цим, зайва самовпевненість і надмірна критичність у ставленні до оточення. Тонка чутливість часом уживається з різкою черствістю, хвороблива

сором'язливість - з розв'язністю, бажання бути визнаним і оціненим іншими - з підкресленою незалежністю, боротьба з авторитетами - з обожнюванням випадкових кумирів, чутливе фантазування - із сухим мудруванням [4, с. 17].

З переходом в юнацьку фазу розвитку положення поліпшується. Відбувається зростання самоповаги, слабшає невпевненість, сором'язливість, стійкіші стають самооцінки. Висока самоповага аж ніяк не є синонім зазнайства, зарозумілості або несамокритичності. Людина з високою самоповагою вважає себе не гірше інших, вірить у себе й у те, що може перебороти свої недоліки. Низька самоповага, навпроти, припускає стійке почуття неповноцінності, що робить украй негативний вплив на емоційне й соціальне поведіння особистості.

Обстеживши понад 5000 старшокласників (15-18 років), Моріс Розенберг знайшов, що для юнаків зі зниженою самоповагою типова загальна нестійкість образів «Я» і думок про себе. Вони більше інших схильні «закриватися» від навколишніх, представляючи їм якусь «помилкову особу», «станови Я» [5, с. 40].

Юнаки зі зниженою самоповагою особливо чутливі до всього, що якимось зачіпає їхню самооцінку. Вони хворобливіше за інших реагують на критику, осудження. Їх більше турбує погана думка оточення. Вони болісно реагують, якщо в них щось не виходить на роботі або якщо вони виявляють у собі якийсь недолік. Внаслідок цього багатьом з них властива сором'язливість, схильність до психічної ізоляції, перехід від дійсності у мир мрії, причому цей перехід аж ніяк не добровільний. Чим нижче рівень самоповаги особистості, тим, імовірніше, що вона страждає від самотності. У спілкуванні з іншими людьми такі люди почувають себе ніяково, вони заздалегідь впевнені, що навколишні про них погані думки. Знижена самоповага й комунікативні труднощі знижують їхню соціальну активність [2, с. 101].

Люди з низькою самоповагою беруть значно меншу участь у суспільному житті, рідше займають виборчі посади тощо. При виборі професії вони уникають спеціальностей, пов'язаних з необхідністю керувати або підкорятися,

а також уникають змагання. Навіть поставивши перед собою певну мету, вони не дуже сподіваються на успіх, вважаючи, що у них немає для цього необхідних даних. Люди, що є лідерами у своїх групах, звичайно, мають більш високу самоповагу й почуття впевненості в собі, ніж звичайні учасники. Люди з високою самоповагою більш самостійні й менш схильні до навіювань.

Є також цікаві, хоча й не цілком однозначні, дані, про наявність зв'язку між самоповагою й ставленням до інших людей: людина, що позитивно ставиться до себе, звичайно, «приймає» і навколишніх, тоді як негативне ставлення до себе узгоджується з негативним або недобррозичливим ставленням до інших людей. Низька самоповага породжує цілий ряд труднощів у сфері спілкування й міжособистісних відносин. Спілкування в житті підлітків стає провідною діяльністю й представляє для них самостійну цінність. У спілкуванні вони втілюють потребу пережити новий досвід, випробувати себе в новій ролі, розширити уявлення про себе, свої взаємини з іншими, одержати «ключ» до розвитку своєї особистості. Щоб полегшити свої комунікативні труднощі, підлітки і юнаки використовують цілий ряд специфічних хитростей, стратегічних прийомів. Спілкування у підлітків має ряд особливостей.

По-перше, вони постійно стурбовані собою й, припускаючи, що інші розділять їхню заклопотаність, підлітки, звичайно, діють, розраховуючи на якусь «уявну аудиторію», і, внаслідок цього, - сором'язливість.

По-друге, перебільшуючи свою унікальність і особливість, підлітки часто створюють собі «особистий мир», вигадану біографію, підтримка якої вимагає постійних зусиль. Тому підліткове спілкування часто є напруженим, неприродним, має подвійний план [3].

Це проявляється навіть у життєвих ситуаціях. Наприклад, телефонна розмова для підлітка – це не просто обмін інформацією, але й спосіб самоствердження; тому дуже важливо: скільки буває дзвінків, хто кому дзвонить тощо. Щоб перебороти невпевненість у собі, підлітки спеціально відпрацьовують техніку того, як «зрізати», «відбрити» співрозмовника, перевіряючи її на людях, до яких не відчують ніякого зла і які нічим не

провокують подібне поведіння.

Невпевненість – це найпоширеніші комунікативні труднощі у підлітків і юнаків. Особливо важко переживають її юнаки, оскільки сором'язливість вважається «не чоловічою» якістю. Психологічні дослідження показали, що ті, хто вважає себе сором'язливим, дійсно відрізняються зниженим рівнем екстраверсії, менш здатні контролювати й спрямовувати свою соціальну поведінку, більш тривожні, схильні до невротизму (це стосується тільки чоловіків) і переживають більше комунікативних труднощів [2, с. 134].

Невпевнена людина уникає взаємодії з певними особами й предметами. Обережний у словах і вчинках, боязкий, сором'язливий індивідуум може бути нетовариським і схильним до самоти або, з іншого погляду, підозрілим, «темним», що користується кепською репутацією.

Роблячи висновок з вищевикладеного, необхідно відзначити, що сором'язливість притаманна дітям різного віку. Але особливо гостро вона проявляється в підлітковому і юнацькому віці. Це час, коли дитина, у більшій мірі, стежить за собою й особливо чуйно реагує на всі зміни в собі й оточенні. У цей період діти більш чутливі до будь-яких факторів навколишнього середовища. Тому у цьому віці більш яскраво виражена. Невпевненість у підлітковому віці є поширеним бар'єром у спілкуванні, яку необхідно в певній мірі коректувати.

ЛІТЕРАТУРА:

1. Зимбардо Ф. Застенчивість, – 1991.
2. Кон І.С. Психологія ранньої юності, 1989, 503с.
3. Заброцький М. М. Вікова психологія: Навч. посібник. К.: МАУП, 1998.-92с.
4. Москалець В. психологія особистості. Підручник. Видавництво -К.: Центр учбової літератури, 2023. -262с.
5. Москаленко В. В. Соціальна психологія. Підручник. Видання 2-ге, виправлене та доповнене – К.: Центр учбової літератури, 2008. – 688 с.

ОСОБЛИВОСТІ ЖІНОЧИХ СТРАХІВ В УМОВАХ ВОЄННОГО ЧАСУ

Ступак Нонна Валеріанівна

здобувач другого (магістерського) рівня

ДЗ «Луганський національний університет імені Тараса Шевченка»

м. Полтава, Україна

Вступ./Introduction. В умовах воєнних конфліктів суспільство стикається з глибокими психологічними та емоційними потрясіннями, які мають суттєвий вплив на різні категорії населення. Однією з найбільш вразливих груп у такий час є жінки, які відчувають специфічні страхи та тривоги, пов'язані як з фізичною безпекою, так і з емоційним благополуччям. Актуальність дослідження теми жіночих страхів в умовах воєнного часу обумовлена необхідністю розуміння цих страхів та розробки ефективних стратегій допомоги, які можуть сприяти стабілізації емоційного стану жінок під час і після воєнних дій. Жіночі страхи можуть включати не лише страхи за себе, але й за дітей, рідних і близьких, що робить їхні психологічні переживання ще більш складними та багатогранними. Крім того, важливим аспектом є культурні та соціальні ролі жінок, які можуть змінюватися під час воєнних конфліктів. Жінки часто змушені брати на себе додаткові обов'язки, такі як догляд за сім'єю, забезпечення безпеки дітей та їх психологічної підтримки, а також приймати рішення щодо виживання і міграції. Це може додатково підсилювати відчуття тривоги, страху та невизначеності.

Проблематика страху в психології є одною з найбільш давніх і водночас важких для вивчення та практичної роботи. Незважаючи на важливі теоретичні та практичні здобутки як вітчизняних, так і зарубіжних учених (Н. Карпенко, О. Резніченко, Д. Барлоу, А. Бек, Д. Кларк, А. Оман, С. Тернер, та ін.), вона все ще далека від вирішення, а накопичених емпіричних спостережень недостатньо для її належного теоретичного осмислення.

Мета роботи./Aim. Метою даної статті є теоретичний аналіз особливостей жіночих страхів в умовах воєнного часу.

Матеріали та методи./Materials and methods. Аналіз наукової літератури за темою дослідження, методи логіко-психологічного аналізу (класифікація, систематизація, порівняння, узагальнення).

Результати та обговорення./Results and discussion. Узагальнюючи сучасні підходи до вивчення страху, можна зазначити, що ця базова емоція виконує важливу еволюційну функцію, сприяючи виживанню людини шляхом мобілізації ресурсів організму у відповідь на загрози. Страх має універсальну природу, але його прояви значно залежать від індивідуальних, культурних, соціальних та гендерних факторів [2, с. 125].

К. Мельник та Н. Тертична визначають страх як емоцію, що виникає у випадку реальної чи уявної загрози психічному, чи соціальному добробуту людини, а інколи і її існуванню, її цінностям, ідеалам та принципами [3].

На думку О. Стуліки, П. Неделько, високий рівень актуальних страхів співвідноситься з високим рівнем тривожності у ситуації невизначеності [4].

Класичні теорії, зокрема психоаналітичний та біхевіористичний підходи, забезпечили основу для розуміння походження страху як внутрішнього конфлікту або результату навчання. Проте сучасні когнітивно-поведінкові теорії, розроблені А. Еллісом та А. Беком, підкреслюють значення когнітивних перекручень у формуванні страху, що відкриває нові можливості для терапевтичної роботи з цими емоційними станами.

Страх є складним емоційним явищем, що має як біологічну, так і психологічну природу. Біологічні причини включають активацію мозкових структур, таких як амигдала, та вплив гормонів стресу, що визначають швидкість і силу реакцій на загрозу. Психологічні причини включають досвід і когнітивні спотворення, такі як катастрофізація. Соціальні фактори – культурні стереотипи, медіа, соціальні очікування – також впливають на сприйняття і переживання страху.

Класифікація страхів дозволяє розділити їх на ситуативні, хронічні та панічні, кожен з яких має специфічні характеристики і впливає на життєдіяльність людини по-різному. Ситуативні страхи виникають у

конкретних стресових ситуаціях і є тимчасовими, тоді як хронічні страхи закріплюються в психіці через повторювані травматичні події і можуть проявлятися у формі фобій. Панічні атаки характеризуються інтенсивними фізіологічними симптомами і несподіваними епізодами тривоги без чіткого тригера [7].

Класифікація страхів також включає розподіл за об'єктом страху: конкретні страхи (фобії) пов'язані з певними ситуаціями або об'єктами, тоді як абстрактні страхи часто пов'язані з майбутніми або невизначеними загрозами.

Нормативні страхи є адаптивними і сприяють виживанню, а дезадаптивні страхи є непропорційними і призводять до серйозних порушень у життєдіяльності людини. Дезадаптивні страхи можуть проявлятися у вигляді інтенсивної тривожності, фобій або генералізованого тривожного розладу та стати основою для розвитку таких розладів, як посттравматичний стресовий розлад (ПТСР), obsесивно-компульсивний розлад (ОКР) або панічні розлади.

Існують гендерні відмінності в переживанні страху. Біопсихосоціальна модель пропонує розглядати страх як результат взаємодії біологічних, психологічних і соціальних факторів, що впливають на індивідуальне сприйняття та переживання страху. Вона визнає, що гендерні відмінності у переживанні страху зумовлені комплексом взаємопов'язаних чинників, серед яких важливе місце займають біологічні відмінності, такі як рівні гормонів, нейрофізіологічна організація мозку, психологічні установки та соціальні очікування, закладені у суспільстві [6].

Еволюційний підхід стверджує, що гендерні відмінності у переживанні страху можуть бути результатом адаптаційних механізмів, які розвивалися протягом еволюції. Згідно з цією теорією, страхи, які переживають жінки та чоловіки, є відображенням тих загроз, з якими їхні предки стикалися у процесі виживання. Наприклад, жінки, ймовірно, були більш схильні до переживання страхів, пов'язаних із захистом дітей і близьких, тоді як чоловіки частіше стикалися з загрозами у боротьбі або захисті групи [5].

На основі цього підходу В. Гаврилькевич та М. Олійник вивчали гендерні

особливості емоційного реагування на війну в Україні. Вони зазначають, що жінки в умовах війни частіше переживають страхи, пов'язані з безпекою своїх дітей та родини, що можна пояснити еволюційною потребою жінок захищати нащадків, тоді як для чоловіків додатковим стресовим фактором є страх мобілізації, адже далеко не кожен українець спроможний вправно володіти зброєю, воювати та з гідністю захищати нашу державу [1].

Жінки загалом частіше демонструють емоційну реакцію на страх і схильні до відкритого вираження тривоги через більшу соціальну толерантність до емоційності. Чоловіки, навпаки, більше схильні до пригнічення страхів через соціальні очікування щодо мужності. Жінки більш схильні до переживань, пов'язаних із безпекою родини, соціальними взаєминами та тілесними змінами, тоді як чоловіки частіше стикаються зі страхами, пов'язаними з професійним успіхом, втратою контролю та економічною відповідальністю, а також у воєнний час, зі страхом, пов'язаним з військовими обов'язками. Проте для осіб будь-якої статі та будь-якого віку поширеним є страх смерті, незалежно від того, чи наближені вони фізично до смерті, чи ні, але дослідники зазначають, що найбільше притаманний він саме для жінок, аніж для чоловіків, як за мирних часів, так і під час війни.

Висновки./Conclusions. Страх – це базова емоція, яка виконує важливу еволюційну функцію, сприяючи виживанню людини шляхом мобілізації ресурсів організму у відповідь на загрози. Страх має універсальну природу, але його прояви значно залежать від індивідуальних, культурних, соціальних та гендерних факторів. Гендерні відмінності у типах страхів чітко демонструють, що жінки більш схильні до переживань, пов'язаних із безпекою родини, соціальними взаєминами та тілесними змінами. Проте і для жінок, і для чоловіків поширеним є страх смерті, незалежно від того, чи наближені вони фізично до смерті, чи ні, але дослідники зазначають, що найбільше притаманний він саме для жінок, аніж для чоловіків, як за мирних часів, так і під час війни. Різниця у цих типах страхів зумовлена як біологічними, так і соціокультурними факторами, що підкреслює необхідність гендерно-чутливих

підходів у терапії та підтримці обох статей.

СПИСОК ЛІТЕРАТУРИ

1. Гаврилькевич В., Олійник М. Гендерні особливості емоційного реагування на війну. *Psychology Travelogs*. 2023. № 3. Р. 100–112.
2. Екстремальна та кризова психологія: термінологічний словник ; за заг. ред. О. В. Тімченко. Харків : ХНАДУ; НУЦЗУ, 2010. 291 с.
3. Мельник К. С., Тертична Н. А. Особливості соціальних страхів у юнацькому віці. *Перспективи та інновації науки (Серія «Педагогіка», Серія «Психологія», Серія «Медицина»)*. 2022. № 9 (14). С. 634–643.
4. Стуліка О., Неделько П. Особливості переживання страху та тривожності в юнацькому віці. *Молодий вчений*. 2022. № 11 (111). С. 18–22.
5. Campbell A. *A Mind of Her Own: The Evolutionary Psychology of Women*. Oxford University Press, 2013. 440 p.
6. McLean C. P., Anderson E. R. Brave Men and Timid Women? A Review of the Gender Differences in Fear and Anxiety. *Clinical Psychology Review*. 2009. № 29. Р. 496–505.
7. Wolitzky-Taylor K. B., Castriotta N., Lenze E. J. Anxiety disorders in older adults: A comprehensive review. *Depression and Anxiety*. 2010. № 27(2). Р. 190-211.

ОСОБЛИВОСТІ РЕЗИЛЬЄНТНОСТІ СТУДЕНТІВ- СТАРШОКУРСНИКІВ ІЗ РІЗНИМ ПРОФЕСІЙНИМ СПРЯМУВАННЯМ

Тимофєєва Марина Євгеніївна

здобувач вищої освіти другого (магістерського) рівня вищої освіти
спеціальність 053 «Психологія»

Дніпровський національний університет імені Олеся Гончара
м. Дніпро, Україна

Корнієнко Вікторія Володимирівна

науковий керівник, професор кафедри
загальної та соціальної психології

доктор психологічних наук,
Дніпровський національний університет імені Олеся Гончара
м. Дніпро, Україна

Вступ В сучасних умовах соціальних і професійних викликів резильєнтність стає ключовою рисою особистості, яка дозволяє долати труднощі, зберігати ефективність діяльності і психічну рівновагу.

Так, протягом останніх десятиліть дослідники (Афанасенко Л., Мартинюк І., Омельченко, Шамне А., Шмаргун В., Яшник С., Кокун О., Мельничук Т. та ін.) формують міцну теоретичну та емпіричну базу, яка розкриває механізми розвитку стійкості в різних групах населення [1, 2]. Як психологічний феномен, резильєнтність активно вивчається у багаточисельних працях науковців, таких як Е. Вернер, А. Мастен, К. Коннор, Р. Лазарус та ін. [3, 4, 5].

На думку Tytarenko T. M., Dvornyk M. S., Klymchuk V. O. та ін., така риса особистості як резильєнтність, є особливо важливою саме в студентському періоді життєдіяльності, коли особистість стикається з високими академічними навантаженнями, формує професійну ідентичність та адаптується до нових соціальних ролей [7]. А зростання цієї якості у старшокурсників, які одночасно завершують навчання і готуються до майбутньої професійної діяльності, буде сприяти їх соціально-психологічній адаптації. У такому контексті рівень резильєнтності може залежати як від особистісних характеристик, так і від

професійного спрямування навчання, що потребує детального вивчення.

Особливості резильєнтності студентів із різним професійним спрямуванням залишаються недостатньо вивченими, що і стало предметом нашого дослідження.

Актуальність нашого дослідження зумовлена необхідністю вивчення чинників формування резильєнтності, від рівня якої буде залежати адаптація студентів до сучасних умов навчання, що характеризуються високими показниками стресу, пов'язаного із воєнними діями в Україні та швидкими соціально-політичними змінами [2]. Виходячи із цього, резильєнтність стає важливим ресурсом для студентської молоді, що забезпечує психологічну стійкість, адаптивну поведінку та здатність до самовідновлення [6].

Ми припускаємо, що виявлення зв'язків між рівнем резильєнтності, копінг-стратегіями та психологічною стійкістю у таких студентів може сприяти розробці програм, орієнтованих на розвиток адаптивних навичок, а також зниження стресу [6]. Крім того, професійна підготовка в різних галузях висуває специфічні вимоги до стійкості, що потребує індивідуалізованих підходів до психологічної підтримки студентів.

Таким чином, дослідження особливостей резильєнтності у студентів із різним професійним спрямуванням є важливим як з теоретичної, так і з практичної точки зору, оскільки результати можуть бути застосовані для створення ефективних освітніх і психологічних інтервенцій. В окресленому контексті тематика дослідження набуває практичної та наукової цінності.

Мета роботи полягала в теоретичному обґрунтуванні та емпіричному дослідженні особливостей резильєнтності у студентів-старшокурсників із різним професійним спрямуванням.

Матеріали та методи. У відповідності до окресленої мети об'єктом дослідження було визначено психологічну стійкість, як одну із провідних та важливих характеристик особистості студентів – старшокурсників за умов професійної підготовки. Предметом дослідження виступило особливості резильєнтності у студентів-старшокурсників із різним професійним

спрямуванням. Виходячи з заявленої мети, об'єкта та предмета дослідження концептуальна гіпотеза мала наступну інтерпретацію: залежність рівня резильєнтності студентів-старшокурсників від їхніх особистісних характеристик та професійного спрямування навчання зумовлює наявність специфічних зв'язків між психологічною стійкістю, обраною професією та рисами особистості.

Результати та обговорення. Загальна кількість респондентів склала 70 осіб з віковою градацією від 18 до 25 років. Їх представили 51,4% жінок та 48,6 % чоловіків. При цьому, 35 осіб (50 % вибірки) склали респонденти, майбутня професійна діяльність буде належати до психології. Інші 50 % - досліджувані з іншим професійним спрямуванням: 16 осіб – технічні науки; 8 осіб – економіка та бізнес; 5 осіб – медицина; 3 особи – гуманітарні науки та 3 особи-правознавство, юриспруденція та мистецтво.

Нами були використані теоретичні, емпіричні та математико-статистичні методи обробки масиву даних, а також психодіагностичні методики.

Висновки. Концептуальна гіпотеза отримала своє підтвердження. Залежність рівня резильєнтності студентів-старшокурсників від особистісних характеристик і професійного спрямування навчання є значущою. Вона проявляється через специфічні зв'язки між рівнем психологічної стійкості, соціальною підтримкою, адаптивною поведінкою у стресових ситуаціях та показниками психічного здоров'я. Таким чином, рівень резильєнтності можна вважати ключовою характеристикою, що визначає психологічну стійкість та адаптивність студентів у процесі професійної підготовки.

СПИСОК ЛІТЕРАТУРИ

1. Афанасенко Л., Мартинюк І., Омельченко, Шамне А., Шмаргун В., Яшник С. Психологія стресостійкості студентської молоді / / За заг. ред. В. Шмаргуна. К.:Видавничий центр НУБіП України, 2018. 198 с.
2. Кокун О. М., Мельничук Т. І. Резилієнс-довідник: практичний посібник. Київ: Інститут психології імені Г.С. Костюка НАПН України,

2023. 25 c.

3. Lazarus, R., Folkman, S. Stress, Appraisal and Coping. New York: Springer, 1984.
4. Lazos H. P. Rezylientnist: kontseptualizatsiia poniat, ohliad suchasnykh doslidzhen / H. P. Lazos // Aktualni problemy psykholohii. T. III: Konsultatyvna psykholohiia i psykhoterapiia: zb. naukovykh prats Instytutu psykholohii imeni H. S. Kostiuka NAPN Ukrainy / za red. Maksymenka S. D. K., 2018. Vyp. 14. S. 26-64.
5. Masten A. Ordinary magic: resilience in development / Ann Masten. New York: The Guilford press, 2014. P. 308.
6. Nemeth D. Innovative approaches to individual and community resilience: from theory to practice / D. Nemeth, T. Olivier // Darlyne G. Nemeth and Tracy W. Olivier. Academic Press, 2018. 167 p.
7. Tytarenko T. M., Dvornyk M. S., Klymchuk V. O. ta in. Sotsialno-psykholohichni tekhnolohii vidnovlennia osobystosti pislia travmatychnykh podii: prakt. posib. / Natsionalna akademiia pedahohichnykh nauk Ukrainy, Instytut sotsialnoi ta politychnoi psykholohii. Kropyvnytskyi: Imeks-LTD, 2019. 220 c.

ОСОБЛИВОСТІ ЕМОЦІЙНОЇ СФЕРИ ТА СТАНУ САМОТНОСТІ У ВНУТРІШНЬО ПЕРЕМІЩЕНИХ ОСІБ

Ткаченко Ніна Володимирівна,

к.психол. н, доцент

Яшина Людмила Федорівна,

здобувачка вищої освіти

за другим (магістерським) рівнем

спеціальність 053 «Психологія»,

Дніпровський національний університет

імені Олеся Гончара

м. Дніпро, Україна

Вступ. / Introductions. Внутрішня міграція - це складне і болюче явище, яке супроводжується втратою дому, близьких, соціальних зв'язків та звичного способу життя. Для тих, хто вимушено покидає свої домівки, цей досвід пов'язаний із численними стресовими факторами, які значно впливають на їхнє психічне здоров'я.

Психологічні особливості внутрішньо переміщених осіб (ВПО) є предметом багатьох наукових досліджень. Однією з найпоширеніших проблем внутрішньо переміщених осіб є переживання почуття самотності. Це складний емоційний стан, який виникає внаслідок втрати соціальних зв'язків, відчуття ізоляції та відсутності підтримки.

Актуальність цієї теми зумовлена зростанням кількості внутрішньо переміщених осіб у світі внаслідок збройних конфліктів, природних катаклізмів та інших криз. В Україні проблема внутрішньо переміщених осіб стала особливо гострою саме в останні роки через воєнні дії та анексії територій. Війна на території України призвела до масштабної внутрішньої міграції населення. Внаслідок окупації частини територій та активних бойових дій мільйони українців змушені залишити свої домівки й переселитися до більш безпечних регіонів країни, що призвело до серйозних психологічних та соціальних наслідків. Станом на початок 2024 року в Україні офіційно зареєстровано 4,9 млн внутрішньо переміщених осіб, що підкреслює

нагальність вивчення психологічних проблем саме цієї категорії населення. Отже, розуміння психологічних особливостей внутрішньо переміщених осіб є необхідною умовою для розробки ефективних програм допомоги їм та інтеграції у нове соціальне середовище.

Незважаючи на значну кількість внутрішньо переміщених осіб в Україні та їхній суттєвий вплив на суспільство, психологічні аспекти цього явища залишаються недостатньо дослідженими. Глибоке розуміння емоційного стану, механізмів подолання труднощів та адаптаційного потенціалу внутрішньо переміщених осіб є необхідною умовою для розробки ефективних програм психологічної допомоги та соціальної реабілітації.

Мета роботи. / Aim. Проаналізувати особливості емоційної сфери та стану самотності у внутрішньо переміщених осіб, визначити фактори, що впливають на рівень самотності, та розглянути можливі шляхи подолання цієї проблеми.

Матеріали та методи./Materials and methods. Для досягнення мети й вирішення поставлених завдань було обрано методи дослідження: теоретичні - аналіз наукових джерел щодо дослідження особливостей емоційної сфери та стану самотності у внутрішньо переміщених осіб, узагальнення теоретичних підходів та систематизація наукових даних; емпіричні - опитування, анкетування з використанням психодіагностичних засобів: Методика діагностики рівня суб'єктивного переживання почуття самотності Д. Рассела, М. Фергюсона; Опитувальник визначення виду самотності С. І. Корчагіної; Диференційний опитувальник переживання самотності Є. Н. Осіна, Д. О. Леонтьєва; Шкала реактивної та особистісної тривожності Спілбергера-Ханіна; Тест «Самооцінка психічних станів» Г. Айзенка; Методика самооцінки емоційних станів (А. Уессман, Д. Рікс); Експрес-діагностика схильності до немотивованої тривожності (В. В. Бойко).

Методи математико-статистичної обробки даних - Z-критерій Колмогорова-Смирнова, коефіцієнт кореляції р-Спірмена; інтерпретаційні – аналіз, синтез і систематизація отриманих даних.

Результати та обговорення. / Results and discussion. У дослідженні взяли участь 72 особи зі статусом «внутрішньо переміщена особа», віком від 18 до 70 років. Результати анкетування за віковою приналежністю представлені на рис. 1.



Рис. 1. Результати анкетування за віковою приналежністю вибірки

Середній вік досліджуваних становить 44 роки.

Переважну більшість склали жінки - 63 особи (90%) та відповідно - 9 чоловіків (10%).

Опитування було проведено в жовтні 2024 року. Вибірку склали відвідувачі відкритого простору допомоги «Мелітополь Саме тут. Дніпро», громадської організації «Я - Маріуполь», освітньо-культурного центру «Гончаренко центр Дніпро» та здобувачі вищої освіти (магістерського рівня) Дніпровського національного університету імені Олеся Гончара.

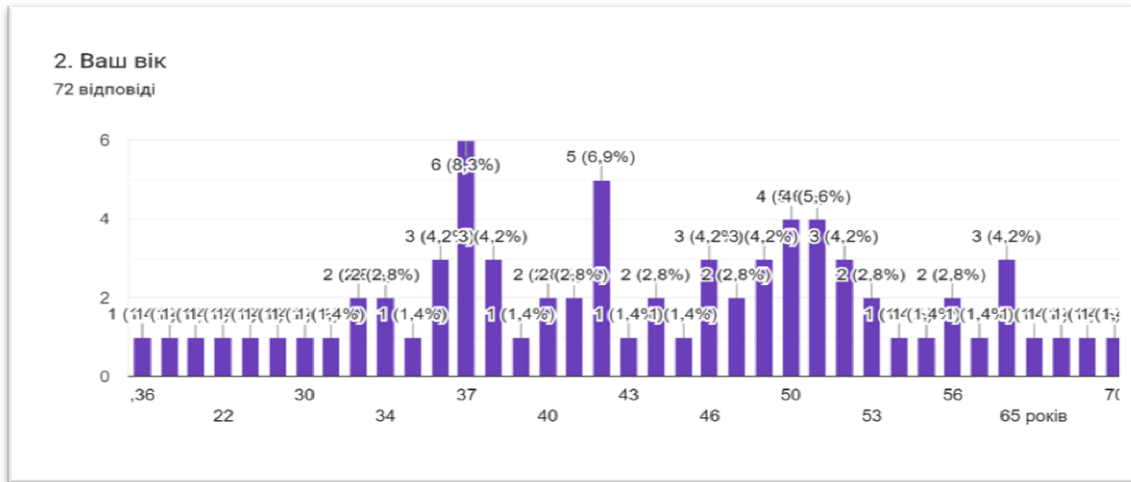
За результатами анкетування 8 осіб (11,1%) постійно відчувають себе самотніми незалежно від ситуації, 21 особі (29,2%) часто притаманне таке відчуття, 20 осіб (27,8%) лише іноді переживають самотність, 18 осіб (25%) рідко мають таке відчуття і лише 5 (6,9%) з усієї вибірки ствердили, що ніколи не відчувають себе самотніми. Результати анкетування за відчуттям самотності вибірки представлені на рис. 2.

1. Як часто Ви відчуваєте себе самотнім(-ньою)?

72 відповіді



Рис. 2. Результати анкетування за відчуттям самотності вибірки

Отже, для розуміння самотності у внутрішньо переміщених осіб важливо враховувати, як біологічні, когнітивні й соціальні фактори взаємодіють та впливають на емоційний стан людини. Когнітивні теорії підкреслюють важливість оцінки ситуації для виникнення емоцій. Роботи таких вчених як У. Джеймс, К. Ланге, В. Кеннон, К. Ізард, Р. Лазарус підтверджують цю багатогранність емоцій [4].

Когнітивні теорії Р. Лазаруса, М. Арнольда та інших дослідників підкреслюють важливість оцінки ситуації для виникнення емоцій. Для внутрішньо переміщених осіб оцінка таких ситуацій, що пов'язані з втратою дому, розлукою з рідними та адаптацією до нового середовища, може спровокувати тривогу, смуток та інші негативні емоції. Проблема внутрішньо переміщених осіб стала предметом широкого кола досліджень українських науковців. Спектр досліджуваних аспектів охоплює психологічні особливості, емоційний стан, соціальну адаптацію та інтеграцію внутрішньо переміщених осіб. Зокрема, вивчається психологічна стійкість, вплив вимушеного переселення на ідентичність, проблеми адаптації дітей та ефективність різних видів психосоціальної допомоги. Роботи щодо особливостей емоційного стану у внутрішньо переміщених осіб таких дослідників, як О. Семікіна, В. Федченко, І. Явдак та інших, сприяли глибшому розумінню потреб і проблем ВПО. Ці дослідження є важливими для розробки ефективних стратегій підтримки та

інтеграції внутрішньо переміщених осіб [3, с. 46].

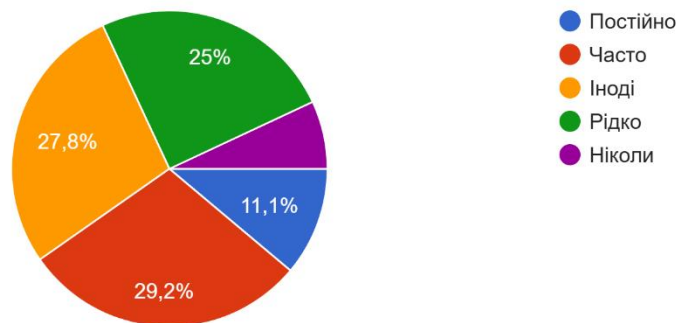
Отже, дослідженні багатьох вчених ще раз підтверджують те, що внутрішньо переміщеним особам притаманна тривога, страх і безвихідь. Саме ці емоції виникають внаслідок дезорієнтації і невизначеності, які можуть тривати великий проміжок часу. До того ж підвищена тривожність часто супроводжується негативними думками про себе та майбутнє, що погіршує загальне психологічне самопочуття [1, с. 65].

У контексті нашого дослідження заслуговує на увагу думка С. Волошина, який зазначає, що наслідком вимушеного переселення є розвиток таких психологічних проблем, як зниження самооцінки, тривожність та пасивність. Внутрішньо переміщені особи часто сумніваються у своїх можливостях і уникають соціальних контактів [2, с. 75]. Отже, для перевірки емпіричної гіпотези про те, що чим вищий показник інтенсивності переживання самотності, тим вищий рівень особистісної тривожності та більш виражена схильність до немотивованої тривожності було проведено кореляційний аналіз із використанням коефіцієнта кореляції р-Спірмена на основі даних за методиками: Опитувальник визначення виду самотності С. Г. Корчагіної, 2008; Шкала реактивної та особистісної тривожності Спілбергера – Ханіна та Експрес-діагностика схильності до немотивованої тривожності В. В. Бойка. Результати розрахунків коефіцієнта кореляції р-Спірмена між показниками інтенсивності переживання самотності та особистісної тривожності й схильністю до немотивованої тривожності представлені в таблиці 1.

Таблиця 1

Результати розрахунків коефіцієнта кореляції р-Спірмена між показниками інтенсивності переживання самотності та особистісної тривожності й схильністю до немотивованої тривожності.

Показники	Особистісна тривожність	Немотивована тривожність
Інтенсивність переживання самотності	0,523**	0,392**

* – зв'язки на рівні $p=0,05$

** – зв'язки на рівні $p=0,01$

Згідно проведеного кореляційного аналізу (таблиця 1) нами було з'ясовано, що існує прямий кореляційний зв'язок між показниками інтенсивності переживання самотності й особистісної тривожності та схильністю до немотивованої тривожності.

На основі отриманих даних можна зробити висновок про підтвердження емпіричної гіпотези про те, що чим вищий показник інтенсивності переживання самотності, тим вищий рівень особистісної тривожності та більш виражена схильність до немотивованої тривожності.

Згідно з дослідженнями З. Спринської, самотність - одна з найпоширеніших проблем, яка характерна для внутрішньо переміщених осіб, бо саме ця категорія населення часто відчуває себе ізольованою та недовірливо ставиться до оточення, маючи схильність до тривожних думок. Такий стан може бути пов'язаний із втратою соціальних зв'язків, зміною звичного способу життя та невизначеністю майбутнього [5, с. 55].

Висновки. / Conclusions. Таким чином, проаналізувавши особливості емоційної сфери й стану самотності у внутрішньо переміщених осіб, визначили фактори, які впливають на рівень самотності, і розглянули можливі шляхи подолання цієї проблеми. Також емпірично дослідили та довели, що наявні певні особливості зв'язку емоційної сфери із суб'єктивним переживанням самотності у внутрішньо переміщених осіб. Це ще раз підтверджує, що вимушена міграція є сильним психотравматичним досвідом, який здатний викликати широкий спектр психологічних реакцій, включаючи посттравматичний стресовий розлад, депресію, тривогу, відчуття безпорадності та втрати.

Отже, незважаючи на значну кількість досліджень, психологічні аспекти життя внутрішньо переміщених осіб в Україні залишаються недостатньо вивченими. Вітчизняні науковці приділяють увагу різним аспектам цієї проблеми: від емоційного стану до соціальної адаптації. Однак, для розробки ефективних програм допомоги необхідне більш глибоке розуміння психологічних особливостей внутрішньо переміщених осіб, механізмів

подолання труднощів та їхнього адаптаційного потенціалу.

СПИСОК ВИКОРИСТАНОЇ ЛІТЕРАТУРИ

1. Аршава, І. Ф. Емоційна стійкість людини та її діагностика / І. Ф. Аршава. - Дніпропетровськ: Вид-до ДНУ: 2006. - 336 с.
2. Волошин С. М. Особливості змісту соціально-психологічної адаптації внутрішньо переміщених осіб до нового соціального середовища. Наукові записки Національного університету «Острозька академія». Серія «Психологія»: науковий журнал. Острог : Вид-во НаУОА, серпень 2019. № 9. С. 73–76.
3. Кердивар В. В. Христенко В. Є. Синдром жертви у внутрішньо переміщених осіб із зони локального воєнного конфлікту: монографія. Харків: 2021. 143 с.
4. Кириленко, Т. (2018). Емоційна сфера особистості: вектори вивчення. *Вісник Київського національного університету імені Тараса Шевченка. Психологія*, 1(8), 26–30.
5. Спринська З. В. Психологічні особливості внутрішньо переміщених осіб. Теорія і практика сучасної психології. 2018. N 6. С. 50–56.

РОЛЬ СОЦІАЛЬНОЇ ПСИХІКИ В САМООРГАНІЗАЦІЇ СОЦІУМУ

Третякова Тетяна Миколаївна

кандидат політичних наук, доцент,
доцент кафедри психології

Базилевич Марія Олексіївна

Студентка 2 курсу

Національний університет «Одеська юридична академія»
м. Одеса, Україна

Вступ. / Introductions. Актуальність дослідження зумовлена швидкими глобальними трансформаціями, які супроводжуються різноманітними соціальними, економічними та політичними викликами, зокрема воєнними діями, соціальною нестабільністю, інформаційними війнами та екологічними проблемами.

Ключові слова: Соціальна психіка, самоорганізація соціуму, колективна свідомість, соціальна динаміка, соціальні процеси.

Мета роботи. / Aim. Метою роботи є аналіз впливу соціальної психіки на процеси самоорганізації соціуму та вивчення механізмів, через які колективна свідомість і соціальні цінності сприяють ефективній соціальній взаємодії й адаптації у мінливих умовах.

Матеріали та методи./Materials and methods. Основними методами є контент-аналіз та структурний аналіз літературних джерел, що дозволяють детально вивчити роль соціальної психіки у самоорганізації соціуму.

Результати та обговорення./Results and discussion. Соціальна психіка виявляється значущим механізмом, що забезпечує стабільність та адаптацію суспільства до нових умов, особливо під час кризових ситуацій. В умовах, коли традиційні соціальні інститути можуть втрачати свою ефективність, колективна свідомість допомагає суспільству мобілізуватися і адаптуватися до змін. Зокрема, під час таких подій, як пандемія COVID-19 чи воєнні конфлікти, суспільство шукає нові шляхи для самоорганізації, що проявляється через

волонтерські рухи, громадянські ініціативи та підтримку у соціальних мережах. Ці явища свідчать про те, що соціальна психіка здатна виконувати функцію стабілізації у періоди нестабільності.

Результати також демонструють, що колективна свідомість формує основні соціальні цінності та норми, які об'єднують суспільство, визначаючи напрями колективної поведінки. Це стає особливо очевидним у ситуаціях, коли необхідна масова координація дій або підтримка соціальних ініціатив. Прикладом є поширення волонтерських ініціатив, які стали ключовим аспектом допомоги та соціальної підтримки в сучасному суспільстві. Такі процеси самоорганізації, спрямовані на загальне благо, вказують на значення соціальної психіки як інтегруючого елементу суспільства.

Аналізуючи роль соціальної психіки у розвитку самоорганізації соціуму, можна також виявити, що вона стає основою для формування нових форм соціальної взаємодії, зокрема через інформаційні та комунікаційні технології. Онлайн-спільноти, соціальні мережі та інші цифрові платформи виступають каналами для колективної координації, обміну ідеями та організації соціальних рухів. Цей механізм дає можливість швидко реагувати на соціальні виклики та активно включатися в підтримку спільних ініціатив, що показує гнучкість і силу соціальної психіки в умовах інформаційного суспільства.

Важливо зазначити, що соціальна психіка впливає не тільки на поведінкові аспекти, а й на емоційні реакції суспільства. Вона формує колективні емоційні настрої, які, в свою чергу, можуть підтримувати або підірвати соціальну стабільність. Під час кризи або небезпечних ситуацій виникають колективні емоції, такі як паніка або солідарність, які активно сприяють формуванню реакцій у суспільстві. Наприклад, у періоди підвищеної соціальної напруги соціальна психіка може стати основою для формування колективної солідарності, яка є необхідною для соціальної підтримки та взаємодопомоги.

Також було встановлено, що соціальна психіка є важливим фактором у процесі створення нових соціальних структур. Це проявляється у виникненні

нових типів спільнот, що ґрунтуються на спільних цінностях та інтересах, які об'єднують людей незалежно від географічного місця проживання. Такі спільноти можуть відігравати значну роль у соціальному житті, підтримуючи зв'язок між учасниками, забезпечуючи простір для обміну досвідом і формування нових соціальних норм. Цей феномен свідчить про здатність соціальної психіки до трансформації у відповідь на виклики сучасного світу.

Соціальна психіка також сприяє розвитку соціальної відповідальності та активізації громадської участі. Зокрема, завдяки колективній свідомості суспільство стає більш чутливим до соціальних проблем, що стимулює активізацію громадянських ініціатив, спрямованих на вирішення актуальних питань. Це проявляється в зростанні кількості громадянських організацій, волонтерських об'єднань та рухів, які активно діють у сучасних умовах. Така тенденція показує, що соціальна психіка підтримує громадянську активність і створює умови для розвитку свідомого суспільства.

Ще одним важливим результатом є виявлення того, що соціальна психіка є своєрідним містком між особистістю та соціальним середовищем. Вона забезпечує зв'язок між індивідуальними цінностями та колективними нормами, сприяючи формуванню соціально значущих моделей поведінки. Через взаємодію з соціальною психікою індивід засвоює цінності та норми, які є важливими для суспільства, адаптуючись до його очікувань і стандартів. Це особливо актуально в періоди змін, коли соціальна психіка допомагає людині орієнтуватися в нових умовах і підтримувати зв'язок з колективом.

Соціальна психіка виконує також важливу роль у формуванні соціальної згуртованості та солідарності. Колективні емоції, настрої, уявлення та установки створюють загальне поле для взаєморозуміння, що підтримує єдність у суспільстві. Під час соціальних потрясінь, таких як економічні кризи або воєнні конфлікти, ці процеси допомагають зміцнити зв'язки між членами суспільства і підтримувати відчуття спільної ідентичності, що є важливим для колективного опору труднощам та викликам.

Загалом, соціальна психіка проявляє себе як потужний ресурс, що сприяє

підтримці соціальної стабільності, адаптації до нових умов та самоорганізації соціуму. Вона відіграє вирішальну роль у розвитку соціальної згуртованості, зміцненні соціальних зв'язків та формуванні нових форм взаємодії, які допомагають суспільству долати сучасні виклики. Розуміння механізмів дії соціальної психіки є важливим кроком для розробки ефективних стратегій управління соціальними процесами, що сприятиме розвитку стабільного, свідомого і залученого суспільства.

Висновки./Conclusions. можна зазначити, що дослідження соціальної психіки підтвердило її важливу роль у процесах адаптації, стабілізації та самоорганізації сучасного суспільства. Колективна свідомість і цінності, сформовані під впливом соціальної психіки, сприяють єдності суспільства, допомагаючи людям мобілізуватися та підтримувати одне одного у відповідь на глобальні виклики. Завдяки соціальній психіці виникають нові форми соціальної взаємодії, громадянської активності та волонтерства, які зміцнюють соціальну стійкість і здатність суспільства до самоорганізації. Ці знання є основою для розробки стратегій, спрямованих на формування свідомого, згуртованого та відповідального суспільства, здатного до ефективної взаємодії та адаптації в умовах постійних змін.

СПИСОК ВИКОРИСТАНИХ ДЖЕРЕЛ:

1. Бауман, З. Соціологія. Вибрані лекції / Пер. з англ. – К. : Фоліо, 2005. – 398 с.
2. Бондаренко, В. П. Соціальна психологія / В. П. Бондаренко. – К. : Видавничий дім «Київський університет», 2010. – 420 с.
3. Грішнова, О. А. Соціально-психологічні основи самоорганізації в сучасному суспільстві: монографія / О. А. Грішнова, О. І. Грібовський. – К. : Наукова думка, 2018. – 288 с.
4. Ковальчук, О. А. Самоорганізація та розвиток соціальних систем: монографія. – К. : Логос, 2012. – 324 с.

СОЦІАЛЬНО-ПСИХОЛОГІЧНІ ОСОБЛИВОСТІ КОМУНІКАТИВНОЇ СТОРОНИ СПІЛКУВАННЯ

Третякова Тетяна Миколаївна

кандидат політичних наук, доцент,

доцент кафедри психології

Попова Ольга Сергіївна

Студентка 2 курсу

Національний університет «Одеська юридична академія»

м. Одеса, Україна

Вступ. / Introductions. Актуальність даної теми визначається зростаючою роллю ефективної комунікації у сучасному суспільстві.

Ключові слова: Комунікація, середовище впливу, вербальне спілкування, невербальне спілкування, навички, індивид, інформація.

Мета роботи. / Aim. Метою роботи є аналіз основних соціально-психологічних аспектів комунікативної поведінки та визначення факторів, що впливають на успішність спілкування. Дослідження базується на аналізі наукових праць, соціологічних опитувань та емпіричних даних.

Матеріали та методи./Materials and methods. Основними методами дослідження є контент-аналіз, соціологічне опитування, експериментальний метод та спостереження. Ці методи дозволяють отримати об'єктивні дані про комунікативні процеси та виявити соціально-психологічні фактори, що їх визначають.

Результати та обговорення./Results and discussion. Соціальна комунікативна сторона спілкування охоплює всі аспекти взаємодії, що пов'язані з обміном інформацією між людьми. Вона включає як вербальні, так і невербальні засоби, які використовуються для передачі змісту, емоцій та намірів. Визначення соціально комунікативної сторони спілкування може бути представлено як сукупність процесів та механізмів, що забезпечують ефективне передавання інформації між комунікаторами. Це стосується як

міжособистісного спілкування, так і масових комунікацій. [1; с. 243]

Значення соціальної комунікації у психологічному контексті є надзвичайно важливим. Соціальна комунікація забезпечує обмін інформацією та ідеями, сприяє встановленню та підтримці соціальних зв'язків. Вона відіграє ключову роль у формуванні особистісних відносин, соціальних груп і спільнот. У межах соціально-психологічного контексту комунікація також впливає на самосприйняття, самооцінку та ідентичність індивіда. Ефективна соціальна комунікація сприяє співпраці та розв'язанню конфліктів, тоді як її відсутність або порушення можуть призводити до непорозумінь та соціальної ізоляції.

Крім того існують середовища впливу на соціальну поведінку суб'єкта. Соціальне оточення має величезний вплив на комунікативну поведінку індивіда. Взаємодія з різними соціальними групами, такими як сім'я, друзі, колеги, формує особливості комунікативної поведінки, сприяючи засвоєнню норм і правил спілкування. Соціальний статус, культурні традиції, рівень освіти та професійна діяльність також впливають на те, як людина спілкується з іншими. Наприклад, професійне середовище може визначати формальність або неформальність комунікації, а культурні особливості можуть диктувати допустимі теми для обговорення та способи вираження емоцій.

Психологічні фактори, такі як емоції, мотивація і самооцінка, відіграють важливу роль у комунікативній поведінці. Емоції можуть як полегшувати, так і ускладнювати процес спілкування. Наприклад, позитивні емоції, такі як радість або захоплення, сприяють відкритості та довірі у взаємодії, тоді як негативні емоції, такі як страх або гнів, можуть блокувати спілкування. Мотивація визначає, наскільки активно людина прагне взаємодіяти з іншими. Високомотивовані особи зазвичай більш ініціативні у спілкуванні, тоді як низькомотивовані можуть уникати комунікації [2; с. 328]. Самооцінка впливає на те, наскільки впевнено людина почувається під час взаємодії з іншими. Висока самооцінка сприяє відкритості та асертивності, тоді як низька самооцінка може призводити до сором'язливості та уникання комунікації.

Гендерні відмінності також відіграють важливу роль у комунікативній

поведінці. Чоловіки і жінки можуть мати різні стилі спілкування, зумовлені як біологічними, так і соціальними факторами. Наприклад, чоловіки частіше використовують прямий і лаконічний стиль комунікації, зосереджуючись на фактах і вирішенні проблем. Жінки ж, навпаки, частіше використовують емоційно забарвлену і деталізовану комунікацію, зосереджуючись на встановленні емоційних зв'язків і підтримці відносин. Ці відмінності можуть викликати непорозуміння в комунікації між чоловіками і жінками, але водночас вони можуть доповнювати один одного, сприяючи більш глибокому і всебічному спілкуванню.

Вербальна комунікація є основним засобом обміну інформацією між людьми, включаючи усне і письмове мовлення. Слова, фрази та речення, які ми використовуємо, мають значення і передають конкретні смисли та повідомлення. Невербальна комунікація включає жести, міміку, погляди, пози та інші невербальні сигнали, що доповнюють і підсилюють вербальне спілкування. Вона допомагає передавати емоційні стани, ставлення, рівень комфорту та інші невербальні аспекти, які не завжди можуть бути виражені словами. Важливість невербальної комунікації полягає у її здатності впливати на сприйняття інформації. Дослідження показують, що більшість інформації про емоційний стан людини передається невербально. Невербальні сигнали можуть підкріплювати або суперечити вербальним повідомленням, впливаючи на сприйняття та реакцію співрозмовника. Здатність правильно інтерпретувати невербальні сигнали є важливою складовою ефективної комунікації. [3; с. 212]

Вербальні і невербальні засоби комунікації мають бути узгодженими, щоб забезпечити чітке і послідовне передавання повідомлень. Коли вербальні і невербальні сигнали суперечать один одному, це може призводити до непорозумінь і втрати довіри співрозмовників. Тому важливо розвивати здатність інтегрувати ці засоби для підвищення ефективності спілкування. Взаємодія вербальних і невербальних засобів є особливо важливою у міжкультурному спілкуванні, де невербальні сигнали можуть мати різні значення у різних культурах. Знання культурних особливостей невербальної

комунікації допомагає уникати непорозумінь і сприяє ефективній взаємодії між представниками різних культур. Наприклад, жести, які є прийнятними в одній культурі, можуть мати зовсім інше значення в іншій. Правильне розуміння і використання невербальних сигналів сприяє кращій інтеграції вербальних і невербальних засобів соціальної комунікації.

Висновки./Conclusions. Висновок нашого дослідження показує, що соціально комунікативні бар'єри можуть значно ускладнювати процес спілкування і викликати непорозуміння між співрозмовниками. Для успішної соціальної комунікації важливо розвивати навички активного слухання, адаптувати мовні конструкції та усувати емоційні перешкоди. Підвищення соціально комунікативних навичок, зокрема вміння інтегрувати вербальні і невербальні засоби, сприяє ефективнішому спілкуванню. Важливо також враховувати культурні та соціальні особливості співрозмовників для створення комфортного середовища. Розробка стратегій подолання комунікативних бар'єрів дозволить підвищити якість соціальної взаємодії та забезпечити успішну комунікацію у різних контекстах;

СПИСОК ВИКОРИСТАНИХ ДЖЕРЕЛ:

1. Абрамович С. Д., Чікарьова М. Ю. Мовленнєва комунікація : підручник. Київ : Центр навч. л-ри, 2004. 234 с.
2. Загальна психологія : хрестоматія : навч. посіб. для студ. ВНЗ / Скрипченко О. В., Долинська Л. В., Огороднійчук З. В., Лисянська Т. М. Київ : Каравела, 2007. 640 с.
3. Карпенчук С. Г. Самовиховання особистості: науково-методичний посібник. Київ : ІЗМН, 1998. 216 с.

АГРЕСІЯ ТА ОСОБЛИВОСТІ ЇЇ ПРОЯВУ У ПІДЛІТКОВОМУ ВІЦІ

Фесенко Ольга Миколаївна

ст. викладач

Бугрій Наталія Петрівна

студентка

Харківського інституту ПрАТ «ВНЗ МАУП»

м. Харків, Україна

Вступ. / Introductions.

Проблема агресивності набуває особливої актуальності у підлітковому віці, коли відбувається активне формування життєвих цінностей, переосмислення соціальних норм і духовних орієнтирів. Невизначеність майбутнього та внутрішні конфлікти загострюють амбівалентність мислення, почуттів і характеру юнаків і дівчат. У цей період особистість підлітка характеризується нестабільністю, поєднанням протилежних рис, таких як ідеалізм і цинізм, емпатія й байдужість, толерантність і схильність до агресії, прагнення до духовного розвитку і прояви бездуховності.

Вплив вікових криз, а також зовнішніх і внутрішніх стресорів може спричиняти посилення негативних тенденцій у поведінці підлітків. Це, у свою чергу, сприяє формуванню агресивних емоцій і закріпленню деструктивних моделей поведінки. Одночасно, такі прояви можуть бути обумовлені спробами підлітка відстояти свою автономію, захистити власну самооцінку або реагувати на несприятливі соціальні впливи. Саме тому важливо приділяти увагу профілактиці агресивної поведінки, враховуючи особливості підліткового періоду, і створювати умови для розвитку позитивних моделей взаємодії та самовираження.

Мета / Aim: полягає у теоретичному аналізі особливостей агресії у підлітковому віці.

Матеріали та методи. / Materials and methods. Агресивність у віковому аспекті досліджували такі науковці, як А. Бандура, С. Л. Колосова, О. О. Мізерна, В. Ф. Моргун, А. О. Реан, К. В. Седих, Л. М. Семенюк та

Р. Стауб. Вивчення агресії часто пов'язується з її взаємозв'язком із ворожістю (А. Басс, К. Є. Ізард), конфліктністю (Г. С. Васильєва, Є. П. Ільїн, В. С. Мерлін, М. С. Неймарк), тривожністю (В. М. Крайнюк, С. О. Ставицька), локусом контролю (Т. І. Білоус) і системою цінностей особистості (Дж. Саттон, Дж. Светтенхем, П. Сміт). Агресивні прояви, спричинені психічними розладами, аналізували О. О. Александров, О. Кернберг, В. В. Ковальов та А. Н. Стаценко. Крім того, значна увага приділяється питанням діагностики агресії (К. Додж, Н. Б. Михайлова, Л. М. Собчик, В. І. Шебанова, С. Г. Шебанова), а також її профілактиці та корекції (К. Бютнер, О. П. Лящ, О. Окклендер, І. І. Павелко, К. Фопель).

Результати та обговорення. / Results and discussion.

Сучасні глобальні події акцентують увагу на необхідності аналізу проблеми агресії в контексті формування навичок ефективного протистояння зовнішнім деструктивним впливам. Здатність особистості відстояти власні інтереси, принципи та ідеали, водночас зберігаючи повагу до цінності іншої людини, набуває сьогодні виняткового значення. Це ставить питання про необхідність нового осмислення феномену агресії та детального вивчення її подвійної природи — деструктивних аспектів і конструктивного потенціалу. Поглиблення досліджень у цій сфері сприятиме розробці підходів, що дозволяють використовувати агресивну енергію як рушійну силу для досягнення гармонії в міжособистісних, соціальних та міжнародних стосунках.

У нашому дослідженні ми використали таке визначення: агресія – це форма поведінки, що проявляється через дії або бездіяльність, у реальній, символічній чи уявній формі, і передбачає свідоме заподіяння фізичної або психологічної шкоди іншій особі чи самому собі.

На сучасному етапі більшість науковців акцентують увагу на необхідності розмежування понять «агресія» та «агресивність» [5, 11, 16, 17; 42]. Такий підхід обумовлений потребою розділення характеристик особистості та її поведінки. Наприклад, Ю. М. Антонян і Ю. Щербініна зазначають, що можливо спостерігати агресивну поведінку навіть у

неагресивних особистостей [5]. Водночас, за словами Ю. М. Антоняна, агресивність як риса особистості не завжди проявляється у вигляді агресивних дій [5].

Л. Берковіц та А. О. Реан пропонують розглядати агресивність як властивість особистості, що виявляється у готовності до агресивних дій у різних ситуаціях [11, 25]. Водночас Л. Хьюсман і Л. Ерн визначають агресивність як схильність до поведінки, спрямованої на завдання шкоди або виклик роздратування у інших осіб.

А. Р. Ратінов пов'язує агресивність із структурою мотиваційної сфери та особливостями системи цінностей, визначаючи її як «особистісну позицію, що полягає у наявності деструктивних тенденцій у суб'єктно-об'єктних відносинах, а також готовності й перевазі використання насильницьких засобів для досягнення своїх цілей» [5]. З цього погляду, А. О. Реан пропонує розглядати потенційно агресивне сприйняття й інтерпретацію як стійку рису особистості, що впливає на світосприйняття та світорозуміння.

Л. Б. Колчіна виділяє агресивне ставлення до інших, яке характеризується ворожістю, гнівливістю та злістю, поєднаними з високим рівнем особистісної агресивності.

Проаналізувавши підходи вітчизняних і зарубіжних дослідників до визначення поняття агресивності особистості, ми дійшли такого висновку: агресивність – це психологічна риса, що виражає внутрішню схильність до агресії. Вона знаходить зовнішнє відображення у конкретних агресивних проявах, таких як переконання, висловлювання агресивного характеру (Д. Деніелс, Д. Дж. і Л. С. Перрі, П. Расмусен), емоційні реакції (Л. Берковіц, Г. А. Гайдукевич, Д. Дж. МакДауел, С. Л. Кравчук, Р. О'Ніл, Р. Д. Даркі) [11], а також поведінкові акти (А. Бандура, Р. Берн, С. Л. Кравчук) [17].

На основі аналізу наукової літератури уточнено зміст таких понять, як «агресія», «агресивність», «агресивний стан» і «агресивний прояв». У межах нашого дослідження ми використовуватимемо таке визначення агресії: це поведінка (яка може проявлятися як у діях, так і у їх відсутності, у реальній,

символічній або удаваній формі), коли особа свідомо прагне завдати фізичної або психологічної шкоди іншій людині чи самій собі.

Поняття агресивності розглядається як психологічна властивість особистості, що характеризується внутрішньою схильністю до агресивної поведінки. Вона проявляється у конкретних формах, таких як переконання, висловлювання агресивного характеру, емоційні афекти чи поведінкові дії. Агресивність, будучи відносно сталою рисою особистості, відрізняється від агресивного стану — тимчасового психічного явища, яке характеризується переживанням гострого гніву, втратою самоконтролю, імпульсивністю, бажанням "зірвати зло" на інших або ж прихованою недобррозичливістю та озлобленістю. Агресія та агресивність мають свої відмінності від таких близьких за змістом явищ, як насильство, жорстокість, ворожість, булінг, асертивність та деструкція. Аналіз цих понять у контексті філософських категорій добра і зла, любові і ненависті, духовності та бездуховності дозволяє розмежувати два протилежні типи агресивності: деструктивну і конструктивну. Деструктивна агресивність є проявом зла та бездуховності, тоді як конструктивна агресивність має позитивний духовний зміст.

Феномен агресії є складним і багатограним, що зумовлює необхідність виділення її різновидів, кожен із яких відіграє специфічну роль у життєдіяльності особистості. Першим, хто звернув увагу на потребу класифікації агресії, був А. Басс, який запропонував поділ за трьома дихотоміями: фізична – вербальна, пряма – непряма, активна – пасивна.

С. Фішбах, розвиваючи ідеї А. Басса, визначив такі види агресії, як експресивна, ворожа та інструментальна. Х. Хекхаузен виділив своєкорисливу й безкорисливу агресію, а також антисоціальну та просоціальну.

К. Додж і Дж. Койє запропонували розрізнити проактивну та реактивну агресію, наголошуючи на тому, що проактивна агресія ініціюється суб'єктом, тоді як реактивна є відповіддю на зовнішні стимули.

Сучасні дослідники продовжують удосконалювати розуміння структури агресії. О. М. Морозов запропонував міждисциплінарну класифікацію, яка

включає поділ агресії за механізмом виникнення (свідома, несвідома, афективна, індуційована), ставленням до об'єкта впливу (пасивна, активна), спрямованістю (соціально-, гетеро- та аутоорієнтована), масовістю суб'єкта (індивідуальна, групова, масова), масовістю об'єкта (індивідуальна, групова, масова), а також за правовою орієнтацією (законна, незаконна).

Теоретичний аналіз дозволив виділити ключові чинники, що впливають на формування агресивності у підлітковому віці. Вони поділяються на дві основні групи: Особистісні фактори, які охоплюють: психофізіологічні передумови агресивної поведінки, рівень інтелектуального розвитку та життєвий досвід, особливості становлення самосвідомості, наявність певних рис характеру, особистісну спрямованість, специфіку духовного розвитку.

Соціальні фактори, які поділяються на: мікросередовище (вплив сім'ї, школи та вчителів, а також однолітків) та макросередовище (вплив засобів масової інформації, телебачення, комп'ютерних і відеоігор, особливості соціального розвитку, а також суспільних цінностей та ідеалів).

На дію цих факторів впливає вікова специфіка підліткового періоду, яка зумовлює вибіркоче сприйняття соціального оточення та індивідуальну інтерпретацію особистісних впливів. Ці особливості визначають різний ступінь значущості кожного фактора у формуванні та закріпленні агресивної поведінки.

Висновки. / Conclusions. Аналіз підходів до вивчення агресії та агресивності свідчить про накопичення значного обсягу знань у психологічній науці та практиці, які потребують нового осмислення та інтеграції. Це необхідно для того, щоб розглядати агресивність як цілісний феномен особистості, враховуючи її духовний вимір. Такий підхід обґрунтовує доцільність використання особистісно-духовного підходу, в межах якого агресивність вивчається у трьох аспектах: соціально-психолого-індивідуальному, діяльнісному та віковому.

Цей підхід базується на таких принципах: цілісне сприйняття особистості та багатогранне її дослідження з опорою на об'єктивні дані та спрямованість корекційної роботи на особистісно-духовний розвиток. Підтримка

особистісного зростання, зокрема, поступове підпорядкування біологічних і соціальних аспектів духовним ідеалам і цінностям, що сприяє духовному становленню особистості як ключовому чиннику подолання агресивності.

СПИСОК ВИКОРИСТАНОЇ ЛІТЕРАТУРИ:

1. Андрєєнкова В. Л., Мельничук В. О., Калашник О. А. Протидія булінгу в закладі освіти: системний підхід: методичний посібник. Київ, 2019. 132 с.

2. Bilyk V., Sushchenko L., Sheremet, I., Hanushchyn S., & Bondarenko H. Modern Pedagogical Practice of Natural Science Training of Future Psychologists in Higher Educational Institutions. Revista Romaneasca Pentru Educatie Multidimensionala. 2020. 12 (3), pp. 162-181.

3. Вознесенська О. Арт-терапія в роботі практичного психолога / О. Вознесенська, Л. Мова. К.: Шк. світ, 2016. 120.

4. Варій М. Й. Психологія особистості : навч. посіб. К. : Центр учбової літератури, 2015. 592 с.

5. Вольнова Л. М. Зміст і напрями соціально-педагогічної профілактики девіантних проявів у поведінці важковиховуваних підлітків. Соціальна робота в Україні: теорія і практика. 2017. № 3–4. С. 60–70.

6. Гайдамашко І. А. Подолання агресії як соціально-педагогічна проблема Педагогічний дискурс : зб. наук. пр. / гол. ред. А.Й. Сиротенко. Хмельницький : ХГПА, 2018. Вип. 3. С. 53–55.

7. Журба К. О. Смислжиттєві цінності школярів основної і старшої школи: теоретико-методичний аспект: монографія. Дніпро, 2018. 494 с.

8. Лобач О. О. Педагогічна корекція агресивності школярів: методичні рекомендації для вчителів поч. класів. Полтава: ПДПУ, 2015. 70 с.

9. Психологія девіантної поведінки особистості : навч. посіб. / МОН України, Уманський держ. пед. ун-т імені Павла Тичини; уклад.: О. Д. Сафін, С. П. Байда. Умань : Візаві, 2021. 202 с.

10. Психологія девіантної поведінки: навчальний посібник / уклад. О. Д. Сафін, С. П. Байда. Умань. ВПЦ «Візаві». 2019. 203с.

ГІПЕРСЕКСУАЛЬНІСТЬ ЯК НАСЛІДОК ПТСР У ДІЮЧИХ ВІЙСЬКОВОСЛУЖБОВЦІВ ТА ВЕТЕРАНІВ

Філіпенко Вікторія Вікторівна
студентка ЧНУ імені Петра Могили
м. Миколаїв, Україна

Вступ. Посттравматичний стресовий розлад (ПТСР) є одним із найпоширеніших психологічних станів, які виникають у військовослужбовців і ветеранів після перебування в зонах бойових дій. Одним із менш вивчених, але значущих аспектів ПТСР є його вплив на сексуальну поведінку, зокрема розвиток таких явищ, як сатириазис (гіперсексуальність у чоловіків) та німфоманія (гіперсексуальність у жінок). Ці порушення мають складну психосоціальну природу і потребують глибокого вивчення, оскільки вони можуть суттєво вплинути на якість життя постраждалих.

Гіперсексуальність у контексті ПТСР можна пояснити реакцією на стрес і травматичні події. Військові, які пережили сильний емоційний і фізичний стрес, можуть використовувати інтенсивну сексуальну активність як спосіб тимчасового зниження внутрішньої напруги. Сексуальна активність, яка забезпечує швидке і короткочасне полегшення, стає своїм рідним механізмом втечі від повторюваних спогадів про травму. Однак така поведінка легко вирішує глибинну проблему і може призвести до взаєморозуміння.

Біологічний аспект розвитку сатириазису та німфоманії також не можна ігнорувати. ПТСР нервово супроводжується порушеннями в роботі центральної нервової системи та гормональним дисбалансом, зокрема підвищеним рівнем кортизолу та інших стресових гормонів. У відповідь на це організм може компенсувати стан посилення виробленням дофаміну, що стимулює сексуальне бажання. такі фізіологічні зміни можуть сприяти розвитку гіперсексуальності в осіб із травматичним досвідом. Соціальні фактори також впливають на важливу роль у формуванні цієї поведінки. Ветерани нерідко відчувають складність у соціалізації та налагодженні стосунків після повернення до цивільного життя.

Гіперсексуальна поведінка може стати інструментом компенсації відчуття ізоляваності, самотності або навіть зниженої самооцінки. У суспільстві, де військові герої часто стикаються з непорозумінням і стигматизацією, сексуальні стосунки можуть служити способом відновлення контролю над життям.

Окремо слід зазначити, що сатириазис і німфоманія можуть співіснувати з іншими розладами, такими як депресія, тривожність чи адикція. У цьому контексті гіперсексуальна поведінка може бути не тільки симптомом, але й каталізатором інших проблем, створюючи замкнуте коло деструктивної поведінки.

Відсутність раннього втручання та психотерапевтичної допомоги у таких випадках значно ускладнює лікування. Терапія гіперсексуальності у військовослужбовців із ПТСР потребує комплексного підходу.

Когнітивно-повідінкова терапія (КПТ) додатково знижує інтенсивність тригерів і розвиває здорові стратегії лікування зі стресом. Медикаментозне лікування, спрямоване на регуляцію гормонального фону, також може бути корисним. Водночас числом елементів є соціальна підтримка та реабілітаційні програми, що враховують специфіку військового досвіду.

Проблематика сатириазису і німфоманії у ветеранів і військовослужбовців залишається малодослідженою, що вказує на наявність додаткових міждисциплінарних досліджень.

Розуміння зв'язку між ПТСР і сексуальною поведінкою дозволить створити більш ефективні терапевтичні стратегії, які враховують біологічні, психологічні та соціальні аспекти цього явища. Таким чином, вивчення впливу ПТСР на сексуальну поведінку є результатом у підвищенні якості життя тих, хто постраждав від війни. Підхід, що впливає на медицину, психологію та соціальну роботу, може забезпечити стійкі результати в числі гіперсексуальності у ветеранів і військовослужбовців.

Мета роботи. Виявити та проаналізувати зв'язок між посттравматичним стресовим розладом (ПТСР) і розвитком гіперсексуальності (сатириазису та німфоманії) у дії військовослужбовців і ветеранів, а також застосувати

біологічні, психологічні та соціальні фактори, що впливають на ці прояви.

Матеріали та методи. Для досягнення мети та вирішення поставлених завдань обрано такі методи дослідження: теоретичні (теоретико-методологічний аналіз, класифікація та систематизація наукових джерел, порівняння та узагальнення даних теоретичних та експериментальних досліджень), емпіричні (методи опитування, тестування, констатувальний та формувальний експеримент), методи обробки даних (узагальнення та систематизація якісних і кількісних даних емпіричного дослідження).

Первинне дослідження для формування коректної вибірки складалося із 83 осіб (12 жіночої статі та 19 – чоловічої), після чого було сформовано вибірку з 20 осіб (10 жіночої статі та 10 – чоловічої). Для першої частини дослідження було проведено такі методики як, шкала векторного визначення статевої конституції у чоловіків, яку розробив і вперше апробував професор Г. С. Васильченко (1970). Пізніше аналогічна шкала для жінок була запропонована його співробітницею І. Л. Ботневой та тест Роршаха на визначення сексуалізації об'єктів.

Відповідно, на наступному етапі для коректного отримання результатів було використано такі методики: тривожність Спілберга-Ханіна, шкала депресії Бека та бесіда у довільній формі.

Саме завдяки цим методикам можна зрозуміти чи є насправді проблема гіперсексуальності наслідком ПТСР у діючих військовослужбовців та ветеранів (деякі елементи саме завдяки бесіді).

Результати та обговорення. Згідно з отриманими результатами можна зрозуміти, що тенденція до гіперсексуальності у військовослужбовців та ветеранів на фоні пост-травматичного стресового розладу досить висока.

Особи, що на першому тесті (показник тривожності) отримали високий показник, підтвердили його і в шкалі депресії Бека. Це говорить про постійне напруження та проблеми з соціальною адаптацією, неповноцінним вкладом у інші сфери життя (окрім сексуальної).

Детермінантами цього є різні моменти, які супроводжуються

виснаженням морального стану, що й призводить до бажання «забутись» у отриманні фізичного задоволення, аби уникнути нав'язливих думок та спогадів. Відповідно всі думки починають зосереджуватись навколо задоволення фізичних потреб, а інші сфери життя не отримують необхідного вкладу. Надалі особистість починає занурюватись у низку проблем, які викликають надмірну тривожність, страхи, апатію, депресію, дезорієнтацію і дереалізацію.

Висновки. Залежно від повноцінного огляду теоретичних матеріалів та обробки результатів дослідження, варто зазначити, що ПТСР справді може викликати схильність до гіперсексуальності у військовослужбовців та ветеранів. Основним тригером виступає бажання отримати миттєве задоволення, аби уникнути спогадів про пережиті події. Надалі це призводить до конфліктів з оточенням та відчуттям дереалізації в моменті повторного травматичного досвіду.

СПИСОК ВИКОРИСТАНИХ ДЖЕРЕЛ:

1. Грант Дж. Е., Аتماка М., Файнберг Н. А., Фонтенелл Л. Ф., Мацунага Х., Джанардхан Редді Ю. К., Сімпсон Х. Б., Томсен П. Х., ван ден Гейвел О. А., Веле Д., Вудс Д. В. і Стайн Д. Дж. Розлади контролю над імпульсами та «поведінкові залежності» в МКХ-11. Світова психіатрія, 13 (2), 125-127.
2. Коулман Е. Імпульсивна/компульсивна сексуальна поведінка: оцінка та лікування. У Grant J. E. & Potenza M. N. (Ред.), Оксфордський довідник з розладів контролю імпульсів. Нью-Йорк, Нью-Йорк: Oxford University Press.
3. Одлауг Б. Л., Ласт К., Шрайбер Л. Р., Крістенсон Г., Дербішир К., Харванко А., Голден Д. і Грант Дж. Е. Комппульсивна сексуальна поведінка у молодих людей. *Annals of Clinical Psychiatry*, 25(3), 193-200.

ПСИХОЛОГІЧНІ ПЕРЕДУМОВИ ВИНИКНЕННЯ ПСИХОСОМАТИЧНИХ ЗАХВОРЮВАНЬ ПАЦІЄНТІВ

Хільченко Дар'я Сергіївна

Центральноукраїнський державний університет
імені Володимира Винниченка
м. Кропивницький, Україна

Галушко Любов Ярославівна

Кандидат психологічних наук, доцент

Введення/Introductions: Психосоматичні захворювання є результатом взаємодії психологічних та фізіологічних факторів, які можуть призводити до різноманітних патологічних процесів у тілі. Вони характеризуються наявністю соматичних симптомів, які не можна повністю пояснити фізіологічними або органічними порушеннями. Такі розлади можуть включати широкий спектр захворювань, як-от артеріальна гіпертензія, виразкова хвороба шлунка, бронхіальна астма, а також ряд інших патологій, що ускладнює діагностику та лікування. Емоційні стани можуть викликати зниження імунітету, що сприяє розвитку інфекційних захворювань [9]. Відповідно, важливо дослідити психологічні механізми та передумови, які лежать в основі виникнення таких захворювань, оскільки це може сприяти розробці ефективних методів терапії та профілактики [10, с. 34]. У сучасній медицині і психології все більше уваги приділяється вивченню психологічних передумов виникнення таких захворювань. Різні дослідження вказують на те, що психосоматичні розлади найчастіше виникають у людей, які переживають сильні стреси, тривалі емоційні навантаження або мають психологічні конфлікти, які не знаходять адекватного виходу.

Психосоматика тісно пов'язана з такими емоціями, як гнів, тривога, страх, і пригніченість. Нездатність виражати ці емоції може провокувати появу хронічних соматичних захворювань. Однією з ключових теорій у розумінні цього процесу є концепція психосоматичного розладу як захисного механізму. Підтверджено, що ефективні психологічні інтервенції, такі як

когнітивно-поведінкова терапія та методи релаксації, знижують частоту прояву соматичних симптомів.

Такі емоції, як тривога та страх, можуть викликати зміни в діяльності серцево-судинної, дихальної та шлунково-кишкової систем, що часто призводить до хронічних захворювань. Наприклад, тривалий вплив негативних емоцій може сприяти розвитку артеріальної гіпертензії, виразкової хвороби шлунка та функціональних розладів кишечника. Дослідження також показують, що психосоматичні захворювання частіше виникають у людей, які пережили психологічну травму, емоційне насильство або зросли в сім'ях з недостатньою емоційною підтримкою [4]. Наявність таких переживань може підвищувати ризик виникнення соматичних захворювань у майбутньому.

Матеріали та методи/Materials and methods: Для дослідження психосоматичних захворювань використовуватиметься комплексний підхід, що включає клінічні інтерв'ю, психометричні тести (HADS, PHQ-15), оцінки стресу та копінгових стратегій (COPE), а також фізіологічні дослідження. Дослідження проводитиметься серед двох груп: експериментальної (пацієнти з психосоматичними розладами) та контрольної (здорові учасники). Використання цих методів дозволить оцінити вплив психологічних факторів на розвиток соматичних симптомів, а також виявити особливості між індивідуальними психологічними та фізіологічними характеристиками учасників.

Мета/Aim: Метою цієї статті є визначення основних психологічних факторів, що впливають на виникнення психосоматичних захворювань, а також аналіз ефективних методів їх діагностики та лікування. Важливим аспектом є вивчення взаємозв'язку між психологічними станами пацієнта та соматичними проявами захворювання для більш повного розуміння механізмів виникнення цих розладів.

Результати та обговорення/Results and discussion: Психосоматичні захворювання розвиваються на тлі тривалого або інтенсивного емоційного стресу, що спричиняє порушення у функціонуванні різних систем організму. У

результаті виникає порушення вегетативної нервової системи, яке може проявлятися у вигляді підвищеного артеріального тиску, проблем із травною системою, серцево-судинними захворюваннями тощо [5]. Наприклад, дослідження Мельника В. та Кравченка О. [9] доводять, що під час хронічного стресу порушується нормальна діяльність гіпоталамо-гіпофізарно-адреналової осі, що призводить до зміни секреції гормонів стресу, таких як кортизол, який є важливим медіатором у розвитку соматичних захворювань.

Одним із ключових аспектів у розвитку психосоматичних захворювань є відсутність ефективних психологічних захисних механізмів. Згідно з психоаналітичною моделлю, яка була запропонована ще Фрейдом, витіснення внутрішніх конфліктів у несвідоме може проявлятися у вигляді соматичних симптомів. Наприклад, внутрішньоособистісний конфлікт, пов'язаний із неподоланими емоціями, може призводити до виникнення хронічних болів у спині або головних болів, які не мають органічного походження.

Когнітивно-поведінкова модель акцентує увагу на ролі негативних автоматичних думок у виникненні психосоматичних симптомів. Ці думки, часто пов'язані з негативною самооцінкою, можуть призводити до постійної тривоги, що сприяє розвитку захворювань, таких як артеріальна гіпертензія або хронічні мігрені. У рамках когнітивно-поведінкової терапії пацієнти навчаються ідентифікувати та змінювати ці деструктивні думки, що, за дослідженнями Лазаруса [10], може зменшувати прояви соматичних симптомів.

Біологічна модель психосоматичних захворювань наголошує на тому, що ці захворювання можуть бути результатом порушень у роботі центральної нервової системи та гормонального балансу організму. Наприклад, Карпінський [11] зазначає, що хронічний стрес і постійні негативні емоції можуть призводити до порушення функцій імунної системи, що ускладнює боротьбу організму з інфекціями та іншими захворюваннями. Крім того, зміни у функціонуванні вегетативної нервової системи можуть спричинити порушення серцево-судинної системи, що часто спостерігається у пацієнтів із тривожно-депресивними розладами.

Важливим компонентом лікування психосоматичних захворювань є психотерапія, особливо когнітивно-поведінкові методи та релаксаційні техніки, що допомагають пацієнтам навчитися керувати стресом і змінювати негативні мисленнєві шаблони. Дослідження Бенсона [6] підтверджують ефективність таких методів у зниженні частоти соматичних симптомів у пацієнтів із психосоматичними захворюваннями.

Висновки/Conclusions: Психосоматичні захворювання є складними розладами, які вимагають міждисциплінарного підходу до їх діагностики та лікування. Важливо враховувати як психологічні, так і фізіологічні аспекти під час роботи з такими пацієнтами. Подальші дослідження у цій галузі можуть бути зосереджені на розробці індивідуалізованих терапевтичних підходів, які враховують унікальні психологічні та фізіологічні особливості кожного пацієнта. Окрім того, важливим напрямком є подальше дослідження впливу психотерапевтичних методів на зниження проявів соматичних симптомів та покращення якості життя пацієнтів

СПИСОК ВИКОРИСТАНИХ ДЖЕРЕЛ:

1. Олександр, Ф. (1950). Психосоматична медицина. НЙ: W. W. Norton.
2. Матюсс, Й. (2016). Емоції та здоров'я. Лондон: Oxford University Press.
3. Леслі, К., Сібсон, Б. (2018). Стрес і здоров'я. Чикаго: University of Chicago Press.
4. Фішер, А. (2019). Стрес і психосоматика. Берлін: Springer.
5. Лазар, Р., Фолкман, С. (1984). Стрес, оцінка і копінг. Нью-Йорк: Springer Publishing.
6. Міллер, Дж. (2021). Тривожні розлади та соматичне здоров'я. Торонто: University of Toronto Press.
7. Габріель, Л. (2022). Соціальна ізоляція та психосоматичні захворювання. Лос-Анджелес: Sage Publications.
8. Benson H. The Relaxation Response. – New York: HarperCollins, 2017.

9. Мельник В., Кравченко О. Психосоматичні захворювання. – Харків: ХНУ ім. Каразіна, 2019.
10. Лазарус Р. Емоції та адаптація. – Київ: Наукова думка, 2020.
11. Carpinski A. Biopsychosocial aspects of stress. – Boston: Allyn & Bacon, 2022.
12. Farrell K. Emotional exhaustion and psychosomatic illnesses. – London: Wiley, 2019.
13. Everly G. Stress-related disorders and immunity. – New York: McGraw-Hill, 2021.
14. Smith J., Jones P. Mental health and physical illness. – New York: Academic Press, 2018.

ПСИХОЛОГІЧНІ ОСОБЛИВОСТІ ІНТЕРНЕТ-ЗАЛЕЖНОЇ МОЛОДІ З РІЗНИМ РІВНЕМ СУБ'ЄКТИВНОГО ПЕРЕЖИВАННЯ САМОТНОСТІ

Чайкіна Наталія Олександрівна

кандидат психологічних наук, доцент кафедри психології

Хомич Єлизавета Олександрівна

здобувачка другого (магістерського) рівня вищої освіти

Полтавський національний педагогічний університет

імені В. Г. Короленка

м. Полтава, Україна

Вступ. У сучасному світі Інтернет став невід'ємною частиною повсякденного життя молоді, відкриваючи необмежені можливості для спілкування, навчання, розваг і самореалізації. Водночас зростає занепокоєння щодо формування Інтернет-залежності, яка стає серйозною психологічною проблемою, особливо серед молоді. Одним із ключових аспектів цієї проблеми є зв'язок між Інтернет-залежністю та суб'єктивним переживанням самотності. Парадоксально, але Інтернет, надаючи інструменти для взаємодії, часто посилює відчуття ізольованості та емоційного відчуження, що особливо виразно проявляється у молоді з високим рівнем самотності. Актуальність дослідження зумовлена значним поширенням Інтернет-залежності серед молоді, яка перебуває на етапі формування особистісної ідентичності та самосприйняття. Вплив Інтернет-залежності на емоційний стан і соціальну адаптацію молодих людей є багатовекторним і потребує детального вивчення, особливо в контексті переживання ними самотності. Різні рівні суб'єктивного переживання самотності можуть суттєво впливати на характер Інтернет-залежності, формуючи специфічні психологічні профілі залежних осіб.

Ціль роботи. Метою роботи є дослідження психологічних особливостей Інтернет-залежної молоді з різним рівнем суб'єктивного переживання самотності, а також виявлення взаємозв'язків між цими явищами.

Матеріали та методи. Тему Інтернет-залежності та її вплив на

суб'єктивне переживання самотності досліджували такі вчені: Асєєва Ю. О., Бартків, О., Ісакова Т. О., Камінська О. В., Корольчук М. С., Корольчук В. М., Ржевський Г. М. Для розв'язання поставлених завдань та досягнення мети нами використовувалися загальнонаукові методи теоретичного рівня (аналіз, синтез, порівняння, систематизація, узагальнення наукових даних).

Результати та обговорення. Інтернет-залежність — це форма поведінкової адикції, яка характеризується патологічною та неконтрольованою потребою в надмірному використанні Інтернету. Це явище виникає, коли людина проводить значну частину свого часу в онлайн-просторі на шкоду іншим аспектам життя, таким як соціальні взаємодії, навчання, робота чи фізичне здоров'я. Інтернет-залежність є сучасним феноменом, що набуває дедалі більшої поширеності серед молоді. Цей термін охоплює патологічну потребу у використанні Інтернету, яка супроводжується порушенням соціального, емоційного та професійного функціонування особистості. Молодь є особливо вразливою до формування Інтернет-залежності через психологічні, соціальні та когнітивні особливості, властиві цьому віковому періоду [2].

Однією з ключових характеристик Інтернет-залежної молоді є емоційна нестабільність, яка проявляється у підвищеній тривожності, частих змінах настрою та схильності до депресивних станів. Молоді люди, які відчують труднощі у спілкуванні з однолітками або мають низький рівень самоприйняття, часто використовують Інтернет як спосіб уникнення реальних проблем. Соціальні мережі, онлайн-ігри та інші цифрові платформи створюють ілюзію безпеки та підтримки, але водночас посилюють ізоляцію від реального світу. Постійне перебування в онлайн-середовищі змінює структуру уваги, що ускладнює виконання складних завдань і погіршує здатність до планування. Окрім цього, залежні молоді люди часто мають викривлене уявлення про свої можливості та потенціал, що впливає на їхню самооцінку та мотивацію [1].

Інтернет-залежна молодь також може демонструвати виражені акцентуації характеру, такі як демонстративність, тривожність або емоційна лабільність, які впливають на формування стійких патернів залежної поведінки.

Наприклад, підлітки з демонстративними рисами характеру часто використовують соціальні мережі для привертання уваги до своєї персони, а тривожні особи шукають в Інтернеті спосіб уникнути реальних страхів і переживань [2].

Таким чином, Інтернет-залежна молодь характеризується комплексом психологічних особливостей, які включають емоційну нестабільність, труднощі у саморегуляції, когнітивні викривлення та соціальну ізоляцію.

Самотність — це складне психологічне явище, яке охоплює емоційний, когнітивний і соціальний аспекти. У психології самотність визначається як суб'єктивне переживання ізолюваності, емоційної віддаленості чи відсутності значущих соціальних зв'язків, що може супроводжуватися почуттям відчуження, порожнечі та внутрішнього дискомфорту. Самотність не завжди тотожна фізичній ізоляції. Людина може відчувати себе самотньою навіть у великому колективі, якщо її потреба в емоційному зв'язку та розумінні не задовольняється. Самотність часто супроводжується такими емоціями, як смуток, тривога, депресія чи навіть гнів. Вона може виникати через невдоволення стосунками або їхню відсутність, втрату близьких людей чи зміну соціального оточення [5].

Люди, які переживають самотність, часто мають викривлені уявлення про свої соціальні зв'язки. Вони можуть недооцінювати підтримку, яку отримують, або перебільшувати свою ізолюваність. Такі когнітивні викривлення можуть посилювати негативне сприйняття ситуації. Самотність може бути пов'язана з труднощами у встановленні та підтриманні міжособистісних стосунків. Люди, які відчують себе самотніми, нерідко стикаються з проблемами соціальної інтеграції, що може бути наслідком їхніх особистісних особливостей, зовнішніх обставин чи соціокультурного контексту. Тривала самотність може мати значний вплив на психологічне та фізичне здоров'я людини. Вона асоціюється з підвищеним ризиком розвитку депресії, тривожних розладів, хронічного стресу та зниження когнітивних функцій. Фізичні наслідки включають підвищений рівень артеріального тиску, порушення сну та зниження імунітету [6].

Таким чином, феномен самотності є багатограним психологічним явищем, яке впливає на різні аспекти життя людини. Його вивчення має важливе значення для розробки індивідуальних і соціальних стратегій, спрямованих на подолання цього стану та забезпечення психологічного благополуччя.

На емоційному рівні Інтернет-залежність супроводжується відчуттям самотності та фрустрації. Незважаючи на постійний доступ до цифрового спілкування, багато молодих людей відчувають нестачу справжньої емоційної підтримки. Віртуальні взаємодії, як правило, є поверхневими, що не дозволяє задовольнити потребу у глибоких соціальних зв'язках. Це посилює внутрішню напругу, яка ще більше стимулює використання Інтернету як механізму компенсації [1].

Молоді люди, які страждають від Інтернет-залежності, зазвичай характеризуються високим рівнем емоційної нестабільності, труднощами у встановленні реальних соціальних контактів і низьким рівнем самооцінки. Інтернет для них стає альтернативним середовищем, яке дає змогу компенсувати дефіцит емоційної підтримки та взаєморозуміння. Для осіб із високим рівнем переживання самотності характерно використання соціальних мереж, онлайн-ігор або інших платформ як засобу уникнення реальних труднощів, а також як інструменту для створення ілюзії соціальної активності. Проте така активність є поверховою і не здатна повністю задовольнити потребу у близьких та довірливих стосунках [3].

Особи з низьким рівнем суб'єктивного переживання самотності, які мають Інтернет-залежність, зазвичай демонструють сильну інтеграцію у віртуальні спільноти, що можуть виступати заміном реального соціального оточення. Вони рідше усвідомлюють свою залежність, оскільки онлайн-взаємодії сприймаються ними як достатньо насичені та значущі. Водночас такі люди частіше мають проблеми з визначенням меж між реальним і віртуальним світом, що призводить до зниження їхньої критичності щодо власного стану [2].

Інтернет-залежна молодь з помірним рівнем самотності демонструє

особливості поведінкових стратегій, які полягають у періодичному використанні Інтернету для емоційного розвантаження. Вони часто переживають внутрішні конфлікти, пов'язані з відчуттям дисонансу між бажанням соціального прийняття і нездатністю повністю інтегруватися в реальне оточення. У таких осіб спостерігається більша готовність до зміни своїх звичок, що відкриває можливості для психологічної корекції та подолання залежності [4].

Рівень самотності безпосередньо впливає на мотивацію Інтернет-залежної молоді. Особи з високим рівнем переживання самотності використовують Інтернет як інструмент для уникнення негативних емоцій, таких як тривога, смуток чи відчуття соціального відторгнення. У таких випадках Інтернет виконує компенсаторну функцію, проте його надмірне використання лише посилює емоційну ізоляцію, оскільки реальні стосунки витісняються віртуальними. Натомість особи з низьким рівнем самотності частіше керуються інтересом або прагненням до розваг, що робить їхню залежність менш емоційно обумовленою, але все одно небезпечною [5].

Когнітивні особливості Інтернет-залежної молоді також залежать від рівня самотності. Молоді люди, які відчувають сильну самотність, мають схильність до викривленого сприйняття соціальних зв'язків. Вони можуть перебільшувати значення віртуальних зв'язків, сприймаючи їх як рівноцінну заміну реальним відносинам. Це створює своєрідну ілюзію соціального визнання та належності до спільноти, яка не відповідає реальному емоційному стану. Натомість у молоді з низьким рівнем самотності когнітивні викривлення проявляються менше, проте спостерігається залежність від віртуального задоволення, що посилює прагнення до повторного використання Інтернету [5].

Емоційні реакції Інтернет-залежної молоді також варіюються залежно від рівня самотності. Молоді люди з високим рівнем самотності частіше відчувають сильну тривогу, фрустрацію та емоційне виснаження у випадках обмеженого доступу до Інтернету. У них також може спостерігатися схильність до депресивних станів через нездатність знайти реальну підтримку в житті. Для

осіб із низьким рівнем самотності емоційні реакції на Інтернет-залежність є менш драматичними, але вони також демонструють ознаки дискомфорту у разі обмеження доступу до улюблених онлайн-активностей [4].

Таким чином, Інтернет-залежна молодь з різним рівнем суб'єктивного переживання самотності демонструє значні відмінності у психологічних, емоційних і соціальних аспектах. Високий рівень самотності поглиблює залежність, посилюючи емоційну ізоляцію, когнітивні викривлення та соціальні труднощі. Низький рівень самотності, хоча й менше впливає на емоційний стан, все одно створює умови для формування поведінкових патернів, що утримують залежність. Розуміння цих відмінностей дозволяє розробляти диференційовані підходи до профілактики та корекції Інтернет-залежності, орієнтовані на специфічні потреби молоді з різним рівнем суб'єктивного переживання самотності.

Висновки. Дослідження психологічних особливостей Інтернет-залежної молоді з різним рівнем суб'єктивного переживання самотності дозволило виявити глибокий зв'язок між відчуттям самотності та характером залежності від Інтернету. Молодь із високим рівнем переживання самотності частіше використовує Інтернет як механізм компенсації емоційного дефіциту, шукаючи у віртуальному середовищі підтримку, прийняття та відчуття належності до спільноти. Проте така взаємодія є поверхневою та не здатна повністю задовольнити потребу у глибоких міжособистісних зв'язках, що лише посилює емоційну ізоляцію. У молоді з помірним рівнем самотності Інтернет-залежність проявляється у вигляді періодичного використання онлайн-середовища для емоційного розвантаження або тимчасового відволікання від реальних проблем. Вони мають певну схильність до внутрішніх конфліктів між бажанням соціальної взаємодії та нездатністю реалізувати її в повній мірі. Водночас ці особи частіше демонструють готовність до змін, що відкриває можливості для ефективної корекції їхньої поведінки. Молодь із низьким рівнем суб'єктивного переживання самотності зазвичай використовує Інтернет як засіб розваг або розширення соціальних зв'язків, однак ризики залежності для цієї групи також

залишаються значними. Їхня залежність менш емоційно обумовлена, але підтримується когнітивними й поведінковими особливостями, такими як низький рівень саморегуляції та прагнення до миттєвого задоволення. Інтернет-залежність у молоді впливає на всі аспекти їхнього життя, включаючи емоційний стан, когнітивні процеси, соціальну взаємодію та фізичне здоров'я. Рівень суб'єктивного переживання самотності є важливим фактором, який визначає характер і ступінь вираженості залежності.

СПИСОК ВИКОРИСТАНИХ ДЖЕРЕЛ

1. Асєєва Ю. О. Таргентне Інтернет дослідження серед осіб підліткового та юнацького віку щодо виявлення видів кібер-адикцій. *Проблеми сучасної психології*. 2020. № 1 (17). С. 87-94.
2. Асєєва Ю. О. Виявлення особистісних характеристик кіберадиктів у підлітковому та юнацькому віці. *Проблеми сучасної психології*. 2020. № 2. С. 11–29.
3. Бартків, О., Махновець В. Вивчення схильності студентів до Інтернет-адикції. *Молодь і ринок*. 2018. № 2 (121). С. 141–146.
4. Ісакова Т. О. Інтернет-залежність як новий феномен сучасного світу: сутність і проблеми. К.: НІСД, 2018. 47 с.
5. Камінська О. В. Психологічні основи інтернет-залежності молоді. дисер докт психол н. 19.00.07 педагогічна та вікова психологія. Одеса. 2016. 478 с.
6. Корольчук М. С., Корольчук В. М., Ржевський Г. М. Практична психологія : навч. посіб. для студвищ. навч. закл.. К. : Київ. нац. торг.-екон. ун-т, 2017. 728 с.

ПОДОЛАННЯ НАСЛІДКІВ СТРЕСОВИХ СИТУАЦІЙ У ДОРΟΣЛИХ З ВИКОРИСТАННЯМ АРТ-ТЕРАПЕВТИЧНИХ ТЕХНОЛОГІЙ

Шевченко Світлана Володимирівна

Магістр групи ПП-24

Університету Григорія Сковороди в Переяславі

Бочаріна Наталія Олексіївна

кандидат психологічних наук, доцент

кафедри практичної психології

факультету мистецтва, менеджменту,

педагогічної освіти і психології

Університету Григорія Сковороди в Переяславі

Вступ. / Introductions. Ми ведемо стресовий спосіб життя. Від самого народження ми зіштовхуємося з перешкодами та труднощами. Життя – дуже динамічне і постійно змінюються умови. Часто ми не готові до змін. Стихійні лиха, звалтування, побої, тортури, нещасні випадки, важка хвороба, зміни в міжособистісних стосунках, втрата або зміна існуючого соціального статусу чи економічного добробуту - це фактори, які змушують людей переживати травматичний стрес з усіма можливими наслідками. Нинішня ситуація в країні, війна, втрата рідних і близьких, постійне перебування у вирі інформації, повітряні тривоги, постійне недосипання, почуття невідомості – усе це посилює нашу тривожність. Звичайно, є події, які ми контролюємо і живемо без напруги. Але нині більшість подій є неясними для нас. Ми втрачаємо контроль, спокій, напружуємося, нервуємося, втрачаємо рівновагу. Саме цей період, коли з'являється нове, і ми до нього ще не адаптувалися, називається стресовим. У перекладі з англійської мови стрес означає «тиск, напруження».

Наслідки стресових ситуацій, особливо, коли стрес набуває хронічної форми, негативно впливають на здоров'я людини: підвищується глюкоза у крові, викликаючи цукровий діабет, піднімається тиск, розвивається ризик серцево-судинних захворювань. Не менш шкідливим є вплив стресу на психічне здоров'я людини. Наслідком стресу можуть бути як депресивні стани, коли вектор напруги направлений в середину людини, так і постртравматичні

розлади, які виявляються у зовнішніх проявах поведінки людини.

Вважаємо, що арт-терапія може бути корисною дорослим в процесі надання терапевтичної та реабілітаційної допомоги, як людям, що переживають стресові ситуації, так і військовослужбовцям-учасникам бойових дій з цілою низкою захворювань і проблем, серед яких особливе місце посідають стрес і посттравматичний стресовий розлад (ПТСР)

Сьогодні арт-терапія розглядається як інноваційна освітня та реабілітаційна технологія, комплекс методик, що створюють умови для лікування та адаптації людини в соціумі, а також форма психотерапії з використанням візуальних та пластичних мистецтв. У нашому розумінні арт-терапія - це інноваційна методика, що забезпечує лікувально-корекційний вплив мистецтва на людину, який проявляється в реконструкції травматичної психологічної ситуації через творчу діяльність.

Оскільки арт-терапія є багатофункціональною, ми переконані, що використання арт-терапії в процесі реабілітації дорослих як інноваційної методики може допомогти у вирішенні багатьох проблем. Особливо це актуально сьогодні в тому числі у контексті розгляду функціональних можливостей у процесі реабілітації учасників бойових дій.

Мета роботи. / Aim: теоретично обґрунтувати та емпірично вивчити особливості наслідків стресових ситуацій та розробити програму подолання їх наслідків у дорослих засобами арт-терапії.

1. Здійснити теоретичний аналіз наукових поглядів на проблему наслідків стресових ситуацій у дорослих та надати характеристику цих ситуацій.

2. Вивчити психологічні особливості впливу арт-терапії на подолання наслідків стресових ситуацій у дорослих.

3. Провести емпіричне дослідження особливостей прояву наслідків стресових ситуацій у дорослих

4. Розробити та впровадити програму подолання стресових ситуацій у дорослих з використанням арт-терапевтичних технологій та запропонувати

методичні рекомендації з розвитку стресостійкості у дорослих людей.

Матеріали та методи./Materials and methods.

теоретичні: аналіз, класифікація, систематизація, порівняння й узагальнення теоретичних та експериментальних даних з проблеми дослідження;

емпіричні: спостереження, опитування; тестування; констатувальний експеримент, формувальний експеримент;

методи статистично-математичної обробки даних: виявлення кореляційних зв'язків за допомогою критерію рангової кореляції Спірмена.

Для розв'язання поставлених завдань було використано ряд діагностичних методик:

1. Міссісіпська шкала для оцінки посттравматичних реакцій (Шкала базових переконань про світ (WAS)) (Mississippi Scale for Combat-Related PTSD for DSM-III) — це клінічна тестова методика, яка допомагає фахівцям в оцінці та діагностиці ПТСР, а також у моніторингу ефективності лікування посттравматичних стресових розладів. Міссісіпська шкала (громадянський варіант) використовується для дослідження посттравматичного стресового розладу у людей, які стали свідками або учасниками надзвичайних ситуацій різного характеру. Військовий варіант використовується для діагностики ПТСР в учасників та ветеранів війни.

2. Опитувальник рівня агресивності А. Басса - А. Даркі (англ. Buss-Durkee Hostility Inventory, BDHI) призначено для виявлення рівня агресивності. Під агресивністю розуміють властивість особистості, що характеризується наявністю деструктивних тенденцій, переважно у сфері суб'єктно-суб'єктних відносин. Арнольд Басс та Енн Даркі, створюючи свій опитувальник, що диференціює прояви агресії та ворожості, виділили такі види реакцій: фізична агресія, непрямая агресія, роздратування, негативізм, образа, підозрілість, вербальна агресія, почуття провини.

3. Оцінка схильності до суїцидальних реакцій.

Результати та обговорення./Results and discussion дослідження полягає в тому, що матеріали дослідження можуть бути використані в роботі як психологів, так і арт-психологів. Результати дослідження можуть бути застосовані в діяльності практикуючих психологів, корекційно-розвивальних, консультативних, освітніх та просвітницьких заходах, а також при розробці різноманітних тренінгових програм. Практичне застосування методів психологічної корекції посттравматичного стресового розладу у дорослих призводить не тільки до ефективної комунікації, але й до покращення психологічного клімату та продуктивності інтелектуальної і творчої діяльності, що є необхідною умовою життєстійкості.

Висновки./Conclusions.

1. Теоретичний аналіз психологічної літератури засвідчив, що психокорекція посттравматичних стресових розладів дорослих людей є предметом багатьох підходів: психодинамічний (психоаналітичний); когнітивний підхід; психосоціальний підхід; психобіологічний (психофізіологічний) підхід. Під ПТСР розуміється тяжкий психічний розлад, який може розвинутиися після пережитої емоційної перевантаженої травматичної події, до яких можна віднести перебування в зоні бойових дій, втрата рідних і близьких, природні та антропогенні лиха, сексуальне насильство та зґвалтування, пограбування, тортури, позбавлення волі, розлучення, певні діагнози, міжособистісні конфлікти, вимушене переселення та інші. Серед характерних проявів ПТСР у дорослих людей виокремлюють: тривожність, панічні атаки, роздратованість, агресивність, ворожість, замкнутість у собі, відсутністю бажання взаємодіяти з оточенням, схильністю до суїцидальної поведінки. Арт- терапія при реабілітації дорослих є дієвою, так як вона заснована на невербальному вираженні почуттів. Невербальні засоби часто є єдино можливими для вираження і прояснення травмувального емоційного стану. Цей процес не контролюється свідомістю і може бути використаний як спосіб виплеснути болючі переживання назовні.

2. Концептуальною основою дослідження психокорекції

посттравматичних стресових розладів дорослих людей є положення про те, що детермінантами психокорекції посттравматичних стресових розладів дорослих людей виступає: неформальне спілкування, особливості атмосфери під час арттерапевтичних занять, участь у дискусіях, публічних виступах, програвання консультацій та психотерапії, застосування тренінгової роботи, інтермодальної та сімейної арт-терапії. Нами були виокремлені компоненти посттравматичного стресового розладу, які безпосередньо впливають на його інтенсивність, до таких компонентів, ми відносимо: агресивність, ворожість та суїцидальний намір. Відповідно до цього великий вплив на психокорекцію посттравматичних стресових розладів дорослих людей мають умови проходження служби.

3. Дослідження ПТСР у дорослих людей дозволило констатувати той факт, що більшість дорослих людей мають адаптивність до травмуючої події, тобто вони не схильні до розвитку посттравматичного стресового розладу та розвитку за означеними нами компонентами, а саме: агресивність, ворожість та схильність до суїцидальних намірів. В той час, нами було з'ясовано, що майже в третини дорослих людей наявний посттравматичний стресовий розлад та високі показники за наступними компонентами: агресивність, ворожість та схильність до суїцидальних намірів.

У результаті, ми можемо зауважити, що наявність посттравматичного стресового розладу у частини дорослих людей присутня, що в результаті може негативно відобразитися на самопочутті таких респондентів.

Формування виділених аспектів здійснюється за рахунок дії наступних психологічних технік: арт-терапевтичних вправ, ігор, бесіди та обговорення.

Результатом апробації психокорекційної програми є тенденції зростання кількості дорослих людей в яких знизився рівень посттравматичного стресу.

Позитивна динаміка в показниках структурних компонентів психокорекції проявляється у зростанні показників потреби у спілкуванні, здобутті необхідних для ефективної комунікації знань та умінь, а також формуванні конструктивного типу поведінки.

У процесі дослідження було з'ясовано той факт, що вищезазначені

складові психокорекції формуються поступово і складають відповідну ієрархію, а їх рівень розвитку у сукупності визначає рівень розвитку у цілому. В результаті апробації психокорекційної програми визначені тенденції по зниженню кількості дорослих людей із наявністю ПТСР, відповідно зниженням рівні агресивності, ворожості та схильності до суїцидальних намірів. Тобто при наявності посттравматичного стресового розладу у дорослих людей наявий високий рівень розвитку вищеперерахованих компонентів. І навпаки, при адаптованості до травмуючи подій у клієнтів наявні низькі рівні окреслених компонентів.

ПСИХОЛОГІЧНІ МЕХАНІЗМИ ТА СПОСОБИ ПОДОЛАННЯ СІМЕЙНОГО КОНФЛІКТУ

Юшко Я. С.,

магістрантка, спеціальність «Психологія»,
кафедра психології та педагогіки,
ВНЗ «Університет імені Альфреда Нобеля»,
м. Дніпро, Україна
Науковий керівник:

Олійник І. В.,

к.пед.н., доцент, доцент кафедри психології та педагогіки,
ВНЗ «Університет імені Альфреда Нобеля», м. Дніпро, Україна

Актуальність дослідження психологічних механізмів та способів подолання сімейного конфлікту обумовлена зростаючою кількістю випадків розлучень та нестабільності в сімейних відносинах. Сучасний темп життя, економічні труднощі та соціальні зміни часто призводять до підвищеного рівня стресу та емоційної напруги серед членів сім'ї. Недостатнє розуміння психологічних аспектів конфліктів може спричинити їх загострення та хронічність, що негативно впливає на всі аспекти життя родини. Вивчення цієї теми допомагає визначити ключові фактори, що сприяють виникненню конфліктів, та розробити ефективні стратегії їх подолання. Практичне застосування отриманих знань сприятиме зміцненню сімейних стосунків та підвищенню якості життя.

В умовах війни, яка розділила сім'ї, це дослідження має на меті не лише теоретичний аналіз, але й упровадження рекомендацій для подолання сімейних конфліктів. Тому, вибір даної теми є надзвичайно актуальним для сучасного суспільства.

Сімейні конфлікти є невід'ємною частиною життя будь-якої родини. Розуміння психологічних механізмів, які спричиняють ці конфлікти, є важливим кроком до їх подолання. Часто конфлікти виникають через нереалістичні очікування, коли один із партнерів вважає, що інший має читати його думки або завжди задовольняти всі потреби. Ідеалізація партнера чи дітей

також може призводити до розчарування, коли вони не відповідають цим ідеалам.

Комунікативні бар'єри відіграють значну роль у виникненні конфліктів. Недостатня або неефективна комунікація, коли почуття та думки не виражаються відкрито, може викликати непорозуміння. Часто під час конфліктів використовуються захисні механізми, такі як уникання, мовчання або агресія, що тільки посилює проблему. Різниця в цінностях та переконаннях також може бути джерелом конфліктів, особливо, коли йдеться про виховання дітей, фінансові витрати або релігійні переконання. Нездатність знайти компроміс через сильні особисті переконання також може призводити до тривалих конфліктів.

Рольові конфлікти виникають, коли очікування щодо ролей у сім'ї є незрозумілими або суперечливими. Це може стосуватися, наприклад, відповідальності за певні обов'язки. Емоційна нестабільність, спричинена невирішеними особистими проблемами або травмами, також може проявлятися в сімейному житті, призводячи до емоційних зривів через стрес, депресію або тривожність [2].

Для подолання сімейних конфліктів важлива ефективна комунікація. Відкрите та чесне спілкування, активне слухання та вираження почуттів без обвинувачень можуть значно покращити взаєморозуміння. Використання «я-повідомлень» замість «ти-повідомлень» допомагає уникнути звинувачень і створює більш сприятливу атмосферу для діалогу. Пошук компромісів є ще одним важливим аспектом вирішення конфліктів. Уміння знайти нейтральний шлях, який задовольняє обидві сторони, та спільна робота над рішеннями, що будуть прийнятні для всіх членів сім'ї, сприяють гармонії в родині.

Розвиток емпатії, тобто співчуття до партнера та розуміння його почуттів і потреб, також відіграє важливу роль у подоланні конфліктів. Практика перенесення себе на місце іншої людини допомагає краще зрозуміти її точку зору і зменшує напруженість у стосунках. Конструктивне вирішення конфліктів може включати методи медіації, коли конфлікт не вдається вирішити

самостійно, або залучення сімейного психолога чи терапевта, який надасть професійну допомогу.

Підтримка та самопомога є необхідними для роботи над власною емоційною стабільністю та розвитку стресостійкості. Це може включати різні техніки релаксації, заняття спортом або наявність хобі, які допомагають зменшити стрес і підвищити загальне благополуччя [3].

Подолання конфліктів вимагає відкритої та чесної комунікації, вміння знаходити компроміси та розвивати емпатію. Використання конструктивних методів вирішення конфліктів, таких як медіація та професійна допомога, може бути ефективним у складних ситуаціях. Підтримка власного емоційного здоров'я та розвиток стресостійкості також є важливими аспектами для підтримання гармонії у сім'ї.

Застосування цих стратегій допоможе створити більш розуміючу, співчутливу та стійку сімейну динаміку, що сприятиме довготривалим та здоровим взаєминам. Важливо пам'ятати, що конфлікти можна використовувати як можливість для особистісного та спільного розвитку. Вони дозволяють краще пізнати себе та інших членів сім'ї, розвивати навички співпраці та взаємоповаги [1].

Ефективне вирішення конфліктів потребує від всіх членів сім'ї зусиль і готовності до змін. Це включає розвиток навичок активного слухання, вміння висловлювати свої почуття без обвинувачень та пошук спільних рішень. Розуміння та підтримка один одного є ключовими елементами у зміцненні сімейних стосунків. Залучення професійної допомоги, такої як консультації сімейного психолога, може бути необхідним у випадках, коли конфлікти є складними і їх важко вирішити самостійно. Психологічна підтримка допомагає не лише у вирішенні поточних проблем, але й у розробці стратегій для попередження майбутніх конфліктів [3].

Таким чином, розуміння психологічних механізмів сімейних конфліктів та активне застосування способів їх подолання можуть суттєво покращити якість сімейного життя. Це сприяє створенню атмосфери довіри,

взаєморозуміння та підтримки, що є основою для щасливого та гармонійного сімейного існування.

СПИСОК ВИКОРИСТАНИХ ДЖЕРЕЛ

1. Бондаровська В. (2015). Стадії розвитку сім'ї. Види сімейних конфліктів. У Т. Гончаренко (Ред.), Психологічна допомога сім'ї. С. 12-15. Київ: Шкільний світ.
2. Кравченко А. В. (2015). Виникнення і попередження конфліктів у молодого подружжя. Науковий вісник Національного університету біоресурсів і природокористування України. Серія: Педагогіка, психологія, філософія, (220), 253-258.
3. Ложкін Г. В. (2016). Психологія конфлікту: теорія і сучасна практика: Навчальний посібник. Київ: Професіонал.

SOCIOLOGICAL SCIENCES

ПРАКТИЧНІ АСПЕКТИ СОЦІАЛЬНОЇ АКТИВНОСТІ СТУДЕНТІВ У ПРОЦЕСІ ГРОМАДСЬКОЇ ДІЯЛЬНОСТІ

Гончаренко Олена Володимирівна,

к.п.н., доцент

Тірон Валентина Олегівна,

магістрантка

Сумський державний педагогічний університет

імені А. С. Макаренка

м. Суми, Україна

Вступ. В умовах сучасного світу, де соціальні, економічні та політичні виклики, такі як соціальна нерівність, екологічні проблеми та політична нестабільність, стають дедалі актуальнішими, активна позиція молоді стають дедалі складнішими, участь молоді у громадських ініціативах, волонтерських проектах і соціально орієнтованих програмах набуває особливого значення. Однак, незважаючи на високий потенціал студентської молоді, існує ряд проблем, що перешкоджають активній участі студентів у громадській діяльності. Саме тому, постає потреба у всебічному дослідженні практичних аспектів соціальної активності студентів у процесі громадської діяльності, що дозволить не лише ідентифікувати існуючі проблеми, а й розробити рекомендації для їх вирішення, сприяючи активному залученню молоді до громадської діяльності.

Отже, проблема соціальної активності студентів у громадській діяльності визначається досить активно, але потребує подальших досліджень, які можуть сприяти розвитку більшої соціальної відповідальності серед молоді та покращенню її участі у вирішенні суспільних проблем [2].

Мета роботи. Враховуючи зазначене, метою нашої публікації є спроба експериментального дослідження проблеми соціальної активності студентів.

Матеріали та методи. Аналіз науково-методичної літератури та періодичних видань з тематики дослідження показав, що соціальна активність студентів у процесі громадської діяльності є важливим аспектом їхнього розвитку, формування громадянської свідомості та соціальних навичок. Різні науковці досліджували цю тему, зокрема: Л. Барановська вивчала вплив студентської активності на формування соціальної відповідальності та активної громадянської позиції; О. Кравець – досліджувала роль волонтерства у житті студентів, підкреслюючи його значення для розвитку лідерських якостей та командної роботи; Н. Васильєва – досліджувала мотивацію студентів до участі в громадській діяльності та їх вплив на розвиток суспільства; Л. Семенова – її дослідження присвячені впливу університетського середовища на соціальну активність студентів, зокрема, як академічні програми можуть стимулювати громадську діяльність; С. Левченко – аналізував соціальні проекти, ініційовані студентами, та їхній вплив на місцеві громади, акцентуючи увагу на значенні таких ініціатив для розвитку соціальної інфраструктури [5].

Таким чином, соціальна активність студентів є важливою складовою їхнього навчального процесу та особистісного розвитку. Вона охоплює участь у громадських організаціях, волонтерських програмах, культурних заходах та політичній діяльності. В умовах глобалізації та мінливих соціальних змін важливість соціальної активності студентів зростає, оскільки вона сприяє формуванню громадянської свідомості та відповідальності. Соціальна активність сприяє розвитку критичного мислення, комунікативних навичок та лідерських якостей, що є частиною підготовки майбутніх фахівців [3].

Результати та обговорення. Зважаючи на зазначене, нами було проведене емпіричне дослідження, яке мало за мету дослідити роль студентського самоврядування в життєдіяльності студентів. Дослідження проводилося у вересні-жовтні 2024 р. на базі ДПТНЗ «Сумський центр професійно-технічної освіти з дизайну та сфери послуг», студентами якого є чоловіки і жінки різного віку (є довідка про апробацію результатів). Цільовою аудиторією стали 165 осіб у віці 18-40 років, серед яких 108 осіб (65,5%)

жіночої статі, та 57 (34,5%) чоловічої статі. Найбільший відсоток опитуваних (54,5%) зосередився у віковій категорії до 20 років – 90 осіб, 64 особи (38,8 %) – 20-25 років, 2 особи (1,2%) – 25-30 років, 6 осіб (3,6%) – 30-35 років, 3 особи (1,8%) – 35-40 років.

Передусім нас цікавило, як учасники даного опитування розуміють поняття «соціальна активність». Більшість респондентів (67,3%) відповіла, що це «участь у громадській діяльності та волонтерських проєктах». Решта респондентів обирала відповідь, що це «активність у студентському самоврядуванні» (17%) та «підтримка соціально вразливих верств населення» (9,1%). Два респонденти (1,2%) взагалі не змогли вибрати визначення «соціальної активності» із запропонованих результатів, ще два (1,2%) відповідали що «нічого». Один респондент погодився зі всіма запропонованими пунктами визначення «соціальної активності». Решта відповідей були неординарними, деякі жартівливими, але вони не набирали менше 1%. Аналіз відповідей дозволяє стверджувати, що загалом у переважній більшості студентів правильно сформована сутність значення «соціальної активності».

Не менш цікавим для нас було те, як учасники анкетування розуміють поняття «волонтерство». Переважна більшість респондентів (81,2%) обирала відповідь, що це «безоплатна допомога людям», які цього потребують». Решта обирала відповідала, що це «допомога у надзвичайних ситуаціях» (9,7%), та «участь у соціальних проєктах» (6,1%). Були і відповіді, які не набирали більше 1%, тому не мали особливого значення. Проте, слід зазначити, що поняття «волонтерство» більш знайоме респондентам, ніж «соціальна активність», тому і відсоток правильного розуміння поняття був набагато вищим. Таким чином, абсолютна більшість респондентів (81,2%) правильно розуміє поняття «волонтерство» як безоплатну допомогу людям, що свідчить про високий рівень обізнаності в даній сфері. Це може бути результатом активного просування ідей волонтерства в суспільстві, а також впливу навчання та інформаційних кампаній. Загалом, результати анкетування демонструють позитивну тенденцію у розумінні волонтерства, проте існує потреба в

додаткових інформаційних заходах для покращення знань про інші аспекти соціального залучення.

В умовах сьогодення бути соціально активною особою є надзвичайно важливо. Проте, дуже активними соціальними людьми продемонстрували відповіді лише 13,9% респондентів. Найбільший відсоток респондентів (44,8%) відзначили, що вважають себе соціально активними, хоч і не завжди мають на це достатньо часу. Є також ті, хто не відносить себе до соціально активних, але бажає брати участь у соціальній діяльності (26,7%). Нарешті, 14,5% респондентів зовсім не вважають себе соціально активними і не зацікавлені у цій сфері. Як бачимо, результати опитування свідчать про те, що лише незначна частина респондентів вважає себе активно залученими в соціальну діяльність. Більшість респондентів зазнають труднощів у поєднанні соціальної активності з повсякденними обов'язками, що свідчить про потребу в знаходженні часу для участі в спільноті. Крім того, значний відсоток респондентів прагнуть бути соціально активними, хоч і не мають можливості реалізувати своє прагнення. Водночас не дуже значна частка респондентів не вбачають сенсу в соціальній активності, що може підкреслювати проблему недостатньої обізнаності або відсутності мотивації.

Згідно опитування стосовно сфери соціальної активності виявлено приблизно рівну кількість респондентів, які займаються волонтерством (37%), та тих, хто не проявляє соціальної активності взагалі (38,8%). Значну частину складають учасники заходів, організованих громадськими організаціями (26,1%), а також ті, хто залучений у студентське самоврядування університету (13,9%). Старостами груп, згідно з даними опитування, є 9,1% респондентів, а працюючих в громадських організаціях – 7,3%. Отже, аналіз участі молоді у волонтерських і соціальних ініціативах демонструє наявність певної пасивності серед значної частини респондентів, що може викликати занепокоєння щодо активності студентів у громадській діяльності. Однак, значна кількість респондентів виявляє бажання бути соціально активними, але не має можливості реалізувати ці прагнення. Це створює можливості для підвищення

залученості молоді через розвиток програм і заходів, які можуть спонукати до більшої активності та участі в соціальних проєктах.

На питання стосовно того, у яких саме активностях респонденти беруть участь для прояву своєї соціальної активності переважна більшість (49,1%) відповіла, що є членами або беруть участь у благодійних організаціях. 28,5% опитуваних займаються допомогою людям похилого віку, 23,6% – займаються волонтерством у притулках для тварин, 17,6% – підтримують внутрішньо переміщених осіб, а 26,7% беруть участь в екологічних акціях, таких як прибирання територій та висадка дерев.

Досить цікавим було питання стосовно того, чи беруть респонденти участь у самоврядуванні їхнього університету. Відповіді розподілились наступним чином. Так, 10,9% опитаних активно залучені до студентського самоврядування, 23% беруть участь, але роблять це досить рідко. 27,3% респондентів не беруть участі і не планують це робити. Найбільша частка-38,8% – тих, хто зовсім не цікавиться студентським самоврядуванням і не бере в ньому участь. Таким чином загальний рівень залученості студентів до самоврядування є низьким, із значним відсотком тих, хто або не зацікавлений, або не планує брати участь у цих процесах. Це може вимагати додаткових зусиль з боку університету для підвищення усвідомлення важливості студентського самоврядування та залучення більшої кількості студентів до студентського самоврядування.

В процесі опитування ми також з'ясували, як на думку студентів Сумського державного університету повномасштабне вторгнення вплинуло на їх соціальну активність. Найчастіше респонденти вказували на те, що змінилися пріоритети та інтереси (42,4%), підвищилась мотивація допомагати (37,6%), почав(ла) брати участь у нових волонтерських проєктах (22,4%). У 18,2% опитуваних зменшилась активність. Водночас, 17,6% респондентів висловились, що і до цього вони були активними. Таким чином, згідно з опитуванням серед студентів Сумського державного університету, повномасштабне вторгнення в Україну суттєво вплинуло на їх соціальну

активність. Більшість респондентів зазначила, що змінилися їх пріоритети та інтереси, що свідчить про переосмислення цінностей у контексті військових дій. Підвищення мотивації допомагати та участь у нових волонтерських проєктах вказують на зростання громадянської свідомості та бажання підтримувати свою країну в ці складні часи.

Отже, результати опитування підтверджують, що, незважаючи на виклики, більшість студентів готові реагувати на ситуацію і активно залучатися до підтримки суспільства, проявляючи при цьому свою соціальну активність.

Висновки. Таким чином, можемо зробити висновок, що існує багато різних проблемних аспектів стосовно соціальної активності студентів. Дані проблеми можуть бути пов'язані з недостатньою мотивацією студентів, відсутністю відповідних ресурсів або інформаційної підтримки, а також із недостатньою інтеграцією освітнього процесу з соціально-культурними ініціативами. Водночас, важливо звернути увагу на необхідність створення сприятливого середовища для розвитку студентської активності, яке включатиме організацію заходів, що заохочують волонтерство, участь у наукових конференціях, культурних проєктах та інших соціальних ініціативах. Напрямок подальших досліджень є розробка стратегій для покращення ресурсного забезпечення студентських ініціатив, зокрема, залучення фінансування від університетів, спонсорів або грантів. Також важливо забезпечити доступ до інформації про можливості участі в різних програмах та заходах, що можуть сприяти розвитку соціальної активності студентів.

СПИСОК ВИКОРИСТАНИХ ДЖЕРЕЛ

1. Базиленко, А. К. Теоретичний аналіз наукових підходів до сутності соціальної активності студентської молоді у психологічних дослідженнях. Наукові записки Тернопільського національного педагогічного університету імені Володимира Гнатюка. Серія: педагогіка. 2020. № 2.

2. Івженко Ю., Кузнецова О. Соціально-педагогічні умови формування соціальної активності студентів у діяльності громадських організацій. Нові

технології навчання. 2020. № 93.

3. Психологічні особливості студентського віку. На допомогу кураторам. Вип. 3 [укладачі : Л. М. Яворовська, Р. Ф. Камишнікова, О. Є. Поліванова, С. Г. Яновська, С. М. Куделко]. Х. ХНУ імені В. Н. Каразіна. 2013. 88 с.

4. Старченко О. Студентське самоврядування як чинник формування лідерських, організаторських і комунікативних компетентностей майбутніх фахівців. Витоки педагогічної майстерності. Педагогічні науки. Полтава. 2014. Вип. 14. С. 254-260.

5. Хотін В. Є. Активізація пізнавальної діяльності студентів педагогічних спеціальностей в процесі професійної підготовки : кваліфікаційна робота магістра спеціальності 011 «Освітні, педагогічні науки» / наук. Керівник В. В. Овсяннікова. Запоріжжя : ЗНУ. 2021. 111 с.

ВИВЧЕННЯ ВПЛИВУ МАСШТАБНИХ ПОЖЕЖ ТА СМОГУ НА ЗДОРОВ'Я МОЛОДІ ХАРКОВА

Усенко Світлана Георгіївна

к. мед. н., доцент

Лухіна Євгенія Андріївна

Швець Єлизавета Тимурівна

студенти

Харківський національний медичний університет

м. Харків, Україна

Вступ. Останнім часом актуальною проблемою для жителів міста Харкова стали часті загоряння лісів та, як наслідок, значне забруднення смогом повітря [1]. Окрім того, що люди скаржаться на погіршення загального самопочуття, фіксуються все частіші проблеми із здоров'ям, зокрема з диханням та алергічними реакціями.

В умовах повномасштабного вторгнення, коли російські війська продовжують обстріли та авіаудари, ситуація більше ускладнюється. Місцева влада закликає громадян бути обережними з вогнем та дотримуватись правил пожежної безпеки, щоб запобігти подальшим загорянням. Екологи наголошують на необхідності впровадження більш ефективних заходів для захисту лісів, таких як створення протипожежних смуг та регулярне очищення лісових масивів від сухостою, а також на зменшенні забруднення повітря шляхом зниження викидів шкідливих речовин.

Мета дослідження. Дослідити зв'язок між масштабними пожежами, смогом в повітрі та їх безпосереднім впливом на здоров'я молоді Харкова.

Матеріали та методи. Було проведено анонімне анкетування на базі платформи Google Forms, обробка його результатів та формування відповідних висновків.

Результати та їх обговорення. В опитуванні взяли участь 114 осіб, які є мешканцями міста Харкова. Оскільки головною метою було дослідження впливу вищезазначених чинників саме на молодь, в анкетуванні брали участь

більшою мірою (82,5%) саме особи від 18 до 25 років, а також до 18 років (7%) від 25 до 40 років (10,5%). З усіх опитаних 24,6 % мають хронічні захворювання, а саме із них: бронхіальна астма (9,5%), цукровий діабет (9,5%), гіпертонічна хвороба (33,3%), виразка шлунку (9,5%), хронічні ЛОР захворювання (28,7%), міопія (9,5%).

Серед респондентів 24,6% постійно зазнають погіршення здоров'я під час задимлення повітря внаслідок пожеж, 31,6% - періодично та 43,8% майже не відчують змін самопочуття та здоров'я. Головними симптомами є: кашель (21,1%), задишка (14,3%), головний біль (23,5%), роздратування очей (20,2%), втома (18,5%), алергія (0,8%), сухість у носі, чхання та нежить (1,6%) [2]. При більш докладному розпитуванні щодо виникнення вищезазваної симптоматики було виявлено, що 40,4% осіб вимушені щоденно перебувати на відкритому повітрі під час смогу, 31,6% кілька разів на тиждень, 19,3% намагаються знаходитись у закритому приміщенні і виходити на відкрите повітря тільки за необхідності, 8,7% не відстежують своє перебування на вулиці під час смогу. Окрім безпосереднього впливу на фізичне здоров'я молоді, було виявлено значний вплив на психічне здоров'я, оскільки 10,5% опитаних відчують стійку тривогу під час задимлень, 70,2% - періодичні напади тривоги та стресу, і лише 19,3% запевняють, що ніколи не відчували неприємних емоцій та відчуттів. Більшість осіб, які зазнають тривожності (67,5%) вдало поряються із стресовим станом шляхом занять спортом, спілкування із близькими, медитаціями, читанням тощо, однак 32,5% перебувають у ньому упродовж певного часу до зникнення смогу в повітрі.

Додатково було проведено опитування щодо обізнаності молоді Харкова у способах профілактики виникнення неприємних симптомів та захисту свого здоров'я від негативного впливу смогу. Виявили, що більшість (80,7%) певною мірою володіють інформацією про заходи, які можна вжити для зменшення впливу смогу на здоров'я, із них: 33,3% періодично використовують захисні маски, 35,1% - різноманітні очищувачі та/або зволожувачі повітря, 19,3% кожного разу проводять вологе прибирання в оселі після потрапляння туди

повітря із смогом, 12,3% не використовують жодних методів.

Висновок. Досліджено зв'язок між масштабними пожежами, смогом в повітрі та їх безпосереднім впливом на здоров'я молоді Харкова, встановлено: більша частина респондентів зазнають негативного впливу на фізичне та психічне здоров'я, проінформовані щодо заходів запобігання появи хворобливого стану, намагаються ефективно з ним поратися, однак значна частина опитаних зазнають безпосередньої шкоди, що є підставою для визнання проблеми масштабних пожеж та смогу актуальною проблемою, що потребує негайного вирішення.

ПЕРЕЛІК ВИКОРИСТАНИХ ДЖЕРЕЛ:

1. Збірник Міжнародної науково-методичної конференції, Міжнародної наукової конференції Європейської Асоціації наук з безпеки (EAS) «БЕЗПЕКА ЛЮДИНИ У СУЧАСНИХ УМОВАХ» Харків, Україна, 7 - 8 грудня 2023 р.-25 с.

2. САЙТ YALE MEDICINE: на основі дослідження проведеного Yale School of Public Health, вивчення впливу довготривалого впливу дрібних частинок, що міститься в димі від пожеж Carrie A. Redlich, Lauren Cohn
URL:<https://www.yalemedicine.org/news/how-bad-is-wildfire-smoke-for-your-health>

JOURNALISM

РОЗРОБЛЕННЯ ТА РЕАЛІЗАЦІЯ СТРАТЕГІЇ ПРОМОЦІЇ МОЛОДІЖНОГО ЦЕНТРУ У ЦИФРОВОМУ СЕРЕДОВИЩІ (НА ПРИКЛАДІ ГО «МОЛОДІЖНИЙ ЦЕНТР ЕФЕКТИВНИХ КОМУНІКАЦІЙ»)

Грищенко Дар'я Олександрівна

студентка

Київський столичний університет імені Бориса Грінченка

м. Київ, Україна

Анотація: У статті описані ключові моменти роботи, що присвячена розробці та реалізації стратегії промоції молодіжної організації у цифровому середовищі на прикладі ГО «Молодіжний центр ефективних комунікацій». У роботі обґрунтовано актуальність застосування сучасних digital-інструментів для оптимізації комунікацій із молоддю та підвищення впізнаваності організації в умовах війни.

Дослідження включає аналіз сучасних тенденцій digital-маркетингу, визначення викликів та можливостей організації через SWOT-аналіз, GAP-аналіз та аналіз конкурентного середовища. Розроблено концепцію промоції, яка базується на впровадженні унікального бренду організації, активному використанні соціальних мереж, контент-маркетингу, SEO-оптимізації та створенні веб-сайту як ключового елемента комунікаційної стратегії.

Ключові слова: Цифрове середовище, молодіжна організація, стратегія промоції, digital-маркетинг, соціальні мережі, контент-маркетинг, веб-сайт.

Ціль роботи/ Aim: розроблення та впровадження стратегії промоції молодіжної організації в цифровому середовищі. Робота спрямована на оптимізацію комунікаційного процесу, підвищення довіри до організації та

розширення її партнерських зв'язків.

Вступ/Introductions: У сучасному світі цифрових технологій, молодіжні організації стикаються з новими викликами і можливостями у процесі залучення, комунікації та активізації молоді. Соціальні мережі, веб-сайти, мобільні додатки та інші цифрові платформи стали основними інструментами комунікації, які дозволяють організаціям не лише взаємодіяти зі своєю аудиторією, але й ефективно поширювати свої ідеї та проєкти серед широкого кола громадськості. Важливість промоції молодіжних організацій у цифровому середовищі важко переоцінити, оскільки сучасна молодь все більше часу проводить онлайн, зокрема на платформах соціальних медіа та веб-сайтах, що є невід'ємною частиною їх повсякденного життя.

Актуальність цієї теми зумовлена зростаючою конкуренцією в онлайн-просторі та необхідністю молодіжних організацій виділятися серед численних ініціатив, привертаючи увагу до своїх заходів, програм і місій. Ефективна стратегія промоції у digital-середовищі може значно підвищити рівень впізнаваності організації, сприяти залученню нових учасників, партнерів та інвесторів, а також розвивати активне громадянське суспільство.

Цілі комунікаційної стратегії включають:

- підвищення впізнаваності молодіжного центру;
- залучення нової аудиторії через цифрові платформи;
- формування лояльності аудиторії та розширення її активності;
- налагодження ефективної взаємодії з партнерами.

Концепція промоції базується на створенні сучасного бренду молодіжного центру, що спирається на такі цінності, як відкритість, креативність та підтримка молоді. Реалізація концепції передбачає активне використання digital-інструментів, таких як розробка сайту, контент-маркетинг, соціальні мережі, інтерактивні заходи та партнерські програми.

Серед застосованих інструментів для промоції ключовим став веб-сайт, створений на платформі WordPress із використанням плагіна Elementor. Він забезпечує адаптивний дизайн, зручну навігацію та інтерактивність, включаючи

можливості реєстрації на заходи, доступ до новин та інтеграцію з соціальними мережами. Сайт виконує функції інформаційного майданчика, платформи для залучення молоді та інструменту для аналізу ефективності комунікаційної стратегії. Комунікаційні цілі роботи доповнюються візуальною концепцією та створенням фірмового гайдбуку, який став невід'ємною частиною загальної стратегії промоції. Гайдбук містить чіткі рекомендації щодо використання логотипу, кольорової палітри, шрифтів і графічних елементів, що забезпечує єдність бренду у всіх цифрових комунікаціях. Він розроблений для зручного застосування під час створення як друкованих, так і цифрових матеріалів, включаючи пости для соціальних мереж, банери, презентації та рекламні кампанії. Візуальна концепція, яка впроваджена для сторінок молодіжного центру в Instagram та Facebook, ґрунтується на сучасних трендах у дизайні. Особливий акцент зроблено на яскравих кольорах, мінімалістичних шрифтах і якісному графічному контенті, що привертає увагу молоді. Для підвищення залученості аудиторії розроблено інтерактивні елементи, такі як опитування, квізи, сторіз та гейміфіковані механіки. Кожна публікація у соціальних мережах відповідає загальному стилю, визначеному у гайдбуку, що забезпечує впізнаваність і формує довіру до бренду.

Створення цієї візуальної концепції та гайдбуку сприяло не лише посиленню естетичної привабливості контенту, але й оптимізації процесу створення матеріалів. Чіткі стандарти дозволили скоротити час на розробку дизайну і зосередитися на наповненні сторінок змістовним і цікавим контентом.

Висновки/Conclusions: Таким чином, робота поєднує теоретичні та практичні аспекти, спрямовані на створення ефективної моделі просування молодіжної організації у цифровому середовищі. Робота також демонструє, як сучасні підходи до комунікації та використання digital-технологій можуть сприяти зміцненню позицій молодіжного центру, підвищуючи його роль у розвитку активної молодіжної спільноти та реалізації суспільно важливих проєктів.

ПРОПАГАНДА ТА КОНТРПРОПАГАНДА В КОНТЕКСТІ ГІБРИДНИХ ВІЙН ТА ДЕРЖАВНОЇ ІНФОРМАЦІЙНОЇ ПОЛІТИКИ

Курган Владислав Анатолійович

магістрант

Навчально-науковий інститут міжнародних відносин

Київського національного університету

імені Тараса Шевченка,

Київ, Україна

Яковець Анатолій Володимирович

доцент кафедри міжнародних

медіакомунікацій і комунікативних технологій

Навчально-науковий інститут міжнародних відносин

Київського національного університету імені Тараса Шевченка, PhD

Київ, Україна

Анотація

Інформаційні технології та їх застосування стали потужним інструментом впливу на суспільство, формуючи глобальні феномени, зокрема інформаційні війни. В умовах сучасних міжнародних конфліктів, таких як російсько-українська війна, пропаганда та контрпропаганда відіграють важливу роль у боротьбі за свідомість громадян та створення альтернативних наративів. Пропаганда має на меті зміну соціальних процесів через переконливий вплив, у той час як контрпропаганда орієнтована на нейтралізацію ворожих впливів та захист інформаційного простору. Ці інструменти є частиною стратегічних комунікацій, що сприяють зміцненню національної безпеки та формуванню стійкої громадської думки. У сучасному світі, де інформаційна війна стає невід'ємною частиною гібридних загроз, контрпропаганда набуває стратегічного значення у протистоянні дезінформації та маніпуляціям. Розглянуто методи контрпропаганди, такі як фактчекінг, публічна комунікація та використання соціальних мереж для швидкого реагування на фейки. Також зазначено важливість розвитку інформаційної інфраструктури як складової стратегії протидії гібридним загрозам.

Ключові слова: Інформаційна війна, пропаганда, контрпропаганда, стратегічні комунікації, дезінформація, наративи, медіа, національна безпека, гібридна війна, фактчекінг, соціальні мережі, інформаційна політика.

Вступ /Introduction. Інформаційні війни стали невід’ємною частиною сучасних збройних конфліктів, адже вони дозволяють маніпулювати суспільною свідомістю, формувати настрої населення і реалізовувати політичні цілі без використання традиційної військової сили. В умовах глобалізації, коли технології комунікацій і засоби масової інформації мають глобальний охоплення, пропаганда та контрпропаганда стали важливими інструментами гібридної війни, зокрема в контексті російсько-українського конфлікту. Даний науковий аналіз спрямований на дослідження впливу пропагандистських та контрпропагандистських кампаній, а також їх роль у державній інформаційній політиці.

Ціль роботи/Aim. Метою цієї роботи є аналіз ролі пропаганди та контрпропаганди в інформаційних війнах, зокрема в умовах гібридних конфліктів, і дослідження механізмів їх впливу на масову свідомість та державну політику. Основним завданням є вивчення прикладів використання пропаганди та контрпропаганди в контексті гібридних війн, а також дослідження їх ефективності у забезпеченні національної безпеки.

Матеріали та методи/Materials and methods. Для досягнення мети роботи були використані різноманітні джерела: аналіз публікацій в медіа, телевізійних ефірів, інтерв’ю з експертами та журналістами, а також наукові дослідження, що стосуються теми інформаційних війн. Методологічною основою є методи контент-аналізу, дискурсивного аналізу, а також порівняльного аналізу пропагандистських та контрпропагандистських кампаній.

Результати та обговорення/Results and discussion. Інформація та інформаційні технології породили явища, що беруться на озброєння як інструменти впливів та досягнення коротко- та довгострокових цілей різними

суб'єктами цих впливів (держава, корпорації, інші організації тощо).

Глобальним феноменом інформаційного суспільства стали інформаційні війни як вид сучасного протистояння у різних сферах, де головну роль відіграє трансляція інформаційних конструктів, меседжів, наративів, що споживаються суспільствами. У контексті розгортання та перебігу інформаційних війн активно використовуються такі інструменти впливу як пропаганда та контрпропаганда.

У контексті сучасних міжнародних відносин та конфліктів ці явища набувають стратегічного значення, особливо під час військових дій, таких як російсько-українська війна.

Аналітики і теоретики вважають контрпропаганду продовженням пропаганди, але з протилежним значенням. Відтак теоретичне дослідження контрпропаганди варто почати з вивчення поняття пропаганди. Пропаганда в своїй основі здійснюється за допомогою діяльності масової комунікації, за формою має вигляд переконливого впливу, проте, по суті, актуалізується в основному за допомогою застосування психологічного методу навіювання, що зводиться до безпосереднього прищеплення тих чи інших психічних станів від однієї особи – іншій, що відбувається без участі волі сприймаючої особи і нерідко навіть без ясного усвідомлення. Масова інформація є засобом актуалізації як пропаганди, так і навіювання, однак для пропаганди інформація є способом передачі смислів, в той час як для навіювання – це спосіб впливу на сприйняття цих смислів. Пропаганда орієнтована на зміну і формування соціальних процесів в цілому, в той час як навіювання є індивідуальним психічним процесом.

Пропаганда – це систематична діяльність, спрямована на поширення ідей, поглядів чи наративів для впливу на масову свідомість.

Державна пропаганда зазвичай переслідує такі цілі:

- 1) Мобілізація населення: підтримка державної політики, формування патріотичних настроїв;
- 2) Дискредитація ворога: створення негативного образу противника як

загрози для суспільства;

3) Легітимація дій влади: обґрунтування прийнятих рішень через позитивне висвітлення в медіа.

Основні елементи процесу пропаганди: її суб'єкт (соціальна група, інтереси якої виражає пропаганда), зміст, форми і методи, засоби чи канали пропаганди (радіо, телебачення, друковані, система лекційної пропаганди і т.д.), об'єкт (аудиторія чи соціальні спільноти, яким адресована пропаганда).

Використовуються різні методи пропаганди, включно з маніпуляцією фактами, використанням емоційного забарвлення повідомлень, повторенням ключових меседжів, а також залученням символів і культурних кодів, що резонують з аудиторією.

Контрпропаганда в свою чергу це діяльність, спрямована на нейтралізацію пропагандистських зусиль противника та формування альтернативної картини реальності. Вона є інструментом захисту інформаційного простору та боротьби з дезінформацією.

Також змістово контрпропаганда відповідає поняттю інформаційної політики держави, що окреслює цілеспрямовану діяльність, направлену у різні сфери буття суспільства. Останнім часом найбільшого розвитку у цьому аспекті набуло поняття стратегічних комунікацій як системної комунікації, орієнтованої на встановлення довгострокових взаємозв'язків між державами, урядовими і неурядовими організаціями, різними аудиторіями, які допомагають досягати відповідних цілей. Відповідно, сутнісний зміст контрпропаганди, як і пропаганди, включається до більш сучасного інструментарію розуміння системних зв'язків інформаційно-комунікативних процесів внутрішньої і зовнішньої політики, міжнародних зв'язків, управлінської діяльності тощо [3, с. 73].

Основні завдання контрпропаганди:

1) Викриття фейків: ідентифікація неправдивої інформації та донесення правди до аудиторії;

2) Руїнування наративів ворога: демонтаж ключових тез пропаганди

шляхом логічного та фактологічного спростування;

3) Формування позитивної альтернативи: пропозиція конструктивних ідей, які викликають довіру.

Методи контрпропаганди включають:

- 1) Фактчекінг (перевірку фактів);
- 2) Публічну комунікацію з акцентом на прозорість;
- 3) Використання соціальних мереж для швидкого реагування.

Як пропаганда, так і контрпропаганда стають основними компонентами стратегій інформаційної політики, які спрямовані на забезпечення інформаційної безпеки, побудову національної ідентичності та протидію зовнішнім та внутрішнім загрозам.

Вирішальним для розуміння процесу пропаганди є соціальні інтереси її суб'єкта, їхнє співвідношення з інтересами суспільства в цілому та окремих груп, до яких вона звернена. Це визначає її зміст і впливає на вибір форм, методів і засобів пропаганди [2, с. 72]. Особливістю пропаганди є те, що результати її впливу повинні проявитися через якийсь проміжок часу, і пропагандистська інформація завжди подається через призму інтересів певних соціальних груп, тобто через ідеологічну призму [1, с. 140].

І пропаганда, і контрпропаганда – зброя інформаційно-психологічних війн, тобто протиборства сторін, «яке виникає через конфлікт інтересів і здійснюється шляхом навмисного впливу на свідомість супротивника (народу, колективу або окремої особи) для його когнітивного придушення і / або підпорядкування, а також за допомогою використання заходів інформаційно-психологічного захисту від такого впливу» [4, с. 329]. Сутність контрпропаганди – це активні дії, що розкривають облудність пропаганди опонентів, які поширюють негативно критичну інформацію. Головні принципи контрпропаганди – наступальність і послідовність. Завданням контрпропаганди є формування стійкої громадської думки і імунітету до пропаганди суб'єктів, що поширюють негативно критичну інформацію.

Провідною задачею пропаганди є вплив на систему ідейних, суспільних

та політичних установок людини. Вплив на цю систему може відбуватися шляхом формування нових установок, посилення або послаблення наявних. Інформація, як правило, подається у такий спосіб, щоб отримувач бажав переповісти її далі. Відмінність пропаганди від інших інформаційних процесів полягає в інтерпретаційному та емоційно забарвленому характері даних, що містить відповідне повідомлення.

Одним із важливих аспектів появи гібридних інформаційної війн стає фактор глобалізації, який дає можливість використовувати у військових цілях різні форми боротьби одночасно, такі як: протистояння в кіберпросторі, економічні санкції, інформаційні війни, які було неможливо використовувати в минулі часи. Саме завдяки розвитку процесів глобалізації формуються зручні умови для ведення гібридних воєн, вони відповідають таким ознакам як: мультимодальні, при якій війна ведеться за допомогою безлічі важелів тиску, де використовується інформаційне, економічне, політичне, психологічне і т.д. вплив на супротивника. Контрпропаганда займає важливе місце у сучасній системі державного управління та інформаційної безпеки. Її функціонування тісно пов'язане із законодавчо-нормативним забезпеченням кібербезпеки, інформаційної політики та інших напрямів, спрямованих на протидію деструктивним інформаційним впливам. У рамках забезпечення національної безпеки держава використовує контрпропаганду як інструмент запобігання маніпуляціям громадською думкою та захисту інформаційного простору.

Інформаційна війна є складовою сучасних гібридних загроз, де пропаганда та контрпропаганда відіграють ключові ролі. Через інформаційно-психологічний вплив агресори намагаються змінити світогляд громадян, їхні цінності та моделі поведінки, руйнуючи культурні та моральні основи. Мета такої війни полягає у нав'язуванні чужих ідей, підриві національної ідентичності, розмиванні традицій та впливі на громадян у спосіб, який залишає їх байдужими до альтернативних точок зору.

Особливістю інформаційної війни є її анонімність: атаку неможливо чітко зафіксувати, а її організатори часто залишаються невідомими. Ця війна не

використовує матеріальні засоби ураження, але водночас здатна спричиняти значну шкоду суспільству, руйнуючи його зсередини. Учасниками таких процесів можуть бути не лише держави та спецслужби, але й злочинні угруповання, терористи та навіть окремі громадяни, які мають доступ до технічних засобів впливу. Гібридна війна об'єднує елементи «м'якої» та «жорсткої» сили. «М'яка сила» включає поширення власної культури, політичної ідеології та формування сприятливого іміджу, тоді як «жорстка сила» базується на маніпуляції інформаційними потоками та застосуванні психологічного тиску. Головними цілями інформаційної війни є контроль над інформаційним простором, проведення інформаційних атак на супротивника та підвищення ефективності збройних сил за допомогою інформаційних функцій.

Однією з найбільш дієвих технологій інформаційного впливу є руйнування традиційних механізмів самоідентифікації, таких як етнонаціональна, культурна чи релігійна. Це досягається через створення штучних ідентичностей, наприклад, «полікультурної ідентичності», яка активно поширюється в інформаційному просторі. Окрім того, вплив здійснюється через генерацію візуальних та емоційних образів, оскільки сучасне суспільство мислить переважно через символи та візуалізацію.

Міжнародна спільнота приділяє значну увагу протидії дезінформації. Європейський Союз у 2016 році ухвалив резолюцію «Стратегічні комунікації ЄС як протидія пропаганді третіх сторін», де серед загроз було виокремлено російські медіа, зокрема RT та Sputnik. У Фінляндії з 2017 року працює Європейський центр протидії гібридним загрозам. В Україні для захисту інформаційного простору у 2021 році створено Центр протидії дезінформації при Раді національної безпеки та оборони. Його мета — запобігати загрозам національній безпеці та протидіяти деструктивним інформаційним кампаніям.

Гібридна війна є викликом для сучасного глобалізованого суспільства. Вона поєднує в собі фінансово-економічні, військові, соціальні та культурні аспекти, але саме інформаційний компонент відіграє ключову роль у придушенні опору та формуванні умов, вигідних агресору. З огляду на це,

стратегія протидії має базуватися на досвіді країн ЄС, а також передбачати багаторівневий підхід, що включає розвиток інформаційної інфраструктури, боротьбу з фейковою інформацією та забезпечення прав громадян.

Таким чином, інформаційна могутність держави виходить на перший план у забезпеченні її національних інтересів, доповнюючи економічний та військовий потенціал. У сучасному світі саме інформація стає ключовим ресурсом у боротьбі за безпеку, і тому формування ефективної інформаційної політики та контрпропагандивних заходів є нагальною потребою для збереження стабільності суспільства.

Висновки/Conclusions. Пропаганда та контрпропаганда є основними інструментами інформаційних війн і гібридних конфліктів. Вони мають суттєвий вплив на формування громадської думки та можуть визначати результат збройного конфлікту на інформаційному фронті. Використання новітніх технологій та стратегій комунікації дозволяє досягати великих успіхів у реалізації цих інструментів, тому для успішної контрпропагандистської діяльності важливо мати систему оперативного реагування на пропагандистські кампанії противника.

СПИСОК ВИКОРИСТАНИХ ДЖЕРЕЛ

1. Горбань Ю. О. Інформаційна війна проти України та засоби її ведення. Вісник Національної академії державного управління при Президентові України. 2015. № 1. С. 136–141.
2. Литвиненко О. В. Спеціальні інформаційні операції та пропагандистські кампанії : монографія. Київ : Сатсанга, 2000. 222 с.
3. Лукашенко А. І. Ментальні структури агресора в інформаційній війні на прикладі російської федерації: погляд із минулого в сучасність, виклики західному суспільству. Збірник наукових праць «Гілея». 2019. Вип. 144. С. 72–75.
4. Павлов Д. Політична пропаганда: до визначення поняття. Гілея: науковий вісник. 2013. Вип. 79. С. 328–331.

ЯК ВИБОРИ У США 2024 РОКУ ВПЛИНУТЬ НА ВІЙСЬКОВУ ТА ГУМАНІТАРНУ ДОПОМОГУ УКРАЇНІ

Підмалівська Ольга Василівна

магістрант

Інститут міжнародних відносин
Київського національного університету
імені Тараса Шевченка,
Київ, Україна

Яковець Анатолій Володимирович

доцент кафедри міжнародних
медіакомунікацій і комунікативних технологій
Інститут міжнародних відносин
Київського національного університету
імені Тараса Шевченка,
Київ, Україна

Анотація: Стаття присвячена аналізу впливу перемоги Дональда Трампа на виборах 2024 року на військову та гуманітарну допомогу Україні. Досліджується, як зміни в політиці США під керівництвом Трампа можуть позначитися на обсягах і умовах підтримки України, зокрема в контексті зменшення фінансування зовнішньої допомоги, яке є характерним для ізоляціоністських підходів, які просуває Трамп. Окрім цього, досліджується ймовірність змін у військових поставках, гуманітарній допомозі, а також вплив внутрішніх факторів, таких як економічна ситуація в США та громадська думка, на зовнішню політику щодо України. Також у дослідженні проаналізовано, як можуть змінитися відносини США з іншими міжнародними партнерами, а також роль двосторонніх угод у підтримці України. Результати роботи мають важливе значення для прогнозування напрямків зовнішньої політики США в разі перемоги Трампа та для розуміння того, як це вплине на міжнародну стабільність і безпеку в Європі.

Ключові слова: США, Дональд Трамп, вибори 2024, військова допомога, гуманітарна допомога, Україна, зовнішня політика, ізоляціонізм, міжнародні відносини, підтримка України, стратегічні інтереси, Конгрес США, міжнародні

партнери.

Вступ. Президентські вибори 2024 року в США та перемога Д. Трампа можуть мати суттєвий вплив на політику США щодо України, зокрема в питаннях військової та гуманітарної допомоги. Трамп, відомий своїм ізоляціоністським підходом, орієнтованим на зменшення зовнішніх витрат, ймовірно, перегляне обсяги та умови підтримки України, що ставить під питання майбутні відносини між двома країнами. У статті розглядаються можливі зміни в американській зовнішній політиці, наслідки для безпеки України, а також вплив на глобальну стабільність і роль міжнародних партнерів у забезпеченні підтримки Києва під час російсько-української війни.

Метою цієї статті є дослідження можливих змін у військовій та гуманітарній допомозі Україні внаслідок перемоги Дональда Трампа на президентських виборах 2024 року. Поставлена мета спонукала до вирішення таких завдань:

1. Аналіз зовнішньополітичних пріоритетів США після перемоги Дональда Трампа:

2. Дослідити й оцінити можливі зміни в політиці США щодо військової та гуманітарної допомоги Україні.

3. Оцінка ризиків для національної безпеки України:

4. Визначити потенційні наслідки для обороноздатності та економічної стабільності України у випадку скорочення або трансформації підтримки з боку США.

5. Формування стратегічних рекомендацій:

6. Розробити рекомендації для українського уряду щодо адаптації до нових умов міжнародної підтримки та пошуку альтернативних джерел допомоги.

Актуальність теми зумовлена глибоким впливом зовнішньополітичних рішень США на глобальну безпеку та національні інтереси України в умовах війни з Росією. США є ключовим стратегічним партнером України, і будь-які зміни в політиці Вашингтона можуть впливати на хід війни та безпекову

ситуацію в регіоні. Дональд Трамп неодноразово висловлював намір зосередитися на внутрішніх проблемах США та переглянути масштаби міжнародної підтримки. Це ставить Україну перед викликами, пов'язаними з пошуком нових союзників та адаптацією до потенційного скорочення американської допомоги.

Об'єктом дослідження є військова та гуманітарна допомога США Україні.

Предметом дослідження є зовнішня політика Сполучених Штатів Америки, зокрема під керівництвом Дональда Трампа, а також його стратегічний підхід до військової та гуманітарної підтримки України.

Під час дослідження було застосовано загальнонаукові та спеціальнонаукові **методи**. З-поміж загальнонаукових було використано аналіз, синтез та порівняння.

Виклад основного матеріалу. Перемога Дональда Трампа на президентських виборах 2024 року матиме значний вплив на політику Сполучених Штатів щодо військової та гуманітарної допомоги Україні. Протягом свого першого президентського терміну Трамп неодноразово висловлював скептицизм щодо зовнішніх зобов'язань США та значних витрат на підтримку іноземних країн. Його політика, зокрема, була спрямована на зменшення американського втручання у міжнародні конфлікти та скорочення фінансування зовнішньої допомоги. Це призводить до серйозних питань щодо того, як буде змінюватися підтримка України в умовах агресії Росії вже після інавгурації Д. Трампа.

Ізоляціоністський підхід, який пропагує Трамп, зазвичай передбачає зменшення фінансування для інших країн, навіть якщо це стосується важливих стратегічних партнерів, таких як Україна. Протягом його попереднього терміну було очевидно, що Трамп ставиться до міжнародних зобов'язань через призму національних інтересів США, намагаючись знизити витрати на зовнішню політику та добиватися від союзників більшої участі у фінансуванні спільних ініціатив. Цей підхід може призвести до скорочення військової допомоги

Україні, зокрема щодо високотехнологічного озброєння, або вимог до Києва надавати США більше стратегічних вигод від співпраці.

Під час президентства Трампа Україна, ймовірно, зіштовхнеться з більш суворими умовами надання військової допомоги. Замість безумовної підтримки, як це було при адміністрації Байдена, Трамп може вимагати більш чіткої звітності щодо використання американських коштів та забезпечення ефективності цієї допомоги. Також ймовірно, що США зосередять підтримку в тих сферах, які безпосередньо впливають на стратегічні інтереси Америки, наприклад, у сфері розвідки, кібербезпеки або в постачанні зброї для стримування Росії. Водночас, обсяг допомоги може значно скоротитися, якщо Трамп вважатиме, що ці витрати не виправдовуються з точки зору економічної вигоди для США.

Що стосується гуманітарної допомоги, то Трамп, ймовірно, також скоротить фінансування на підтримку біженців, відновлення інфраструктури та медичну допомогу. Його ізоляціоністська політика, орієнтована на внутрішні проблеми США, передбачає зменшення міжнародних зобов'язань і збільшення акценту на власні економічні й соціальні питання. Трамп може поставити перед Україною умови щодо підвищення ефективності використання допомоги, спільного фінансування та укладення двосторонніх угод, які будуть вигідні США. У результаті, гуманітарна допомога від Сполучених Штатів може бути зменшена, а Європа та інші міжнародні партнери можуть бути змушені збільшити свою роль у підтримці України.

Також, Трамп, вірогідно, продовжить курс на посилення двосторонніх відносин з іншими державами, зокрема з країнами Європи, щоб зменшити витрати на зовнішню допомогу та перерозподілити відповідальність. Сполучені Штати можуть стати більш вимогливими щодо активності союзників у фінансуванні гуманітарної допомоги, відновлення інфраструктури та підтримки біженців. Трамп може надавати Україні допомогу в обмін на конкретні поступки в економічних або політичних питаннях, що дозволить США отримати вигоду від цієї співпраці, одночасно зменшуючи загальний обсяг

фінансування.

У глобальному контексті зміна політики США під керівництвом Трампа може викликати напругу серед американських союзників, зокрема в Європі. Відсутність прямої та масштабної військової допомоги Україні з боку США може спонукати інші країни, зокрема НАТО, до збільшення своїх зобов'язань, що може призвести до зміщення акценту на нові формати допомоги або спільних зусиль із надання фінансової та військової підтримки Україні.

Вплив на перебіг війни та можливість мирних переговорів

Перемога Трампа на виборах 2024 року також може змінити перебіг війни в Україні. Відомо, що Трамп неодноразово висловлював бажання провести переговори щодо мирного врегулювання конфлікту. Трамп може сприяти змінам у напрямку мирних переговорів, а також намагатись змусити Україну досягти компромісу з Росією, навіть якщо це передбачатиме значні поступки. В такому випадку, США можуть виступати посередниками, але їх роль буде зосереджена на досягненні стратегічних вигод для Америки, а не на безумовній підтримці суверенітету України.

Трамп може схилити обидві сторони до мирних переговорів, що може зменшити інтенсивність бойових дій, однак це також може спричинити додаткове політичне напруження в Україні, яка може бути вимушена приймати умови, які не відповідають її інтересам. Водночас, такі зміни можуть призвести до скорочення військової допомоги та значного перерозподілу зусиль серед союзників.

Висновки: Підсумовуючи, варто зазначити, що перемога Дональда Трампа на виборах 2024 року призведе до суттєвих змін у зовнішній політиці США щодо України. Його ізоляціоністські погляди та прагматичний підхід до витрат на зовнішню допомогу можуть призвести до скорочення обсягів військової та гуманітарної підтримки. Україна, ймовірно, отримає допомогу лише в тих сферах, які безпосередньо відповідають стратегічним інтересам США, а також зможе покладатися на збільшення ролі Європи та інших міжнародних партнерів у забезпеченні підтримки. Трамп може вимагати від

України більшої ефективності у використанні допомоги, а також укладання вигідних для США угод, що допоможе зменшити витрати на зовнішню політику. Однак навіть у разі зменшення обсягів допомоги, Сполучені Штати й надалі залишатимуться важливим гравцем у геополітичній боротьбі з Росією, хоча форма й обсяг цієї підтримки можуть значно змінитися.

СПИСОК ВИКОРИСТАНИХ ДЖЕРЕЛ

1. Вибори в США: хто перемагає? [Електронний ресурс]. — Режим доступу: <https://www.bbc.com/ukrainian/articles/c93794k3r09o> (дата звернення: 27.11.2024). — Назва з екрана.

2. Вибори в США-2024: як Дональд Трамп вплине на допомогу Україні [Електронний ресурс]. — Режим доступу: <https://www.unian.ua/world/vibori-v-ssha-2024-yak-donald-tramp-vpliv-na-dopomogu-ukrajini-12811281.html> (дата звернення: 28.11.2024). — Назва з екрана.

3. "На нас чекають американські гірки". Як перемога Трампа вплине на Україну [Електронний ресурс]. — Режим доступу: <https://www.bbc.com/ukrainian/articles/cdbvg2wn89jo> (дата звернення: 26.11.2024). — Назва з екрана.

4. Перемога Трампа на виборах: чорний день для України чи нові можливості? [Електронний ресурс]. — Режим доступу: <https://www.dw.com/uk/peremoga-trampa-na-viborah-cornij-den-dla-ukraini-ci-novi-mozlivosti/a-70716032> (дата звернення: 26.11.2024). — Назва з екрана.

5. Обрання Трампа стане каталізатором політичних змін в Україні, — політолог дав прогноз [Електронний ресурс]. — Режим доступу: <https://news.telegraf.com.ua/ukr/ukraina/2024-11-06/5884918-izbranie-trampa-stanet-katalizatorom-politicheskikh-peremen-v-ukraine-politolog-dal-prognoz> (дата звернення: 28.11.2024). — Назва з екрана.

ФОРМУВАННЯ І ПРОМОЦІЯ ОСОБИСТОГО БРЕНДУ В ІНСТАГРАМІ УКРАЇНСЬКОЮ МОВОЮ

Якименко Денис Валерійович

здобувач вищої освіти магістерського рівня
кафедри реклами та зв'язків з громадськістю Факультету журналістики
Київський столичний університет імені Бориса Грінченка, Україна
м. Київ, Україна

Вступ. / Introductions. Проєкт «Море Звуків» створений для популяризації дублювання та озвучування контенту, ставить за мету побудову впізнаваного бренду в соціальних мережах. Першим майданчиком обрано Інстаграм, з перспективою розширення на ТікТок і Ютуб. Головною метою є створення активної онлайн-присутності, що сприятиме залученню клієнтів, розширенню аудиторії та розвитку галузі дублювання в Україні. Унікальність проєкту полягає в поєднанні високоякісного контенту, використанні сучасних технологій і стратегічному підході до просування.

Мета роботи. / Aim. Метою цієї роботи є дослідження ефективних підходів до створення та розвитку бренду в сфері дублювання й озвучування контенту. Робота спрямована на аналіз конкурентного середовища, розробку стратегії просування, побудову онлайн-присутності через соціальні мережі та впровадження різноманітних інструментів для забезпечення популярності й подальшого зростання проєкту «Море Звуків» на українському ринку.

Матеріали та методи./Materials and methods. Для реалізації проєкту було проведено серію досліджень, а також сформовано стратегію розвитку та просування. Надалі будуть описані основні етапи запуску та підтримки життя стартапу.

Цільова аудиторія

Успішний старт проєкту залежить від якісних досліджень. Визначення цільової аудиторії дозволяє адаптувати контент до її потреб, цілей і болів, враховуючи динаміку змін. Проєкт «Море Звуків» ставить перед собою різноманітні цілі, орієнтуючись на широке коло зацікавлених осіб. Для

побудови ефективної стратегії було проведено сегментацію аудиторії на 6 цільових груп, що допомогло створити структурований план дій для досягнення успіху.

1. Кіномани (15–40 років)

Основна група, що цінує якісне дублювання і новини кіноіндустрії. Вони формують лояльну аудиторію, активно обговорюють контент та забезпечують популярність проєкту через сарафанне радіо.

2. Роботодавці у сфері дублювання (26–60 років)

Шукають талановитих акторів та інновації в озвучуванні. Їхня участь важлива для нетворкінгу і забезпечення роботи для проєкту. Вони віддають перевагу професіоналам із портфоліо.

3. Актори та студенти театральних шкіл (18–35 років)

Мотивовані розвитком у сфері озвучування. Ця лояльна група прагне професійного росту, співпраці й активної участі в любительських проєктах.

4. Фанати української культури (15–40 років)

Підтримують українське кіно та культуру. Вони цінують україномовний контент і сприяють популяризації дублювання на локальному рівні.

5. Блогери та контент-мейкери (18–45 років)

Створюють контент і відкриті до співпраці. Вони допомагають у PR і популяризації, залучаючи нову аудиторію через соцмережі та колаборації.

6. Професіонали в аудіо- та відеовиробництві (20–50 років)

Мають експертні знання у створенні звуку. Їхня співпраця важлива для технічного вдосконалення контенту та залучення клієнтів.

Конкурентне середовище

Аналіз конкурентів став важливим етапом досліджень для проєкту «Море Звуків». Ринок дублювання має низьку концентрацію конкурентів, а схожі проєкти часто закриваються до набуття популярності. Усе ще діючі проєкти мають лояльну аудиторію, нові швидко зростають. Популярні теми - гумористичні переозвучування, озвучування тварин, життя акторів дублювання та процес створення контенту.

Основними конкурентами стали шість проєктів: ShupDub, dub.studio.ua, Мар'яна Ляшкевич, Adrian.ZP, «Майстерня слів» і Kimimiya Seiyuu. Вони відзначаються активністю в соцмережах, пропонують різний контент — від гумористичного до інформативного, та охоплюють широку аудиторію. Їхні платформи включають Інстаграм, ТікТок, Ютуб та Телеграм.

Айдентика бренду

Логотип був згенерований за допомогою штучного інтелекту. Він складається з силуетів навушників, сонця та моря. Кольорова гама логотипу має у собі помаранчеві та блакитні відтінки. Шрифтами бренду стали INTO та Barlow Condensed. Корпоративними кольорами були визначені блакитний та синій, помаранчевий, білий та коричневий.

Гайдбук містить інформацію про вищеописані елементи, а також про патерни їхнього використання. Детально прописане значення кольорів та естетика, що поєднує у собі стилі стімпанк та неон восьмидесятих років. Додатково гайдбук має концепти сувенірної продукції, вигляд у соціальних мережах, мудборди для натхнення та прописаний паспорт стандартів щодо використання айдентики бренду. У паспорті прописані елементи логотипу та його варіації. Також сформоване бачення правильного та неправильного використання логотипу.

Стратегія та планування

Стратегія розвитку проєкту «Море Звуків» передбачає використання сучасних інструментів для створення контенту та генерації ідей. Основними платформами для роботи є програми Adobe (Audition, Premiere Pro, After Effects), Canva, Studio Moises AI, а також AI-інструменти, такі як ChatGPT, Claude 3 і Pi. Для генерації ідей використовуються як традиційні методи (медіадослідження, мозкові штурми), так і штучний інтелект.

План реалізації включає кілька етапів. У перші місяці фокус спрямовано на запуск проєкту в Інстаграмі та створення контенту, що підтверджує експертність автора. Протягом наступних 4–6 місяців заплановано запуск нових форматів і експерименти з тематикою для залучення аудиторії. Далі, на етапі 6

місяців – 1,5 року, стабілізуються рубрики, збільшується кількість підписників і розширюються ресурси. У перспективі 1–3 років передбачається розширення комунікаційних каналів, нових форматів і залучення додаткових кадрів для створення якісного контенту.

Створення контенту

Контент для описаного проєкту та сфери має унікальний процес виробництва. Спочатку визначається тема ролику. Оскільки основною цінністю та філософією проєкту є свобода, творчість та експериментальність, тема визначається по мірі необхідності у поповненні сторінки контентом, а не є запланованою. Потім готується матеріал для відеоряду. Далі пишеться сценарій, який зазвичай включає репліки персонажів. Проводиться початковий монтаж, де сценарій зводиться з підготованим відеоматеріалом. Записується аудіо і одразу відбувається редагування. Заключними етапами стають зведення відео та аудіо матеріалів та проводиться фінальний монтаж з додаванням брендovаних візуальних елементів.

Просування

Для просування проєкту було обрано 6 основних методів: сарафанне радіо, гештеги, контент, колаборації, зовнішнє просування та нетворкінг, таргетинг.

Перших підписників проєкт здобув за допомогою сарафанного радіо, коли інформація розходилася в мережі, або з уст в уста. Гештеги забезпечували наявність проєкту у своєму сегменті, де його могли знайти представники цільової аудиторії. Основними гештегами стали «#переозвучкафільмів, #дубляжмультфільмів, #дубляжукраїнською, #озвучка, #фільми, #дубляж, #анімешка, #аніме, #анімеприколи, #анімеукраїнською, #анімеми, #анімешки, #анімеми, #анімеукраїна, #анімемиукраїнською, #мульт, #мультфільми, #мультфільмиукраїнськоюмовою, #мультфільмиукраїнською, #мульттики, #cartoons, #cartoon, #dub, #dubbing, #films, #animedub, #animememes, #anime, #озвучка, #озвучкаукраїнською, #озвучування, #переозвучкаua, #переозвучка».

Контент створювався різноманітним, аби дослідити вподобання аудиторії

та виділити теми, що будуть цікаві наявним та потенційним підписникам. Цими тематиками наразі стали гумористичні переозвучування. Колаборації залучили ще більше аудиторії, адже люди переходили зі сторінок авторів колаборацій. Всього було проведено 2 зовнішні та 3 внутрішні колаборації, тобто зі стороннім автором та зі своїм особистим акаунтом в Інстаграмі.

Зовнішнє просування відбувалося різними методами. Основними були нетворкінг з творчими об'єднаннями, які замовляли озвучування, а також робота над проєктами таких організацій, як “Офіційне Представництво Cannes Lions International Festival of Creativity в Україні”, де у розроблених матеріалах було вказано авторство у вигляді проєкту «Море Звуків».

Найефективнішим методом просування став таргетинг. Завдяки якісним налаштуванням аудиторії проєкту вдалося охопити багато людей та здобути більше десяти тисяч переглядів на місяць, більше ста підписників та загально чотириста три лайки на двох таргетованих відео. Налаштована аудиторія охоплює осіб віком від 18 до 65 років із зацікавленнями, пов'язаними з анімацією, кінематографом, мангою, коміксами, косплеєм, дублюванням, створенням контенту та популярною культурою. Зокрема, вони цікавляться аніме, мультфільмами, анімаційними серіалами, інтернет-мемами, фільмами, відео, тематичними конвенціями, озвучуванням, створенням відео та анімаційним мистецтвом.

Результати та обговорення./Results and discussion. У результаті проведеної роботи було зроблено декілька висновків. Загалом, враховуючи специфіку ринку, частотність публікацій (1 ролик на тиждень) та експериментальний формат контенту, отримані показники (113 читачів, 11,7 тисяч переглядів на місяць, 539 взаємодій) є задовільним результатом.

З точки зору рекламних методів було визначено, що хоч безкоштовні методи можуть дати початкову кількість підписників та забезпечити непогану для початкового періоду життя проєкту активність, по справжньому ефективними вони стануть тільки за умови набуття популярності. Наразі такі методи мають дуже малий відсоток конверсій та не сприяють реальному

розвитку бренду. Платний таргетинг показав зовсім інші результати. Навіть при малому бюджетуванні цей вид просування є ефективним та дозволяє проєкту набути аудиторію та вагомість.

Проєкт «Море Звуків» продовжує поступово розвиватися. За умови підвищення частотності публікацій, подальшого використання таргетингу, підключення інших методів просування, а також вихід на інші платформи, стартап перетвориться у сильного гравця на ринку дублювання та озвучування, дозволить досягнути усіх поставлених цілей та вкладатиметься у описаний план розвитку.

Висновки./Conclusions. У результаті виконаної роботи були розроблені ключові стратегії для створення та просування бренду «Море Звуків» у сфері дублювання та озвучування. Проведений аналіз конкурентного середовища та цільової аудиторії дозволив окреслити основні тенденції ринку та визначити ефективні інструменти для залучення аудиторії. Реалізація проєкту в соціальних мережах, зокрема Інстаграм, дала змогу створити впізнаваний бренд, що сприяє популяризації галузі. Використання сучасних технологій, як-от штучний інтелект та професійне програмне забезпечення, дозволило досягти високої якості контенту. «Море Звуків» заклало основу для подальшого розвитку, залучення партнерів і розширення присутності на ринку.

ART

ТЕАТРАЛІЗАЦІЯ ЯК ІНСТРУМЕНТ ПРОСУВАННЯ СУЧАСНОГО УКРАЇНСЬКОГО МИСТЕЦТВА

Бугайова Вікторія Олександрівна

Доцент

Харківська державна академія культури

м. Харків, Україна

Вступ. У сучасних умовах глобалізації та швидкого розвитку культурних індустрій театралізація постає ефективним засобом актуалізації мистецьких практик. Вона сприяє не тільки естетичному збагаченню мистецтва, але й його промоції у міжкультурному просторі. У контексті сучасного українського мистецтва театралізація постає інструментом синтезу жанрів та методів, спрямованих на створення глибшого контакту між мистцем і глядачем.

У широкому контексті використання прийомів театралізації періодично розглядають як механізм більшого впливу на глядача, який дозволив театральним митцям просувати та популяризувати свої проекти.

Ціль роботи. Розкрити важливість використання театралізації під час просування сучасного українського мистецтва.

Матеріали та методи. За для точного розпізнання форм та прийомів театралізації звернемося до словнику театру. Театралізація за П. Паві – це інтерпретація події сценічно, з використанням сцени та акторів для того, щоб представити ситуацію. Візуальні елементи сцени і постановка дискурсів - основа театралізації.

Театралізація визначається як процес інтеграції театральних прийомів у межах інших видів мистецтва, що дозволяє створювати багатопланові, інтерактивні форми художнього висловлювання. Вона базується на принципах драматургії та візуальної метафорики, що сприяють інтенсифікації глядацького

досвіду.

Слід зазначити, що театралізація розглядається як інструмент художнього впливу, здатний поєднувати естетичну функцію з комунікативною та культурно-ідентифікаційною. Вона дозволяє залучити аудиторію до співтворчості, актуалізуючи її культурну пам'ять та особистісний досвід.

У сучасних візуальних мистецтвах театралізація проявляється через інтерактивні виставки, інсталяції та перформанси. Зокрема, використання акторів, сценографії, світлових і звукових ефектів дозволяє «оживити» мистецькі об'єкти, створюючи ілюзію просторової та часової присутності. Такий підхід сприяє розширенню меж традиційного мистецького середовища, роблячи його доступнішим для різних соціальних груп.

Інтеграція сучасних технологій, таких як доповнена реальність (AR), віртуальна реальність (VR) та інтерактивні мультимедійні інсталяції, відкриває нові можливості для театралізації. Зокрема, це дозволяє створювати складні багаторівневі простори, де глядач може стати активним учасником художнього процесу. В Україні вже спостерігається розвиток таких практик, наприклад, у роботах цифрових художників і медіа-арт лабораторій.

Результати обговорення. Театралізація як інструмент має значний вплив на емоційно-психологічний стан глядачів. Використання драматургії, несподіваних сюжетних поворотів, гіперболізованих візуальних образів стимулює емоційне залучення, що сприяє глибшому осмисленню мистецького твору. Це особливо важливо у контексті актуальних суспільних викликів, оскільки мистецтво може слугувати терапевтичним засобом або способом рефлексії над соціальними проблемами.

Театралізація у сучасному українському мистецтві виконує важливу соціокультурну роль. Вона здатна ставати платформою для обговорення гострих суспільних проблем, таких як війна, екологічна криза, гендерна рівність.

Окремої уваги заслуговує аналіз того, як театралізація може адаптувати українське мистецтво до інтересів міжнародної аудиторії. Це включає не лише

вибір універсальних тем, але й створення формату, зрозумілого різним культурам. Театралізація у цьому випадку виступає засобом культурного перекладу, що дозволяє зберегти унікальність українського мистецтва, одночасно роблячи його зрозумілим і привабливим для світу.

Висновок. Театралізація є ключовим інструментом інтенсифікації сприйняття сучасного українського мистецтва, сприяючи його популяризації в національному та міжнародному контекстах. Її здатність інтегрувати елементи театру в різні мистецькі форми забезпечує як емоційну, так і когнітивну взаємодію між митцем та аудиторією. Таким чином, театралізація відкриває нові перспективи для розвитку української культури.

МЕТОДОЛОГІЯ ДОСЛІДЖЕННЯ КИЇВСЬКОЇ ШКОЛИ ПЕЙЗАЖНОГО ЖИВОПИСУ

Літічевська Ірина

аспірант

кафедра мистецтвознавчої експертизи
навчально-науковий інститут практичної
культурології та артменеджменту

Національна академія керівних кадрів культури і мистецтв,
Україна

Вступ. Український пейзажний живопис є особливого роду феноменом, для якого притаманні яскрава суб'єктивність, репрезентативність щодо української (зокрема, регіональної) культури, соціокультурна природа й глобалізаційність практик, форм і методів. Мовиться про те, що саме український контекст позбавив образність ілюстративної функційності, надавши навзаєм духовного виміру [2–3]. Саме тому дослідження доробку, самобутності та іншого Київської школи пейзажного живопису набуває особливої значущості в контексті міжпредметних, інтегрованих та інших гуманітарних (зокрема, мистецтвознавчих) досліджень.

Метою роботи є репрезентація методологічної строкатості, диференційованості досліджень пейзажного живопису в контексті вивчення Київської школи пейзажного мистецтва.

Матеріали та методи. Стрижневими етапами та інструментарієм цього дослідження є аналіз української національної художньої традиції: своєю чергою, методологія роботи актуалізована через комплексний підхід до її проведення. Зокрема, мовиться про інтеграцію естетичних, історико-культурних, соціальних та низки інших вимірів генези пейзажної репрезентації [4]. Відповідно, продуктивними є такі значущі етапи та інструменти: а) історичний контекст та джерела; б) іконографічний аналіз; в) *формальний аналіз та локалізація стилістики*; г) *порівняльний аналіз та репрезентація міжкультурних зв'язків*; г) *соціокультурний підхід*; д) *психологічний підхід*.

Результати та обговорення. Для нашого дослідження доцільно розглянути вищезазначений інструментарій докладніше, зокрема:

1. *Історичний контекст та джерела* – релевантний для нашого дослідження, оскільки завдяки йому актуалізуємо роль дискурсу щодо динаміки трансформаційних змін українського пейзажного мистецтва. Першою чергою, це врахування низки соціокультурних, політичних, естетичних та інших умов, які є складниками тогочасного дискурсу і суттєво вплинули на його розвиток. Так, у межах останнього зосереджуємо увагу на впливі європейських художніх шкіл, специфіці міського середовища, яке корелює з тематикою, виразністю, стилістикою та іншим українських пейзажів. Природно, що тут ми актуалізували низку архівних джерел (листів, автобіографій, рецензій, відгуків сучасників, протоколів засідань відповідних угруповань та організацій).

2. *Іконографічний аналіз* є базовим, оскільки іконографія – стрижневий метод дослідження пейзажного живопису, що корелює з репрезентативністю, доказовістю, відтворюваністю та іншого останнього. Своєю чергою, мовиться про репрезентативність його використання в контексті вивчення смислових, символічних (і символічних), формотворчих та тому подібних аспектів репрезентації рідної природи. Так, доцільно згадати про багат шаровість, стратифікованість та інше українських пейзажів, під представлення, візуалізації яких актуалізовано цілі полісистеми смислів: релігійних, міфологічних, історіософських і тому подібних.

3. *Формальний аналіз та локалізація стилістики* дозволяє виокремити специфіку трансформаційних змін, динаміки та генези загалом українського пейзажного мистецтва. Так, формальний аналіз уможлиблює імплементацію у наукову роботу композиційної, колористичної, технічної та інших самобутності. Вищезазначене є особливо вагомим щодо актуалізованих українськими художниками практик, стилістики, технік тощо, покликаних увиразнити багатство рідної природи у широкому спектрі: від пастельних до насичених контрастних тонів. Тут вважаємо продуктивним локалізацію впливу

низки художніх течій на конструювання українського пейзажу: від романтизму, реалізму до імпресіонізму і модернізму.

4. *Порівняльний аналіз та репрезентація міжкультурних зв'язків* частково перегукується з попереднім пунктом, оскільки дозволяє локалізувати низку кореляцій, ідей, тематик, репрезентацій та іншого. Саме тому значущим для нашої наукової роботи є, власне, вищезазначене порівняння українських пейзажів з європейськими відповідниками, що дозволяє виокремити їх особливості. Прикметно, що ця методологія не зводиться виключно до кореляцій, впливів тощо, дозволяючи локалізувати самотність українських пейзажів. Мовиться про те, що рідні пейзажі репрезентативні щодо естетичних, моральних, світоглядних, національних та інших почуттів, що робить їх глибшими й фундаментальнішими.

5. *Соціокультурний підхід* є додатковим у межах нашого дослідження: його значущість детерміновано здатністю до вибудовування всієї полісистеми вимірів, яка увиразнює суспільні настрої та ідеологію. Останнє корелює з тим, що український пейзажний живопис (подібно до будь-якої форми нашого мистецтва) позиціоновано у координатах представлення певних політичних, соціальних, естетичних тощо ідей. Також важливим для українського пейзажиста є узвичаєне звернення до екологічних, культурних тем тощо (зокрема, культурної спадщини), а також увіковічнення низки питань самоідентифікації та іншого.

6. *Психологічний підхід*, у межах якого пейзаж досліджується нами як репрезентант внутрішнього світу митця, порухів душі останнього тощо, набуваючи все більшої ваги в контексті диференціації й актуалізації мистецьких практик. Оскільки пейзаж стає виразником низки станів душі художника, то на полотнах українських митців він стає не просто виразником онтологічної реальності, а, більшою мірою, символом сублімованих емоцій, настроїв, філософських роздумів та тому подібного останнього. Застосування вищезазначеного підходу дозволило нам стверджувати близькість українських художників до сенсуалізму, символізму й експресіонізму.

В межах останніх пейзаж набув антропоцентричних рис, ставши дзеркалом душі художника і його глядачів-поціновувачів, імплементуючись як складник культурної спадщини та виразник мистецьких практик прийдешніх поколінь митців [1].

Висновок. Отже, методологія представленої наукової роботи базується на вищезазначених інтегрованому, міжпредметному та інших підходах, чільне місце для функціонування яких посідають *культурологічний* (продуктивний для вивчення трансформацій українського живопису в контексті культурних процесів, глобалізаційних тенденцій тощо), *мистецтвознавчий* (дозволяє систематизувати категорійно-понятійний апарат, виструнчити фактологічний матеріал і джерела за певними параметрами (часом, типом, контекстом та іншим)) та *історичний* (репрезентативний щодо контекстуальних змін, фундаментального вивчення живописної полісистеми з виокремленням причиново-наслідкових, культурних та мистецьких зв'язків у межах того чи того досліджуваного періоду) аналіз.

Окреслена триєдність є найрепрезентативнішою, оскільки дозволяє актуалізувати динаміку розвитку форм, практик, підходів та іншого до українського пейзажного живопису, локалізувавши самотність таких змін у творах представників Київської школи пейзажного живопису.

СПИСОК ВИКОРИСТАНИХ ДЖЕРЕЛ ТА ЛІТЕРАТУРИ

1. Димшиць Е. Український живопис кінця 1950-х – початку 1990-х років. *Нариси з історії образотворчого мистецтва України ХХ ст : у 2 кн. Кн. 2.* / ред.-упоряд. О. Авраменко. Київ : Інтертехнологія, 2006. С. 150–192. *Internet Archive* : вебсайт. URL: <https://goo.su/vdjLH> (дата звернення: 18.11.24).
2. Склярєнко Г. Я. Українські художники: з відлиги до Незалежності: у 2-х кн. Кн. 1. Київ : ArtHuss, 2018. 288 с.
3. Склярєнко Г. Я. Українські художники: з відлиги до Незалежності: у 2-х кн. Кн. 2. Київ : Huss, 2020. 304 с.
4. Юр М. В. Український живопис ХІХ – початку ХХІ століття :

національна, конвенціональна, авторська моделі : дис. ... д-ра мистецтвознавства : 26.00.01 / Національна академія мистецтв України, Інститут проблем сучасного мистецтва. Київ, 2021. 482 с. *Інститут проблем сучасного мистецтва* : вебсайт. URL: <https://goo.su/gLMIdph> (дата звернення: 18.11.24).

МУРАЛ-АРТ ЯК ЧИННИК ФОРМУВАННЯ СВІТОГЛЯДУ МОЛОДІ

Миргородська Ірина Владиславівна,

студентка, магістриня

Дніпровський національний університет імені Олеся Гончара

м. Дніпро, Україна

Науковий керівник:

Білозуб Людмила Миколаївна,

кандидатка мистецтвознавства, доцентка

Вступ. Сьогодні доволі звичною стає взаємодія людини зі світом мистецтва, яка відповідно посилює свій вплив на її свідомість та вдосконалює її. Невід’ємними елементами міського простору стають мурали, які є однією з форм сучасного мистецтва. Певною закономірністю є створення їх на стінах громадських будівель в центральних частинах міст, чи на глухих занедбаних стінах будинків у спальних районах. Розміщення їх на будівлях навчальних закладів може перетворити простори для навчання на унікальні арт-об’єкти. Мурали сприятимуть не тільки духовному розвитку молоді, а й мотивуватимуть до роздумів.

Мета роботи. Проаналізувати використання муралів для формування сучасного простору в навчальних закладах українських міст, зокрема в Дніпровському національному університеті імені Олеся Гончара; визначити роль мурал-арту в формуванні свідомості молоді.

Матеріали та методи. Мурал-арт, який є однією з форм сучасного мистецтва, звернув на себе увагу науковців тільки в ХХІ ст. Але інтерес до нього невпинно зростає, як і кількість наукових публікацій. На сьогоднішній день багато вітчизняних та зарубіжних дослідників у своїх працях розглянули мурал-арт як течію вуличного мистецтва та його використання як засобу трансформування міського простору. Наприклад, Гаврилаш І. С. у статті «Мурал-арт у контексті масової культури ХХІ століття» визначила специфіку й тенденції мурал-арту в контексті масової культури ХХІ ст. Довела, що мурали можуть не тільки відображати світогляд суспільства, який склався на певному

етапі розвитку культури, а й привертати увагу громадськості до актуальних проблем і створювати своєрідний діалог з глядачем [1]. А в статті «Муралі та графіті в сучасній Україні: особливості та відмінності» І. Гаврилаш проаналізувала тенденції розміщення муралів у міському просторі України та їх характеристики щодо відповідності функціональному призначенню [2]. Тему інтеграції мурал-арту в міське середовище також дослідили Ю. Петровська та М. Петрович [7]. Дослідники О. Івашко та Ю. Івашко в праці «Муралізм в міській стратегії гармонізації фасадів» проводять аналіз головних місць для розміщення муралів у міському просторі [4]. До теми мурал-арту звертався Ю. Мусієнко у роботі «Паблік-арт в міському просторі» [6]. Колісник О. В. та Пономарьова Н. С. в статті «Муралі як засіб соціальних комунікацій. Порівняння світового досвіду» розглянули комунікативні функції муралів [5]. Питанням впливу мистецтва на формування світогляду особистості присвячені наукові дослідження М. Жидкової [3], Шевченко О. М. [8]. До аналізу мурал-арту як «суспільного мистецтва» та його впливу на свідомість людей в своїх роботах звертається сучасний зарубіжний дослідник Lohman J. [9]. Важливість залучення соціуму, а особливо молоді, в створенні муралів довів Little C. [10].

Результати та обговорення. Нині у світі відбувається стрімкий розвиток сучасного вуличного мистецтва. Однією з форм цього мистецтва є мурал-арт – напрям стріт-арту, законний художній розпис стін житлових та адміністративних будівель у міському середовищі. Муралі – це дійсно унікальні твори мистецтва, оскільки вони виконують не тільки естетичну функцію, а й передають певну ідею. Вони висвітлюють політичні та екологічні питання, ставлення до подій в країні та світі й різні сторони суспільного життя. Саме тому актуальним є розміщення муралів на території навчальних закладів, зокрема в Дніпровському національному університеті імені Олеся Гончара.

В житті кожної людини освіта відіграє дуже важливу роль. Навчальні заклади готують молодь для подальшого життя в суспільстві, надають їй необхідні для цього знання, уміння та навички. В цих інституціях люди

проводять значну частину свого життя. Тому вкрай важливо організувати освітній простір так, щоб молодому поколінню було комфортно та цікаво не тільки навчатись, а й проводити дозвілля. Вдало розміщені на території навчальних закладів мурали можуть стати їх окрасою та подарувати їм ідентичність. Окрім цього настінний розпис виконує низку важливих функцій як для студентської спільноти так і для освітнього простору в цілому.

Однією з основних функцій мурал-арту є естетична. Яскраві зображення на фасадах навчальних корпусів здатні оживити одноманітне середовище типової архітектури у студентських містечках. Такий стінопис робить їх більш комфортними для візуального сприйняття, а також підвищує рівень естетичного смаку молоді.

Не менш важливою є соціальна функція мурал-арту. Стінописи використовують для акцентування уваги громадськості на важливих життєвих проблемах. Вони актуалізують як глобальні питання, так і питання місцевого характеру, які стосуються зміни клімату, війни, расизму, бідності і безробіття тощо. Мурали на соціальну тематику є доволі поширеними в навчальних закладах інших країн. Вони сприяють підвищенню обізнаності студентів про соціально важливі теми. Прикладом може слугувати мурал Sierra Hall на кампусі Університету Невади в Ріно, який сміливо говорить про етнічну різноманітність, соціальну рівність та інклюзивність.

Мурали також можуть стати допоміжними елементами у навігації на території студентських містечок. Виразні настінні розписи на будівлях закладів освіти виступають просторовими орієнтирами, які швидко і ефективно привертають увагу як студентів, так і мешканців міста, та взаємодіють з ними. З допомогою муралів люди, навіть без знання місцевості, легко визначатимуть місцезнаходження потрібних їм корпусів і зможуть прокладати до них візуальні маршрути.

Для освітнього простору найважливішою, безумовно, є освітня функція цього виду вуличного мистецтва. Мурали здатні поширювати серед населення інформацію про історію та культуру як регіону, так і всієї країни. Таким чином

мурал-арт відіграє важливу роль у формуванні національної свідомості людей, а особливо молоді. Мистецтво муралу на території навчальних закладів може впливати на розвиток самосвідомості молодого покоління, виховувати всебічно розвинені особистості та ознайомлювати з історією та культурою народу, науковими досягненнями регіону.

Тож розроблений дизайн-проект покращення зовнішнього вигляду архітектурних споруд на території вищого навчального закладу за допомогою мурал-арту не тільки значно підвищить його привабливість, сприятиме естетизації закладу і міста в цілому, а й ознайомлюватиме молодь з широким колом історико-культурологічних та соціальних проблем, розвиватиме в ній почуття національної свідомості.

Висновки. Покращення зовнішнього вигляду споруд на території вищих навчальних закладів за допомогою мурал-арту дає змогу навчальним закладам, а зокрема Дніпровському національному університету імені Олеся Гончара стати унікальними просторами для навчання та розвитку молодого покоління.

СПИСОК ВИКОРИСТАНИХ ДЖЕРЕЛ:

1. Гаврилаш І. С. Мурал-арт у контексті масової культури ХХІ століття [Електронний ресурс] / І. С. Гаврилаш // Питання культурології. 2018. Вип. 34. С. 133-142. Режим доступу: http://nbuv.gov.ua/UJRN/Pk1_2018_34_14
2. Гаврилаш І. С. Мурали та графіті в сучасній Україні: особливості та відмінності [Електронний ресурс] / І. С. Гаврилаш // Культура України. Серія: Культурологія. 2018. Вип. 62. С. 235-244. Режим доступу: http://nbuv.gov.ua/UJRN/Kuk1_2018_62_25
3. Жидкова, М. О., 2022. Мистецтво як засіб ствердження національної свідомості та ідентичності. Режим доступу: <https://vseosvita.ua/library/mystetstvo-iaak-zasib-stverzhennia-natsionalnoi-svidomosti-ta-identychnosti-602670.html>
4. Івашко Ю. В. Муралізм в міській стратегії гармонізації фасадів [Електронний ресурс] / Ю. В. Івашко, О. Д. Івашко // Регіональна політика: законодавче регулювання та практична реалізація: зб. матеріалів / Мін-во освіти

і науки України; Київ. нац. ун-т буд-ва і архіт. та ін.; редкол.: П. М. Куліков (голова) [та ін.]. Київ; Тернопіль: Карт-Бланш, 2015. Перша міжнародна наук.-практ. конф., Київ, 24-25 листопада 2015 р. С. 33-37. Режим доступу: <https://repository.knuba.edu.ua/handle/987654321/5915>

5. Колісник О. В. Муралі як засіб соціальних комунікацій. Порівняння світового досвіду / О. В. Колісник, Н. С. Пономарьова // Art and Design. 2019. № 2. С. 62-73. Режим доступу: http://nbuv.gov.ua/UJRN/artges_2019_2_8

6. Мусієнко Ю. О. Паблік-арт в міському просторі [Електронний ресурс] / Ю. О. Мусієнко // Збірник тез доповідей II Міжнародного науково-практичного конгресу «Міське середовище – XXI сторіччя: Архітектура. Будівництво. Дизайн», м. Київ, НАУ, 15-18 березня 2016 року. Київ.: вид-во «ЦП «КОМПРІНТ», 2016 р. С. 107-108. Режим доступу: <https://er.nau.edu.ua/handle/NAU/47601>

7. Петровська Ю. Р. Інтеграція мурал-арту в міське середовище [Електронний ресурс] / Ю. Р. Петровська, М. Б. Петрович // Науковий вісник будівництва. 2021. Т. 105, № 3. С. 265-271. Режим доступу: <https://svc.kname.edu.ua/index.php/svc/article/view/639>

8. Шевченко, О. М., 2009. Вплив мистецтва на культурний розвиток особистості: погляди діячів української культури, Витоки педагогічної майстерності, 6, 124-127. Режим доступу: <http://dspace.pnpu.edu.ua/bitstream/123456789/176/1/shevchenko.pdf>

9. Jonathan M. Lohman «The Walls Speak»: Murals and Memory in Urban Philadelphia. University of Pennsylvania, 2001. 202 p.

10. Mark O'Brien, Craig Little. Reimagining America: the arts of social change. Philadelphia, PA: New Society Publishers, 1990. 364 p.

МУЗИКОЗНАВЧІ ВІДЗИВИ, ОЦІНКИ І РЕЦЕНЗІЇ ФОРТЕПІАННОЇ СПАДЩИНИ МИКОЛИ ЛИСЕНКА

Резнік Олена Сергіївна

доктор філософії, доцент кафедри мистецької освіти

Стасюк Марта Василівна

магістрантка

Житомирський державний університет імені Івана Франка

м. Житомир, Україна

Вступ. Микола Віталійович Лисенко засновник українського романтичного стилю фортепіанної музики. Новаторство українського митця ХІХ століття попри плинність часу не залишає байдужими сучасників, які здійснюють наукові розвідки й дослідження фортепіанної спадщини Миколи Лисенка в різних музикознавчих, мистецтвознавчих та культурологічних напрямках: в аспекті виявлення національного романтичного феномену з огляду на камерні тенденції І. Беренбейн [1]; у форматі визначення музичної лексики творчого почерку композитора через музичні QR-коди С. Бондар [2]; у контексті формування модерністичних тенденцій із встановленням специфіки музичної поетики та формотворення жанрів І. Зінків [3]; під кутом зору історії української музичної культури доби романтизму Л. Корній та Б. Сюта [4]; детального вивчення особливостей стилевідповідного звукотворення Ю. Тарчинська [5].

Ціль роботи Полягає у детальному вивченні наявних концептуальних досліджень, присвячених фортепіанній спадщині Миколи Лисенка і виявленні найбільш влучних музикознавчих характеристик семантики композиторського стилю фортепіанного мислення українського митця.

Матеріали та методи. Інформаційним джерелом наповнення тез послуговували: сучасні наукові дослідження І. Беренбейн, І. Зінків та Ю. Тарчинської, опубліковані у форматі наукових статей українських фахових видань; наукова розвідка С. Бондар, представлена на сайті «Всеосвіта»; ґрунтовна наукова праця Л. Корній та Б. Сюти, оформлена підручником. Під

час написання тез були застосовані методи наукового пізнання: *аналіз* найбільш актуальних наукових розвідок і досліджень за обраною тематикою; *порівняння* результатів розглянутих сучасних розвідок і досліджень; *абстрагування* на найбільш цінній інформації і фактах, які визначають семантичні ознаки композиторського стилю фортепіанного мислення М. Лисенка; *моделювання* при формуванні структурної композиції тез; *систематизації та узагальнення* при викладі основних тезових висловлювань музикознавців проаналізованих наукових розвідок і досліджень.

Результати та обговорення. Фортепіанна спадщина Миколи Лисенка представлена наступними жанровими різновидами:

– *фортепіанні твори у форматі ліричних мініатюр*: «Ноктюрн прощальний» B-dur, «Ноктюрн» b-moll, «Мрія» (на тему народної пісні «На солодкім меду») d-moll op. 12, «Мрія» («Образки минулого») d-moll op. 13, «Баркарола» e-moll op. 15, «Ноктюрн» cis-moll op. 19, «Серенада» f-moll op. 28, «При колисці» h-moll op. 33, «Романс» As-dur op. 27, «Пісня без слів» F-dur op. 3, «Журба» f-moll, «Сумний спів» d-moll, «Експромт» a-moll;

– *фортепіанні твори танцювальних жанрів*: «Полька», «Вальс» e-moll, «Третій полонез» op. 23, «Менует» op. 29, «Вальс» d-moll op. 35, «Гавот» F-dur op. 30, «Тарантела» As-dur;

– *фортепіанні твори в жанрі маршу*: «Урочистий марш», «Весільний марш», «Запорізький марш», «Обозний марш», «Кубанський військовий марш»;

– *фортепіанні твори у вигляді циклічних композицій*: «Два вальси» op. 17 (1. «Меланхолічний вальс» h-moll, 2. «Концертний вальс» As-dur), «Дві мазурки» op. 14 (1. «Мазурка» C-dur, 2. «Мазурка» c-moll), «Дві пісні без слів» op. 10 (1. «Пісня без слів» e-moll, 2. «Пісня без слів» b-moll), «Дві п'єси» з «Альбому особистого» (D'albom private) op. 40 (1. «Хвилина розпачу» fis-moll, 2. «Хвилина зачарування» Ges-dur);

– *фортепіанні твори із сюїтним принципом побудови*: «Три ескізи» (1. «Ескіз» A-dur, 2. «Ескіз» b-moll на тему сказителя Рябініна, 3. «Ескіз» f-moll), «Три п'єси» з «Альбому літа 1900 р.» op. 37 (1. «Признання» f-moll, «Пісня

кохання» f-moll, «Серенада» Des-dur), «Три українські народні пісні» (1. «Без тебе, Олесю» g-moll, 2. «Пливе човен, води повен» h-moll, 3. «Ой, зрада, карі очі, зрада» g-moll), «Три п'єси» з «Альбому літа 1901 р.» op. 39 (1. Вальс «Розлука» c-moll, 2. «Урочистий марш» C-dur, 3. Елегія «Журба» e-moll), «Три п'єси» з «Альбому літа 1902 р.» op. 41 (1. «Знемога й дождання» F-dur, 2. «Враження від радісного дня» A-dur, 3. «Елегія» fis-moll), «Українська сюїта у формі старовинних танців» (1. Прелюдія «Хлопче-молодче, який ти ледащо», 2. Куранта «Помалу-малу, братику, грай», 3. Токата «Пішла мати на село», 4. Сарабанда «Сонце низенько, вечір близенько», 5. Гавот «Ой чия ти, дівчина, чия ти?», 6. «Скерцо «Та казала мені Солоха»);

– *фортепіанні твори як самостійна музична п'єса із циклічної форми:* «Скерцино» G-dur op. 11, «Героїчне скерцо» f-moll op. 25, «Рондо» B-dur op. 23, «Прелюд» c-moll;

– *фортепіанні твори із розгорнутою формою та віртуозним викладом:* «Два концертних вальси» (op. 6 та op. 17 № 2), «Два концертні полонези» (op. 5 та op. 7);

– *фортепіанні твори у формі великих концертних композицій:* «Соната» a-moll op. 16, «Перша рапсодія на дві українські народні теми» op. 8, «Друга рапсодія на українські народні теми» («Думка-Шумка») A-dur op. 18.

Більшість сучасних дослідників-музикознавців фортепіанної спадщини Миколи Лисенка визначають аналогічність композиторського стилю мислення українського митця до усталених традицій західноєвропейської романтичної музики. Вивчаючи цей аспект, Л. Корній та Б. Сюта конкретизують ці спадкоємні взаємозв'язки такими ознаками, як-от: жанровий план; образно-інтонаційна сфера з переважанням інтимної лірики й танцювальної жанровості; мелодично-гармонічні та піаністично-фактурні особливості [4, с. 350]. Розглядаючи фортепіанну спадщину Миколи Лисенка під кутом зору особливостей стилевідповідного звукотворення, Ю. Тарчинська зазначає: «Мовою М. Лисенка постав на європейській професійній основі та живився багатьма національними джерелами... М. Лисенко послідовно наповнював

мотивами з народного музичного мистецтва усталені форми й жанри європейської фортепіанної музики» [5, с. 83]. Осмислюючи у фортепіанній творчості М. Лисенка синтез національної та європейської традицій у форматі музичних QR-кодів, С. Бондар приходять до такого висновку: «Фортепіанна творчість М. Лисенка ознаменувала новий етап у розвитку української фортепіанної музики. Спираючись на культурно-естетичні засади класико-романтичних традицій, композитор відтворив самобутній почерк, в якому синтезувалися європейські та національні риси. «Європейськість» представлена у М. Лисенка через спадкоємні зв'язки з різними національними школами: німецькою (Й. С. Бах, Ф. Мендельсон, Р. Шуман), польською (Ф. Шопен), угорською (Ф. Ліст). Зв'язок з Ф. Лістом, Ф. Шопеном, Ф. Мендельсоном був простежений через QR-код жанрового (рапсодія, експромт, пісня без слів, баркарола) виду. Композитор творчо переосмислив жанри, збагатив їх національною лексикою з використанням характерних інтонаційних, ладо-гармонічних засобів, принципів варіантного та поліфонічного розвитку» [2].

Усвідомлюючи єдність фортепіанної музики М. Лисенка із західноєвропейськими узвичаєннями романтичного стилю, українські музикознавці Л. Корній та Б. Сюта визначають вплив музики Ф. Шопена і Ф. Ліста [4, с. 350]. Ю. Тарчинська простежує спадкоємні зв'язки із стилістичними ознаками музики Й. С. Баха, Ф. Мендельсона, Ф. Ліста. Водночас вона зазначає, що «домінантою для М. Лисенка був творчий зв'язок із шопенівською традицією» [5, с. 84]. Про вагомий вплив Ф. Шопена на композиторський стиль фортепіанного мислення М. Лисенка наголошують і Л. Корній та Б. Сюта, які визначають наслідування стилю польського композитора в «Експромті» gis-moll op. 38 із авторською ремаркою українського митця (у стилі Шопена) [4, с. 350]. І. Беренбейн вважає, що західноєвропейські звичаї і традиції композиторської творчості М. Лисенка ґрунтуються на ризомі його піаністичної академічної освіти, здобутої у Алоїза Паноцного, Йосипа Вільченка й Ігнаца Мошелеса – представників клементіївської піаністичної школи та Ернста Венцеля – представника

романтичної школи піанізму [1, с. 55].

Всі вищезазначені дослідники-музикознавці визначають наявність авторського романтичного стилю у фортепіанній спадщині Миколи Лисенка. Л. Корній та Б. Сюта в українському романтичному стилі фортепіанної музики Миколи Лисенка виокремлюють дві стильові лінії: *народну* з переважанням фольклорної інтонаційності, яка спирається на історичну тематику й образність; *лірико-психологічну* романтичного типу [4, с. 350–351]. На думку Ю. Тарчинської, романтичний стиль фортепіанної музики М. Лисенка базується на індивідуальних звукових ідеях українського митця: співності викладу; застосуванні прийомів оркестрального письма; своєрідній мелізматиці та інструментальних пасажах, властивих кобзарському мистецтву; традиціях української підголоскової поліфонії [5, с. 84]. Досліджуючи стилетворчі концепти романтичного стилю фортепіанної музики М. Лисенка, І. Беренбейн встановлює відмінність європейського та українського романтичного двосвіту: «Музичний часопростір М. Лисенка як уособлення української романтично-барокової моделі буття світу суттєво вирізнявся від європейського романтичного двосвіту. Попри спільні риси, пов'язані із фіксацією малого часу (фрагменту) і відповідно ролі мініатюри в процесі індивідуального формотворення, український часопросторовий феномен як і українська культура типологічно є екзистенційно-бароковою. А її межовий характер пов'язується з феноменом етичних духовних практик самовдосконалення (Г. Сковорода). Таким чином, якщо європейський музичний романтизм формується навколо ідеї двосвіту, то українська романтично-барокова модель є іманентно-екзистенційною, кордоцентричною і ґрунтується на біблійному вченні про іманентність Бога... Отже, зосередженість на «внутрішній людині», особлива інтимність і в той же час пасіонарна сила ліричного вислову є тими стильовими маркерами, що суттєво вирізняють українську романтичну модель з її ліричною експресією, думною поетикою, народнопісенною жанровістю, вершинним виявом якої є творчість М. Лисенка. В такому аспекті камерність як психотип інтимного сердечного сповідання є особливою якістю українського

романтизму» [1, с. 55–56]. Згідно думки С. Бондар, вплив романтичних тенденцій чітко простежується у жанровій палітрі фортепіанної спадщини М. Лисенка. Вона зазначає, що жанрові QR-коди романтичної музики закарбовані у рапсодіях, фортепіанних мініатюрах (елегіях, експромтах, піснях без слів, ноктюрнах, танцювальних та програмних п'єсах), баркаролі. Крім того, С. Бондар наголошує на тому факті, що романтичний стиль М. Лисенка проявляється через глибокий ліризм, високу образну емоційність, піднесеність і поетику [2].

Досліджуючи особливості фортепіанних ліричних мініатюр М. Лисенка, Л. Корній та Б. Сюта встановлюють їх музично-семантичні ознаки: поєднання вокального та інструментального начал; коротке вокальне дихання, обумовлене українською народнопісенною мелодикою; полімелодизація фактури з використанням підголосків або самостійних мелодичних ліній при супроводі основної мелодії; колористичність і виразність гармонії із застосуванням натуральних ладів у поєднанні з мажорно-мінорними засобами [4, с. 351–352]. Визначаючи своєрідності концертних вальсів та полонезів українського митця, Л. Корній та Б. Сюта вказують на використання розгорнутої форми на основі сюїтного принципу; застосування віртуозного викладу музичного матеріалу; вживання акордової фактури; зіставлення контрастних образів [4, с. 353]. Характеризуючи композиторський стиль фортепіанного мислення М. Лисенка у формі великих концертних композицій, Л. Корній та Б. Сюта засвідчують асимілювання західноєвропейських традицій класичної (Л. Бетховена) та ранньоромантичної (Р. Шуберта та Ф. Мендельсона) фортепіанної сонати; перевтілення думного епосу рапсодій в епіко-драматичну музичну образність із наповненням новим змістом, новою образністю й українським національним колоритом [4, с. 354–355]. Узагальнюючи своє дослідження Л. Корній та Б. Сюта приходять до такого висновку, що Микола Лисенко створив концертний репертуар української фортепіанної музики національно-романтичного стилю в різних жанрах, як у мініатюрах, так і у великих формах [4, с. 356]. Здійснюючи дослідження фортепіанної спадщини М. Лисенка в

аспекті модерністичних тенденцій, І. Зінків визначає національну самобутність українського митця: «... вона лежить не лише у сфері національної тематики, «рідних» інтонаційних джерел, ... а й глибоко проникає у способи розвитку тематизму, що відображають риси національної ментальності, специфіку національного музичного мислення» [3, с. 73].

Висновки. На підставі вищерозглянутих відзивів, оцінок і рецензій здійснимо підсумкові узагальнення. Фортепіанна спадщина Миколи Лисенка має усталені західноєвропейські традиції класично-романтичного стилю із самобутнім композиторським наповненням і збагаченням національною народнопісенною лексикою. Романтичний стиль фортепіанних творів українського митця базується на двох складових: народній з історичною тематикою і лірико-психологічній образності. Для композиторського стилю фортепіанного мислення Миколи Лисенка характерні: на макрорівні – камерність, формати жанрової палітри, образно-інтонаційна сфера, поетична лірика; на мікрорівні – синтез вокального й інструментального начал, полімелодизація, підголоскова поліфонія, колористична гармонія натуральних ладів. Фортепіанна спадщина Миколи Лисенка унікальне явище українського піаністичного виконавського мистецтва.

СПИСОК ЛІТЕРАТУРИ

1. Беренбейн І. Камерні тенденції фортепіанної творчості М. Лисенка як вияв національного романтичного феномену. *Актуальні питання гуманітарних наук* : міжвуз. зб. наук. пр. молодих вчених Дрогоб. держ. педагог. ун-ту ім. І. Франка / ред.-упоряд. М. Пантюк, А. Душний, В. Ільницький, І. Зимомря. Дрогобич : «Гельветика», 2023. Вип. 61. Том 1. С. 54–57.

2. Бондар С. Фортепіанна творчість М. Лисенка як синтез національної та європейської традицій : музичні QR-коди. URL : <https://vseosvita.ua/library/naukova-robota-fortepeiana-tvorchist-m-lysenka-iak-syntezy-natsionalnoi-ta-ievropeiskoi-tradytsii-muzychni-qr-kody-615517.html> (дата звернення: 29.11.2024 р.).

3. Зінків І. Фортепіанні твори Миколи Лисенка у контексті формування

модерністичних тенденцій в українській музиці. *Наукові записки Терноп. нац. педагог. ун-ту ім. В. Гнатюка. Серія : Мистецтвознавство* / голов. ред. О. Смоляк; редкол. : М. Станкевич, Н. Урсу, О. Біба та ін. Тернопіль : *Терноп. нац. педагог. ун-т ім. В. Гнатюка*, 2015. № 1. (Вип. 33). С. 66–74.

4. Корній Л. П., Сюта Б. О. Історія української музичної культури : підруч. для студентів вищ. навч. закл. / До 100-річчя Нац. муз. акад. України ім. П. І. Чайковського. Київ : Нац. муз. акад. України ім. П. І. Чайковського, 2011. 736 с. : іл.

5. Тарчинська Ю. Г. Особливості стилевідповідного звукотворення у фортепіанній спадщині Миколи Лисенка. *Інноваційна педагогіка* : наук. журн. Причорном. н.-д. ін-ту економіки та інновацій. Одеса : «Гельветика», 2024. Вип. 74. С. 82–86.

ПОЛІТИЧНА АКТИВНІСТЬ ШОУ-БІЗНЕСУ: ГЛОБАЛЬНІ ПРИКЛАДИ 2020-Х РОКІВ

Соловйов Олег Володимирович,

Студент

ПВНЗ «Київський університет культури»

м. Київ, Україна

Вступ. У 20-х роках ХХІ століття шоу-бізнес набув нового політичного виміру, ставши не лише інструментом розваг, але й потужною платформою для формування суспільних настроїв та просування глобальних наративів. Артисти, творчі колективи, музичні фестивалі та кінопремії дедалі частіше виступають із політичними заявами, підтримуючи ті чи інші позиції в міжнародних конфліктах. Така тенденція є проявом більш широкого процесу політизації культури, в якому креативна індустрія слугує медіатором між соціальними проблемами, політичними реаліями та глобальною аудиторією.

Шоу-бізнес уже давно мав політичний підтекст. Відомо, що ще у ХХ столітті деякі фільми, музика чи навіть театральні вистави використовувалися як інструменти пропаганди. Проте у ХХІ столітті цей процес значно інтенсифікувався завдяки доступності соціальних мереж, де думки знаменитостей мають миттєвий вплив на мільйони людей. Ба більше, артисти тепер не обмежуються висловленням особистих поглядів. Вони беруть участь у кампаніях, ініційованих державами, громадськими організаціями чи корпоративним сектором, тим самим сприяючи трансформації культури в сферу активізму.

На сучасному етапі особливе значення мають події, що відбуваються навколо міжнародних конфліктів, таких як повномасштабне вторгнення Російської Федерації в Україну чи протистояння між Ізраїлем з одної сторони і Палестиною, Хезболлою та Іраном з іншої. Підтримка України з боку західного шоу-бізнесу стала безпрецедентною як за масштабом, так і за впливовістю. Світові знаменитості публічно засуджували агресію Росії, організовували

благодійні концерти, спрямовували кошти на допомогу українським біженцям. Подібним чином спостерігається активна реакція на загострення ізраїльсько-палестинського конфлікту, де знаменитості та творчі діячі займають різні позиції, сприяючи формуванню неоднозначних наративів у медіапросторі.

Цей феномен викликає низку питань. З одного боку, участь артистів у політичному дискурсі дає можливість привернути увагу до важливих глобальних проблем, мобілізувати ресурси та активізувати громадськість. З іншого боку, така політизація шоу-бізнесу іноді супроводжується спрощенням складних політичних тем, що може спричинити маніпуляцію свідомістю аудиторії. У випадках, коли позиція артистів збігається з офіційними геополітичними інтересами певних держав, виникає ризик використання їхніх платформ для просування пропагандистських ідей.

Мета роботи. Дослідити вплив технологічних інновацій на розвиток режисури шоу в контексті культурних та соціальних змін 2020-х років.

Матеріали та методи. У роботі використано наукові статті, звіти про інновації та кейси сучасних шоу як основні матеріали. Для досягнення мети дослідження застосовано аналіз літератури, порівняльний аналіз змін у режисурі, кейс-метод для розгляду конкретних прикладів інноваційних шоу, а також інтерв'ю з експертами індустрії.

Результати та обговорення. Таким чином, аналіз політизації західного шоу-бізнесу у 2020-х роках дозволяє краще зрозуміти, як сучасна культура перетинається з політикою, а також який вплив це має на формування глобальних суспільних настроїв. Можна розглянути приклади деяких концертів, акцент в режисурі яких сфокусований на формуванні певних суспільних настроїв. Наприклад, «Concert for Ukraine» у Бірмінгемі (2022 рік) – цей благодійний концерт став однією з найбільших подій у підтримку України на початку повномасштабного вторгнення Росії. Подія була організована на стадіоні Resorts World Arena, режисером шоу виступив Девід Хоффман. Концерт об'єднав таких зірок, як Ед Ширан, Том Оделл, Камілла Кабелло, Snow Patrol та інших, які виконували як власні пісні, так і композиції, присвячені

миру та солідарності.

Сольні виступи, такі як Еда Ширана, Тома Оделла та Emeli Sandé, вирізнялися мінімалістичним освітленням і відеоінсталяціями, що підкреслювали емоційність композицій. Енергійні номери Nile Rodgers and Chic та Vesky Hill використовували динамічні світлові ефекти й кольорові проєкції. Хорові та групові виступи, зокрема The Kingdom Choir і Manic Street Preachers, поєднали потужне багатоголосся з візуальними образами підтримки й солідарності, єдності суспільства, а синьо-жовті акценти стали ключовим символом шоу.

Ця подія не лише зібрала значні кошти для гуманітарної допомоги, але й допомогла закріпити в суспільній свідомості наратив про необхідність підтримувати Україну як захисника демократичних цінностей і невід'ємну частину цивілізованого світу.

Також цікавим є приклад пісенного конкурсу Євробачення, який вже давно став не лише музичним святом, а й важливою культурною подією, що відображає політичні та соціальні настрої країн-учасниць. З моменту свого заснування в 1956 році, Євробачення активно сприяло єднанню європейських націй через музику, ставши майданчиком для вираження творчих ідей та культурного різноманіття. [13]

Однак, попри свою заявлену аполітичність, конкурс часто стає ареною для політичних суперечок та дипломатичних жестів, що ставить під сумнів його нейтральність.

«Євробаченню», як соціальному й естрадному явищу культурного взаємозбагачення народів, присвятили роботи вітчизняні мистецтвознавці: М. І. Дружинець [2], В. А. Синиця [3], Т. І. Совгира [4]. Серед зарубіжних дослідників: Роберт Тобін та Айван Райкофф [9], Дафні Трагакі [10], Дін Вулетіч [11] та ін.

Аудиторія конкурсу охоплює приблизно 25000 прихильників у самому місці проведення та більше 200 млн глядачів трансляції з усіх континентів. Адже за подією спостерігають не лише європейці. Права на трансляцію є/були в

США, Канади, Китаю, Казахстану, Киргизстану, Японії, В'єтнаму, Індії, Південної Кореї, Палестини, Катару, Нової Зеландії, Марокко, Єгипту, Тунісу та країн Південної Африки [3, с. 174].

Ідея конкурсу виникла у драматурга й телевізійника Серджіо Пульєзе [5]. Його пропозицію підтримав директор Швейцарського товариства радіомовлення і телебачення Марсель Безансон. У 1955 р. на конференції Європейської мовної спілки (далі – ЄМС) у Монако він заявив, що Європі, спустошеній Другою світовою війною, потрібна така телевізійна програма, яка об'єднає всіх членів нового інтеграційного союзу (на той час було 7 країн: Бельгія, Італія, Люксембург, Нідерланди, ФРН, Франція, Швейцарія). Моделлю змагань обрали Фестиваль італійської пісні в Сан-Ремо, створений у 1951 р. [4, с. 149].

Завдання режисера полягає в тому, щоб, не порушуючи встановлених правил, створювати виступи, що стають потужним інструментом для передачі універсальних цінностей, таких як мир, єдність і солідарність, використовуючи творчі рішення, які транслюють ці ідеї без прямих політичних висловлювань. Універсальність, інклюзивність та різноманіття - ці три високі, але водночас дещо банальні слова стали основою конкурсу Євробачення.

Крайнє Євробачення-2024, яке відбулося в Мальме, знову розгорілися суперечками щодо аполітичності конкурсу. З моменту свого створення конкурс був обгорнутий плащем нейтралітету, ніби політика не мала місця у такому масштабному заході. Але політичні питання, немов настирливі папарацці, все ж знаходять шлях на сцену Євробачення.

Одним з останніх політичних питань стало питання участі Ізраїлю у конкурсі 2024 року. Після змін у тексті своєї заявки «October Rain», Ізраїль був допущений до участі, але прийом цієї країни в команду учасників був далеко не теплим. Вже на початку року понад тисяча шведських артистів підписали відкритий лист до EBU з проханням попросити Ізраїль відмовитися від участі через конфлікт у Секторі Газа. Інші учасники з Ісландії, Фінляндії, Норвегії та Данії закликали до відсторонення Ізраїлю через цей конфлікт.

Тема політики на Євробаченні має довгу історію, і її важко ігнорувати. Пригадаймо 1982 рік, коли Ізраїль віддав Західній Німеччині 12 балів за пісню *A Little Peace*, що викликало численні обговорення щодо того, чи був це знак прощення та примирення. Після її перемоги ізраїльський уряд запросив представницю Західної Німеччини, Ніколь, виступити для солдатів у Тель-Авіві, що також викликало певний резонанс.

Ще один приклад політично зарядженої заявки — виступ України на Євробаченні 2005 року, коли гурт *GreenJolly* почав своє шоу з гімну Помаранчевої революції «Разом нас багато», відкрито підтримуючи президента Віктора Ющенка. Хоча EBU забороняє політичні висловлювання, цей номер був допущений, незважаючи на всі зміни в тексті пісні.

А ось заявка Грузії 2009 року з піснею «*We Don't Wanna Put In*» була відхилена EBU через порушення нейтралітету конкурсу, адже пісня явно спрямовувалася проти російського президента. У результаті Грузія відмовилася від участі в конкурсі, який того року проводився в Росії.

І навіть під час Євробачення 2012 року, яке проходило в Азербайджані, такі країни, як Грузія та Вірменія, виявили свою політичну позицію, відмовившись від участі через геополітичні обставини, що стало доказом того, що навіть музичний конкурс не є аполітичним.

У 2019 р. представники Ісландії на конкурсі – гурт «*Hatari*», також потрапив до скандалу. Артисти привезли до Ізраїлю прапори Палестини і під час оголошення результатів у гранд-фіналі продемонстрували їх на камеру [6].

Також є традиція, коли країни з сильними етнічними або мовними зв'язками надають один одному максимальні бали — наприклад, Греція та Кіпр. Однак у 2023 році ця традиція була порушена, коли Греція несподівано присудила Кіпру лише 4 бали, що спричинило політичний скандал на острові.

Таким чином, незважаючи на прагнення Євробачення зберігати нейтральність, конкурс регулярно стає полем для політичних маніпуляцій і висловлювань. EBU продовжує стверджувати, що конкурс підтримує ідеали універсальності, інклюзивності та різноманіття, але політичні нюанси

неможливо повністю приховати в такому масштабному міжнародному заході.

Також можна розглянути приклад режисури виступу гурту Kalush Orchestra в фіналі пісенного конкурсу Євробачення в 2022 році, концепція якого була створена українськими постановниками Максимом Постюком та Олексієм Жембровським, і була спрямована на підтримку України, що виразилося у створенні сценічного образу Kalush Orchestra. Їхній виступ із піснею «Stefania» був доповнений художньою постановкою, яка об'єднала елементи української етнічної культури та сучасні технології. Чуттєве виконання пісні та візуальне оформлення створили емоційний вплив на глобальну багатомільйонну аудиторію, посилюючи заклики до солідарності з українським народом в його боротьбі проти поневолення. [1]

У 2023 році, на тлі загострення палестино-ізраїльського конфлікту, на Таймс-сквер у Нью-Йорку відбувся перформанс «Shine a Light», організований продюсером Майклом Левінім. Шоу об'єднало музику, театральні елементи та світлові інсталяції, які символізували надію і мир. Серед виступів ізраїльських та міжнародних артистів, зокрема Idan Raichel, особливий акцент зробили на моменті, коли виконавці створили з живого світла зірку Давида. Це яскраве режисерське рішення стало символом єдності та закликом до миру, демонструючи, що культура і мистецтво здатні бути потужними інструментами протидії глобальному тероризму та антисемітизму.

На фестивалі Glastonbury у 2024 році шоу «Freedom Waves» стало яскравим прикладом підтримки Палестини. Постановка, режисером якої виступив Джеймс Едвардс, привертала увагу до масштабних руйнувань у Секторі Газа на тлі триваючого конфлікту. Ця подія і реакція на неї з боку діячів індустрії шоу-бізнесу демонструють здатність мистецтва доносити складні і неоднозначні соціальні меседжі.

Протягом п'ятиденного заходу, що відбувався на 1500 акрах сільськогосподарських угідь у Сомерсеті, Англія, червоно-зелено-чорні палестинські прапори та плакати, принесені учасниками, постійно з'являлися як на сценах, так і в трансляціях BBC. Одним із найпотужніших моментів стало

виконання Дуа Ліпою своїх хітів на головній сцені 28 червня, коли артистка танцювала поряд із палестинським прапором, що став помітним символом під час її виступу.

Гурт Coldplay, який виступив хедлайнером на легендарній «пірамідальній» сцені фестивалю, привернув найбільшу увагу своїм шоу. Фронтмен гурту Кріс Мартін наприкінці виступу звернувся до глядачів із промовою: «Дякую за те, що повернули нам і мені віру в те, що люди з різними прапорами, кольорами шкіри, гендером, сексуальною орієнтацією та віком можуть збиратися разом, співати, насолоджуватися життям і їсти морозиво навіть у такий роз'єднаний час для нашої планети».

Однак його слова викликали суперечки. Особливо критику викликала заява Мартіна про те, що слухачі можуть надсилати «любов із Гластонбері» будь-кому, зокрема Ізраїлю, Палестині, М'янмі, Україні та «мирним росіянам». Цей заклик дехто розцінив як спробу залишитися нейтральним у контексті активних воєнних дій, що спровокувало звинувачення в байдужості до моральних аспектів.

З іншого боку, чимало прихильників Ізраїлю у соціальних мережах засудили масові прояви солідарності з Палестиною, які були широко представлені на фестивалі.

Користувачі соціальних мереж провели паралелі з музичним фестивалем Nova під відкритим небом в Ізраїлі, де 7 жовтня внаслідок нападу ХАМАС загинуло понад 360 осіб. [8]

Підтримка Палестини не була єдиною темою, яка викликала резонанс в мережі. Одним із яскравих моментів стало використання надувного рятувального плоту з манекенами, який натовп передавав із рук в руки під час виступу панк-гурту Idles. Ця інсталяція привернула значну увагу глядачів.

Багато хто інтерпретував цей символ як відсилання до людей, які перетинають Ла-Манш на човнах, рятуючись від війни та переслідувань у пошуках притулку у Великій Британії. Водночас це стало критичним нагадуванням про політику уряду Консервативної партії, яка обіцяла зупинити

потік нелегальних мігрантів через ініціативу «зупинити човни», передбачаючи затримання та депортацію тих, хто потрапляє в країну таким шляхом.

Згодом стало відомо, що акцію організував відомий стріт-артист і політичний активіст Бенксі. Міністр внутрішніх справ Великої Британії Джеймс Клеверлі різко засудив цей перформанс, назвавши його «святкуванням загибелі людей». [12]

Висновки. Усі ці події демонструють, як режисура в індустрії ентертейнменту може впливати на формування суспільних настроїв. Завдяки яскравим візуальним образам, інтерактивним елементам і продуманим сценарним рішенням, такі події формують емоційну залученість аудиторії. Режисери використовують технології (проекції, світлові шоу, інсталяції) та культурні символи, часто використовуючи імерсивні технології, щоб зробити потрібні меседжі більш зрозумілими для широкої аудиторії, водночас створюючи простір для соціального діалогу. Але такі дії часто сприяють поляризації суспільства, формуючи чіткі позиції «за» чи «проти». Це підкреслює важливість відповідального підходу до режисури подібних подій, аби уникнути спрощення складних проблем чи маніпуляції свідомістю аудиторії. У цьому випадку задача режисера полягає в тонкому балансуванні між мистецьким висловлюванням на актуальні проблеми нашого часу і соціальною провокацією.

СПИСОК ВИКОРИСТАНИХ ДЖЕРЕЛ

1. Горlach П. Режисер-постановник шоу Kalush Orchestra розповів про образи учасників гурту для Євробачення. *Суспільне Культура*. URL: <https://suspilne.media/culture/236666-reziser-postanovnik-sou-kalush-orchestra-rozpoviv-pro-obrazi-ucasnikiv-gurtu-dla-evrobacenna/> (дата звернення: 11.10.2024).
2. Дружинець М. Пісенний конкурс Євробачення та вокальні телевізійні талант-шоу як фактор європеїзації та євроінтеграції української культури. *Collection of scientific works "Notes on Art Criticism"*. 2019. Т. 35. С. 280–287. URL: <https://doi.org/10.32461/181631> (дата звернення: 15.11.2024).
3. Синиця В. А. Використання музичних конкурсів як форми

соціального розвитку суспільства. *Освітньо-інноваційна інтерактивна платформа «Студентські підприємницькі ініціативи»: матеріали V Всеукраїнської наукової Інтернет-конференції*, 3 груд. 2020 р. С. 172–179.

4. Совгира Т. І. Технологія організації міжнародного телевізійного конкурсу естрадної пісні «Євробачення». *Міжнародний вісник: Культурологія. Філологія. Музикознавство*. 2017. № 1. С. 147–152.

5. Чорна М. В. Євробачення. *Велика українська енциклопедія*. URL: <https://vue.gov.ua/Євробачення> (дата звернення: 17.10.2024).

6. Eurovision Song Contest. Eurovision Song Contest 2019 - Grand Final - Live Stream, 2019. *YouTube*. URL: <https://www.youtube.com/watch?v=Dsx4pVjUth0> (дата звернення: 21.10.2024).

7. ITV. Concert for ukraine - full concert | ITV, 2022. *YouTube*. URL: <https://www.youtube.com/watch?v=5PPrLXqIvQg> (дата звернення: 17.10.2024).

8. Palestine solidarity takes centre stage at Glastonbury festival. *Middle East Eye*. URL: <https://www.middleeasteye.net/trending/uk-glastonbury-support-palestine-celebrated-online> (дата звернення: 10.10.2024).

9. Tobin R. Song for Europe: Popular Music and Politics in the Eurovision Song Contest. Taylor & Francis Group, 2017. 216 p.

10. Tragaki D. Empire of Song: Europe and Nation in the Eurovision Song Contest. Scarecrow Press, Incorporated, 2013.

11. Vuletic D. Postwar Europe and the Eurovision Song Contest. Bloomsbury Publishing Plc, 2018. URL: <https://doi.org/10.5040/9781474276290> (дата звернення: 15.11.2024).

12. Weaver M. Home secretary says Banksy's Glastonbury migrant boat 'celebrated loss of life'. *the Guardian*. URL: <https://www.theguardian.com/uk-news/article/2024/jul/01/banksy-glastonbury-inflatable-migrant-boat-artwork-james-cleverly> (дата звернення: 18.10.2024).

13. West C. Eurovision. Melville House UK, 2017. 320 с.

НАВЧАЛЬНИЙ ПОСІБНИК «АНАЛІЗ МУЗИЧНИХ ТВОРІВ»
Н. Я. ФІСЬКОВОЇ ТА О. І. НЕЧЕПУРЕНКО (З ВЛАСНОГО ДОСВІДУ
ВИКЛАДАННЯ НАВЧАЛЬНОЇ ДИСЦИПЛІНИ
«АНАЛІЗ МУЗИЧНИХ ТВОРІВ»)

Фіськова Наталія Ярославівна

викладач-методист, викладач вищої категорії

Нечепуренко Ольга Іванівна

методист, викладач вищої категорії

Вінницький фаховий коледж мистецтв

ім. М. Д. Леонтовича

Вступ. Курс аналізу музичних творів – один із найскладніших у циклі викладання теоретичних дисциплін. Він підсумовує вивчення музично-теоретичних дисциплін, підсумовує знання, отримані за весь період навчання.

Навчальний посібник «Аналіз музичних творів» викладачів Вінницького фахового коледжу мистецтв ім. М. Д. Леонтовича Н. Я. Фіської та О. І. Нечепуренко, виданий у 2022 році, є узагальненням багаторічного досвіду та практики викладання навчальної дисципліни «Аналіз музичних творів» для студентів-виконавців мистецьких закладів фахової передвищої освіти.

Мета роботи. Причини, які спонукали авторів до створення посібника:

- проблема нестачі професійної україномовної спеціалізованої методичної літератури;
- необхідність методичної допомоги студенту на уроках з аналізу музичних творів та ін.;
- обмежена кількість годин, відведена на цю навчальну дисципліну, що суттєво впливає на якість засвоєння матеріалу;
- невміння здобувачів освіти оперувати раніше отриманими знаннями;
- колосальна насиченість матеріалу та складність його сприйняття;
- відсутність вмотивованості до навчання та інше.

Матеріали та методи. Навчальний посібник «Аналіз музичних творів»

Фіської Н. Я. та Нечепуренко О. І. – це спроба систематизувати та викласти найважливіші тези курсу у дохідливій формі. Головна мета – лаконічність, доступність, зручність, наочність, практична доцільність.

Отже, це стислий конспект тем та пропоновані наочні схеми-таблиці по кожній музичній формі (рис. 1).

3. ПРОСТІ ФОРМИ.

ДВОЧАСТИННА ФОРМА

Під простою двочастинною розуміють форму, що утворюється з 2-х частин, кожна з яких не є складнішою за період (а b). З огляду на простоту структури та генезу ці форми іменують *пісенними*. Просту 2-частинну форму також називають «*малою формою*» через її невеликі масштаби, де кожен розділ у кількісному відношенні сумірний з нормативним періодом. Така форма тісно пов'язана з жанрами пісні й танцю, що виражається в характері тематизму, чіткості членування розділів, симетрії та квадратності структури, повторюваності частин.

Використання:

- ✓ пісня, романс;
- ✓ інструментальні п'єси-мініатюри (танцювальні жанри – особливо вальси, лендлери; також прелюдії, етюди);
- ✓ як частина більш складної форми (дво- і тричастинної, рефрени рондо, теми до варіацій тощо).

Різновиди форми

Проста 2-частинна безрепризна (a+a b+b) – відсутній розділ тематичної репризи в завершенні другої частини. У другому розділі викладена нова тема у формі періоду будь-якої будови (частіше – повторної). Змістова суть форми полягає в контрастному зіставленні двох різних образів: споріднених, таких, що відтіняють один одного (типово); яскраво контрастних (рідше). Тематичне співвідношення частин:

- ✓ похідний контраст (контраст засобів виразності), оскільки друга частина заснована на значно оновленому матеріалі першої частини;
- ✓ корінний контраст (власне тематичний контраст), через те, що друга частина заснована на новій самостійній темі. Таку форму також називають *контрастною*. Прототипами її є первинні народно-побутові пісенно-танцювальні жанри з заспівно-приспівною структурою, де частини співвідносяться, як заспів і приспів;
- ✓ пісня та інструментальний награвш;

18

Будь-яка з двох частин репризної та безрепризної форми може бути повторена:

||: a :||: b :||: ||: a :|| b; a ||: b :||.

Типи простої двочастинної форми в таблицях

РЕПРИЗНА	I ПЕРІОД		II ПЕРІОД	
	I	II	I	II
	РЕЧЕННЯ	РЕЧЕННЯ	РЕЧЕННЯ	РЕЧЕННЯ
	4	4	4	4
	8	8	8	8
a	a ₁	b (розвиток теми)	a ₁ (реприза теми)	
a	b	c	b (a)	

БЕЗРЕПРИЗНА	I ПЕРІОД		II ПЕРІОД	
	I	II	I	II
	РЕЧЕННЯ	РЕЧЕННЯ	РЕЧЕННЯ	РЕЧЕННЯ
	4	4	4	4
	8	8	8	8
a	a	b	b ₁	
a	a ₁	b	c	
a	b	c	d	

РОЗВИВАЮЧА	I ПЕРІОД		II ПЕРІОД
	I	II	ОДНА ПОБУДОВА, НЕ ДІЛИТЬСЯ НА РЕЧЕННЯ
	РЕЧЕННЯ	РЕЧЕННЯ	РЕЧЕННЯ
	4	4	8
	8	8	16
a	a	b (розвиток теми I ч.)	
a	a ₁	b (розвиток теми I ч.)	

Рис. 1. Стислий конспект теми та схема-таблиця

Увесь матеріал скомпонований згідно навчальної програми (рис. 2).

ЗМІСТ

Передмова	3	11. Сонатна форма. Різновиди сонатної форми	46
1. Вступ	5	12. Рондо-соната	53
1.1. Музична форма та зміст	6	13. Циклічні форми	57
1.2. Музичний стиль. Жанри	8	14. Вільні та змішані форми	63
1.3. Функції частин музичної форми. Типи викладу	10	15. Поліфонічні форми	66
2. Період	13	Орієнтовний план цілісного аналізу	72
3. Прості форми. Дwochастинна форма	18	Приклади цілісного аналізу	75
4. Куплетна форма	22	Рекомендовані джерела	81
5. Проста тричастинна форма	24	ДОДАТОК 1	83
6. Складні форми. Складна тричастинна форма	28	Ноти для цілісного аналізу	83
7. Складна двочастинна форма	32	Квасневський В. «Ліричний настрій»	84
8. Концентрична форма	34	Моцарт В.А. Соната № 2, II ч. (К. 280)	87
9. Рондо	36	ДОДАТОК 2	90
10. Варіаційна форма	40	Музичні стилі	90

185

Рис. 2. Зміст

Для кращого засвоєння теми та якісного її закріплення, в кінці кожного розділу пропонується самотест (рис. 3), музичні твори для аналізу (рис. 4) та, як допоміжний матеріал, приблизний план-схема аналізу тієї чи іншої музичної форми (рис. 5), презентації до окремих тем, кросворди (рис. 6). Варто зазначити, що в навчальному посібнику автори намагались охопити для практичної роботи музику різних стилів, жанрів та епох.



Рис. 3. Самотест на прикладі сонатної форми

Твори для цілісного аналізу (куплетна форма)

Оберіть для самостійного опрацювання 2-3 твори, прослухайте їх та проаналізуйте за планом, наданим нижче.

1. Ліст Ф. «Радість та горе»
2. Бізе Ж. Аріозо з картами з опери «Кармен»
3. Верді Дж. Пісенька Герцога з опери «Ріголетто»
4. Presgurvic G. «Les rois du monde» («Roméo et Juliette»)
5. Cocciantе R. «Le Temps des Cathedrales» («Notre Dame de Paris»)
6. Ревуцький Л. Укр. нар. п. «Подільночка» з вокального циклу «Сонечко»
7. «Smoke on the Water», Deep Purple
8. Лисенко М. «Ніч яка місячна»
9. Стеценко К. «Вечірня пісня»
10. Івасюк В. Пісні («Водограй», «Залишені квіти», «Капелюх», та ін.)
11. Кос-Анатольський А. Романс «Коли заснули сині гори»

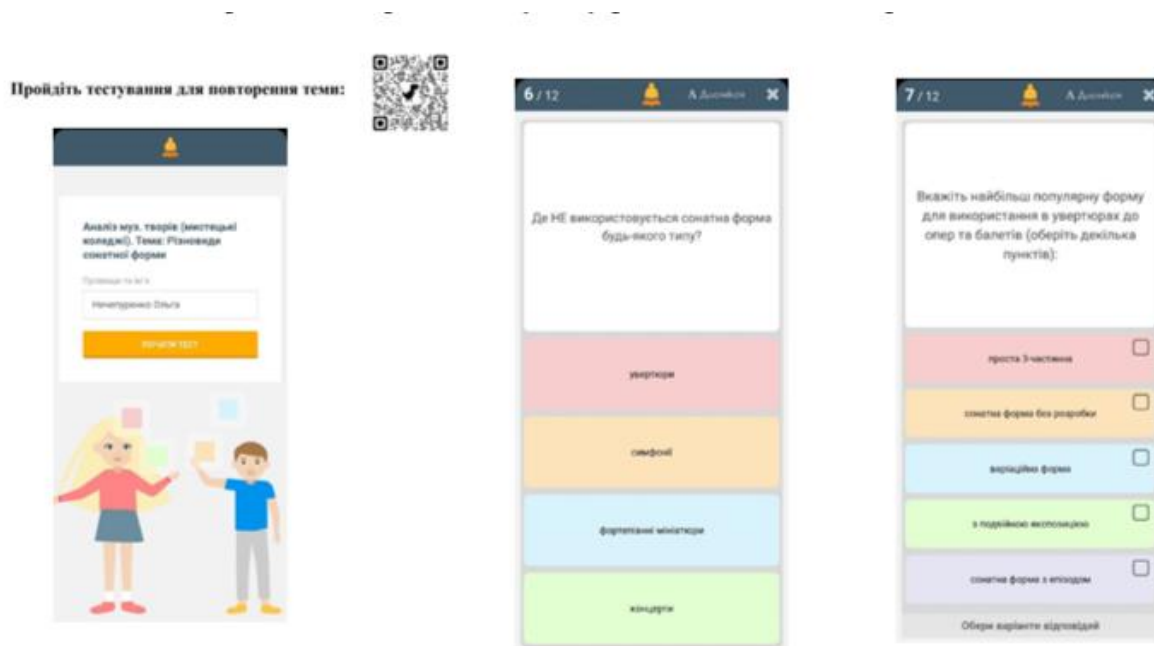
Рис. 4. Музичні твори для аналізу

Методика аналізу складної 3-частинної форми:

1. Дайте загальну образну характеристику тематизму I та II частин. Визначте, чи є видозміни в репризі. Як це пов'язано з загальним змістом (див. Додаток 2 «Музичні стилі»).
2. Визначте тип форми, межі частин, запишіть схему. Можливо, у вашому творі є вступ та кода. Визначте функції додаткових розділів.
3. Докладний аналіз I частини (див. методику аналізу періоду, простих форм у цьому посібнику).
4. Докладний аналіз II частини (див. пункт 3). Визначте тип середини (тріо чи епізод). Знайдіть характерні для такого типу риси викладу. Подумайте про причини вибору композитором такого типу композиції.
5. Визначте тип репризи (точна, неповна, динамічна та ін.). Опишіть видозміни в порівнянні з I ч.
6. Висновки: визначте типові риси форми та індивідуальні особливості. Пов'яжіть все зі змістом, стилем композитора.
7. Що вас найбільше вразило в проаналізованому творі?

Рис. 5. План-схема аналізу музичної форми

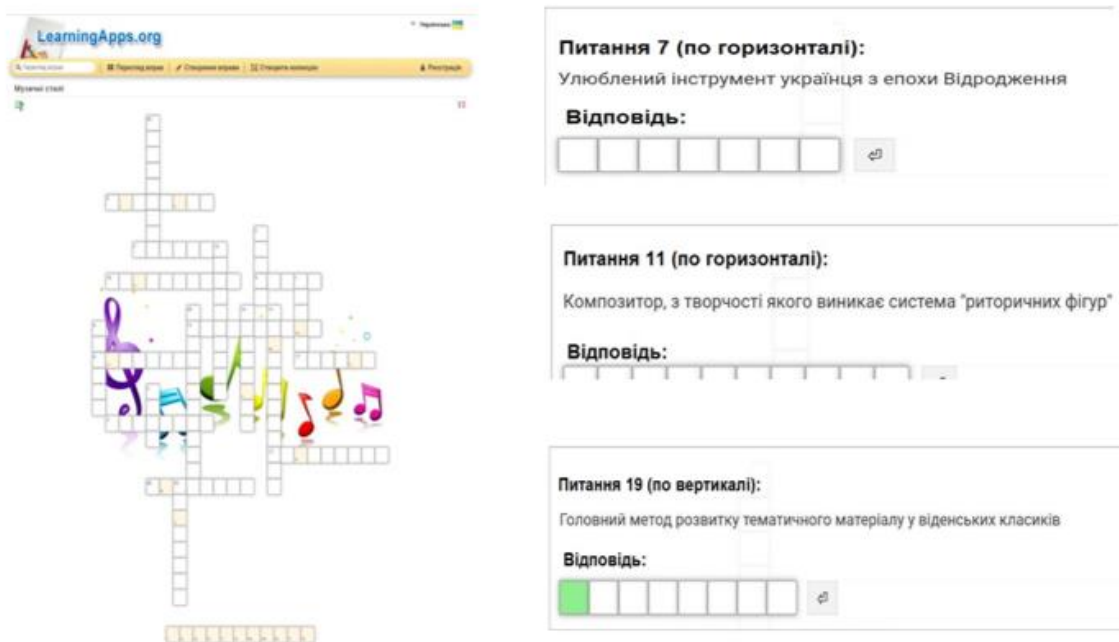

LearningApps.org

Музичні стилі

Питання 7 (по горизонталі):
Улюблений інструмент українця з епохи Відродження

Відповідь:

Питання 11 (по горизонталі):
Композитор, з творчості якого виникає система "риторичних фігур"

Відповідь:

Питання 19 (по вертикалі):
Головний метод розвитку тематичного матеріалу у віденських класиків

Відповідь:

Рис. 6. Кросворди

Неможливо розглядати музичну форму конкретного твору без урахування історичного періоду, індивідуального авторського стилю, засобів виразності, що втілюють задум та ін. Тому цікавим, саме в цьому аспекті, стає додаток у

посібнику зі стислим екскурсом до музичних епох (рис. 6).



Рис. 7. Додаток з музичним епохами

Ще однією перевагою видання авторів Фіської Н. Я. та Нечепуренко О. І. є запропонований план-пам'ятка цілісного аналізу твору, а також два зразки такого аналізу, виконані авторами збірки (рис. 7).

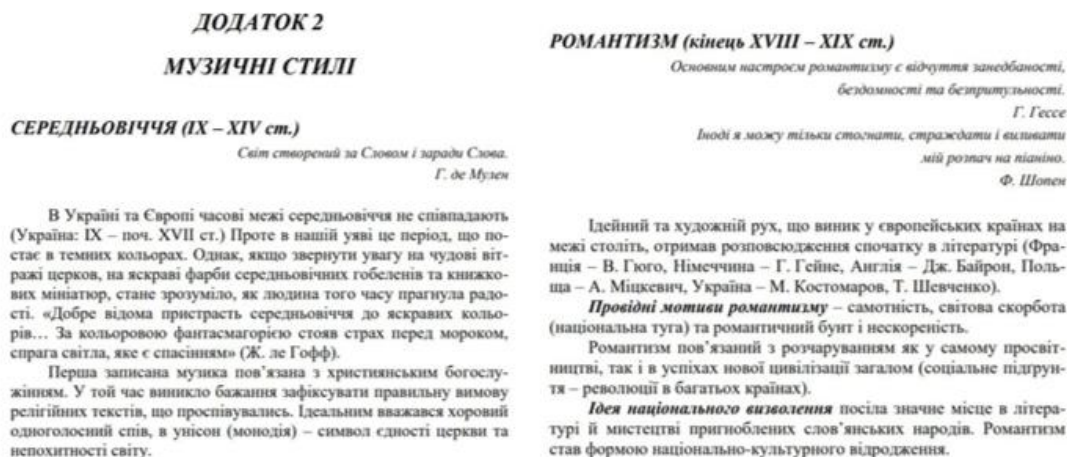

Рис. 8. Авторські зразки цілісного аналізу.

Навчальний посібник «Аналіз музичних творів» націлений, в першу чергу, на розвиток практичних навиків аналізу музичних побудов, уміння орієнтуватись у структурі творів та на розвиток базових елементів цілісного аналізу. У ланці фахової передвищої освіти такі завдання є першочерговими. Саме такі орієнтири допоможуть здобувачам освіти у їх майбутній професійній

діяльності.

Таке видання стане у нагоді не лише під час вивчення дисципліни «Аналіз музичних творів», але слугуватиме гарним допоміжним матеріалом для таких навчальних дисциплін як «Методико-виконавський аналіз музичних творів», «Зміст музичних творів», у написанні наукових робіт (рефератів, курсових тощо), стане у нагоді юним композиторам-початківцям.

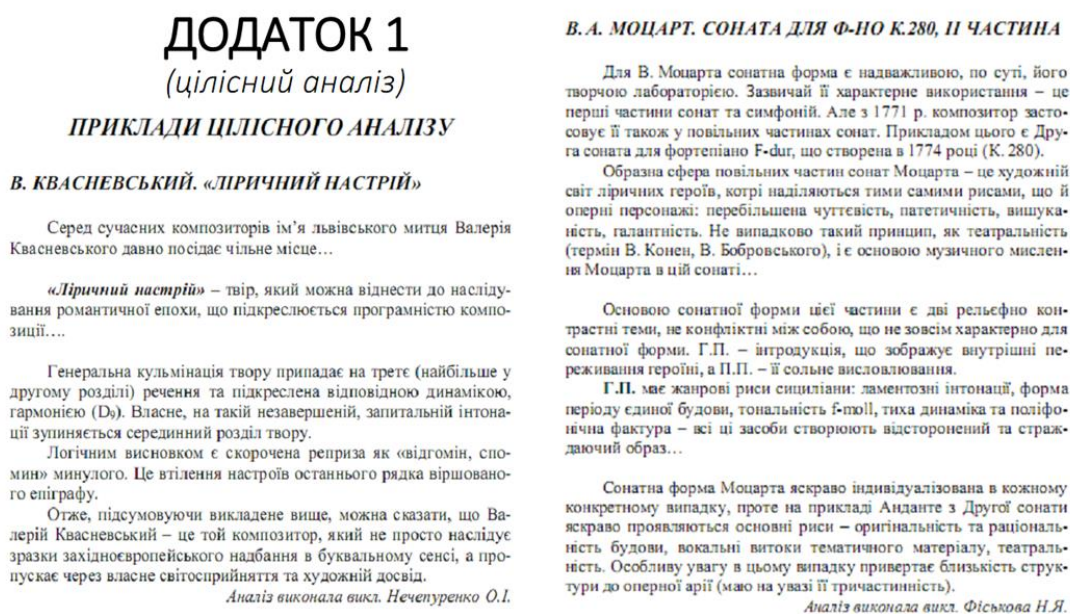
Великий плюс до навчального посібника це те, що із виданням «Аналіз музичних творів» Н. Я. Фіської та О. І. Нечепуренко, може ознайомитись кожен бажаючий. Збірка розміщена у вільному доступі в репозитарії Державного науково-методичного центру змісту культурно-мистецької освіти за наступним посиланням: <http://arts-library.com.ua/handle/123456789/1129>

Результати та обговорення. Навчальний посібник «Аналіз музичних творів» апробований у інших закладах фахової передвищої та вищої мистецької освіти. Посилання на посібник зустрічаються у робочих навчальних програмах, у навчально-методичних виданнях інших авторів, у магістерських роботах.

Висновки. Отже, навчальний посібник «Аналіз музичних творів» Фіської Н. Я. та Нечепуренко О. І. розроблений з урахуванням усіх складових у викладанні цього предмету у мистецьких коледжах України, має практичну доцільність у навчально-методичному забезпеченні викладання музично-теоретичних дисциплін у професійній мистецькій освіті.

HISTORICAL SCIENCES

REFLECTION OF THE KHOJALY GENOCIDE IN NATIONAL AND WORLD LITERATURE

Musayeva Manzura,

Ph.D. on philology, Assoc. Prof.,
"Professional English Language"
department, National Aviation Academy

Iskanderova Aygun,

Lecturer at the "English Language"
department, National Aviation Academy

Abstract: The article deals with the historical causes, occurrence, consequences and international recognition of the terrible genocide committed by Armenian nationalists in Khojaly in 1992, about the embodiment of the brutal genocide against Azerbaijanis in most genres of literature, about the importance of samples of conscription literature in our victory today and about the role of fiction in bringing Azerbaijani realities to the world community.

Key words: Fiction, prose, poetry, novel, genocide, Armenian nationalists, war in Karabakh, policy of occupation, ethnic cleansing, justice for Khojali.

Introduction: In the 20th century, the chronicle of independent Azerbaijan contains bloody chapters of its people's struggle for national rights that will never be forgotten. Among these chapters is the genocide committed by Armenian nationalists in Khojaly, where they carried out an ethnic cleansing policy against the Azerbaijani people in the South Caucasus. This genocide, perpetrated against the peaceful population of Khojaly, remains one of the most horrific crimes ever committed against humanity.

The people and the state of Azerbaijan have never forgotten, nor will they ever forget, the Khojaly tragedy. Because the horrors of that night are etched in our history

not only with the blood and tears of the people of Khojaly, but with those of our entire nation. Undoubtedly, the role of literary works in raising awareness of the tragedy of the century is undeniable, as their impact is far greater. A literary work influences people, spreads across the world, is repeatedly published, and provides details about the event, ensuring that people are informed about what happened. In the years following the tragedy, significant attention has been given to the subject of the Khojaly massacre in literature. Documentaries and screenplays for films about Khojaly have been written, and hundreds of full-text books have been written and published in many languages, including Russian, Turkish, English, Belarusian, Arabic, French, Polish, and Italian, in addition to Azerbaijani.

However, it must be noted that writing a novel requires deep analysis, research, worldview, and observational skills, and it is not an easy task to put it into words. As mentioned, over the years, many literary works have been dedicated to this tragedy that has caused us so much pain and left many lives shattered. Among them, we can mention Polad Ilyas' *"The Cry of Khojaly"* and Elxan Elatlı'nın *"The Voice from Hell"*. In 2016, a novel called *"Pain"*, about the Khojaly genocide, written by authors Amir and Arye Gut, was also published in Israel.

Poems dedicated to the Khojaly tragedy include Nariman Hasanzade's *"To the International Court, to All Nations"*, Sohrab Tahir's *"The Khojaly Massacre"*, Hikmat Ziya's *"The Khojaly Disaster"*, Fikrat Godja's *"Every Night in Khojaly"*, Aslan Kamarli's *"Losing"*, Zalimhan Yaqub's *"My Khojaly, Lullaby"*, *"Those Tears of the Girl"*, Ali Vakil's *"The Quartet"*, Iltifat Saleh's *"Martyr Khojaly"*, Nurangiz Gun's *"Khojaly Symphony: Requiem"*, Sohrab Tahir's *"The Khojaly Massacre"*, *"The Bride at the age of four"*, *"Kill Me"*, Shahmar Akbarzade's *"No Graves Are Dug in Dead Soil"*, Nusrat Kasamanli's *"Khojaly"*, Pasha Galbinur's *"Jihad"*, Gasham Nadjafzade's *"Khojaly Season – February"*, Rafiq Hummat's *"Martyr's Song"*, Zeynal Vafa's *"Soldier's Oath"*, as well as the Italian poet-composer Davide Quattieri's *"Khojaly"*, and many others. In this and numerous other smaller and larger works, the Khojaly tragedy is presented and analyzed with all its pain and sorrow. Certainly, there is still a need for deeper treatment of this topic in poetry.

Investigation the historical background of the events that took place shows that as part of colonial policy, starting from the 18th century, the Russian Empire, wary of the Ottoman Empire's strong influence in the Caucasus and Turkestan, began to support the Armenians as a destabilizing force in this region. Russia's policy against the Ottoman Empire also aligned with the interests of Great Britain, France, and Germany. As a result, with the help of foreign patrons, the Armenians carried out a centuries-old policy of occupation in Turkey, Central Asia, and the South Caucasus, accompanied by mass killings, and committed atrocities against the peaceful population. The first mass slaughter of Azerbaijanis by Armenians, driven by the illusion of a "Greater Armenia," occurred between 1905 and 1907. During this period, thousands of Azerbaijanis were brutally murdered by Armenians in Baku, Nakhchivan, Zangezur, Iravan and other historical Azerbaijani territories. From March 30 to April 3, 1918, during the massacre by the Baku Soviet troops and Armenian Dashnak armed forces, tens of thousands of our compatriots were killed because of their ethnic and religious affiliation [1]. A month before the horrific March massacres in Baku, such atrocities were committed by Dashnaks in Kokand, a city in Turkestan, and many settlements in the Fergana Valley in February [2]. These facts further prove that the genocidal policies and hostility of the extremist Armenian nationalists were not only directed against Azerbaijanis but against the entire Turkish nation. During the Second Karabakh War, by targeting densely populated civilian areas in Ganja, Tartar, and Barda cities, located outside the conflict zone, with ballistic missiles and cluster bombs, the Armenian state demonstrated its terrorist and occupying policies to the whole world. Numerous facts about the atrocities committed by the Armenians against civilians further prove that the malicious policies of hatred and enmity they had pursued against Azerbaijanis throughout history continued in Khojaly. The President of our country, Ilham Aliyev, stated the following regarding this: "The Khojaly tragedy was a bloody chapter of the genocidal and ethnic cleansing policies carried out by Armenian nationalists for centuries against the Turkish and Azerbaijani peoples." [2].

The nature and scale of the crime committed in the city of Khojaly prove that

this act of genocide fully complies with the definition established in the 1948 United Nations General Assembly resolution on the "Prevention and Punishment of the Crime of Genocide." "The pre-planned massive extreme violence and cruelty acts were carried out with the intention of completely destroying the people living in the area because they were Azerbaijanis. The scattered executioners cut off the heads of their people, cut off their opposite limbs, gouged out the eyes of their young children, tore the wombs of pregnant women, buried their people alive in sacks and burned them, they mined part of their bodies. Even those who tried to flee the burning city were not given mercy; peaceful civilians were brutally murdered by Armenian soldiers who had set up ambushes on the roads and in the forests. [4]. The recorded facts of unprecedented cruelty towards the bodies of the deceased, including desecration and even the removal of their scalps, show that these actions had no connection to combat engagements. The particular savagery with which the Khojaly genocide was carried out shocked journalists and publicists from countries such as Russia, Georgia, Great Britain, France, Germany, America, and other nations who were working in the region at the time. The Khojaly tragedy was covered by the global press, and numerous articles and writings were published, reflecting the atrocities committed by the Armenians against our people.

The National Leader Heydar Aliyev said about the Khojaly tragedy: "This genocide is, at the same time, a historical crime against all of humanity." Within the framework of the "Justice for Khojaly!" campaign organized by the Heydar Aliyev Foundation, numerous civil society institutions, youth organizations, and diaspora organizations representing our compatriots are working effectively alongside government bodies [1]. As a result of the efforts to promote the recognition of the Khojaly genocide worldwide, the parliaments of Mexico, Colombia, Czech Republic, Bosnia and Herzegovina, Djibouti, Peru, Honduras, Panama, Jordan, Romania, and Scotland have recognized it. Additionally, the executive and legislative bodies of 22 states in the United States have condemned the Khojaly tragedy as a massacre and firmly denounced it. In addition to Azerbaijan, Khojaly is recognized as a massacre at the highest level by Pakistan and Sudan. In the resolution adopted by 51 countries,

the Khojaly tragedy is described as a "massacre of civilians by Armenian armed forces" and as a "crime against humanity." [4].

Within the framework of the "Justice for Khojaly!" campaign, published materials related to the tragedy have been spread worldwide and continue to be disseminated. For example, every year, on the anniversary of the Khojaly tragedy, the Republic Youth Library named after Jafar Jabbarly organizes a book exhibition titled "Khojaly Genocide in Literature" to provide its users with numerous publications about the Khojaly tragedy in various languages. This is because it is essential to work comprehensively in order to raise awareness of the truth of what happened and to introduce it to the world. The series of materials in Azerbaijani and foreign languages are presented to users by preparing traditional and virtual exhibitions, video materials, methodological guides, newsletters, bibliographic memory, and reviews [2].

The dissemination of these works, journalism, and articles requires the unequivocal condemnation of Armenia's military-political aggression by the international community. International organizations and the parliaments of world states must give an international legal assessment to the military crime committed by the Republic of Armenia on the territory of Azerbaijan – the Khojaly genocide, as an actual act of genocide. The provision of the necessary political and legal assessment of the Khojaly genocide on a global scale could help eliminate the atmosphere of ethnic intolerance that could lead to such crimes in the future. The Khojaly genocide must never be forgotten, and the ideologists, organizers, and perpetrators of the tragedy must be arrested and brought to justice. Genocide is characterized in some acts of international tribunals as "the crime of all crimes." International conventions and universal laws accepted worldwide condemn genocides like the Khojaly tragedy, declaring them unacceptable. The world must know that this crime was directed not only against the Azerbaijani people but also against the entire civilized world and humanity as a whole.

In the 44-day Patriotic War, under the leadership of the President of the Republic of Azerbaijan, the "Iron Fist" Supreme Commander-in-Chief Ilham Aliyev,

the Azerbaijani Armed Forces achieved a magnificent victory, putting an end to the occupation of our internationally recognized territories by Armenia and ensuring the restoration of our country's territorial integrity. This marked the beginning of a new phase in the resolution of the Armenia-Azerbaijan Nagorno-Karabakh conflict, which had lasted for 32 years. In the last two hundred years, a devastating blow was dealt to Armenian chauvinism, which brought numerous national disasters to the Azerbaijani people. The perpetrators of the Khojaly genocide and other crimes committed against the civilian population received their response on the battlefield [6].

The pain of Khojaly is not forgotten in the poetry created about the 44-day war. In fact, the events of Khojaly have constantly inspired the sense of vengeance in our heroes, calling for revenge. This pain resurfaces even amidst the great joy of victory, in both poems and lyrical works. In these poems, we witness the heroic Azerbaijani soldier living with the pain and torment of the 30-year-old Khojaly massacre. This is most evident in the works of the soldier-poets Emin Piri, Oguz Alparslan, and Elvin Intiqamoglu. In many works on this subject, the image of journalist Chingiz Mustafayev is also given special attention, and his contributions are acknowledged. Furthermore, the similarity of the fates of the cities of Khojaly, Hiroshima, and Katyn, with the same first letters, is often compared in numerous poems. Due to the time and place of the tragedy, the Khojaly genocide is presented as a tragic massacre similar to those of the other cities.

On February 26, 2022, the Azerbaijani people marked the 30th anniversary of the Khojaly genocide. After avenging all our martyrs, including the victims of the Khojaly genocide, the Azerbaijani people, as a victorious nation, solemnly commemorate the dear memory of innocent people and helpless children who fell victim to Armenian savagery. As President Ilham Aliyev stated: "We gave them the response on the battlefield, we avenged all our martyrs, avenged the death of all our martyrs and their blood did not remain unavenged". During the Second Karabakh War, in October 2020, the Armenian terrorist Alexander Harutyunyan, known by the nickname "Shashik," who participated in numerous war crimes such as the perpetration of the Khojaly genocide, plundering the property of Azerbaijani

civilians, torturing prisoners of war, as well as taking civilians hostage, subjecting them to torture, and killing them, was killed [6]. During that period, Colonel Rustam Gasparyan, who actively participated in the Khojaly genocide, was severely wounded and died. In the post-war period, Azerbaijan, in its legal actions against Armenia in international courts, particularly at the International Court of Justice, has used the evidence gathered during investigations to bring several individuals involved in the Khojaly genocide to criminal responsibility. At the end of September 2022, Azerbaijani soldiers, while preventing a large-scale provocation by Armenia on the state border, eliminated Susanna Margaryan, who was a notorious participant in the Khojaly genocide, known for her cruelty and involvement as a sniper against our army. There is a famous Latin saying: "Magna est veritas, et praevalabit" – "Nothing is more powerful than the truth, and it will prevail." Crime must never go unpunished. Injustice and unfairness, of course, cannot be permanent. Divine justice will have its say, and the participants in the Khojaly genocide will be held accountable for the atrocities they committed. As we have noted, the power of fiction is more effective and broader than journalism. One of the most important and main tasks of fiction is to serve our national memory, to pass it on to future generations, to humanize and propagate what happened, to turn a terrible tragedy into a universal problem. Literature and poetry know no borders, and the recognition of the Khojaly genocide, which Armenian fascism committed with incredible cruelty against Azerbaijanis and which is a source of danger for our people, also requires borderlessness. Therefore, the literature created in Azerbaijan regarding the Khojaly tragedy is also a national memory, and there is a serious national-moral need to create successful works to reflect it in fiction.

Conclusion: Despite the aforementioned facts, the Khojaly tragedy, unparalleled in the world due to its horrific nature and the scale of the murders, has not yet been adequately reflected in our dramaturgy and prose. Undoubtedly, this remains one of the most critical aspects of our literary process that deserves attention and critique. Prominent figures themselves note that the literary process is still lagging behind social and political events. However, we hope that, above all, the

attitude of citizens and intellectuals toward the events in our literature will be reflected in artistic works and will become a leading theme. It is likely that the talented, national-spiritual younger generation, considering the guidance, education, and recommendations of our great leader, will carefully and artistically explore the Azerbaijani catastrophes in our literature and include them as a central theme in their creative works. In any case, these traditions are present and strong in our lyrical poetry. We hope that more impressive, artistically crafted, and valuable works will emerge, and these will play a significant role in the formation of the national character of the Azerbaijani youth, and in the overall development of Azerbaijani identity [9].

LITERATURE

1. "The political assessment of the Khojaly genocide by National Leader Heydar Aliyev.". *news.lent.az. news.lent.az.* Archived from the original on January 13, 2017. Accessed on August 26, 2016."

2. *Abbasov, Shahin.* "Azerbaijan: Baku Presses Genocide Recognition Campaign for Khojaly". *www.eurasianet.org. www.eurasianet.org.* Archived from the original on 2018-06-12.

3. Aziz Boran. *The Khojaly Genocide: Causes, Methods of Execution, and Consequences: Azerneshr, 2008. - 224 pages.*"

4. https://genocide.preslib.az/az_a3-2.html

5. [https://justiceforkhojaly.org/en/content/the-khojaly-genocide-committed-against-azerbaijanis-and-its-international-repercussions.](https://justiceforkhojaly.org/en/content/the-khojaly-genocide-committed-against-azerbaijanis-and-its-international-repercussions)

6. <https://supremecourt.gov.az/static/view/273>

7. Mahammad Narimanoglu. *A Brief Chronicle of Armenian terror against the Turks. – Baku: Adiloglu, 2009. – 187 pages.*

8. *Genocide Crime: International Acts, Normative Documents, Appeals, and Comments Compilation. – Baku, 2010. – 85 pages.*

9. Marziyya Nadjafova. *Thirty Years of the Cry of Khojaly in Our Literature.* February 26, 2022. *literature.az.*

РЕЛІГІЙНА ПОЛІТИКА «ВІДЛИГИ» КРІЗЬ ПРИЗМУ ГІПОТЕЗИ ПОТЕНЦІЙНОГО ПОЛІТИЧНОГО ОПОНЕНТА

Аксюк Микита Борисович

аспірант

Горлівський інститут іноземних мов, м. Дніпро, Україна

Вступ. У роки Другої світової війни відбувається зміна пріоритетів релігійної політики СРСР. Тривале протистояння із нацистською Німеччиною змусило радянське керівництво піти на використання церкви як інструменту мобілізації населення у боротьбі проти окупаційних військ. Наслідком перегляду релігійної політики стало відновлення патріаршества у 1943 р., дано дозвіл на здійснення богослужіння, реєстрацію релігійних громад, молитовних будинків, церков та ін. У результаті лібералізації релігійної політики релігійним організаціям вдалось відновити організаційну структуру, набути вагому матеріальну базу, до міри відновити особовий склад духовенства, збільшити кількість прихильників, налагодити господарську і комерційну діяльність та ін.

Після смерті Сталіна, керівництво «відлиги» стикається із добре налагодженою структурою усередині держави, що фактично функціонує незалежно від держави і має ознаки політичної організації. Побачивши перед собою потенційного політичного конкурента, комуністична партія вдається до заходів, що спрямовані нівелювати імовірну політичну силу у вигляді релігійних організацій. У такий спосіб партійне керівництво намагалось ліквідувати потенційну загрозу трансформування релігійних організацій у політичні.

Ціль. Здійснити аналіз чинників, що могли би посприяти трансформуванню релігійних організацій у політичні. Для цього необхідно визначити ті складові у діяльності релігійних організацій, що могли сприяти потенційній трансформації, а саме: організаційна структура, значна кількість прихильників, система виховання і поповнення кадрів, окрема ідеологія, матеріальна база, фінансова і господарська незалежність від держави.

Матеріали та методи. Джерельна база дослідження складається із документів виявлених у Центральному державному архіві вищих органів влади і управління України (ф. 4648. Рада у справах релігій при Кабінеті Міністрів України та її попередники), Центральному державному архіві громадських об'єднань України (ф. 1. Центральний комітет комуністичної партії України). А також обласних державних архівів. Для підготовки цієї статті автором, зокрема, використано фонди Державного архіву Кіровоградської області (ф. 5045. Управління у справах національностей, міграції та релігій Кіровоградської обласної державної адміністрації і ф. 6662 Уповноважений у справах російської православної церкви при РМ СРСР по Кіровоградській обл.).

Інструктивні листи і вказівки на ім'я республіканських і обласних уповноважених Ради у справах Російської православної церкви (РС РПЦ) і Ради у справах релігійних культів (РСРК), а також звіти і доповідні, котрі вони надавали до вищих органів влади дозволяють проаналізувати мотиви якими керувались партійні і державні органи у здійсненні релігійної політики напередодні широкого наступу на релігійні організації. Вони також дозволяють визначити реальний стан останніх усередині держави, кількість і якість ресурсів, що були наявні у їх розпорядженні (матеріальна база, фінансові можливості, система відтворення кадрів та ін.).

Результати і обговорення. Від самого початку політичне керівництво «відлиги» до релігійного питання поставилось доволі жорстко. Вже 7 липня 1954 р. ЦК КПРС прийняв постанову «Про значні недоліки у проведенні науково-атеїстичної пропаганди та заходи з її покращення», що ознаменувала початок активних дій проти релігійних організацій. На нашу думку влада остерігалась релігійних організацій як потенційних політичних конкурентів, адже прийняття цієї постанови фактично свідчило, що комуністична партія вступала у протистояння із церквою за населення держави.

У самій постанові причини початку наступу на релігію пояснювались, як закономірна реакція на поживлення діяльності «церковників та сектантів», котрі усіма доступними їм засобами намагаються «розширити і укріпити свій

вплив на населення». І результатом цього є відрив громадян від свідомої і активної участі у будівництві комунізму [5, с. 428–429]. У цьому контексті науково-атеїстична пропаганда розглядалась КПРС як основний засіб боротьби із релігією. Саме її відсутність зазначалась як основна причина активізації церкви і вищеназваних наслідків.

Провину за такий стан справ покладали на державно-партійну вертикаль: республіканські ЦК, райкоми і обкоми КПРС, громадські організації, професійні спілки і первинні партійні організації. Протиставити релігійній активності пропонували науково-атеїстичну пропаганду. З цією метою до антирелігійної роботи залучався увесь партійно-державний апарат. Організувати відповідні заходи із постановки науково-атеїстичної пропаганди мали ті самі республіканські ЦК, райкоми і обкоми партії. Основне завдання антирелігійної роботи полягало у «викритті реакційної сутності релігії і тієї шкоди», яку вона приносить, коли відволікає частину громадян від комуністичного будівництва [5, с. 430]. Задля реалізації наміченої мети було передбачено широкий спектр форм і засобів антирелігійної роботи: лекції, доповіді, бесіди, публікації у пресі, спеціалізовані виступи на радіо, підготовка кінофільмів атеїстичної тематики та ін.

Реакцією ЦК КПУ на постанову КПРС стало прийняття власної постанови «Про заходи з виконання постанови ЦК КПРС «Про значні недоліки у проведенні науково-атеїстичної пропаганди та заходи з її покращення». А вже наприкінці серпня 1954 р. обкоми КПУ затверджували власні постанови. Так, Кіровоградський обком КПУ постанову «Про заходи з виконання постанови ЦК КПРС «Про значні недоліки у проведенні науково-атеїстичної пропаганди та заходи з її покращення» затвердив 28 серпня 1954 р., котра майже повністю повторювала текст центральної постанови КПРС, перелік обов'язкових заходів так само залишився без змін. Єдиним доповненням можна вважати укази міськкомам і райкомам КПУ організувати обговорення постанови ЦК КПРС на закритих зборах первинних партійних організацій [3, арк. 13–18]. Отже, антирелігійна пропаганда мала поширюватись серед усіх верств і вікових

категорій населення, а для втілення постанови у життя були задіяні усі ланки партійної системи.

Після прийняття постанови ЦК КПРС адміністративний тиск на релігійні організації значно зростає. Чинники втручались у внутрішнє життя релігійних громад, утисків зазнавало духовенство, значно збільшилась кількість антирелігійних публікацій. Дії органів влади нерідко супроводжувались порушенням діючого законодавства про культу, що закономірно викликало обурення вірян і нерідко наражалось на спротив. Незадоволення новим жорстким курсом релігійної політики серед значної частини населення змусило КПРС поміняти тактику і відмовитись від адміністративних дій.

10 листопада 1954 р. вийшла інша постанова ЦК КПРС стосовно релігійного питання – «Про помилки у проведенні науково-атеїстичної пропаганди серед населення». Її текст опублікували у центральних та місцевих газетах, тобто партія хотіла, щоб її побачили якомога більше громадян СРСР. У тексті постанови значилось, що «мають місце випадки, коли на сторінках преси і в усних виступах пропагандистів деякі служителі релігійних культів і віруючі безпідставно зображуються людьми, що не заслуговують політичної довіри», повідомлялось про факти адміністрування релігійних громад, грубого відношення до духовенства та ін. [5, с. 446–447]. Отже, партійне керівництво не бажало втратити прихильність значної частини населення держави, що за своєю сутністю теж є питанням суто політичним.

Чи були у влади підстави для політичних підозр? Щоб відповісти на це питання проаналізуємо стан православної церкви в Українській РСР. На 1 січня 1957 р. в Україні було зареєстровано 8547 діючих церков і молитовних будинків, православне духовенство налічувало 6075 чоловік, із них 19 єпископів, 5750 священників і 306 дияконів [8, арк. 168]. Православна церква мала власний централізований апарат управління, згідно «Положення про управління РПЦ» 1945 р. вища церковна влада належала Помісному Собору. У періоди між ними управління церквою здійснював Священний Синод разом із Патріархом. Для управління різними галузями церковного життя були створені

окремі відділи (управління справами, учбовий комітет, пенсійний комітет та ін.). Церква поділялась на єпархії, що очолювались єпархіальним архієреєм, їх межі мали співпадати із обласними, крайовими та республіканськими кордонами. Єпархії поділялись на благочинні округи на чолі із благочинними, що назначались архієреєм.

Благочинний слідкував за життям парафій та їх потребами. Парафіяльна громада очолювалась настоятелем храму, у здійсненні господарчого і релігійного життя парафії та догляду за храмом тощо.

Уповноважені не вели обліку кількості православних віруючих, тому послуговуватись доводиться даними німецького дослідника Г. Зімона, які наводить П. Бондарчук. Згідно них на кінець 1950 р. кількість парафіян РПЦ у СРСР коливалась між 20 і 40 млн. осіб, не менше чверті з них припадало на Україну [2, с. 131]. В Україні діяло 40 зареєстрованих монастирів (30 жіночих і 10 чоловічих) із 2734-ма насельниками [7, арк. 110]. Отже, разом із розгалуженим адміністративним апаратом і централізованою структурою управління православна церква мала міцну матеріальну базу, котру варто вважати вельми значною.

Вищенаведені цифри свідчать, що на кожен зареєстрований православний храм приходилось менше одного священнослужителя. Одним із засобів, яким намагались подолати дефіцит священиків була функціонуюча система поповнення кадрів. Вона складалась з 2 духовних академій та 8 семінарій. В Українській РСР працювало три духовні семінарії – Київська, Одеська і Луцька. У них на 1 вересня 1956 р. навчалось 366 чоловік. У 1956–1957 навчальному році до духовних семінарій було подано 381 заяву на вступ, що на 77 заяв більше ніж у попередньому навчальному році. Збільшення попиту на духовну освіту серед населення у цей період відмічає також В. Баран [1, с. 202].

Навчання у семінаріях здійснювалось на відмінних від марксизму-ленінізму засадах. Серед світських предметів у семінаріях викладали лише Конституцію СРСР і російську мову. Інші предмети, що мали вивчати семінаристи були затвержені у статуті православних духовних

семінарії 1953 р. серед них: історія Старого і Нового заповітів, катехізіс, Священне писання Старого Заповіту, Священне писання Нового заповіту, догматичне богослов'я, моральне богослов'я, основне богослов'я з історією релігії, порівняльне богослов'я, практичне керівництво для пастирів, літургика, гомілетика та ін. [6, арк. 14–15].

У цей період було зафіксовано збільшення прибутків церкви. У 1956 р. прибутки усіх церков по Україні зросли на 10% і загалом становили 145 млн. руб. проти 130 млн. руб. у 1955 р. «Такий стан фінансово-господарських справ церкви дозволяв окремо взятій релігійній громаді витратити більше коштів на благоустрій своїх молитовних будівель, на придбання різного культового майна, на утримання і розширення платних церковних хорів та ін.», – відмічав заступник голови РС РПЦ по УРСР Г. Катунін [8, арк. 287–289]. До прикладу, прибутки церков у Кіровоградській обл. зросли на 20% у 1956 р., порівняно із 1955 р. і склали 3 215 853 руб., а у 1955 р. вони склали 2 652 953 руб. Єпископ Кіровоградської єпархії Інокентій частину прибутків витрачав на ремонт і благоустрій культових споруд.

З цією метою на купівлю будівельних матеріалів було витрачено 273 768 руб., платню за будівельно-ремонтні роботи – 254 250 руб., на купівлю будинків для молитовних цілей і під квартири церковного причту – 80 500 руб. Іще 83 900 руб. Інокентій витратив, щоб придбати вбрання для духовенства та інші церковні приладдя. Також 46 523 руб. витрачено на різні газети та журнали для духовенства [4, арк. 36–38].

Висновки. Таким чином, можна говорити, що релігійні організації мали неабиякий політичний потенціал і за певних умов він міг бути реалізований, щоб перетворити релігійні організації у політичні. Обумовлювалось це наступними чинниками: міцною матеріальною базою, значною кількістю прихильників, функціонуючою системою поповнення кадрів, які виховувались на відмінних від офіційної ідеології засадах, релігійні організації були фінансово незалежні від держави.

СПИСОК ВИКОРИСТАНОЇ ЛІТЕРАТУРИ І ДЖЕРЕЛ

1. Баран В. К. Україна: новітня історія (1945–1991 рр.). Львів: Інститут українознавства ім. І. Крип'якевича НАН України, 2003. 670 с.
2. Бондарчук П. М. Релігійні течії в радянській Україні (середина 1940-х – середина 1980-х років) Історико-релігієзнавче дослідження. К.: Інститут історії України НАН України, 2019. 268 с.
3. ДАКіро. Ф. 429. Оп. 5. Спр. 656. Арк. 189.
4. ДАКіро. Ф. 6662. Оп. 1. Спр. 23. Арк. 44.
5. КПСС в резолюциях и решениях съездов, конференций и Пленумов ЦК: в 12 Т./ред. А. Г. Егоров. Москва: Издательство политической литературы, 1985. Т.8. 542 с.
6. ЦДАВО. Ф. 4648. Оп. 3. Спр. 138. Арк. 88.
7. ЦДАВО. Ф. 4648. Оп. 3. Спр. 181. Арк. 116.
8. ЦДАГО. Ф. 1, Оп. 24, Спр. 4494. Арк. 368.

АВІАЛОГІЯ - МЕТОД ДОСЛІДЖЕННЯ «МІСЦЬ СИЛИ» В ІСТОРІЇ ЛЬВІВСЬКОЇ АВІАЦІЇ ДО ЇЇ 102-РІЧЧЯ

Баран Руслан Трохимович,
к.е.н., почесний працівник авіаційного транспорту України,
Транспортна академія України
Київ, Україна

Вступ і актуальність дослідження авіації (А) як авіаційного транспорту (АТ) взагалі та історії авіації (ІА), зокрема у ХХІ ст. не аби як тепер цікавлять громадськість. А, як відомо, подається в якості галузі техніки, пов'язаної з проектно-конструкторським забезпеченням перш за все розробок літальних апаратів (ЛА) важчих за повітря, а також після цього промислове створення об'єктів авіаіндустрії, організації літакобудування і використання, а точніше експлуатації ЛА в якості повітряних суден (ПС) їх експлуатантами (ЕПС) в підсистемі цивільної авіації (ЦА) і її складової, якою є АТ. Саме таким чином це поняття нами дещо більш уточнене із наведених визначень з Вільної енциклопедії «Вікіпедія» [1]. І зроблене це нами на тій підставі, що згідно унормувань чинного авіатранспортного законодавства України її АТ віднесений до повноправної складової єдиної транспортної системи (ЄТС) нашої держави [2]. Україна, так виглядає, що має серед іншого авіаційний вектор розвитку макроекономіки [3]. Хоча, будучи у важких умовах сучасної війни, зареєстровані державою ЕПС, як складові ЄТС користуватися своїм повітряним простором поки що змоги не мають. Так сталося через перманентні обстріли, військовий терор і навмисне збиття ПС, а тому інтегруються у світові системи авіаперевізників (Авп). Там, за межами війни і у конкурентній боротьбі вони стають інтегрованими учасниками ринків послуг АТ світової системи ЦА.

Для ілюстрації прикладу такого стрімкого входження у міжнародні ринки АТП на конкурентній основі можна навести роботодавця стюардеси і доньки автора Сабіни. Мається на увазі саме Авп під назвою «SkyUp». Він зареєстрований ще 2017 року в якості ЕПС - ТЗОВ «Авіакомпанія Скайап».

Англійською її фірмові знаки АТ обслуговування та розпізнавання в якості Авп світового рівня або, як кажуть лівреї – «LLC SkyUp Airlines» (фото 1). І хоча цей ЕПС є чартерним українським Авп, проте працює за гібридною моделлю авіаційної економіки (Ае). Виконує при цьому, як чартерні, так і регулярні, у переважній своїй більшості лоукост-рейси. Польоти розпочаті у травні 2018 року продовжуються дотепер. І це навіть, не дивлячись на війну, втрату декількох ПС під час перевороту в Судані. Так діємо щодо цього Авп тут тому, що історичні паралелі саме львівської А були перервані антидержавними заходами випадкової влади Януковича. Маємо на увазі той факт, що Державне авіапідприємство «Львівські авіалінії», як ЕПС і Авп силовим методом тогочасними «спецами» були просто ліквідовані [4]. І тому тяглість львівської ІА на цьому етапі розвитку свідомо та на упереджених мотивах зупинене. Отож тяглість історії львівської авіації (ЛВА) вперше за століття перерване, а тому тепер вимушено описуємо, що на цей час вагомі здобутки в освоєнні авіапасажирського сегменту ринків серед міжнародних Авп має SkyUp. Так, згідно відкритих даних станом на час воєнного вторгнення ворожих військ (2022) SkyUp планував польотну програму до 31 країни та за 116 напрямками авіаліній на глобальних ринках АТП*.

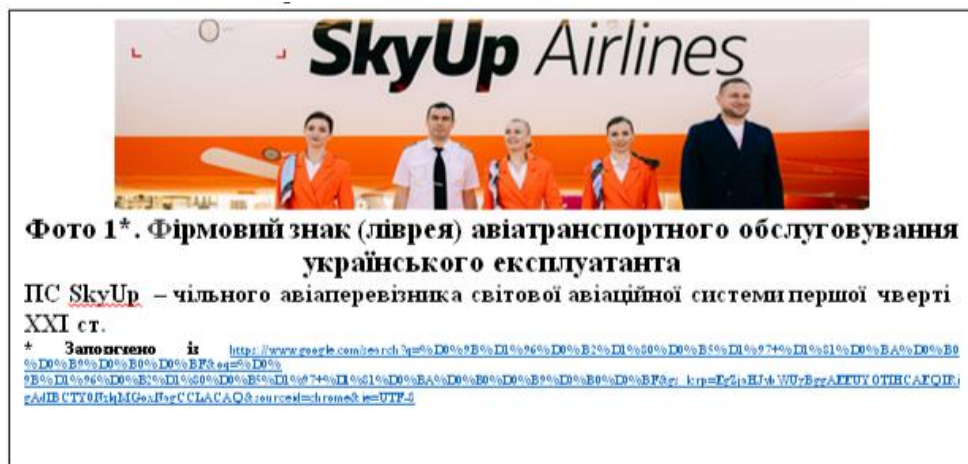

У таких умовах, визначення історії комерційної діяльності національних Авп, є не те що на часі, а й навіть вимагає негайного їхнього часоописання. Зрозуміло, що ІА у багатьох авторів просто перетворюється на набори фактів і дат [5]. Оскільки основою розвитку технічних засобів А є, наприклад, певні

наукові дисципліни та техніко-технологічні засади її функціонування і серед них: теорія А, теорія ПС, аеродинаміка, теорія двигунів і таке інше, то ІА в їх розрізі має певні свої особливості, як для досліджень, так і подання їх результатів. Саме з цією метою автором поставлено експериментальну спробу виробити методологію ІА. Таким чином для цього й було синтезоване поняття авіаермінії (Ає), про що подано його описи [6].

Отже ІА в сучасних умовах виходить на актуальні обрії історичних наук природознавства і техніки нашої держави. І це, не дивлячись на «гучність» назв публікацій інших авторів, яких останніми роками з'явилося у нас, - ох як багато! Проте, наприклад, видання під гучними назвами, як це є у А. М. Троценка є невідповідними огловам або їх змісту [7]. Вони спричинили свого часу жваві та не безпідставні дискусії серед авіаторів із розгляду такої «історіографії» на предмет визначення, - чи ж ІА це? [8]. Саме тому, щоб не виникало таких дискусій, автором синтезовано методологічні підходи до подання ІА під загальним визначенням в якості Ає та її складових опису стану А, як виду макроекономічних господарських процесів діяльності тої чи іншої держави або її країв. Також Ає стосується і напрямків розвитку авіаційної ходи (АВІАЛОГІЯ (Ал) та для АТ (АВІАГРАФІЯ (Аг) про що розпочато подачу відповідних публікацій стосовно визначень і самої А. І через що довелося також розробляти методологічні основи не тільки в царині ІА, а й в її комерційній діяльності, авіаекономіці, авіафінансах тощо [9]. Тому актуальність теми статті львівської ІА незаперечна...

Мета роботи. У тезовий спосіб подається спроба навести результати досліджень в царині ІА стосовно тільки львівської А, що є приверненням уваги до авторської методології Ає, та продовжити їх публікацію в частині, яку назвемо авіалогією (Ал), оскільки тут розглядаються місця функціонування А в місті Львові. Це так би мовити «місця сили» із зародження та становлення ЛВА, а саме тих місць, де все це творилося у минулому сторіччі.

Результати обговорення. Після свого переведення у 1997 році на працю з іншої місцевості до Львівського державного авіапідприємства мав якимось

зустріч із своїм земляком – народним артистом України Олександром Боніфатовичем Гриньком (1919-2013). Говорячи про історію науки, техніки й, зрозуміло, що й театру, 25 років тому назад, він спонукав до того, що ми таки прийшли тоді до обопільної думки, про те що національний театр дуже потребує вивчення його історії. І це в свою чергу вимагає певної методики досліджень, бо як виявилось, він ще у 1991 році, коли розглядав «білі плями» національного театру «Руська бесіда», то вже відтоді прийшов до такого висновку [10]. Такого ж плану проблеми були і в автора з огляду на вироблення концепції ІА.

Наступним львів'янином, який намагався докопатися до вироблення хоч якоїсь концепції ІА, з яким практично тоді ж також звела доля, був Ярослав Янчак (1950-2015), який був затятим колекціонером авіамоделей (фото 2). Хоча він безпосередньо до АТ відношення не мав, проте, як любитель А, фактично став не те що авіатором, але її симпатиком.

В якійсь мірі, навіть був таки дійсно її знавцем. Маючи зібрану ним, чималу колекцію тематичних видань, авіамоделей і навіть артефактів сл. п. Ярослав Ярославович був натхненником створення та багаторічним незмінним головою ГАІТЕТ [11]. Залучив до діяльності цієї організації багатьох авіаторів і серед них також і автора.

Працюючи директором музею А на Львівському авіаремонтному заводі, а наші по Держпідприємству «Міжнародний аеропорт «Львів», де автор працював у вищому його менеджменті, сусіди, Я. Янчак займався дієвою популяризацією А (фото 2).

Доцільністю тут цієї згадки про Я. Я. Янчака став дещо сумний ювілей – 10 річниця його від нас відходу в інший світ і небуття серед нас. І тому нехай ця згадка стане вінком його надмогильної пам'яті. Ось якраз тоді автора зацікавив історичний опис всіх процесів ЛВА. І так по трохи ми прийшли до думки, що ІА має проводитися в рамках синтезованого поняття, яким є авторський метод Ал, як історично-наукового вчення про А і потрібна така, щоб більше не виникало запитань по ІА [8].



Настінний календар Львівського державного авіаційного ремонтного заводу на 2013 рік, подарований авторові Я. Я. Янчаком*.
* Колаж автора із власного архіву, 20.11.2023р.



Фото 2. Я. Я. Янчак у своєму робочому кабінеті директора Музею авіації Львівського державного авіаційного ремонтного заводу із своєю книгою «Крила над Галичиною».
Фото із власного архіву автора, 30.11.2013р.

Подейкують, що Львів став першим українським містом, де розпочалась епоха А, а якщо точніше, то за авторським нашим визначенням і уточненнями-АТ. Так, вже з 1922 року тут фактично функціонує регулярне авіасполучення, яке з'єднало на авіалінії Львів – Варшава – Гданськ наше місто з Європою [12]. Безпосередньо у Львові зароджувалися і набували становлення осередки А, науки про неї тощо [13].

Отож, пишучи ІА маємо на всі факти щодо А звертати увагу. Саме тому вирішено тут подати коротенький перелік місць, пов'язаних із львівською А. Бо це ж також є ІА! Перефразовуючи певні вислови, можна сказати, що всі адреси, де зароджувалася, розвивалася і була розміщена ЛВА є нічим іншим, як її ж таки «місцями сили». І це, якщо мати на увазі підхід до тих (процесів постання А) досліджень в рамках і через призму Ал. З цього приводу деякі автори вважають, що період, який історики називають «міжвоєнним» (1920-1939) місцева А перебувала, з огляду на свій розвиток, у стадії ренесансу [14]. Проте, якщо робити це без виробленої методології і подавати події з «життя А» у нашому місті вивчатиме саме Ал, бо без цього тоді це не ІА, а часописи й хода їхніх взаємопов'язаних процесів розвитку. Тобто плин часу від задумів, наукових пошуків, дослідів та поставлених експериментів, натурних даних, макетів та промислових зразків тощо. І так, аж до створених та побудованих конструкцій ЛА в якості ПС для реального використання та експлуатації (летунсько-технічна, комерційна) – натомість це вже буде інший методичний інструмент - АГ. Вважаємо, що без такої методики, якою є Ає, як вчення про А на комплексній основі таке подання ІА буде просто фрагментарним набором

фактів. Проте, коли розробити методологію Ає, то тільки при усьому тому будуть на стандартизованих її моделях описані зв'язки поміж подіями і фактами, залежності поміж цими процесами та даних із їх реалізацією на практиці функціонування і діяльності АТ на зовнішніх і внутрішніх ринках АТП у практиці існування людства в якості АТ, то це вже стає дієписом в галузі А. І це вже ІА... У нашому тут випадку – це ІА саме Львівської А.

Тому автором вчинено спробу найперше опрацювати стан авіаційної ходи, скажемо так, в межах міста Львова. Не претендуючи на повноту висвітлення у цьому поданні, в розрізі періодизації А у плинні часу згадаємо про деякі із усіх «авіаційних закутків». Хоча тепер вже ця спроба й важка, але таки спробуємо подати результати нашого проходу по цих «місцях сили» ЛВА. Тобто встановлено, що у місцевій навчально-виробничій школі авіамеханіків були виробничо-технологічні та дослідницькі потужності. Їх ще знали тоді як Львівські планерні майстерні (ЛПМ), що мали свої відділення по всьому місту [14]. І результатом цього є не що інше, як виконані світлини їх сучасного стану, в якому вони й були зафіксовані автором (фото 3, 4, 5, 6, 7, 8, 9, 10).



Висновки. За цих умов пошуку і отриманих результатів досліджень можна констатувати в цій частині, що світова авіаційна система за свої більше ніж 120 років із часу свого практичного постання має на цей час вже власне економіко-правове наповнення діяльності. Тобто складова частина ЦА, якою є АТ, отримала чітку констатацію і щодо ІА ЛВА в якості транспортних сполучень на ринках АТП світової мережі авіаліній ЦА. Свою дотичність до

всього того мала аж до ХХІ ст. і ЛВА, поки не була ліквідована невігласами із владних кіл.



Фото 5. Тут були перші майстерні авіа механічного виробництва від Львівських авіаційних майстерень. Тепер це вул. Запізнична, 20 у Львові, власна робота 12.11.2024р.



Фото 6. Тут могли бути авіатехнічні майстерні. Тепер це вул. Базарна, 10 у Львові (раніше вул. Шпитальна), власна робота 12.11.2024р.



Фото 7. Тут були перші авіа механічні майстерні. Тепер це вул. Запізнична, 20 у Львові, власна робота 12.11.2024р.



Фото 8. Тут були перші авіа механічних майстерень. Тепер це вул. Запізнична, 20 у Львові, власна робота, 12.11.2024р..



Фото 9. Авіатехнічна майстерня. Тепер це вул. Городоцька у Львові, власна робота, 12.11.2024р..



Фото 10. Тут були перші авіа механічних майстерень. Тепер це вул. Городоцька, 62 у Львові, власна робота 12.11.2024р..

Серед іншого в її ІА напевне якраз і потрібно розглядати, серед іншого авіаісторію і в частині місць її «сили», так би мовити. Для цього в рамках Ає потрібно б розписувати та визначати реальні місця, які пов'язані із ЛВА. Про деякі із них ми вже згадували [13]. Про інші також довелося писати і не тільки нам [3, 12, 14, 15]. Отже із досліджень та ґрунтовних відповідей з ІА, побудованих в рамках Ає, тобто на комплексній основі розвитку А та через запровадження Ал у такого роду публікаціях можна таки знайти ІА. І мова тим більше щодо львівської її системи, як частини А із усього європейського

простору ЦА. Цікавими моментами цієї історії є також погляд на тутешні місця, де та ЛВА зароджувалася та набувала сталих рис техніко-технологічних форм та видів тої діяльності львівських ентузіастів А. Саме тому в якості побажання автора мають бути скеровані до органу місцевого самоврядування напевне для нагадування їм, що було б важливим їхнє спеціальне рішення про відзначення цих «місць сили» ЛВА. Тобто певним чином позначення пам'ятними охоронними таблицями, як пам'яток місцевого значення.

ВИКОРИСТАНА ЛІТЕРАТУРА:

1. Авіація. Запозичено із Вільної енциклопедії «Вікіпедія»// Режим доступу: <https://uk.wikipedia.org/wiki/%D0%90%D0%B2%D1%96%D0%B0%D1%86%D1%96%D1%8F>
2. Про транспорт: Закон України від 10.11.1994р. № 232/9; Повітряний кодекс України: Закон України від 19.05.2010р. № 3393-VI.
3. Д. С. Ківа. Відверто про головне. Моє життя в авіабудуванні. – К.: Брайт Букс, 2023.
4. Про ліквідацію ДАП «Львівські авіалінії» шляхом припинення: наказ Мінінфраструктури від 03.11.2011р. № 496.
5. Семенова М. Ф. і ін. Історія повітроплавання та ЦА України. Наук. ред. В. М. Гребенников. – К.: НАУ, 2015; Гончаренко В.В. Как люди научились летать: Рассказ о развитии авиации. - К.: Веселка, 1983; М.Б Ляховецький. Талановитий український умілець (До 75-річчя з дня народження Г.С. Тереве́рка)// Нариси з історії техніки і природознавства. Вип. 11. – С. 62-70; В. Татарчук. КПІ: історія авіаційного напрямку діяльності (перша третина ХХ ст) // Дослідження з історії техніки. Інженерна наука і освіта. Вип. 16. – К.: НУ «КПІ», 2012. – С. 73.
6. Баран Р. Т. Вступ до авіаермінії, авіалогії та авіаграфії – авторського методу дослідження історії авіації України// The 8th International scientific and practical conference “Perspectives of contemporary science: theory and practice” (September 16-18, 2024) SPC “Sci-conf.com.ua”, Lviv, Ukraine. 2024. – С. 491.

7. Троценко А.М. Історія ЦА України. – К.: 2004; Горяшко А.М. Гражданская авиация Украины / Под ред. А.Ф. Аксенова. – К.: Теніка, 1982; Я. Янчак, А. Козицький. Крила над Галичиною. Нариси з історії повітроплавання та А у Галичині кін. ХУІІІ - поч. ХХ ст.- Л.: Априорі, 2012; Я. Янчак, О.О. Кафтан. Виникнення повітряних сполучень на теренах України// Магістеріум. Вип.7. Історичні науки. – К: НУ «КМА», 2001. – С. 77.

8. Є. Буцький. Чи історія це?.. (Обережно фальсифікат) // Режим доступу: <http://www.aviajournal.com/arhiv/2005/08/05.html> .

9. Р. Т. Баран. Вступ до авіаційної логістики на авіаційному транспорті України (основні поняття та визначення) // The 4-st International scientific and practical conference «Perspectives of contemporary science: theory and practice» (May 26-28, 2024) SPC —Sci-conf.com.ua, Lviv, Ukraine. 2024. – С. 1328; Фінансово-економічна та правова парадигма сталого розвитку авіаперевізників в умовах реформування повітряно-транспортної системи України [Електронний ресурс]/ Р. Т. Баран// Вісник Національного університету "Львівська політехніка". Менеджмент та підприємництво в Україні: етапи становлення і проблеми розвитку. - 2013. - № 767. - С. 257-262. - Режим доступу: http://nbuv.gov.ua/UJRN/VNULPM_2013_767_38

10. О. Гринько. Повернувся я з Сибіру (мемуарно-публіцистичні матеріали). Л.- Респ Комі-Дубн.- Терн.: 2010. – С. 171-175.

11. Галицьке Авіаційне Історико-Технічне Товариство (ГАІТЕТ). Режим доступу: https://city-adm.lviv.ua/portal/images/_ngo/ngo1/018._НАІТЕТ.pdf

12. Б. Білан, Я. Янчак. 90 років цивільної авіації у Львові – як усе починалось... Режим доступу: https://www.ji.lviv.ua/n68texts/90_rokiv_civil_avia_cii.htm .

13. Баран Р. Т. Авіаційна наука зароджувалась у Львівській Політехніці// Аудиторія/ Освітній студентський тижневик, № 35 (2956), 1-7.12.2016. - С. 10 – 11; Є. Гулюк. Тільки у Львові. Винаходи та ідеї, без яких важко уявити світ. Опубліковано: 07.06.2022. Режим доступу: <https://lviv.travel/ua/news/vynakhody-u-lvovi?srsId=AfmBOoqvS2iKLXcC-vX20UvEvlvRRFAhQhwZy3aCmdFpfbOhT>

РуТ9Vq .

14. Є. Скляренко, Я. Янчак. Львівський державний авіаремонтний завод. Історичний нарис. – Л. : ЗУКЦ, 2009.

15. Р. Баран. Історичний нарис авіаційної думки та практичного розвою літакобудування на Тернопіллі// Вісник Львівськ. товариства «Тернопільщина». Вип. 5-6. – Л.: ЗУКЦ, 2005. – С. 20; Львівська повітряна брама Європи (нарис дослідження історії української летовищної справи)// Там само. – С. 90; Авіаконструктор-аматор із Скнилова – представника ембріонального періоду авіаційної ходи// The 1-st International scientific and practical conference —Priority directions of science and technology development (August 08-10, 2021) SPC —Sci-conf.com.ua, Kyiv, Ukraine. 2021. 1016 p.- С. 723- 734.

КАРИБСЬКА КРИЗА: ПРИЧИНИ, ПЕРЕБІГ, НАСЛІДКИ

Корнієнко Аліна Юріївна

к.і.н., доцент

Білоконь Олександра Олександрівна

Студентка

Київський Національний Університет ім. Тараса Шевченка

м. Київ, Україна

Карибська криза – короткотривалий період в історії, який із часом лише набуває більшої актуальності, розкриваючи нові погляди на сучасні міжнародні конфлікти. Дослідженням цього питання займався канадсько-американський історик Сергій Плохій, розкривши кризу зі сторони її актуальності під час російсько-української війни, показавши полярність поглядів Хрущова та Кеннеді, але їхнє спільне прагнення не допустити ядерної війни як ту рушійну силу, що допомогла успішно вийти з кризи.

Мета даної роботи полягає у визначенні феномену американського та радянського нарративу початку шістдесятих та методу протидії ядерному шантажу за рахунок зон підвищеного інтересу для обох країн.

Для досягнення вказаної цілі мною були визначені такі **методи дослідження:**

Історичний – метод, що ґрунтується на вивченні появи, формування та розвитку досліджуваного об'єкту наукової роботи в хронологічній послідовності. Аналіз – метод, що передбачає розчленування цілісного об'єкта на його складові частини (наприклад, на такі як ознаки, властивості й відношення) з ціллю їх більш детального дослідження.

Індукція – метод, що передбачає на основі вивчення окремих фактів, встановлення певних закономірностей та перехід від них до узагальнюючих тверджень. Дедукція – протилежний попередньо вказаному метод, який полягає в перенесенні загальних положень певного об'єкту дослідження на його окремі випадки. Біографічний – метод, що використовується в психології, соціології та деяких інших суспільних науках і базується на вивченні та аналізі

різноманітних аспектів життєвого шляху особи, що розглядається в дослідженні, в мікро- або макросоціальному оточенні.

Дослідженням причин і наслідків Карибської кризи займалося чимало (пост) радянських та англо-американських істориків і політологів. Зокрема, Сергій Плохій показово окреслив перебіг подій під час кризи та ті події, що їй передували — наприклад, Берлінське питання та Хрущовську відлигу. Американський дослідник Марк Тратченберг у роботі “Холодна криза та після неї” зазначає вплив Карибської кризи на подальше формування світової доктрини ядерного стримування, ілюструючи видозмінений підхід США та СРСР. Дослідник Лен Скотт у книзі “Карибська криза: Армагедон та далі” зазначає, що на той час у кожного керівника головним пріоритетом було збереження миру, і саме це стало рушійною силою для уникнення зіткнення. Актуальність дослідження полягає в необхідності розгляду того, як Карибська криза втілює кризи ідеологічним систем нового полярного світу сьогодення, де демократія не може дати відсіч диктатурі.

У першу чергу, Карибську кризу слід розглядати як образ тогочасного світу. Два керівники стали справжньою опозицією, представивши ідеалістський юний Захід і приземистий і не дуже розбірливий у своїй смаках комуністичний табір. Таким чином, ми можемо провести сучасні паралелі, адже Кеннеді — образ сенатора, якого дійсно не вистачає сучасній демократичній партії США. Тогочасна політика Штатів отримала достойну політичну царину, поєднавши внутрішнє та зовнішнє в обличчі Роберта та Джона Кеннеді. Хрущов, навпаки, видався людиною, яка лише грала у нову епоху, і просто не хотіла сприймати нічого прогресивного. Тож, не дивно, що Кеннеді він всерйоз не сприймав. Хрущов, на жаль, не зміг змінити систему, бо її варто було зносити вщент, а він залишався її продуктом, тож, не міг докорінно відмовитися від сталінських засад.

Коли у 1961 Кеннеді став президентом, він одразу отримав багаж свого попередника Ейзенхауера, який обіцяв розібратися з комуністичними настроями на Кубі. Він реферував до гватемальського досвіду, але, як це часто

буває, справу довелося завершувати саме Кеннеді, який повірив словам про швидку та безболісну операцію в Затоці Свиней. Звісно, можна казати про те, що молодий американський президент став заручником обставин, які згодом привели його до ядерної кризи, завдяки якій його адміністрації й увійшла в історію. Поразка у затоці Свиней показала, що американці не мали жодного уявлення, що дійсно відбувалося навколо.

Другою ситуацією, яка наблизила кризу, стало Берлінське питання. Варто зазначити, що обидва кризових чинники стосувалися територій спільного інтересу, де країни боролися за свій вплив. Після промови Кеннеді на саміті у Відні, вже 13 серпня жителі Східного Берліну могли спостерігати початок будівництва славнозвісною стіни, чиє значення можна інтерпретувати ще й не буквально. Саме Берлін гарантував Хрущову примарну вседозволеність, на хвилі якої він і вирішив, що боеголовки на Кубі — цілком прийнятна дія. Звісно, ми переконані, що Хрущов не був у змозі оцінити плани та наміри, проаналізувавши всі чинники. Тобто, ситуація стрімко переросла у загрозу ядерної війни, і, буквально за лічені дні, алармувала весь світ. Камери американських винищувачів надали підтвердження про радянську присутність 14 жовтня, а вже 16 жовтня Кеннеді скликав нараду, де кожен із присутніх усвідомлював, що вони стикнулися з ситуацією, коли будь-яке рішення буде хибним. Під час спроб урегулювання конфлікту Кеннеді були представлені найбільш ймовірні інваріанти. Авіаційний нальот на острів здавався всім занадто непередбачуваним за своїми наслідками, адже цей елемент був радше ескалюючим, тому Роберт Кеннеді та Макнамара виступали за варіант із блокадою, до якого з рештою схилився й президент. Томпсон, у свій час, наголошував на важливості вивірених кроків, і легальності всієї процедури, запропонувавши назвати блокаду 'blockade law'. Тобто, адміністрація Кеннеді цілком усвідомлювала, що комунікація з радянським керівником є не такою швидкою та ефективною, тому варто було унеможливити різкі реакції із боку Хрущова, який загалом був схильний до екстремумів у діях і висловлюваннях. Не дивно, що Хрущов прагнув скористатися ситуацією, в якій Америка

виглядало переможеною з будь-якого боку. Він вдався до політичних маніпуляцій, запропонувавши Кеннеді свого роду обмін — спершу мова йшла про Берлін, потім — про бази в Туреччині.

Факт того, що США вдалося зміни вектор, вдало запропонувавши СРСР пристати на угоду, в якій йшлося про припинення блокади в заміन на припинення радянського втручання на острові, свідчить про швидку реакцію адміністрації Кеннеді. На мою думку, ця криза наголошує на важливості ролі особистості у світовій політиці, адже саме Джон і Роберт Кеннеді змогли довести, що ти будеш наляканим на стільки, на скільки ти дозволяєш опоненту себе залякувати. Принагідно, саме Роберт відзначав, що СРСР буде першим, хто почне ядерну війну, і для США вдарити по маленькій сусідній країні було абсолютно неможливим ультиматумом.

Незважаючи на те, що прихід Кеннеді до влади запам'ятався стратегічною поразкою на березі Куби та напруженою атмосферою на зустрічі з Хрущовим у Берліні, американському керманичу вдалося швидко протидіяти шантажу та не допустити загрози, сприйнявши ситуацію з належною серйозністю, якої бракувало СРСР.

Вплив Карибської кризи на ядерну доктрину стримування підкреслюють ключові аспекти міжнародних відносин у той період. По-перше, кризова ситуація на Кубі стала визначальним моментом, який продемонстрував небезпечну природу ядерної гонки озброєнь і можливість ескалації конфлікту до катастрофічних наслідків. Вона підкреслила, що ядерні арсенали обох супердержав стали не лише засобом стримування, а й джерелом величезної небезпеки для глобальної безпеки.

По-друге, Карибська криза змусила обидві сторони переосмислити свої стратегічні підходи. Становище, яке виникло внаслідок розміщення радянських ракет на Кубі, продемонструвало, що ядерна стратегія активного стримування може виявитися недостатньою для запобігання конфлікту. Це спонукало до необхідності розвитку нових механізмів контролю над озброєннями, таких як прямі комунікаційні канали між Вашингтоном і Москвою, що стали основою

для зменшення ризику непорозумінь та ескалації.

Криза також виявила важливість міжнародних інститутів і дипломатії в управлінні ядерними загрозами. Переговори, що відбувалися під час кризи, стали яскравим прикладом того, як дипломатичні зусилля можуть допомогти уникнути катастрофи. З часом це стало основою для подальших угод про контролювання озброєнь, які сприяли зменшенню напруженості між двома державами.

На рівні глобальної безпеки, наслідки Карибської кризи мали довгостроковий вплив на формування ядерної доктрини стримування. Вона підкреслила важливість забезпечення збалансованості між ядерними можливостями і механізмами запобігання конфліктів, а також необхідність міжнародної співпраці в цій сфері. У результаті, Карибська криза стала уроком для всього світу, що показав, як важливо бути готовими до діалогу і співпраці у збереженні миру і стабільності в умовах ядерної ери.

З кожною новою сходинкою ескалації, у сучасному світі з'являється все більше «сірих зон», які і є причинами конфліктів, що потім швидко стали ядерними. Сучасна російсько-українська війна, до прикладу, ставить під питання не лише всю систему міжнародних відносин, але й усю стратегію ядерного стримування, яка здобула свій сучасний вигляд після Карибської кризи.

90-РІЧЧЯ КДПУ ЗА МАТЕРІАЛАМИ ІСТОРИКО-КРАЄЗНАВЧИХ ЧИТАНЬ «КРИВОРІЖЖЯ: ПОГЛЯД У МИНУЛЕ...»

Печеніна Наталя Анатоліївна,
доцент, кандидат історичних наук,
завідувач кафедри історії
Криворізький державний педагогічний університет
м. Кривий Ріг, Україна

Вступ. В квітні 2024 року в Криворізькому державному педагогічному університеті було проведено традиційні X історико-краєзнавчі читання «Криворіжжя: погляд у минуле...» Ініціатором проведення читань в 2015 році виступили кафедра історії України та Музей історії КДПУ. Історико-краєзнавчі читання мали на меті відродження саме наукових досліджень з історії міста, започаткованих професором П. Л. Варгатюком ще у середині ХХ століття. З того часу кафедра історії та музей історії Криворізького державного педагогічного університету (керівник Вікторія Фінічева) стають одним з осередків краєзнавчої роботи для науковців, учителів шкіл, студентської та учнівської молоді міста.

Автор ставить собі за мету провести аналіз матеріалів VI історико-краєзнавчих читань «Криворіжжя: погляд у минуле», присвячених 90-річному ювілею Криворізького державного педагогічного університету. **Методологічною основою** дослідження виступають локальна історія та усна історія.

Результати. До розгляду учасникам історико-краєзнавчих читань «Криворіжжя: погляд у минуле...» пропонується цікава та актуальна тематика: концептуальні питання історичної регіоналістики; Кривий Ріг та населені пункти Криворізького району (як за сучасним, так й історичним територіальним поділом) за давніх часів; національні спільноти (загальна характеристика; окремі персоналії) та їх вплив на економіко-культурні традиції місцевого населення; топоніміка міста: минуле на сучасній мапі; невідомі сторінки біографії визначних криворіжців; часи великих випробувань в історії

міста та долях містян; волонтерство: традиції та реалії; промислове, фінансове, науково-освітнє, релігійне та культурно-мистецьке Криворіжжя в історичній ретроспективі; історія підприємств, установ, закладів міста; громадські та політичні об'єднання Криворіжжя; діяльність науково-освітніх та культурних установ, громадських організацій, товариств, інтернет-спільнот в напрямку дослідження та популяризації історії міста; збережена пам'ять: спогади про людей або події, пов'язаних з історією Кривого Рогу та Криворізького педагогічного.

До участі в Краєзнавчих читаннях приймаються мультимедійні проекти та матеріали мемуарного характеру, присвячені певній події, особистості або конкретному періодові її життя; групі осіб (родині, колективу, колегам); історичному етапу структури, установи тощо. Основними вимогами, що висуваються до авторів є достовірність (з зазначенням джерела інформації), дотримання хронології та толерантності у викладенні матеріалу.

За час свого існування Історико-краєзнавчі читання відбувалися у різних форматах (пленарне та секційні засідання, круглий стіл тощо). За об'єктивних обставин з 2020 року читання проходять у форматі онлайн-конференції.

Провідною темою VI історико-краєзнавчі читання «Криворіжжя: погляд у минуле...» (квітень 2020 р.) став 90-річний ювілей Криворізького державного педагогічного університету. Серед представлених авторських досліджень є розвідки, присвячені першому десятиліттю роботи ЗВО та історії його навчальних корпусів (Г. Чурко, О. Мельник; КЗК «Міський історико-краєзнавчий музей» КМР), хроніці подій 1960-х років в історії Криворізького педагогічного (В. А. Фінічева, КДПУ), участі кафедри історії України та правознавства в реалізації Державної програми «Реабілітовані історією» (доц. Н. А. Печеніна, КДПУ) та ін.

Зокрема, історії становлення педагогічного інституту, починаючи з 1930-х років, присвячена стаття Олександра Мельника, молодшого наукового співробітника КЗК «Міський історико-краєзнавчий музей» КМР. Автор уточнює етапи будівництва навчального корпусу та гуртожитку, аналізує

організацію навчально-виховного процесу в КПІ та наводить прізвища його перших керівників, використовуючи такі видання, як «Енциклопедія Криворіжжя», «Історична Енциклопедія Криворіжжя», Матеріали історико-краєзнавчих читань «Криворіжжя: погляд у минуле...», «Криворіжжя у тенетах політичних репресій» та місцевий часопис «Червоний гірник» [1, с. 45].

Розглянувши розвиток та функціонування педагогічного університету в 1930-1940-ві роки на основі архівних джерел, автор прийшов висновку, що заклад освіти, очолюваний «І. І. Сочневим (1930-1932), Т. Куцогубом (вірогідно у 1932-му), С. Р. Волошиним (1933-1934), Г. Т. Кисельовим (1934-1939), виходить на один рівень з іншими педагогічними центрами в Україні по рівню навчання та устаткуванню» [1, с. 52].

Хронологію будівництва корпусів педагогічного університету за матеріалами газети «Червоний гірник» в 1960-х роках аналізує Ганна Чурко, молодший науковий співробітник КЗК «Міський історико-краєзнавчий музей» КМР, звертаючи увагу на особливості введення в експлуатацію й функціонування корпусів, облаштування бібліотеки, астрономічної обсерваторії та ін. [1, с. 42-43].

60-ті рр. минулого століття стали відправною точкою посиленої уваги до підготовки інженерно-технічних кадрів та фахівців з нової техніки (автоматизованих ліній виробництва, полімерних технологій тощо). Значна вага приділяється й підготовці мистецьких кадрів. Те, яким чином ці прикмети загальнодержавної історії другої половини ХХ ст. відбилися на життєдіяльності Криворізького педагогічного призвело до опрацювання архівних матеріалів установи, що і стало джерельною базою публікації Вікторії Фінічевої, працівниці музею історії навчального закладу (КДПУ). У своїй статті авторка викладає хронологію подій 1960-х, ілюструючи їх конкретними прикладами з історії навчального закладу [1, с. 28-29].

Реалізації Державної програми по створенню науково-документальної серії книг «Реабілітовані історією» присвячена стаття Наталі Печеніної, кандидата історичних наук, завідувача кафедри історії. Державна програма

об'єднала сотні істориків, архівістів, бібліотекарів, журналістів, краєзнавців, які вважали своїм громадянським обов'язком відновити пам'ять про сотні тисяч загиблих громадян України, повернути родинам добре ім'я батьків, дідів та прадідів.

Головна мета цієї програми – всебічно і з сучасних позицій реконструювати феномен радянського тоталітаризму, крізь призму національної трагедії українського народу створити поіменний мартиролог усіх мешканців республіки, кого було офіційно реабілітовано й віднесено до категорії «жертв політичних репресій».

У справу реалізації Державної програми по створенню науково-документальної серії книг «Реабілітовані історією. Дніпропетровська область» свій ґрунтовний внесок зробили науковці, співробітники кафедри історії України та правознавства Криворізького державного педагогічного університету. Першою до цієї справи долучилась доктор історичних наук, професор кафедри Наталя Радомирівна Романець. У 2015 році вона стає співавтором видання «Більшовицький терор проти селянства Придніпров'я (1920-1930-ті рр.)». На багатому архівному матеріалі в збірці показано характер та особливості радянської репресивної політики на селі в період непу, суцільної колективізації, Голодомору та під час «Великого терору».

В 2016 році свою роботу в архіві СБУ Дніпропетровської області презентує кандидат історичних наук, доцент кафедри Роман Петрович Шляхтич. За його співавторством опубліковано четвертий том серії «Міста і села Дніпропетровщини у вирі політичних репресій» – «Каральні органи радянської влади проти націоналістичного підпілля» [1, с. 7]. В ньому вміщено опис кримінальних справ учасників українського національно-визвольного руху, охарактеризовано репресії на Дніпропетровщині у повоєнний час та правові норми, на основі яких вони здійснювалися.

2017 рік збагатив документальну серію книг ще двома томами. В серії «Історична пам'ять Дніпропетровщини: події, факти, імена» публікується п'ятий том «Криворіжжя у тенетах політичних репресій», серед його авторів –

доцент Наталя Печеніна та працівник музею історії навчального закладу Вікторія Фінічева. До книги увійшли авторські розвідки, присвячені жертвам сталінських репресій на Криворіжжі.

Мова йде про науковців, співробітників та студентів перших вищих навчальних закладів у Кривому Розі, зокрема – Криворізького педагогічного інституту.

У монографії використані матеріали Центрального державного архіву вищих органів влади та управління України (ЦДАВОВ), Державного архіву Дніпропетровської області (ДАДО), матеріали фондів музею історії Криворізького державного педагогічного університету.

В серії «Міста і села Дніпропетровщини у вирі політичних репресій. Репресії проти національних меншин на Дніпропетровщині» [1, с. 8] свої напрацювання в архівах Дніпра оприлюднює Наталя Романець. В збірнику статей автором розкрито характер репресій проти національних меншин Дніпропетровщини, зокрема німців, на основі аналізу архівних документів-протоколів допитів, текстів вироків, інших матеріалів кримінальних справ.

2018-2019 роки принесли ще три публікації, спрямовані на реалізацію державної програми. Н. Р. Романець презентувала збірник документів «Трагічне минуле: документи свідчать.

Селянство Придніпров'я в умовах сталінського тоталітарного режиму (1928-1933 рр.)». Р. П. Шляхтич представив збірник документів «Трагічне минуле: документи свідчать. Радянські репресії проти націоналістичного підпілля Дніпропетровщини (1939- середина 50-х років ХХ ст.)».

Та наприкінці 2019 року вийшла з друку нова книга із серії «Реабілітовані історією» – документальний збірник під назвою «Боротьба радянських каральних органів з протестантськими організаціями Дніпропетровщини (1930-1960 рр.)», автором якої став Олександр Коротаєв, магістр кафедри історії України та правознавства КДПУ, а нині – доктор філософії (032 Історія та археологія) [1, с. 8-9].

Висновки. Участь в роботі історико-краєзнавчих читаннях надає можливість для особистого внеску в історичні дослідження міста, виховує відповідальність за збереження історичної пам'яті та заохочує нові покоління дослідників до вивчення історії свого міста. Краєзнавчі дослідження тривають, тому маємо надію, що дана робота буде продовжена.

ЛІТЕРАТУРА

1. «Криворіжжя: погляд у минуле...»: матеріали VI Історико-краєзнавчих читань. Том 1. Кривий Ріг, 2020. 53 с.

РОЗВИТОК УКРАЇНСЬКОЇ ДЕРЖАВИ ЗА ПРАВЛІННЯ ГЕТЬМАНА ПАВЛА СКОРОПАДСЬКОГО

Соколова Наталія Дмитрівна,

к.і.н., доцент

Усенко Іван Іванович,

Студент

Національний університет

фізичного виховання і спорту України, Україна

Українські національно-визвольні змагання 1917-1921 рр. є важливою сторінкою вітчизняної історії, коли зусиллями національних еліт відновлено державність. Важливу роль у розвитку новоствореної країни відіграв нащадок славетного козацького роду Павло Петрович Скоропадський, реформаторська діяльність якого дозволила стабілізувати внутрішньополітичну ситуацію в Україні.

Метою даного дослідження є аналіз внутрішнього курсу діяльності гетьмана П. Скоропадського в період його правління впродовж квітня-листопада 1918 р.

22 січня 1918 р. Українською Центральною Радою IV універсалом проголошено незалежність Української Народної Республіки. Цей документ містив низку положень, де зокрема зазначалось про: самостійність, демократичні права і свободи українського народу; рівноправність всіх представників національних меншин; соціалізацію землі та об'єктів природи, націоналізацію всіх важливих галузей торгівлі, сфери послуг, їх перехід в державну власність.

Отримана незалежність мала покращити життя суспільства. Проте, прорахунки керівництва Української Центральної Ради, яке зіштовхнулося з численними викликами та соціально - економічними труднощами, призвели до економічної кризи, спричиненої перш за все занадто лівим аграрним законодавством [1, с. 62]. Політики не змогли забезпечити порядок і стабільність в Україні, що призвело до державного перевороту, підтриманого

землевласниками, промисловцями, підприємцями, німецькими та айстро-угорськими військами.

29 квітня 1918 р. відбувся з'їзд землевласників восьми губерній у складі 6432 делегатів, під час якого було обрано отамана УНР Павла Скоропадського гетьманом України. Того ж дня в Києві та найбільших містах України оприлюднено "Грамоту" гетьмана та "Закони про тимчасовий устрій України", які стали конституційною основою нового режиму. Документи проголошували перехід до одноосібної влади, що тимчасово зосереджувалась у руках гетьмана П. Скоропадського, який також був визнаний верховним воєводою армії і флоту.

Переворот в Україні відбувся майже без жертв, українське суспільство, в своїй більшості, не чинило опору політиці П. Скоропадського, спрямованій на відродження приватної власності, ладу та спокою [1, с. 65]. Опозицію гетьманській владі становили соціалістичні партії (УСДРП, УПСР, УПСФ), селянські та робітничі організації, які протестували проти перевороту та особисто гетьмана. Найбільш рішучо налаштовані більшовики, вся діяльність яких відкрито фінансувалась із радянської Росії та використовувалась для боротьби проти Павла Петровича [1, с. 63].

На першому засіданні уряду 2 травня 1918 р., яке проходило під головуванням гетьмана, новостворена Рада міністрів прийняла безпрецедентну ухвалу: колишні міністри не підлягали будь-якій відповідальності та арешту. Встановлення нового ладу уперше не супроводжувалося масовими репресіями проти інакодумців [1, с. 65].

Одразу після приходу до влади, П. Скоропадський розпочинає ефективну роботу у всіх основних напрямках державного будівництва:

- дипломатія – Українська Держава встановила дипломатичні контакти близько з 30 державами; дипвідомства працювали доволі злагоджено; початок контактів із країнами Антанти; підписання прелімінарного миру з більшовиками, що не було зроблено УЦР в Бресті [2, с. 9-10];

- армія – до військової служби залучено 65 тисяч військовослужбовців.

Планувалось закріпити чисельність війська на рівні 300 тисяч, а згодом ця кількість мала зрости до 400 тис.; створено Державну Варту (напіввійськова поліція); відновлено флот, розвідку;

- економіка – проведено реформи у фінансовій та транспортній сферах; розв'язано питання національної валюти, запроваджено її вільну конвертацію. Важливим кроком у стабілізації ситуації стало відновлення приватної власності як в галузі промисловості так і сільськогосподарській сфері. Для встановлення порядку на селі, П. Скоропадський скасував всі соціалістичні експерименти, розпочав підготовку до справедливої земельної реформи, метою якої було створення міцного прошарку дрібних та середніх землевласників шляхом викупу землі у колишніх власників через банк;

- інформаційна та гуманітарна політика – Українська Держава запустила унікальні гуманітарні проекти, створила національну Академію наук на чолі з В. Вернадським, Державну бібліотеку, Державний архів, відкрито університети, близько 150 гімназій, цілу мережу українських шкіл, державні театри, хори і ансамблі, музеї, галереї. Українській мові надано статус державної. Питання гуманітарного характеру вирішувалося не шляхом механічного перейменування вже чинних установ культури та освіти, а шляхом відкриття нових під державним патронатом.

Варто відзначити, що впродовж семи з половиною місяців правління П. Скоропадського у внутрішній та зовнішній політиці досягнуто значних успіхів. Українська держава залишалась практично єдиною з країн, які виникли на теренах колишньої Російської імперії, що змогла забезпечити відносний спокій та лад, стали економіку і фінанси. Приділяючи практично всю свою увагу конституційному законодавству, що формувало основу державного устрою, П. Скоропадському вдалось зупинити хаос в країні, налагодити потужний державний механізм, в основі якого закладено сильну владу гетьмана і чітко структуровані органи центрального управління [2, с. 13]. Павло Петрович розумів, що в період загальної анархії, розладу всіх сфер громадського й політичного життя лише одноосібна сильна влада здатна

вивести державу з глибокої кризи. Оцінюючи економічне становище Української держави, варто підкреслити напрочуд міцну сталість, адже державний бюджет уперше став позитивним, і своїм спадкоємцям гетьман залишив повну державну скарбницю, що, втім, була розграбована ними впродовж двох місяців [1, с. 69]. Не слід забувати і про спроби гетьмана відновити власну українську церкву, незалежну від Московського патріархату.

Отже, гетьман П. Скоропадський є культовою постаттю, яка відіграла важливу роль в історії України. Впродовж нетривалого строку правління Павло Петрович зробив все можливе для відновлення порядку у всіх сферах громадського й політичного життя.

ЛІТЕРАТУРА:

1. Папакін Г. В. Павло Скоропадський: патріот, державотворець, людина: історико-архівні нариси. К, 2003. 282 с.
2. Кравчук М., Романів А. Державне будівництво та державно-правові ідеї гетьмана Павла Скоропадського. *Актуальні проблеми правознавства*. 2022. № 3(31). С.6-15.

**НАЦІОНАЛЬНІ ДОБРОВОЛЬЧІ ФОРМУВАННЯ:
РОСІЙСЬКО-УКРАЇНСЬКА ВІЙНА 2014-2024 РОКИ**

Стасюк Юрій Миколайович

Кандидат історичних наук

Начальник науково-дослідної лабораторії воєнної історії

науково-дослідного центру воєнної історії

навчально-наукового інституту воєнної історії

Національний університет оборони України

Вступ. Після початку російської агресії 2014 року Україна отримувала широкий спектр підтримки та допомоги. Серед них були іноземці-добровольці. Вони були як представники від національних громадських формувань, їхні бойові “крила”, так і одинаки. Українське законодавство починаючи з 2016 року дозволило іноземцям та особам без громадянства проходження військової служби у Збройних Силах України та інших військових формуваннях. З часом етнічний та національний склад міг змінюватися у підрозділах. Уже починаючи з перших днів широкомасштабної збройної агресії РФ проти України був відчутній притік іноземців-добровольців, які виявили бажання стати на захист України. Це спонукало керівництво держави негайно відреагувало на подібний тренд з боку іноземних громадян та громадян України, які за національністю були не тільки українцями. Так 27 лютого 2022 року у складі Територіальної оборони ЗС України створено Інтернаціональний легіон територіальної оборони Збройних сил України. У березні 2022 року новостворений Міжнародний легіон при Головному управлінні розвідки МО України виконував завдання.

Мета роботи. виявлення та класифікація основних національних добровольчих формувань, які надавали підтримку та допомогу з створення військових частин та підрозділів Сил оборони України 2014–2024 років.

Матеріали та методи. Застосовано контент-аналіз для здійснення процесу відбору основних національних добровольчих формувань. Перевага

надавалася першоджерелам, як-то від державних та міжнародних організацій, так і офіційним сайтам національних й іноземних добровольчих формувань. На теперішній час є досить обмежена кількість науковим публікаціям, які були дотичні темі дослідження, тому було використано метод усної історії.

Результати та обговорення. Серед низки національних добровольчих формувань виділимо ті, які активно формували та комплектували збройні формування України. На основі проведеного автором аналізу контенту запропоновано – умовно поділити їх на дві групи.

До **першої групи** віднесемо ті, які відповідатимуть критерію – розпочали свою діяльність ще під час антитерористичної операції, операції Об'єднаних сил з 2014 по 2021 роки. До основних формувань, на думку автора, віднесемо укомплектовані переважно з:

- вихідців Ічкерія та чеченців – “Батальйон імені Джохара Дудаєва”, представники якого осінню 2014 року брали участь в боях; “Батальйон ім. Шейха Мансура” сформований осінню 2014 року, а вже у січні 2015 року виконував спільні військові операції з бійцями ДУК; “Батальйон “Шалена Згряя”” у 2014 році перебував у формі розвідвзвод “Шалена Згряя” у складі 34 омпб (“Кіровоград-2”, “Батьківщина”), потім у 57 омпбр;

- громадян Республіки Білорусь та білорусів – загін “Погоня” білоруська добровольча група, яка вже у липні 2014 року співпрацювала з батальйоном “Донбас”, а у подальшому з полком “Азов”; тактична група “Білорусь” була заснована 8 серпня 2015 року у складі добровольчого українського корпусу “Правий сектор”;

- громадян Грузії та грузинів – “Грузинський національний легіон” в кінці весни 2014 року окремі бійці-добровольці формування брали участь у боях на Сході України, з лютого 2016 року легіон інтегрувався у 25 батальйон «Київська Русь» 54-ї ОМБр.

- громадян російської федерації та росіян – рота “Руян”, яка формувалася у кінці 2014 та на початку 2015 року, чисельність особового складу на той час була незначна. У подальшому інформації про функціонування роти відсутня,

ніякої інформації про неї немає. На думку автора, після нетривалої діяльності це формування перестало існувати чи трансформувалося в іншу формацію;

- кримських татар – роту в червні 2014 році в складі полку міліції особливого призначення “Дніпро-1” та брав участь в антитерористичній операції на сході України. Намір реорганізувати формування у батальйон, так і не було реалізовано. Нарешті у березні 2022 року було сформовано батальйон, який увійшов до складу Інтернаціонального батальйону Територіальної оборони ЗС України. У **другу групу** увійшли ті національні парамілітарні добровольчі формування, які розпочали свою активну діяльність після лютого 2022 року та укомплектовані переважно з вихідців:

Ічкерія та чеченців – “Батальйон імені Хамзата Гелаєва” з початком агресії у 2022 року був сформований , а вже літом 2022 року активно брав участь у боях. У липні 2022 року з числа бійців чеченців, які на той час перебували у складі ЗС України та брали участь у відсічі збройної агресії, а також добровольців був сформований батальйон у складі легіону під назвою “Окремий батальйон особливого призначення Міністерства оборони Чеченської Республіки Ічкерія” (ОБОП МО ЧРІ);

Дагестану – “Батальйон імені імама Шаміля” був створений осінню 2022 року;

– північного Кавказу, що сповідують іслам – мусульманський корпус “Кавказ”;

– російської федерації, зокрема представників правих рухів, які ідентифікують себе з росіянами – “Російський добровольчий корпус” з серпня 2022 року у складі Територіальної оборони ЗС України. “Легіон “Свобода Росії” розпочав формуватися з березня 2022 року на базі роти з військовослужбовців рф, які перейшли на бік України, у подальшому він збільшився у чисельності;

– малих (корінних) народів Сибіру – батальйон “Сибір”, його особливістю комплектування є те, що набір добровольців серед полонених військовослужбовців рф не проводиться. З жовтня 2023 року до його складу

відбувався набір. У боях особовий склад вже брав участь у березні 2024 року ;

– етносу башкир – рота “Башкорт” сформована у грудні 2022 року у складі ЗС України. Літом 2023 року бійці роти активно діяли на лінії зіткнення;

– карелів, які є прибічниками Карельського національного руху оголошено у січні 2023 року про створення “Карельського національного батальйону” у складі Інтернаціонального легіону територіальної оборони ЗС України. Свідчень у публічному просторі щодо бойової діяльності формування незначні;

Республіки Вірменії та вірменів – “Вірменський національний легіон” у відповідності до поданого матеріалу у ЗМІ був створений у червні 2023 року;

Республіки Білорусь та білорусів – у грудні 2023 року його члени-добровольці, які на той час вже нищили у складі ЗС України ворога, проголосили про створення “Білоруський добровольчий корпус”; 9 березні 2022 року представники білоруських громадських об’єднань “Білий легіон”, “Молодий фронт”, а також низка суспільно активних громадян, об’єдналась навколо загартованих у боях та досвідчених у військовій справі членів тактичної групи “Білорусь”, і так був створений батальйон імені Кастуся Калиновського у складі ЗС України. Уже 21 травня 2022 року, згідно оголошення прес-центру полку, підрозділ був реорганізований у полк імені Кастуся Калиновського, до якого було доєднано ще два батальйони. З повідомлення заступник командира батальйону Вадим Кабанчук від 29 березня 2022 року стало відомо, що на той час підрозділ у складі Інтернаціонального легіону ТрО України не перебував. Полк входить до Міжнародного легіону, підпорядкованого Головному управлінню розвідки МО України.

Федеративної Республіки Німеччина, які об’єдналися у “Німецький добровольчий корпус”. Так літом 2023 року анонсовано про участь добровольців у боях на боці України;

Республіки Польщі – з польських добровольців, які воюють на боці України, у лютому 2023 року сформовано “Польський добровольчий корпус”. Як зазначають у формуванні корпус підпорядковується безпосередньо

Міністерству оборони України; тюркомовних етнічних груп з Кавказу, Середньої Азії, РФ та уйгурів об'єдналися у листопаді 2022 року у добровольче формування батальйон “Туран”. Літом 2024 року в Єдиному державному реєстрі судових рішень опубліковано вирок Кіровського районного суду м. Кіровограда від 11 липня 2024 року щодо групи чоловіків, яка організувала схему ухилення від мобілізації, продаючи членство у вигаданий псевдобатальйон “Туран”. Під час слідства встановлено, що даний “Туран” не є в складі Сил оборони України та інших правоохоронних формувань України. Даний випадок засвідчує, що злочинці з корисних інтересів можуть використовувати інформацію стосовно національних добровольчих формувань і тим самим дискредитувати добровольчий рух в суспільстві та спотворити сприйняття у громадськості як України, так і міжнародної. На додаток зауважимо, що окрему групу становлять підрозділи збройних формувань України, які укомплектовані лише іноземними добровольцями після 2022 року. Отже з вище розглянутого матеріалу відмітимо, очевидним є те, що національні добровольчі формування поділяються за часом створення на дві групи. Гнучка політика воєнно-політичного керівництва України щодо залучення людських ресурсів (іноземців) у Сили оборони для боротьби з російським агресором має позитивний характер. За період 2014 – 2024 роки відбувся помітний приріст кількості формувань та збільшення чисельності серед народів та націй, які представлені серед низки згаданих формувань. Відзначимо, що з продовженням термінів війни на території України присутня з часом тенденція до збільшення кількості формувань, а також появи нових серед народів та націй добровольчих формувань, які виступатимуть на боці України проти імперіалістичних зазіхань росії. Міжнародна підтримка та допомога наближає Україну до перемоги, а світ до повалення путінського режиму.

Таким чином подані розвідки автором та його думки не є остаточними. Це потребує залучення інших дослідників до студіювань з даної теми, яка є досить актуальною та чутливою під час війни.

ВПЛИВ ВОЛОНТЕРСТВА НА НАЦІОНАЛЬНО-ПАТРІОТИЧНЕ ВИХОВАННЯ МОЛОДІ (2014-2020 РР.)

Таран Максим Вікторович

аспірант

Університет Григорія Сковороди в Переяславі

<https://orcid.org/0009-0008-5002-6192>

Вступ. Волонтерський рух, становлення якого відбулося зі здобуттям незалежності України, набув свого подальшого розвитку під час Революції гідності. Антидержавна політика режиму В. Януковича призвела до масових протестів в Києві та інших містах України, активними учасниками яких були волонтери, які надавали всебічну підтримку наметовим містечкам по всій країні. На фоні масових протестів відбувається патріотичне піднесення серед мільйонів громадян України, що зрештою, призвело до повалення влади Януковича та кардинальних змін в соціально-економічному, суспільно-політичному та культурному житті країни. Окупація Криму російською федерацією (надалі по тексту- рф) та початок бойових дій на Сході України навесні 2014 р. призвели до подальшої активізації волонтерського руху в Україні, створення численних волонтерських організацій; десятки тисяч патріотично налаштованих громадян стали активними учасниками волонтерського руху, поповнили ряди добровольчих формувань, а мільйони наших співвітчизників так чи інакше були причетними до волонтерської діяльності, надаючи всіляку матеріальну і фізичну підтримку волонтерським ініціативам, які полягали у всебічній допомозі учасникам АТО/ООС та матеріальній підтримці цивільного населення, передусім внутрішньо переміщених осіб (ВПО). Волонтерський рух в Україні в цей період інституалізується та стає важливою складовою громадянського суспільства. Завдяки активній патріотичній позиції волонтерів нашій державі вдалося зберегти незалежність в 2014 р. та вистояти під час повномасштабного вторгнення рф на територію України у лютому 2022 р., коли до волонтерської

діяльності долучилися мільйони наших громадян, в тому числі сотні тисяч добровольців стали на захист Вітчизни. Одним з важливих напрямків волонтерської діяльності в постмайданний період стали заходи, спрямовані на національно-патріотичне виховання молоді, які полягали в організації різноманітних тренінгів, навчальних курсів з питань надання волонтерської допомоги, а особливо створення волонтерських осередків в середніх загальноосвітніх та вищих навчальних закладах.

Актуальність досліджуваної теми зумовлена також тим, що не зважаючи на численні публікації, присвячені волонтерській діяльності в Україні та процесу створення волонтерських осередків в навчальних закладах, дана тематика є не достатньо вивченою, особливо щодо національно-патріотичного виховання молоді з боку волонтерів. Тому **метою** даної публікації є висвітлення ролі волонтерського руху в національно-патріотичному вихованні молодого покоління, особливо шляхом створення волонтерських осередків в навчальних закладах і залучення до них учнів, студентів і викладачів.

Матеріали та методи. У даній публікації були використані як загальні праці, присвячені волонтерському рухові в Україні, починаючи з 2014 р., так і дослідження, присвячені волонтерській діяльності в навчальних закладах. При підготовці даного дослідження були використані теоретичний аналіз, синтез, історичний метод, аналіз наукових статей тощо.

Результати та обговорення. Революційні події кінця 2013 – початку 2014 рр. сприяли піднесенню волонтерського руху в нашій державі, організаційному та інституційному оформленню волонтерської діяльності, спрямованої на підтримку учасників бойових дій і цивільного населення. На фоні зростання патріотичних настроїв в українському суспільстві волонтерська діяльність поступово охоплює практично усі напрямки суспільно-політичного, соціально-економічного та культурного життя в країні. Відбувається процес створення волонтерських осередків у навчальних закладах з метою національно-патріотичного виховання молодого покоління. При цьому, волонтерська діяльність охопила як учнів загальноосвітніх навчальних закладів,

так і студентів ВНЗ, що сприяло оформленню нових напрямків волонтерського руху в Україні – дитячого та молодіжного упродовж наступних років. Учнівська та студентська молодь в перші роки після Революції гідності активно долучилася до допомоги учасникам АТО та переселенцям. Яскравим прикладом цього може слугувати волонтерська діяльність учнів Пересічанського ліцею Солоницівської селищної ради Харківської області, які починаючи з 2014 року надавали підтримку самотнім людям, а особливо учасникам АТО у вигляді солодощів, малюнків та оберегів. У 2015 році учні збирали кошти на закупівлю продуктів харчування, медикаментів та засобів гігієни для поранених бійців Харківського військового шпиталю. Також було виготовлено дві маскувальні сітки. В наступні роки учні та вчителі Пересічанського ліцею долучилися до допомоги 93 механізований бригаді, батальйону “Айдар” та іншим підрозділам, які воювали на Сході України, а також до допомоги сиротам та хворим дітям [7].

Особливо активну участь в розвитку волонтерства серед учнівської молоді здійснювала “Українська волонтерська служба” створена в 2017 р. Ця громадська організація поставила за мету розвивати культуру волонтерства серед широкого загалу населення “незалежно від віку, статі, соціального статусу, культурного та етнічного походження”, де кожен може долучитися до побудови майбутньої процвітаючої України, вирішенні соціально-економічних проблем, допомозі соціально незахищеним верствам населення, реалізації власних волонтерських ініціатив [10].

Повномасштабне вторгнення рф на територію України активізувало діяльність Української волонтерської служби, яка особливо проявилася в масовому залученні учнів шкіл до волонтерського руху шляхом реалізації різноманітних проектів, серед яких варто виділити: “Шкільний урок волонтерства”, розрахований на учнів 5-11 класів, який проводили вчителі шкіл, з метою національно-патріотичного виховання підрастаючого покоління, залучення учнівської молоді до розв'язання різноманітних соціальних проблем у рідному місті, громаді та країні. Загалом у цьому проекті взяло участь понад

120,9 тис. учнів з 2480 шкіл, а вчителями, волонтерами та тренерами Української волонтерської служби було проведено понад 3,8 тис. уроків. Волонтерський простір “Відкриті”, який розпочав свою діяльність у Львові в 2022 р., спрямований на навчання молоді волонтерській діяльності, підтримку в реалізації їхніх проєктів, а також надання допомоги переселенцям. Крім підтримки волонтерів в рамках цього проєкту реалізуються лідерські програми, підтримка ініціатив, коворкінг тощо. Нарешті, проєкт “Близькі”, започаткований організацією, об'єднав волонтерів, які допомагають людям на прифронтових та тимчасово окупованих територіях, надаючи постраждалим всебічну матеріальну, психологічну та юридичну підтримку [10].

15 жовтня 2024 р. за участю “Української волонтерської служби”, державної установи “Інститут модернізації змісту освіти” і за підтримки Дитячого фонду ООН (ЮНІСЕФ) в Україні, Міністерства освіти та науки України, Міністерства молоді та спорту України, Державної наукової установи «Інститут модернізації змісту освіти, Запорізької ОДА та інших установ було організовано вебінар “Шкільний урок волонтерства” для освітян, метою якого стало залучення учнів до волонтерської роботи, презентація необхідних методичних матеріалів для організації волонтерської діяльності в школі та національно-патріотичне виховання учнівської молоді [2]. Наступний вебінар “Шкільний урок волонтерства” було проведено 12 листопада 2024 р., під час якого організатори презентували навчальний посібник “Шкільний урок волонтерства для 5-7 класів” [3].

З початком російсько-української війни у 2022 р. на фоні піднесення патріотичного духу школярів відбувається процес масового створення волонтерських осередків в середніх загальноосвітніх навчальних закладах по всій території України. Так, в Кам'янець-Подільській загальноосвітній школі №7 функціонує волонтерський загін “Факел”, який надає допомогу дітям, людям похилого віку, що належать до соціально-незахищених верств населення, а також учасникам бойових дій. Учнями школи проводяться численні благодійні акції: щорічна благодійна акція “П'ять картоплин”,

спрямована на збір продуктів харчування для саодиких жителів мікрорайону, в якому знаходиться школа; акція “Діти, молодь – дітям”. Також учні школи беруть участь у Всеукраїнському проекті “На зустріч мрії” для збору коштів на будівництво лікарні для онкохворих дітей. Крім цього, школярі всіляко допомагають нашим захисникам продуктами харчування, ліками, одягом, засобами гігієни, надсилають різноманітні листівки, обереги в зону бойових дій [5]. А учні та педагогічний колектив Уманської гімназії №11 упродовж 2023/2024 н.р. зібрали на потреби ЗСУ, в тому числі для закупівлі засобу РЕБ, близько 124 тис. грн. [6]. Також в останні роки активізували свою діяльність численні волонтерські осередки, які функціонують у коледжах та ВНЗ III-IV рівнів акредитації. Зокрема, студенти та викладачі Надвірнянського фахового коледжу Івано-Франківської області ще з 2013-2014 рр. допомагали учасникам Революції гідності та добровольцям, які воювали на Сході України, а з початком повномасштабного вторгнення рф активізували свою волонтерську діяльність, долучившись до волонтерських організацій Надвірної Яремчі та інших територіальних громад області, допомагаючи переселенцям із зони бойових дій і бійцям обласної бригади тероборони [8].

У Новомосковському фаховому кооперативному коледжі економіки та права ім. С. В. Литвиненка Дніпропетровської області на сьогоднішній день функціонує волонтерська організація “Долоні добра”, яка поставила за мету поширення волонтерської діяльності в коледжі та місті та виховання молоді на засадах людських цінностей і любові до Батьківщини. Організація надає безоплатну допомогу хворим, людям похилого віку та особам, які опинилися в складних життєвих обставинах; бере участь у заходах, пов'язаних з охороною довкілля, організації різноманітних культурних програм серед молоді, а також всіляко підтримує учасників бойових дій [9]. Натомість, в Білоцерківському фаховому коледжі сервісу та дизайну волонтерство є одним з найважливіших аспектів виховної роботи і включає, насамперед, патріотичне виховання студентської молоді, гуманітарний розвиток, пропагування здорового способу життя та надання допомоги соціально-незахищеним верствам населення. Була

налагоджена тісна співпраця з ГО “Волонтерський ШТАБ ТРО”; волонтерською командою Аліни Резчик, благодійним фондом “Час змін”, з місцевими органами виконавчої влади і громадськими організаціями, а 2 травня 2024 р. було проведено благодійний ярмарок на підтримку ЗСУ [4].

Волонтерський рух також займає чільне місце у патріотичному вихованні студентської молоді в Дніпропетровському національному університеті імені Олеся Гончара. Загалом до волонтерської діяльності долучилися сотні студентів, викладачів і співробітників університету, які починаючи з 2014 р. надавали всебічну допомогу переселенцям, а в цьому році напередодні Дня волонтера та Дня Збройних сил України було проведено круглий стіл на тему: “Волонтерство і патріотизм: веління часу” з метою популяризації досвіду соціального волонтерства студентів у співпраці з громадськими та волонтерськими організаціями і благодійними фондами [1].

Висновки. Таким чином, на фоні піднесення волонтерського руху в Україні після Революції гідності, який охопив практично усі сфери життя українського суспільства, відбувається створення волонтерських осередків в навчальних закладах різного рівня, чого не спостерігалося в попередні роки. Крім залучення молоді до волонтерської діяльності, шкільне та студентське волонтерство мало на меті посилення національно-патріотичного виховання серед молодого покоління, прищеплення серед молоді загальнолюдських демократичних цінностей, любові до Батьківщини. А повномасштабне вторгнення РФ на територію України в лютому 2022 р. лише посилило процес створення волонтерських осередків серед учнів шкіл та студентів вищих навчальних закладів, які, як і в попередні роки, активно долучилися до допомоги людям, що опинилися в складних життєвих обставинах, в тому числі й ВПО, а також всебічної підтримки учасників бойових дій.

Крім власної ініціативи учнівської та студентської молоді та вчителів, в організації шкільного і студентського волонтерства беруть активну участь й волонтерські організації, серед яких варто виділити Українську волонтерську службу, яка, крім створення волонтерських осередків в навчальних закладах з

метою патріотичного виховання молоді, спільно з органами публічної влади, організовує різноманітні тренінги, навчальні курси та вебінари, що має закласти підґрунтя для розбудови нової процвітаючої України в майбутньому.

СПИСОК ЛІТЕРАТУРИ

1. Бондаренко З. Волонтерство і патріотизм – веління часу. URL: <https://www.dnu.dp.ua/news/2036> (дата звернення: 04.12.2024).
2. Вебінар “Шкільний урок волонтерства”. URL: <https://youtube.com/live/sXoJKSUjqm8?feature=share> (дата звернення: 26.11.2024).
3. Вебінар “Шкільний урок волонтерства”. URL: <https://mlk.osv.org.ua/news/1731326473/> (дата звернення: 03.12.2024).
4. Волонтерство. URL: <https://bcsd.org.ua/volunteering/> (дата звернення: 27.11.2024).
5. Волонтерство. Благодійна діяльність, як один з аспектів виховання громадянина-патріота України. URL: <http://school7.osvita-kp.gov.ua/index.php/mvp/volonter> (дата звернення: 03.12.2024).
6. Волонтерство – ЗОШ №11 м. Умань. URL: <https://www.school11.org.ua/> (дата звернення: 03.12.2024).
7. Волонтерство. Тримаймося разом! URL: http://peresichne.edu.kh.ua/vihovna_robota/volonterstvo/ (дата звернення: 04.12.2024).
8. Волонтерський рух у ВСП “Надвірнянський фаховий коледж НТУ”. URL: <http://ncntu.com.ua/index.php/home/volonterskyi-ruk> (дата звернення: 30.11.2024).
9. Новомосковський фаховий кооперативний коледж економіки та права. Волонтерство. URL: <http://nkkep.com/volonterstvo/> (дата звернення: 27.11.2024).
10. Українська Волонтерська Служба. Місія та історія. URL: <https://volunteer.country/about-us/misiia-ta-istoriia> (дата звернення: 26.11.2024).

АРХЕОЛОГІЧНІ ПАМ'ЯТКИ ТА МІСТОБУДУВАННЯ: ПРОБЛЕМИ ТА РІШЕННЯ

Тегза Катерина Сергіївна
судовий експерт Закарпатського
науково-дослідного
експертно-криміналістичного центру МВС України
м. Ужгород, Україна

Археологічні пам'ятки відіграють важливу роль у містобудуванні, адже вони поєднують історико-культурну спадщину з сучасними потребами міста. Нашим завданням є зберегти ці пам'ятки та дати можливість наступним поколінням знати і бачити ці пам'ятки.

У цьому контексті можна виділити кілька основних аспектів. Першим важливим аспектом є інтеграція та збереження археологічних об'єктів. Інтеграція археологічних пам'яток у містобудування є важливим завданням, яке сприяє збереженню культурної спадщини та розвитку сучасного міського середовища. Цей процес передбачає гармонійне поєднання стародавніх об'єктів із новою інфраструктурою та вирішення низки соціальних, правових і технічних викликів. Важливо пам'ятати, що археологічні пам'ятки мають бути збережені у своєму первинному вигляді, наскільки це можливо.

Проблема полягає в неорганізованих нових забудовах. Багато в яких містах відсутнє генеральне планування або ж воно застаріло. Труднощі збереження пам'яток виникають перш за все через конфлікти з забудовниками, де комерційні інтереси часто перевищують пріоритети збереження пам'ятки. Також проблеми виникають через технічні труднощі чи фінансові витрати, так як інтеграція археологічних пам'яток часто вимагає значних інвестицій.

Та все ж археологічні об'єкти, знайдені під час будівництва, часто стають невід'ємною частиною міської інфраструктури. Прикладом такої інтеграції є археологічні об'єкти в стародавніх містах, зокрема в Римі чи Афінах де стародавні руїни інтегруються в громадські простори, як станції метро чи музеї просто неба. Якщо розглядати таку інтеграції в контексті України, то яскравим

прикладом буде пам'ятка національного значення «Золоті ворота» в Києві де стародавні укралення інтегровані в міський простір і стали важливою туристичною пам'яткою. Також цікавим прикладом слугує історико-археологічний комплекс національного значення «Ольвія» (Миколаївська область). Археологічний комплекс античного полісу став основою для туристичних маршрутів, хоча інфраструктура потребує вдосконалення.

Важливими є археологічні парки: пам'ятки виділяють у спеціальні зони, створюючи парки для збереження та популяризації спадщини. Археологічні парки просто неба можуть стати частиною міського ландшафту, зокрема прикладом слугує такий відомий парк як «Одеон» в Салоніках (Греція).

Можливими аспектами збереження археологічних пам'яток також є інтеграція в сучасну архітектуру, як, наприклад, торговий центр Forum des Halles у Парижі, де збережені середньовічні стіни. Або ж створення підземних музеїв як станція метро Акрополь в Афінах (Греція).

Для інтеграції археологічних пам'яток використовують також інклюзивні дизайнерські рішення, наприклад скляні підлоги, що відкривають вид на руїни чи інтерактивні виставки.

Важливим моментом, на який треба завжди звертати увагу це містобудівне зонування. Урахування зон охорони пам'яток під час розробки генерального плану міста: виділення спеціальних зон для збереження та показу пам'яток, обмеження висотності будівель та щільності забудови в історичних районах. Тільки комплекс цих заходів зможе надати чудовий результат містобудування з збереженням археологічних пам'яток.

Важливою складовою містобудування є правова та регуляторна база. У багатьох країнах існують закони, які зобов'язують проводити археологічні розкопки перед початком будівництва. Україна має законодавство про охорону культурної спадщини, яке визначає порядок збереження пам'яток. Закон України «Про охорону культурної спадщини» ст. 35 цього закону передбачає, що перед початком будь-яких будівельних робіт, які можуть вплинути на об'єкти культурної спадщини або археологічні об'єкти, необхідно провести

археологічну експертизу. Якщо на ділянці є археологічні пам'ятки, будівництво дозволяється тільки після проведення археологічних досліджень. Постанова Кабінету Міністрів України № 982 від 13 березня 2002 року. Ця постанова регулює порядок здійснення археологічних досліджень. У ній визначено процедури отримання дозволів на проведення розкопок і порядок фіксації їхніх результатів. Закон України «Про регулювання містобудівної діяльності» ст. 24 передбачає обов'язковість дотримання вимог охорони культурної спадщини під час розробки документації із землеустрою та містобудування. Державні будівельні норми (ДБН). У ДБН передбачено, що на етапі передпроектних та проектних робіт необхідно враховувати висновки археологічних досліджень, якщо такі проводилися. Міжнародні зобов'язання України. Україна є учасницею Конвенції про охорону всесвітньої культурної і природної спадщини (ЮНЕСКО), що зобов'язує державу забезпечувати охорону культурної спадщини, зокрема археологічної.

У деяких випадках, якщо пам'ятка виявлена, забудовник може бути зобов'язаний змінити проєкт або компенсувати витрати на археологічні дослідження.

Сучасне містобудування дозволяє використовувати археологічні знахідки як туристичні магніти: скляні платформи над руїнами (наприклад, в Туреччині чи Італії) чи інтеграція в сучасну архітектуру, як у випадку з руїнами в торгових центрах чи готелях.

Перевагами такої інтеграції для міста є очевидними. Це проявляється в таких аспектах як:

- культурно-освітній ефект, жителі та гості міста отримують доступ до історії прямо у міському просторі;
- туристична привабливість, історико-культурна спадщина стає ключовим елементом бренду міста;
- соціальна згуртованість, люди відчують гордість за своє місто та його унікальну історію.

Інтеграція археологічних пам'яток у містобудування дозволяє не лише

зберегти історичну спадщину, а й створити унікальне міське середовище. Успіх залежить від співпраці між археологами, архітекторами, забудовниками та громадою конкретного міста.

СПИСОК ВИКОРИСТАНИХ ДЖЕРЕЛ:

1. Закон України «Про охорону культурної спадщини» [Текст] [Електронний ресурс]. – Режим доступу: <https://zakon.rada.gov.ua/laws/show/1805-14#Text>
2. Закон України «Про охорону археологічної спадщини» [Текст] [Електронний ресурс]. – Режим доступу: <https://zakon.rada.gov.ua/laws/show/1626-15#Text>
3. Конвенції про охорону всесвітньої культурної і природної спадщини [Текст] [Електронний ресурс]. – Режим доступу: https://zakon.rada.gov.ua/laws/show/995_089#Text
4. Європейська конвенція про охорону археологічної спадщини [Текст] [Електронний ресурс]. – Режим доступу: https://zakon.rada.gov.ua/laws/show/994_150#Text

ІСТОРИЧНА СПАДЩИНА ФІЗИЧНОЇ КУЛЬТУРИ ЯК НАВЧАЛЬНА ТА НАУКОВА ДИСЦИПЛІНА

Товстоп'ятко Федір

кандидат філософських наук,
доцент кафедри теорії та методики фізичної культури і спорту,
Запорізький національний університет
м. Запоріжжя, Україна

Парій Світлана

старший викладач
кафедри теорії та методики фізичної культури і спорту,
Запорізький національний університет
м. Запоріжжя, Україна

Вступ. Історія фізичної культури – це навчальна і наукова дисципліна, що охоплює систему емпіричних та теоретичних знань щодо виникнення й розвитку засобів, форм, методів, ідей та теорій фізичного виховання та спорту, спираючись на науково-історичні пошуки та дослідження.

Ціль роботи. Розглянути історію фізичної культури як наукову та навчальну дисципліну.

Матеріали та методи. Аналіз та обґрунтування сучасної наукової літератури щодо формування історії фізичної культури як наукової та навчальної дисципліни. Аналіз методів та результатів досліджень історії фізичної культури як наукової та навчальної дисципліни.

Результати та обговорення. Історія фізичної культури і спорту – цікава і захоплива наука. За час свого існування вона накопичила величезну кількість матеріалів, що наочно показують поступальний розвиток фізичної культури і спорту від нижчих форм до сучасного стану. Історія простежує еволюцію виникнення і розвитку фізичної культури і спорту з найдавніших часів і до наших днів. Вона знайомить з походженням і поширенням у світі засобів, форм, методів, ідей, теорій і систем фізичного виховання і спорту, що існували в різні періоди людського суспільства. Історія розглядає фізичну культуру і спорт як органічну частину всієї людської культури, виховання й освіти людей,

підготовки їх до трудової й військової діяльності.

На стан і розвиток фізичної культури та спорту в суспільстві впливають виробничі відносини людей, економіка, політика й ідеологія, досягнення науки, філософії, естетичні, релігійні й інші погляди людей на ту або іншу суспільно-економічну формацію. Водночас фізична культура і спорт чинять зворотний вплив на всі аспекти життя суспільства: медицину, педагогіку, науку, військову справу, мистецтво.

Історія фізичної культури ознайомлює із формами змагань, системами фізичної культури, спортивними ідеалами різних епох, досягненнями людства у різні періоди. В межах розгляду історичного процесу акцентується на тих цілеспрямованих і планомірних зусилля, які прикладали люди різних епох в галузі фізичної культури. Сюди відносяться фізичне виховання дітей, військовий вишкіл, гігієнічні та лікувальні рухові вправи, ігри та традиційні змагання. Історія фізичної культури як навчальна дисципліна умовно складається з двох розділів: витоки, становлення і розвиток фізичної культури у країнах світу; витоки, становлення і розвиток Олімпійських ігор.

Оскільки загальні тенденції розвитку фізичного виховання та спорту у світі актуальні щодо будь-яких конкретних проявів фізичної культури, то головним принципом успішного засвоєння курсу історії фізичної культури і спорту є принцип від загального до конкретного. Тобто, розуміння і знання матеріалу стосовно світової історії фізичної культури сприятиме кращому засвоєнню наступних тем: історія міжнародного спортивного і олімпійського рухів, історія фізичної культури і спорту в Україні.

Висновки. В цілому, при вивченні історії фізичної культури важливим є розуміння загальних тенденцій у розвитку тіловиховання; причин створення тієї чи іншої форми фізичного виховання, її внеску до загальної скарбниці галузі тіловиховання, її значення для розвитку фізичної культури сьогодення; зміни впродовж віків поглядів цивілізацій на ідеальну людину та вплив цих суджень на розвиток фізичної культури у суспільстві.

ЖІНОЧІ ОБРАЗИ У КІНОСТРІЧКАХ РЕЖИСЕРА О. ДОВЖЕНКА (1920-Х-1930-Х РР.)

Чернишевич Олена Володимирівна

к.і.н., доцент кафедри
Київського національного університету імені Тараса Шевченка
м. Київ, Україна

Вступ. / Introductions. ХХ століття принесло для галузі кінематографу неоціненні таланти та назавжди закарбувало у світову історію сотні імен. Найвидатнішим титаном українського кінематографу радянської доби був саме Олександр Довженко.

Мета роботи. / Aim. Розглянути важливий етап становлення українського кінематографу в першій третині ХХ століття та роль у цьому процесі Олександра Довженка. Проаналізувати ряд фільмів генія та дати аналіз жіночих ролей та образів.

Матеріали та методи./Materials and methods. Для написання роботи було переглянуто ключові фільми згадуваного режисера, такі як «Звенигора», «Арсенал» та «Щорс». Використано історико-порівняльний та історико-системні методи для визначення нищевикладених результатів та висновків.

Результати та обговорення./Results and discussion. У фільмі «Звенигора» [3, с. 99], з якого починається історія національного кінематографу, присутній важливий елемент жіночих образів: Оксани та Роксани. Так, Оксана виступає у ролі типової української дівчини, котра під час свята Івана Купала дотримується дійсних традицій, а тому разом з подругами іде до ставка, аби пустити по воді вінок, що символізував її долю. Події, що розгортаються далі, розкривають цього персонажа краще. Дід топить віночок дівчини і на березі бачиться її безпомічність та сльози, сліпа віра у традиції та уособлення долі у неживому предметі, що є характерним для того періоду, однак ця дія, визначає людину на порядок нижчу, ніж далі постане Роксана. По суті, дівчата є різними гранями однієї людини. Однак, Роксана має інший

характер, котрий яскраво виражається у її діях: зрозумівши помилку, що означала зраду роду, дівчина створює ситуацію, котра приносить звільнення її душі та совісті, її побратимів та водночас приносить на голови іншого племені прокляття.

Таким чином, дві постаті, по-різному сприймають ситуації, що трапились, а вони в дійсності – мають геть різні масштаби. Так, Роксана являє собою образ не звичної Берегині, якою, здавалось би, мала стати Оксана, вона уособлює образ людини, що, прислухаючись до голосу власної совісті, змінює не лише свою долю, а й долю багатьох поколінь.

Фільм «Звенигора» [5, с. 9] справив на всю кінематографічну спільноту справжній фурор, а тому наступні роботи Олександра Довженка будуть перебувати під прискіпливим поглядом критиків, однак не широких мас, котрі просто не змогли зрозуміти всю сутність фільму та гідно оцінити його.

«Арсенал» Олександра Довженка, що мав стати епохальним фільмом, мав показати не окремі сюжети, а комплексну історію. Тому основна увага фільму зміщується на події, що мають кривавий політичний характер. Однак, не лише ця лінія є основною, а тому думка, що «Арсенал не має сюжету, він має дещо більше – рухання епохи і соціальних вимірів» [5, с. 14] є абсолютно правильною.

Сюжетна лінія розпочинається зі старовинної української думи про трьох синів, котрих відібрала у матері смерть [7, с. 4-5.]. Власне, на цьому й акцентується основна жіноча лінія, присутня у фільмі.

Наскрізним образом фільму є образ матері, котрий виявляється у різних її прототипах. Отже, перший кадр, де мати без абсолютного розуміння того, що відбувається, перебуває у розпуці від пережитого горя – втрачених синів. Соціально-психологічні та етнокультурні аспекти материнства є об'єктом вивчення багатьох дослідників. Материнство було осердям, неодмінним елементом існуючого в традиційному українському суспільстві стереотипу фемінності, що фактично цілковито відводив жінкам лише одну соціально вищу роль – матір. У культурі багатьох народів материнство мало ще одну

цінність-його вважали моральним і громадським обов'язком жінки перед суспільством. В умовах війни сутність материнства та образу Матері стає ще більш гострою, ніж це відбувається у мирний час.

«Арсенал» пронизаний темою материнства, не зважаючи на те, що вона не була основною для висвітлення, оскільки домінуючою стала тема «найглибшого образу війни» [1, с. 5], що його висвітлювала перша частина. «Арсенал» тим і цікавий, що викриває своє значення лише поступово, а тому аби почути дійсний голос фільму, необхідно дивитись глибше.

У Радянському Союзі відбувається трансформація звичайного образу матері, а тому у суспільство інтегрується новий архетип матері, котрий був пов'язаний з поворотом до «народу» та «Батьківщини», котрий стався у першій половині 1930-х років. Архетип здобув свої прояви у культурі Батьківщини та землі, у розквіті нових жанрів, зокрема у радянському кінематографі, котрі сприяли виникненню нового образу жінки у мистецтві. І якщо традиційній українській культурі притаманна містифікація образу матері, наближення його до природи, ототожнення з релігійними святинями, то радянська культура вносить свої корективи: відбувається порівняння християнського культу з язичницьким, а тому виникає абсолютно новий культ – поняття Величної Матері.

Подібні мотиви спостерігаються в «Арсеналі» Довженка, де мати виступає у ролі німого спостерігача епохального плину подій та звертає увагу лише на одну річ – власного сина, котрого вона чекала.

Жіночі образи у фільмах О.Довженка знайшли своє відображення також і у картині «Щорс», котра фактично була написана за побажанням Йосифа Сталіна [2, с. 3-6].

Насамперед фільм становить цінність тим, що жінки, хоч і не становлять основну сюжетну лінію, однак допомагають не лише доповнити картину, а й занурюються глибше – показують нам бажаний жіночий ідеал того часу. У роки Першої Світової війни служба у війську стала справою не тільки чоловіків, а й жінок. Велика війна відкрила перед жінками нові можливості, давала змогу (але

не гарантувала) виявлення своєї особистості. Для деякого з жінок шлях до війська був способом втечі від традиційного суспільного устрою, але закінчення війни часто повертало їх до реалій буденності. Феномен участі жінки у війні складний у силу панівних гендерних уявлень (згідно яких війна і військо вважаються чоловічим простором), з одного боку, і особливостей сприйняття фронтової дійсності – з другого.

У традиційній українській культурі одруження було засадничою передумовою успішності жінки. Лише заміжня жінка могла повноцінно реалізувати свою гендерно-нав'язану програму, виконуючи ключові соціальні ролі – дружини, господині та матері. Усі відхилення у традиційному суспільстві карались загальним осудом. Відповідно, вчинок молодої на весіллі, котра заявила про те, що відмовляється від шлюбу з «нейтральним» чоловіком, заявляючи про своє бажання бути з іншим – Петром, викликає нерозуміння. Така трансформація та несподівана для традиційної культури дівоча поведінка відбулась завдяки двом факторам: словам одного з військових про те, що до шлюбу варто йти лише по любові та розповіді матері про нещасливий шлюб та втрачені роки.

Отже, подібна ситуація не є винятковою, а тому питання про існування в традиційній українській культурі матріархату є абсолютно неможливим. Міф, що виник ще у 1970-х роках, доводив, що в українському суспільстві була неймовірна повага до жінки. Однак, цей міф легко розбити через один факт: жінка могла сподіватись на той мінімум поваги, котрий яскраво демонструється у книгах, лише тоді, коли вона виконувала свою репродуктивну функцію - ставала матір'ю. Однак, це, по-перше, заперечує саму сутність матріархату, а по-друге, виникає парадоксальна ситуація. Якщо матріархат у традиційному українському суспільстві існував, то за що власне боровся феміністичний рух на початку ХХ століття, що хотіла змінити радянська влада. І головне – як у концепцію матріархату вписується побутове та законодавче рабство жінок?

Підтверджує цей факт і те, що під час того, як наречена Настя вимовляла

слова відмови від шлюбу, решта дівчат виглядали злякано. Це свідчить про небуденність явища та те, що подібна поведінка виходила за рамки очікувані суспільством.

Історія яскраво показує те, що необхідні та перші законодавчі зміни у становищі жінок відбулись наприкінці існування Російської імперії та під час революцій, а тому більшовики для вигідного вирізнення від решти політичних сил, котрі бажали отримати владу, були змушені йти на поступки для заходів щодо жіночої емансипації [4, с. 76-78].

Відповідно, образ Насті у фільмі є бажаним та активно пропагованим. Особлива увага приділялася формуванню жінки як ідеального виробничника. Ідеї партії неодноразово продубльовані жінками-активістками лунали закликком до усіх радянських жінок: «Нам необхідно з новими силами взятися за роботу, ми здатні і повинні довести, що ми можемо на рівні з чоловіками брати участь в громадському житті і відновлювати господарство» [6, с. 108].

Висновки./Conclusions. Образи жінок у фільмах Довженка є відображенням епохи, що вже минала. Традиційне суспільство керувалось радше звичаями та власними законами, аніж державними. Кожен образ пронизаний болем того часу та довічними стражданнями жіноцтва, котрі проявлялись у німому очікуванні та мовчазному спостереженні за ходом подій історії, котре супроводжувалось насиллям як фізичним, так і психологічним.

СПИСОК ЛІТЕРАТУРИ

1. Буш М. Наш фільм і війна [Електронна копія] // Кіно. — 1929. — № 15 (61), серпень. — С. 5.
2. Відповісти фільмами [Електронна копія] // Радянське кіно. — 1938. — №2, березень. — С. 3-6.
3. Дончик В. Олександр Довженко // Історія української літератури ХХ ст.: У 2 кн. – Кн. 1/ За ред. В. Г. Дончика. – К.: Либідь, 1994. – 464 с.
4. Козуля О. Жінки в історії України. – К.: Український центр духовної культури, 1993 – 255 с.

5. Народження українського радянського кіна: Три фільми
О. Довженка / Я. Савченко. – К.: Укртеакіновидав, 1930. – 44 с.

6. Україна: Друга половина ХХ ст.: Нариси історії / Редкол.:
П. П. Панченко (голова) та ін.; Авт.: П. П. Панченко, О. М. Веселова,
Н. П. Барановська та ін. – К.: Либідь, 1997. – 352 с.

7. Черняк Є. Арсенал// Кіно. — 1929. — № 1 (49), січень. — С. 4-5.

CULTUROLOGY

ВПЛИВ ВІЙНИ РОСІЇ ПРОТИ УКРАЇНИ НА ТВОРЧІСТЬ УКРАЇНСЬКИХ ДИЗАЙНЕРІВ ОДЯГУ

Григорчук Віталіна Петрівна

Студентка

Пенчук Олександра Петрівна

канд.технологічних наук, доцент

Київський національний університет культури і мистецтв

Вступ./Introduction. Україна славиться безпрецедентною кількістю талановитих людей, серед яких чималу частину займають дизайнери. І довели вони це не словом, а ділом, впевнено закріпившись в індустрії моди на міжнародному рівні.

Війна впливає на усі без винятку сфери життя українців, а творчість, як найбільш чутлива, реагує на пережите найбільш емоційно.

Російське вторгнення відобразилося не лише на повсякденному житті українців, а на й індустрії моди індустрії моди. Деякі світові бренди залишили Україну, тому вітчизняні виробники все більше здатні замінити західний мас-маркет, набуваючи популярності. Відомі українські дизайнери та модні бренди з перших днів війни росії проти України перелаштували свої виробництва на пошиття військового одягу та взуття. Вони намагаються максимально забезпечити наших воїнів на фронті теплими та зручними речами, а також зберегти робочі місця для своїх працівників.

Український fashion переживає непрості часи, балансує між доцільністю випуску нових колекцій та бажанням вистояти на ринку. Модний бізнес зіткнувся із численними проблемами в організації робочого процесу: переформатування команд, блекауту, логістичні проблеми, дефіцит товарів і фізична небезпека через ракетні атаки. До того ж, із початком війни різко впав

попит та змінилися пріоритети, але бажання залишаються, бути завжди на стилі.

Нині спостерігається активний розвиток української культури та музики не лише в Україні, а й у Європі та світі. Тож мистецтво не дозволяє згаснути міжнародному інтересу до України, не дає забути про війну та допомагає збирати кошти для армії, тим самим наближаючи перемогу. У той час як новини дозволяють дізнатися про головні події в Україні, саме культура та мистецтво через фільми, поезію, концерти допомагають людям з усього світу глибше усвідомити те, що відбувається, а це — боротьба за свободу і незалежність рідної землі.

Зараз Україна стає українською. Вони (росіяни. — ред.) хочуть знищити її, тому що Україна поза російським культурним контекстом — це смерть Росії в їхніх головах.

Мета роботи./Aim. Метою даного дослідження є виявити та проаналізувати, які зміни відбулися під час повномасштабної війни росії проти України в творчості дизайнерів одягу, з'ясувати які бренди одягу покинули Україну які залишились.

Матеріали та методи./Materials and methods. Для детального аналізу джерел було застосовано методи порівняння.

Результати обговорення./ Results and methods. Україна славиться безпрецедентною кількістю талановитих людей, серед яких чималу частину займають дизайнери. І довели вони це не словом, а ділом, впевнено закріпившись в індустрії моди на міжнародному рівні, війна впливає на усі без винятку сфери життя українців, а творчість, як найбільш чутлива, реагує на пережите найбільш емоційно. Мистецтво відображає те, чим люди живуть. Теперішні події спонукали художників більш відповідально відноситися до свого фаху. Це збагатить мистецтво, бо раніше було багато вичерпання і запозичення, вторинні естетичні ідеї, а натомість забулися громадянські і ціннісні координати, які повинні супроводжувати творчість художників. Мистецтво у своїй скерованості повинно нести гуманістичну складову. Форми

можуть бути різні, відповідати структурі і психіці кожної людини зокрема.

Війна - це завжди руйнування, знищення, смерть. Культура, мистецтво-це творіння, життя. Повномасштабне вторгнення Росії кардинально змінило життя українців, а тих, хто до війни був у вразливому становищі, війна зробила ще більш вразливими. Художники завжди відчувають зміни гостріше за інших, і можуть сформулювати сенси там, де інші тільки починають підбирати слова.

Російське вторгнення відобразилося не лише на повсякденному житті українців, а на й індустрії моди. . Відомі українські дизайнери та модні бренди з перших днів війни росії проти України перелаштували свої виробництва на пошиття військового одягу та взуття. Вони намагаються максимально забезпечити наших воїнів на фронті теплими та зручними речами, а також зберегти робочі місця для своїх працівників.

Український fashion переживає непрості часи, балансує між доцільністю випуску нових колекцій та бажанням вистояти на ринку. Модний бізнес зіткнувся із численними проблемами в організації робочого процесу: переформатування команд, блекауту, логістичні проблеми, дефіцит товарів і фізична небезпека через ракетні атаки.

До повномасштабного російського вторгнення український дизайн розвивався в ногу зі світом і гармонійно інтегрував локальну інформацію в глобальні проекти. Але після 24 лютого 2022 року природа та принципи мистецтва та дизайну змінилися і зайняли місце у війні. Українські дизайнери, спираючись на досвід останніх років, зосередилися на функціональних об'єктах, яких потребують нові реалії військового часу. Ці предмети допомагають вирішити проблеми на складах, бомбосховищах, лікарнях і розбомблених будинках. Ці предмети допомагають рятувати життя, знаходити ворогів, захищати спадщину та приносити трохи комфорту в, здавалося б, неможливих ситуаціях.

Як світова мода реагує на війну. Після російського вторгнення в Україну Pantone Color Institute змінив головний колір 2022 року. Замість Very Peri, синього з фіолетово-червоними підтонами, трендовими стали “вільний синій”

та “енергійний жовтий”. Під час Тижня моди в Мілані, який збігся з початком війни, легендарний дизайнер Джорджіо Армані представив свою колекцію без музики на знак солідарності з українським народом. Бренд Balenciaga в Парижі свій показ розпочав поезією Олександра Олеся “Живи, Україно, живи для краси”. На стільцях для глядачів лежали блакитно-жовті футболки. Світові зірки, політичні й громадські діячі, блогери одягають кольори нашого прапора, аби висловити свою підтримку. Звісно, є тенденція на спад. Зацікавленість до всього українського – непостійна. Але в нас, дійсно, багато талановитих людей (і не тільки у сфері моди).

Наші вишиванки та інші етнічні речі також понад часом. Це не тільки код нації, а й реально стильна річ, яка лише нещодавно здобула світове сприйняття на модній арені Chanel, Balenciaga, Gucci та інші велетні світової моди публічно висловлюються на нашу підтримку. Чимало з них надсилають гроші благодійним організаціям, які допомагають українцям. Мей Маск одягає сукні від українських дизайнерів, а на світових подіумах вже з’явилися перші колекції, що промовляють про агресію Росії проти України.

Chanel публічно висловила підтримку Україні. Компанія пожертвувала 2 мільйони євро на допомогу біженцям. Вони також заявили, що будуть тісно співпрацювати з партнерами, щоб надавати важливу підтримку українським жінкам і дітям у майбутньому.

Материнська компанія Versace Capri Holding вирішила пожертвувати гроші на підтримку переселенців і постраждалих, як вони пишуть від, «трагічної кризи в Україні». Пожертву буде передано Всесвітній продовольчій програмі ООН, яка бореться з голодом у всьому світі та зараз розпочинає кампанію підтримки українців, які постраждали від війни за кордоном.

Louis Vuitton Moët Hennessy зобов’язується передати «першу екстрену пожертву» у розмірі 5 000 000 євро Міжнародному комітету Червоного Хреста і організовує внутрішню кампанію зі збору коштів для організації.

Як війну зображають українські дизайнери у своїх колекціях. Мода ніколи нічого не диктує, а лише відображає те, що відбувається навкруги.

Дизайнери – це люди, які наділені більш чуттєвим світосприйняттям. Вони відчувають біль спільноти. Дизайнери підсвічують те, що болить у суспільстві. Звісно, наша війна ще буде відображатися на світових подіумах і в наступному сезоні, і через сезон. Міжнародний сезон Ukrainian Fashion Week (UFW) стартував у липні на Мальті показом Nadya Dzyak у чорних відтінках. Над колекцією дизайнерка почала працювати ще в листопаді минулого року, коли довкола було чимало розмов про початок повномасштабної війни. Якщо раніше в колекціях Nadya Dzyak було багато яскравих кольорів та відтінків, адже саме вони надихали дизайнерку, то після 24 лютого чорнота стала відображенням стану її душі. Представлені під час Budapest Central European Fashion Week у рамках колективного шоу колекції українських брендів Kir Khartley, Starchak та Yadviga Netyksha також стали відображенням сприйняття дизайнерами війни. Моделі вийшли у бронезилетах з квітами (Yadviga Netyksha), футболках з вишивкою червоними нитками UKRAINE (Kir Khartley). Найболючіша згадка про події в Україні була нанесена нитками на oversize жакет – Маріупольський драмтеатр з написом “ДІТИ” (Starchak). Колекція "Ukrainian winter-summer 2022" дизайнера бренду Kir Khartley отримала назву “Свобода”. Під час її створення митець надихався силою жіночого духу. Водночас колекція Starchak "Ukrainian winter-summer 2022" стала оповіддю про трагедію українських міст, які постраждали від російського вторгнення. Вишивка назв населених пунктів була нанесена на спаплюжені гільзами, цвяхами та склом речі.

Переосмислення елементів мілітарі вже присутнє в нових колекціях українських дизайнерів, також вплив війни знайшов відображення в кольоровій палітрі та формах.

За час війни ми неодноразово переконалися, що культура — це не лише про творення сенсів у мирних обставинах, а й постійна робота з тим, що відбувається тут і тепер.

Висновки./Conclusions. Українська мода – це теж своєрідний фронт, яких захищає національну ідентичність. Одяг досі відіграє для деяких людей сакральну роль, особливо під час пересування. Існує багато історій про те, як

українці возять улюблені речі у валізах. Війна по-різному вплинула на представників модної індустрії. Дехто вирішив перекваліфікуватися та стати корисним в іншій сфері

«Одяг став дуже символічним, особливо одяг українських брендів. Так, у перші місяці Total War людей точно не цікавили нові речі, але зараз усе змінилося. Те, що ми зараз купуємо, завжди нагадує нам про війну – не про час страху, а про пробіск надії, який був у нас тоді. "»

СПИСОК ВИКОРИСТАНИХ ДЖЕРЕЛ

1. 8 українських дизайнерів про другий рік повномасштабної війни для модної індустрії. Elle: веб-сайт. URL: <https://elle.ua/moda/fashion-blog/ukrainski-dizayneri-pro-drugiy-rik-povnomasshtabnoi-viyni-dlya-modnoi-industrii/> (дата звернення: 26.10.2024).

2. Кікоть А., Щербань А., Панков Г. Модний костюм під час російського вторгнення в Україну. Українська культура: минуле, сучасне, шляхи розвитку. 2024. № 48. С. 355-361.

3. Українські дизайнери про те, як війна вплинула на їхні бренди. Bag Tone: веб-сайт. URL: <https://bagtone.ua/uk/blog/ukrayinski-dizajneri-pro-te-yak-vijna-vplinu-la-na-yikhni-brendi-b43.html> (дата звернення: 26.10.2024).

ДЖАЗ ЯК ФЕНОМЕН СУЧАСНОЇ УКРАЇНСЬКОЇ КУЛЬТУРИ

Столяр Марина Борисівна,
доктор філос. наук, проф.
Годун Олександр Анатолійович,
магістрант,
Національний університет
Чернігівський колегіум
імені Т. Г. Шевченка,
м. Чернігів, Україна

Вступ. Джаз у ХХ-ХХІ ст. став джерелом радості та оптимізму для багатьох людей. Відомо, що один з видатних джазових музикантів – Луї Армстронг, якого називали «генієм щастя», настільки надихав слухачів своєю музикою, що навіть ті, чиє існування було сповнене серйозних проблем, починали вірити, що життя є прекрасним, і добро обов'язково має перемогти. Не випадково джаз сьогодні є дуже популярним в Україні. Він виступає в якості провідного стиля певної кількості відомих у всьому світі українських виконавців і композиторів.

Ціль роботи: дослідити джаз як феномен сучасного українського культурного простору в контексті світової культури.

Матеріали та методи. Дослідники джазу як феномену культури підходять до його вивчення за допомогою певної низки методів та підходів: аналізу різних культурних впливів, дуже актуальним є синтез емпіричного матеріалу, особливо, якщо йдеться про джаз в Україні. Герменевтичний підхід дозволяє виявити світоглядні сенсожиттєві чинники, що сприяли появі джазу та його розвитку. Діахронічний підхід в межах культурології дозволяє проаналізувати 1) етапи становлення джазу від раннього стилю до сучасних його форм; 2) закономірності динаміки джазової музики; 3) зв'язок з академічною музикою, а також 4) процес розповсюдження джазової музики в різних культурних регіонах, закономірності інтеграції джазової музики з різними музичними культурами тощо. Синхронічний метод своїм предметом

має 1) взаємодію джазу з іншими стилями, видами музичного мистецтва; 2) осмислення місця джазу в конкретній, у тому числі, сучасній українській культурі.

Результати та обговорення. Вивчення місця джазу в українській культурі, систематизація історії українського джазу потребували розвитку емпіричної бази досліджень, а також відповідного категоріального апарату, що значною мірою було зроблено в межах унікального видання – «Української енциклопедії джазу» В. Симоненка, що включає понад 500 статей про особистості виконавців, їхні стилі, українські фестивалі джазової музики, джаз-клуби тощо [5].

Значну роль джазу в історії української культури відображено в низці досліджень. Зокрема О. Коверза вивчає джазове мистецтво початкового етапу його розвитку в Україні (20 – 30-х рр. ХХ ст.). При цьому вона виділяє такі напрями джазової музики того часу, як ексцентричний, прозахідний і сатиричний [1].

У роботі В. Романка «Джаз у музичній культурі України: соціокультурна та музикознавча інтерпретації» джаз розглядається як складний феномен, що впливає не тільки на розвиток української музики, але й на суспільство в цілому. При цьому автор вивчає український джаз в контексті глобальних тенденцій його розвитку [3].

Окрему групу досліджень представляють роботи, в яких вивчається фестивальна діяльність українських організаторів та джаз-музикантів [2, 4]. Наразі йдеться про такий важливий аспект культурологічного аналізу феномену джазу як його соціокультурні, ментальні впливи.

Якщо говорити про найбільш відомі у світі та в Україні джазові музичні колективи, солістів та композиторів, то ми би назвали наступні: 1) вокальний секстет ManSound, створений у 1994 р. В. Міхновецьким; 2) українську співачку, народну артистку України, переможницю конкурсу «Євробачення-2016» Джамалу (С. Джамаладінову); 3) трубача та композитора Денніса Аду та 4) Романа Гриньківа – виконавця та композитора, який

вдосконалив бандуру і адаптував її до виконання джазових композицій.

Колектив ManSound. На своїх концертах музиканти практично з перших хвилин гри надихають своїх глядачів, формують дуже сильне враження не тільки завдяки виконавчій техніці, але й за допомогою унікальних комунікативних практик: оптимізму, щирості, відкритості до публіки та взаємодією з нею.

Цей гурт пройшов довгий та складний шлях від наслідування західних взірців джазу до формування власного, неповторного стилю. Сьогодні ManSound відомий у всьому світі український джазовий колектив. Його вважають лідером чоловічого джазового ансамблевого виконавства. З успішними гастролями цей колектив побував у десятках країн світу, грав на більше, ніж 70 фестивалях. Гурт отримав дуже престижну нагороду в номінації «Найкращого вокального гурту» в межах All American Entertainment Awards (2001, США); у 2002 р. переміг на Міжнародному конкурсі в Австрії «Vokal Total» тощо. Також цей гурт ініціював регулярне проведення Міжнародного фестивалю джазових колективів «Vocal Zone» в Україні – фестивалю, присвяченого пам'яті засновника гурту – В. Міхновецького (1963 – 2004).

Якщо говорити про місце ManSound в нашій культурі, то треба, перш за все, зазначити, що цей музичний колектив є культурно-мистецьким брендом України в усьому світі. Своєю діяльністю гурт демонструє не тільки високий рівень інтеграції української культури у світову, але й передові позиції у відповідній галузі.

У творчості музикантів відбувається синтез культурних традицій класичної музики і джазу; світових хітів і української народної пісні, що є в цілому характерним для Української культури, яка знаходиться на перетині різних часів і цивілізацій. Для групи ManSound притаманним також є дійсне, а не формально-поверхневе подолання ідеологічних штампів радянського минулого з її фетишизацією та сакралізацією державної символіки. Зокрема у 2006 р. гурт записав свій варіант гімну України у джазовому аранжуванні. Гімн у такому «легковажному» варіанті було виконано під час святкування Дня

незалежності України.

Джазова творчість відомої співачки Джамали відрізняється використанням елементів традиційної кримськотатарської музики, що робить її пісні дуже експресивними. Зокрема в пісні «1944» співачка намагалася донести до слухачів трагедію депортованого народу у такий спосіб, щоб кожний відчув цю трагедію як свою власну, незалежно від приналежності до певного народу чи етносу. З цією піснею Джамала виступила на Євробаченні-2016, де вона представила Україну, і впевнено здобула перемогу.

Джамала своєю творчістю популяризує джаз в Україні. Завдяки співачці аудиторія почула сучасний, дуже урізноманітнений джаз, який може поєднуватись з іншими стилями. Вона не лише зробила джаз вагомою частиною своєї творчості, але й розширила його межі і можливості, інтегруючи джазові мелодії з етнічними мотивами і різними сучасними стилями.

Як джазова співачка вона залишається символом експерименту та індивідуальної свободи в музиці. Її джазові інтерпретації та імпровізації дозволили слухачам краще зрозуміти і оцінити цей жанр, зробивши його частиною української музичної культури.

Творчість Джамали має значний вплив на сучасну українську культуру. Її успіх на світовій сцені, унікальний виконавський стиль надихають молодих музикантів. Вона піднімає важливі етичні проблеми і національні питання. Джамала є однією з найбільш відомих у світі українських співачок, яка допомагає світові краще розуміти Україну, її сучасну культуру та історію.

Ще однією з провідних постатей сучасного українського джазу є Денніс Аду. Трубочник і композитор, він також є лідером декількох яскравих та відомих музичних колективів, що виконують його музичні композиції та джазові стандарти у відповідному аранжуванні. Однією з визначних подій у житті музиканта став запис альбому в США.

Крім виконавської діяльності музикант займається педагогічною. З 2010 р. він працює на посаді старшого викладача кафедри джазової музики Київської муніципальної академії музики імені Р. Глієра по класу труби та джазового

оркестру.

Д. Аду відіграє важливу роль у популяризації джазу в Україні. Його виступи та альбоми допомагають розширювати межі українського джазу, залучаючи нових виконавців і слухачів. Як композитор і трубач, він продовжує розвивати сучасну імпровізаційну музику, додаючи нові елементи та адаптуючи її для української аудиторії. Його творчість сприяє популяризації джазу як жанру в Україні та забезпечує зв'язок між українськими і світовими джазовими традиціями.

Також одним з відомих українських виконавців джазової музики є бандурист Роман Гриньків. Саме йому належить ідея вдосконалення українського національного музичного інструменту (бандури) з метою виконання на ньому джазових імпровізацій. Вдосконалена хроматична бандури, значно розширила можливості народного інструмента. Також автор презентував бандуру як цілий оркестр, демонструючи широку багату темброву звукову палітру інструменту.

Музикант помітив, що навіть відома джазова мелодія, якщо її виконати на бандурі без будь-яких змін мелодії, починає звучати з яскраво вираженим українським колоритом. Що вже говорити про аранжування українських народних мелодій!

Фактично композиторська й виконавська діяльність Р. Гриньківа змінила статус бандури як суто національного інструменту і підняла його на рівень світового джазового мистецтва.

Висновки. Таким чином, сучасний український джаз як феномен вітчизняної культури 1) у світоглядному плані демонструє можливості вільної самореалізації особистості; 2) виводить українське музичне мистецтво на світовий рівень; 3) формує позитивний імідж української культури у світі; 4) популяризує вітчизняну музику за кордоном; 5) створює потужні культурні та професійні зв'язки між українськими та світовими виконавцями; 6) розвиває імпровізаторську майстерність українських виконавців тощо; 7) створює традиції та школи джазової музики в Україні.

У перспективі автори планують досліджувати джаз як феномен міської культури, зокрема культури м. Чернігова.

ЛІТЕРАТУРА:

1. Коверза О. Становлення джазового мистецтва як феномену музичної культури 20-30-х рр. ХХ століття в Україні. Актуальні питання гуманітарних наук. 2015. Вип. 14. С. 87 – 93.
2. Москвічова Ю. Музичне мистецтво. Наукові записки. Серія: Мистецтвознавство. 2016. Вип. 35. № 2. С. 60 –67.
3. Романко В. І. Джаз у музичній культурі України: соціокультурна та музикознавча інтерпретації: автореф. дис. ... канд. мистецтвозн. : 17.00.03. / НМАУ ім. П. І. Чайковського. Київ, 2001. 20 с
4. Рось З. Класифікація українських джазових фестивальних акцій періоду незалежності (1991 – 2012). Вісник НАКККіМ. 2018. Вип. 4. С. 326-331.
5. Симоненко В. Українська енциклопедія джазу. К.: Центрмузінформ, 2004. 232 с.

СТЕРЕОТИПИ В СЕРЕДОВИЩІ ЛІКАРІВ ТА ПАЦІЄНТІВ В УКРАЇНІ

Троценко Олексій Володимирович,

ст. викладач

Гурська Марина Ігорівна,

студентка

Харківський національний медичний університет

м. Харків, Україна

Вступ: Стереотип – це заздалегідь сформована людиною оцінка чого-небудь, у даному випадку у медичній сфері. Ці стереотипи можуть бути як позитивними, так і негативними, впливаючи на довіру до лікарів, сприйняття їхніх компетенцій, а також на ставлення до пацієнтів різних соціальних груп. Наприклад, існують стереотипи щодо компетентності лікарів різних вікових груп, їхньої кваліфікації або статі. Також пацієнти часто мають певні уявлення щодо того, як вони мають поводитися під час лікування або яких результатів можна очікувати від терапії.

Ціль: Дослідити явище стереотипів у середовищі лікарів та пацієнтів в Україні.

Матеріали та методи: У ході дослідження був проведений аналіз вітчизняної літератури та проведено опитування цивільних осіб та персоналу лікарні «ЛПЛ Кременчуцька» реабілітаційного відділення.

Результати: Загалом стереотипи можна поділити на такі дві групи: серед лікарів та серед пацієнтів. До першої групи відносяться достатньо поширений-вікова дискримінація.

Старших лікарів часто вважають менш гнучкими та наче вони використовують застарілі методи лікування. У той же час молодим спеціалістам не довіряють тому, що у них недостатньо досвіду. Проведене опитування цивільних показало, що 58% погоджуються з першим стереотипом (рис. 1) та 36% погодились з другим упередженням (рис. 2).

Чи вважаєте ви, що старші лікарі не є гнучкими і використовують тільки застарілі методи лікування?

50 ответов





Рис. 1

Чи довіряєте ви молодим лікарям?

50 ответов



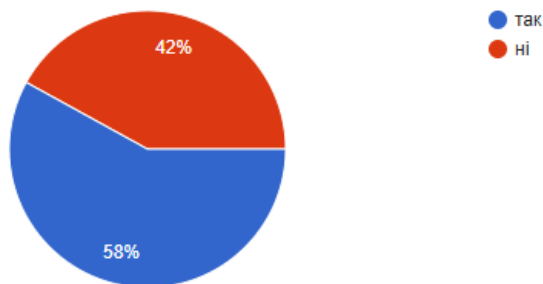



Рис. 2

Також ще подекуди залишилась гендерна нерівність – це може підтвердити тогорічний скандал, який виник під час розподілу на інтернатуру у Львівському національному медичному університеті імені Данила Галицького. Ректор даного університету принижував дівчат за їхні прізвища та бажання бути хірургом. «Жінка, а хоче різати! Сумне. Я би такої знати не хотів», – каже нібито керівник вишу. «А якби рибу фарширувала?» – відповідає хтось із комісії. Ректор продовжує: «А якщо мене заріже вночі?».

До другої групи стереотипів дуже часто відносять, що немає кваліфікованих спеціалістів у державних лікарнях, бо всі вони або виїхали за кордон, або приймають у приватних клініках. Насправді, це не завжди так, адже можна знайти висококваліфікованого фахівця і в звичайній лікарні не обласного центру – з чим і погодились 60% опитуваних, але, на жаль, 40% вірять у даний стереотип (рис. 3).

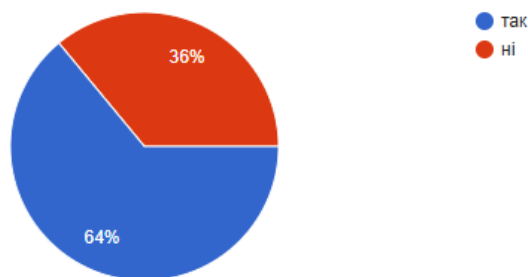
Чи вважаєте ви, що усі кваліфіковані фахівці приймають у приватних лікарнях?

50 ответов

 Копировать диаграмму



Рис. 3

Взяти навіть сферу реабілітації, не кожен приватний центр згодиться взяти важкого хворого після інсульту, тоді як у державній лікарні, у реабілітаційному відділенні кожен другий пацієнт буде саме з таким діагнозом та їм допомагають повернути максимально повноцінне життя. Також було проведене опитування серед персоналу лікарні «ЛІЛ Кременчуцька» реабілітаційного відділення. У частини опитуваних є досвід роботи у приватних закладах. Одні позначають цей досвід достатньо негативним: «Нічого хорошого, найманий працівник немає права голосу, ти менш захищений ніж у державній». У цей же час інші мають лише чудові спогади та задоволені: «Це був цікавий дослід, який допоміг ознайомитися на практиці з вузько направленою реабілітацією та обладнанням різного виду для неї». Але усі погодились, що працювати у державній лікарні краще з багатьох причин, основні: «Обираю працювати у державній лікарні, тому що я впевнена у соціальному захисті і нормальному графіку роботи», «Робота у державній лікарні дозволяє глибше ознайомитися з більшим спектром захворювань, методами реабілітації та обладнанням, що дає змогу покращити свої навички як спеціаліста», «У колективі дружня атмосфера, соціальний захист, керівництво краще та набагато цікаві випадки».

Висновок: Це лише частина стереотипів, але й ті вже достатньо можуть ускладнювати весь процес лікування. Вони впливають на дуже важливу

складову – довіра між пацієнтом та лікарем. Тому слід подолати дані упередження у медичній сфері, щоб покращити комунікацію лікар-пацієнт.

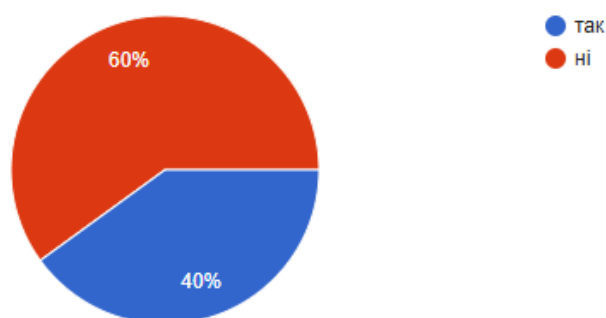
ВИКОРИСТАННІ ДЖЕРЕЛА:

1. У Львівському медуніверситеті спалахнув скандал під час розподілу випускників. *ТСН*. – URL: <https://tsn.ua/ukrayina/volkodav-oh-i-familiya-ta-vona-zamizh-viyde-u-lvivskomu-meduniversiteti-spalahnuv-skandal-pid-chas-rozpodilu-vipusknikiv-video-2354998.html> (дата звернення: 29.10.2024).

2. Буйських Ю. Життя в клініці: субкультура лікарів у просторі сучасного міста. // Матеріали до української етнології. Збірник наукових праць. Вип. 10 (13). К., 2011. С. 77–78.

LITERATURE

HISTORIOGRAPHIC METAFICTION AS POSTMODERNIST CHALLENGE TO CLASSICAL HISTORICAL NOVEL

Harnaha Valentyn Pavlovych

Student

The Bohdan Khmelnytsky National University of Cherkasy
Cherkasy, Ukraine

Introduction. Historiographic metafiction as a subgenre of postmodernist literature represents a significant departure from traditional historical narrative forms, emerging as a distinctive postmodernist literary phenomenon that challenges conventional approaches to historical representation. This literary form has gained particular prominence since the late 1960s, fundamentally reconceptualizing the relationship between fiction and historical truth while questioning established narrative conventions.

Aim. This paper aims to provide a comprehensive analysis of historiographic metafiction within the context of postmodernist literature, with particular focus on its definition, development, and distinguishing characteristics compared to metafiction and classical historical novel.

Materials and methods. The research methodology employs a comparative analysis of theoretical frameworks and literary texts, primarily drawing from L. Hutcheon's foundational work on historiographic metafiction and A. J. Elias' structured comparison between classical historical novel and historiographic metafiction.

The study examines key literary works and critical texts spanning from the classical historical novel to contemporary historiographic metafiction, utilizing both primary sources and secondary scholarly literature to analyse their distinctive characteristics and theoretical foundations.

Results and discussion. Metafiction is a literary technique that self-consciously highlights its own fictional nature, challenging the boundaries between fiction and reality. First coined by William H. Gass in the late 1960s, the term “metafiction” deliberately critiques its construction methods, thus examining the fundamental structures of narrative fiction and considering the potential fictionality of the world beyond the literary text [13, p. 2]. This genre encourages readers to maintain an awareness of the text’s artifice, promoting an active engagement rather than passive immersion [8, p. 109; 15, c. 106–107].

The term “metafiction” has been associated with postmodernist literary theory, which often rejects the concept of selfhood in fiction, thus complicating the notion of self-consciousness. Despite its relatively recent definition, metafictional traits have existed throughout literary history, with postmodernist works frequently referencing earlier texts and blending fiction with criticism [2, p. 1–2]. Examples of metafiction include such novels as Laurence Sterne’s “Tristram Shandy”, John Fowles’s “The French Lieutenant’s Woman”, and Italo Calvino’s “If on a winter’s night a traveller”, which all engage readers in a dialogue about the act of reading and the nature of storytelling [1, p. 151–152].

J. Williams’s alternative term “narrative reflexivity” underscores the complexity of linguistic representation in narratives, viewing metafiction as a strategy that can be employed consistently or sporadically to highlight a text’s fictionality [12, p. 366]. This reflexivity aligns with postmodernist poetics and aesthetics, involving explicit narrators, commentary, and self-analysis.

Metafiction is part of a broader cultural trend since the 1960s that includes terms like “metapolitics” and “metatheatre”, reflecting a growing interest in how humans construct and mediate their experiences of the world through formal self-examination [13, p. 2–3]. Despite early perceptions that metafiction signalled the death of the novel, it has instead become a dynamic element of postmodernist literature, enriching the genre with its innovative techniques and blending of non-fictional and metafictional discourses [10, p. 100; 12, p. 408].

Postmodernist literature, rich with genre eclecticism, often incorporates

metafictional elements to critique traditional narrative forms. As K. Tarasenko and T. Shadrina explain, postmodernist novels span various genres, such as philosophical, socio-philosophical, socio-psychological, confessional novel, anti-utopian, intellectual, historiographic or pseudo-historical, science-fiction novel, highlighting the genre's versatility [18, c. 22].

The parodic mode prevalent in postmodernist literature has led to the creation of pseudo-genres like "pseudo-historical" novel, such as "The Name of the Rose" by Umberto Eco [18, c. 23; 19, c. 26]. This mode facilitates the blend of genre elements from both popular and intellectual literature, contributing to the breakdown of classical genre paradigms [14, c. 76].

Historiographic metafiction, a subset of metafiction, emerged in the works of writers like Jorge Luis Borges and Gabriel García Márquez, with his "One Hundred Years of Solitude" (1967) cited as one of the earliest examples [18, c. 24]. This genre often intertwines historical and historiographic elements, though not every novel with historical settings qualifies as historiographic metafiction, as these settings often serve merely as backdrops [16, c. 344].

The term "historiographic metafiction" was first introduced by the Canadian scholar Linda Hutcheon in 1988, who explained that "historiographic" means "writing history", and "metafiction" refers to a text that reflects on its fictional nature, highlighting the constructed nature of the work and exposing the "textuality of the text" [17, c. 193]. L. Hutcheon's concept is a critical cornerstone in postmodernist literary theory, addressing the intricate interplay between history and fiction. She asserts that historiographic metafiction challenges traditional distinctions between the literary and historical by emphasizing their similarities rather than differences. Both history and fiction are seen as linguistic constructs that rely on semblances of truth rather than objective reality, incorporating past texts into their narratives [5, p. 105].

L. Hutcheon argues that postmodernism embodies paradoxical cultural endeavors, critiquing and utilizing the very structures it opposes. This tension is evident in historiographic metafiction, which separates its self-referential form from historical context, thus questioning the possibility of obtaining historical knowledge

[5, p. 106]. Postmodernist novels like Julian Barnes' "Flaubert's Parrot" and Timothy Findley's "Famous Last Words" illustrate the notion that multiple truths exist, and what is often labelled as falsehoods are simply different versions of truth. Historiographic metafiction challenges the distinction between fiction and history by addressing and transcending their framing devices, rejecting both authentic representation and inauthentic imitation [5, p. 109–110].

Moreover, L. Hutcheon highlights that rewriting the past in both fiction and history connects it to the present, preventing it from being viewed as definitive and teleological [5, p. 110]. She also notes that historiographic metafiction incorporates a wide range of culturally significant intertexts, challenging and exploiting these discourses [6, p. 16]. By questioning the foundation of historical claims to truth, historiographic metafiction asserts that both history and fiction are human constructs, deriving their "truth" from this shared identity. This genre demonstrates that the past, though it existed, is only accessible through its textualized forms, such as documents and eyewitness accounts [7, p. 371].

A. Nünning argues that identifying postmodernism solely with historiographic metafiction may overlook the variety and breadth of postmodernist innovation, suggesting that L. Hutcheon's portrayal is one of several competing interpretations [9, p. 360]. Nonetheless, L. Hutcheon's insights remain influential, providing a nuanced understanding of how postmodernist literature reconfigures a contemporary approach to history and fiction.

A.J. Elias outlined a structured comparison between classical historical novel and historiographic metafiction. According to his research, classical historical novel:

1. Views history as an inherent reality.
2. Regards history as a cultural shaping force, assessable by an impartial observer who can identify and analyze historical patterns, particularly in economic contexts, through scientific induction.
3. Upholds the idea of cultural and personal values, primarily derived from Western bourgeois economics.
4. Believes in a linear historical progression driven by progress.

By contrast, historiographic metafiction:

1. Considers history to be culturally constructed.
2. Argues that the past influences the present, but maintains that people

can only understand fragments, and any historical narrative is shaped by cultural context. History is seen as sublime, beyond full articulation or representation, which influences ethical behavior in the present. 3. Strongly challenges the concept of cultural and personal values, especially those rooted in Western capitalist economics. 4. Views history as a flat surface and replaces the idea of historical progress with the notion of delay [3, p. 97].

As demonstrated above, historical fiction and historiographic metafiction, while both engaging with history, approach it in markedly different ways. Historical fiction typically sets its narratives in a specific period well before the author's and reader's birth aiming to accurately depict the customs and mentality of that era. This genre often focuses on characters facing significant historical conflicts, whose outcomes are known to readers, providing a sense of divided loyalties within a clear historical framework. Pioneers of this genre like Walter Scott, with novels such as "Waverley" (1814), and notable works by Victor Hugo or Alexandre Dumas exemplify this genre, where personal fortunes intertwine with broader social conflicts [1, p. 114–115; 11, p. 78].

In contrast, historiographic metafiction is a more complex and self-reflective genre. It does not conform to the realist traditions of historical novels but instead represents a postmodernist perspective, viewing historical reality as chaotic and fantastic. Consequently, historiographic metafiction often feels different from traditional historical novels, intentionally reflecting a sense of disorientation through its narrative style [4, p. 92].

Historiographic metafiction is characterized by its self-awareness and its critical examination of historiography, blending historical events with a reflection on the act of writing history itself. This fusion results in a narrative that is as much about the nature of historical knowledge and the writing process as it is about the historical events depicted [8, p. 108].

Conclusions. In summary, historiographic metafiction radically differs from classical historical novels by rejecting history as an objective, linear narrative and instead presenting it as a culturally constructed, fragmented experience. Unlike

traditional historical novels that aim to accurately depict past eras, this genre challenges established historical representation by emphasizing multiple interpretations and questioning historical knowledge. It replaces the concept of historical progress with a critical, self-reflective approach that exposes the subjective nature of historical understanding. Ultimately, historiographic metafiction transforms historical narrative into a complex exploration of how historical truth is constructed.

REFERENCES

1. Baldick, C. *The concise Oxford dictionary of literary terms*. Oxford : Oxford University Press, 2001. 280 p.
2. Currie, M. (ed.) *Metafiction*. New York, London : Routledge, 2013. 262 p.
3. Elias, A. J. *Sublime desire: history and post-1960s fiction*. Baltimore, London : Johns Hopkins University Press, 2001. 320 p.
4. Fludernik, M. History and metafiction: experientiality, causality, and myth. *Historiographic metafiction in modern American and Canadian literature*. Paderborn : Schöningh, 1994, P. 81–101.
5. Hutcheon, L. *A Poetics of postmodernism: history, theory, fiction*. New York, London : Routledge, 1988. 268 p.
6. Hutcheon, L. Historiographic metafiction parody and the intertextuality of history. *Intertextuality and contemporary American fiction* / eds. P. O'Donnell, R. Con Davis. Baltimore : Johns Hopkins University Press, 1989. P. 3–32.
7. Hutcheon, L. The postmodern problematizing of history. *English studies in Canada*. 1988. № 14 (4). P. 365–382.
8. Mandricardo, A. *The end of history in English historiographic metafiction* : Tesi di dottorato in Filologia Moderna. Venezia : Universita Ca'Foscari Venezia, 2010. 300 p.
9. Nünning, A. Where historiographic metafiction and narratology meet: towards an applied cultural narratology. *German Narratology*. 2004. Vol. 38. № 3. P. 352–374.

10. Stirling, G. Neurotic narrative: metafiction and object-relations theory. *College Literature*. 2000. № 27 (2). P. 80–102.
11. Stocker, B. D. Historical fiction: towards a definition. *Journal of Historical Fictions*. 2017. № 2 (1). P. 65–80.
12. Tykhomyrova, O. Metafiction in contemporary English-language prose: Narrative and stylistic aspects. *In Lege artis. Language yesterday, today, tomorrow. The journal of University of SS Cyril and Methodius in Trnava*. Warsaw : De Gruyter Open, 2018. Vol. III (1). P. 363–416.
13. Waugh, P. *Metafiction: the theory and practice of self-conscious fiction*. London : Routledge, 1984. 176 p.
14. Бернадська Н. Постмодернізм і “пам’ять жанру”. *Слово і Час*. 2015. № 7. С. 74–78.
15. Ватажко Е. Поняття “метатекстуальність” і “метаповідь” у літературознавчому дискурсі. *Слово і Час*. 2021. № 2 (716). С. 100–109.
16. Дробіт І. Британська історіографічна металітература кінця ХХ – початку ХХІ століть: гібридизація історичного роману в межах постмодерністської парадигми. *Вісник Львівського університету : зб. наук. праць*. Львів : Видавничий центр ЛНУ ім. І. Франка, 2014. Вип. 60 (Ч. 1). Серія філологічна. С. 338–347.
17. Стовба Г. Жанровое своеобразие и тенденции развития английского постмодернистского романа к. ХХ – н. ХХІ в. *Вісник Харківського національного університету імені В. Н. Каразіна*. 2013. № 67. С. 191–196.
18. Тарасенко К. В., Шадріна Т. В. Модифікації романного жанру в літературі постмодернізму. *Держава та регіони. Серія: Гуманітарні науки*. 2013. № 1. С. 16–25.
19. Тупахіна О. Вікторіанська спадщина в дзеркалі постмодерністської рецепції: термінологічний аспект. *Науковий вісник Міжнародного гуманітарного університету. Серія “Філологія”*. 2014. Вип. 10. Т. 2. С. 23–28.

ПРОБЛЕМА ТРАДИЦІЙ І НОВАТОРСТВА В УКРАЇНСЬКІЙ ЛІТЕРАТУРІ ХХІ СТОЛІТТЯ

Свириденко Наталія Миколаївна,
вчитель української мови та літератури II категорії,
Пархомівський ліцей Краснокутської селищної ради
Богодухівського району Харківської області

Українська література ХХІ століття є свідком складних і багатовекторних змін, зумовлених як внутрішніми процесами в Україні, так і впливами глобалізованого світу. Це період, коли література намагається віднайти своє місце в контексті сучасних культурних, соціальних і політичних реалій. Однією з основних проблем, що постають перед українськими письменниками та критиками, є питання співвідношення традицій і новаторства. Як зберегти національну ідентичність, не відступаючи від історичних літературних традицій, і водночас не втратити актуальність у світі, де постійно змінюються вимоги до художньої виразності?

Актуальність цієї теми полягає в тому, що традиція та новаторство є двома взаємопов'язаними складовими розвитку літератури, і їх гармонійне поєднання є важливим для збереження національної культурної спадщини, а також для її адаптації до нових умов. Традиція, як спосіб зв'язку з минулим, і новаторство, як прагнення до осучаснення та експериментів, часто вступають у конфлікт, що робить дослідження їх взаємодії важливим не тільки для літературознавства, а й для розуміння культурної ситуації в Україні.

Метою цієї статті є аналіз проблеми взаємодії традицій і новаторства в українській літературі ХХІ століття. Завданням дослідження є виявлення основних напрямків, у яких сучасні автори розвивають традицію та інтерпретують її в новому контексті, а також визначення ролі новаторських підходів у формуванні національної літературної ідентичності.

Дослідження цієї проблеми є надзвичайно важливим у часи, коли українська культура перебуває на перехресті між збереженням національних

цінностей і інтеграцією в глобальні культурні процеси. У межах цієї статті будуть розглянуті основні тенденції в українській літературі XXI століття, зокрема, як традиція та новаторство взаємодіють у творчості українських авторів, а також як ці процеси впливають на еволюцію літературної мови та формування нових культурних моделей.

Проблема традицій і новаторства є однією з центральних у літературознавстві, адже вона безпосередньо стосується процесу творчої еволюції та змін у культурних формах, а також взаємодії між національним контекстом і глобальними літературними тенденціями. В українській літературі XXI століття ця проблема набуває особливої значущості в умовах постмодерністських і метамодерністських течій, глобалізації культурних процесів, а також значних соціально-політичних трансформацій в Україні.

Одним з перших, хто звернув увагу на складність взаємодії традицій та новаторських явищ у літературі, був український літературознавець Юрій Шевельов. У своїх працях він неодноразово зазначав, що будь-яка література неможлива без взаємодії з традицією, яка слугує основою для нових творчих пошуків. Ідея продовження культурної традиції в поєднанні з новаторськими пошуками є однією з ключових у його літературознавчій концепції.

Дослідження традиції та новаторства в українській літературі XXI століття значно розширюють та доповнюють ці теоретичні підходи. У роботах Олександра Ірванця, зокрема, наголошується на важливості "літературних експериментів" як засобу переосмислення традиційних форм, жанрів і образів у сучасній українській літературі. Водночас, дослідники, такі як Оксана Забужко та Сергій Жадан, ставлять питання про збереження культурної ідентичності в умовах постмодерністських зрушень, коли традиція може виявлятися у вигляді "нових інтерпретацій" минулого.

Сучасна українська проза, зокрема у творчості таких авторів, як Юрій Андрухович, Василь Шкляр та Тарас Прохасько, яскраво демонструє поєднання традиційних тем із новаторськими підходами. Андрухович у своїх романах («Перверзія», «Лексикон інтимних міст») використовує елементи

постмодернізму, при цьому постійно звертаючись до української історії, культури та літератури. Новаторські підходи Андруховича не є запереченням традиції, а радше її переосмисленням у контексті сучасного світосприйняття.

Іншим прикладом є творчість Сергія Жадана, де його тексти поєднують традиції української поезії з елементами соціальної критики та постмодерністського дискурсу. У романі «Ворошиловград» Жадан звертається до теми провінційної України, але з використанням нових мовних засобів і стилістичних прийомів, що свідчить про пошук автором нового вираження для традиційних сюжетів.

Українська поезія ХХІ століття також продовжує взаємодіяти з традицією, але водночас активно шукає нові форми виразу. Поети, такі як Ігор Котик, Любов Якимчук та Анатолій Кичинський, прагнуть поєднувати класичні поетичні форми з авангардистськими техніками. Ігор Котик у своїй творчості використовує елементи класичної рими та метрики, але через постмодерністські техніки (псевдодокументалізм, фрагментація тексту) створює нові, нестандартні поетичні структури.

Любов Якимчук, у свою чергу, займається переосмисленням традиційної української поезії, використовуючи в своїх текстах елементи феміністичної теорії та глибоке осмислення історичної пам'яті. Її поезія (особливо у збірках «Абрикосова смерть», 2015) демонструє взаємодію з традиціями української поезії, але з акцентом на інноваційність форми та змісту.

У роботах сучасних літературознавців особливу увагу приділено аналізу конфліктів між традицією та новаторськими тенденціями в українській літературі. Дослідження таких авторів, як Марина Шевченко та Наталія Іваничук, звертають увагу на те, як новаторські тенденції можуть змінювати сприйняття традиційних образів, але водночас зберігати їхню сутність. За словами Шевченко, новаторство не завжди є протистоянням традиції, а часто є її еволюцією, де нові форми дозволяють старим ідеям відновлюватися і трансформуватися у новому культурному контексті.

Дослідження проблеми традицій і новаторства в українській літературі

XXI століття показує, що ці два процеси не є взаємно виключними, а взаємодіють, створюючи нові культурні й літературні форми. Сучасні автори, не відкидаючи традиційних цінностей і мотивів, інтерпретують їх у нових контекстах, використовуючи новаторські форми і техніки. Це дозволяє зберігати зв'язок з національною культурною спадщиною, одночасно забезпечуючи літературі актуальність і динамізм у сучасному світі.

Поняття «традиція» в літературі є багатограним і багатозначним. У класичному розумінні традиція — це передача культурних, моральних, естетичних і художніх цінностей від одного покоління до іншого. У літературному контексті традиція виявляється через використання сталих форм, жанрів, мотивів, стилістичних прийомів, а також через звернення до попередніх етапів розвитку національної літератури. Традиція є важливим інструментом збереження національної ідентичності, зв'язку між поколіннями письменників і читачів, а також способом осмислення культурної спадщини.

У XXI столітті українська література, з одного боку, продовжує спиратися на свої історичні традиції, з іншого — активно шукає нові виразні засоби для передачі суспільних і культурних змін. Вона залишається органічною частиною національної культури, але водночас зазнає впливу глобалізаційних процесів, інтеркультурного діалогу та нових літературних напрямів, що, у свою чергу, стають частиною традиції.

Однак, незважаючи на вплив нових течій, українська література XXI століття зберігає глибоке коріння в своїх традиціях. Це в першу чергу стосується національних тем і мотивів, що безперервно перетинаються в історичних, соціальних і культурних текстах. Письменники XXI століття продовжують звертатися до важливих питань національної ідентичності, історичної пам'яті, мови і культури, залишаючи в своїх творах свідчення тих подій і процесів, що визначали становлення української державності та культури.

Традиційні для української літератури образи, теми і символи, такі як природа, родина, боротьба за свободу, національне самовизначення, часто

отримують нове трактування в контексті сучасних соціальних реалій. Наприклад, у творах Юрія Андруховича, Оксани Забужко та Сергія Жадана можна побачити, як традиційні мотиви української літератури (рід, земля, історична пам'ять) переплітаються з новими сюжетами, такими як постколоніальна рефлексія, глобалізація, війна та переселенці.

Ідея національної єдності та боротьби за незалежність, яка була центральною темою української літератури у попередніх століттях, зберігається і в сучасному контексті, але набуває нових форм. Твори ХХІ століття, як, наприклад, роман «Ворошиловград» Сергія Жадана або «Залишенець» Василя Шкляра, зберігають зв'язок з класичними традиціями української прози, однак вводять нові елементи, що відповідають сучасним соціальним і політичним реаліям.

Важливим аспектом традиції української літератури ХХІ століття є також збереження і трансформація класичних жанрів. Проза, поезія, драма та есеїстика продовжують розвиватися, утримуючи зв'язок з минулими літературними зразками, але водночас зазнають впливу нових стильових і жанрових експериментів. Відродження інтересу до поетики постмодернізму, використання метафоричної мови, інтертекстуальності, жанрової гібридності-усе це стало невід'ємною частиною сучасної української літератури.

Традиція також виявляється в мовних особливостях. У поезії ХХІ століття зберігається тенденція до використання багатой, образної української мови, часто через експерименти з лексикою та граматичними конструкціями, що дозволяє писати про складні соціальні та культурні процеси. Ця традиція виявляється не лише в збереженні мовних норм, але й у пошуках нових, автентичних способів вираження через літературну мову.

Особливо важливою є традиція як засіб національної ідентичності. Українська література ХХІ століття активно працює на збереження і розвитку української культурної спадщини, що має велике значення в умовах постколоніальної ситуації та післяреволюційного часу. Відродження

національної пам'яті, популяризація української історії та культури, осмислення минулих трагедій (Голодомор, політичні репресії, війна) — ці теми стали важливою частиною сучасної української літератури. Водночас, літературні твори, такі як романи Оксани Забушко чи Тараса Прохаська, часто орієнтовані на діалог з сучасним світом, а не на замкнутість в національних межах.

Отже, традиція української літератури XXI століття є живим і динамічним процесом. Вона не лише зберігає основні культурні та національні орієнтири, але й активно трансформується, відповідаючи на виклики сучасності, зберігаючи баланс між традиційними літературними цінностями та новими інноваційними пошуками.

Новаторство в літературі — це творчий підхід, який передбачає порушення традиційних канонів і пошук нових форм, мовних засобів, стилістичних прийомів та структурних елементів у літературних творах. Новаторство має на меті створення оригінальних та інноваційних художніх концепцій, які здатні змінювати уявлення про літературу, перехід до нових етапів її розвитку та формування нових естетичних стандартів.

У літературному контексті новаторство часто виражається в експериментах з мовою, композицією, стилістикою, жанром. Літературні новатори можуть працювати як з текстами попередників, так і з сучасними реаліями, адаптуючи нові прийоми для зображення складних соціальних, політичних і культурних явищ. У такому контексті новаторство не є просто відмовою від традицій, а є логічним розвитком літератури, що відображає реалії свого часу та прагне передати нові культурні сенси, адекватні змінам у суспільстві.

У XXI столітті новаторство в літературі зазнає впливу численних нових течій, таких як постмодернізм, метамодернізм, а також цифрові та мультимедійні форми літератури. Письменники активно шукають способи представлення складних ідеологічних і соціальних тем, використовуючи експериментальні форми на межі жанрів, стилів та медіа. Літературне новаторство XXI століття охоплює не лише структуру тексту, а й способи

взаємодії з читачем, оскільки автори часто залучають новітні технології та медіа, таким чином змінюючи традиційні канали комунікації.

Літературний процес ХХІ століття є безпосередньо пов'язаним із серйозними культурними, соціальними та політичними змінами, що відбуваються як в Україні, так і в світі. Глобалізація, цифровізація, розвиток нових комунікаційних технологій, а також численні політичні трансформації, війни та соціальні рухи значно вплинули на тематику і форми літератури цього століття.

1. Глобалізація і культурні зміни.

Глобалізація спричинила посилення міжкультурного обміну, що стало важливим чинником у розвитку літератури ХХІ століття. Вона сприяла появі нових стилістичних течій і методів, а також відкрила українським письменникам можливість взаємодії з іншими літературними традиціями світу. Сучасна література активно включає інтертекстуальність, переписуючи та комбінуючи світові культури і мови, тим самим створюючи нові сенси та інтерпретації на основі уже відомих літературних образів і сюжетів.

В Україні, зокрема, літературний процес ХХІ століття тісно пов'язаний з національною ідентичністю, що переживає процес реконструкції після періоду пострадянської інерції. Письменники шукають способи інтеграції української культури у загальносвітову, а також адаптують світові тренди до локальних умов.

2. Цифровізація та медіа-література.

Технологічні зміни, зокрема розвиток Інтернету і цифрових медіа, кардинально змінили підходи до створення і сприймання літератури. Цифрові платформи, блоги, соціальні мережі стали новими майданчиками для публікації та популяризації літературних творів. З'явилися нові форми взаємодії між автором і читачем, як-от інтеркативні текстові проекти, цифрові романи, графічні новели, відео-література.

В Україні це також привело до розвитку нових жанрів, таких як блогосфера та літературні журнали в Інтернеті, що значно змінили традиційний

літературний процес, дозволяючи авторам безпосередньо взаємодіяти з читачами та отримувати миттєвий відгук. Це також розширило доступ до літератури, дозволивши молодим авторам швидко заявити про себе.

3. Соціальні рухи та політичні зміни.

Політичні та соціальні трансформації, що відбулися в Україні після здобуття незалежності, а також Євромайдан та війна на Сході України, справили великий вплив на літературний процес. У творах сучасних українських авторів часто присутні теми національної ідентичності, війни, соціальної несправедливості, посттравматичного досвіду.

Твори Оксани Забужко, Сергія Жадана, Василя Шкляра та інших авторів стали важливими інструментами осмислення нових політичних реалій. Література XXI століття активно реагує на актуальні соціальні запити, стаючи засобом колективного самоусвідомлення і терапії. Письменники активно звертаються до теми війни, еміграції, руйнації традиційних сімейних і суспільних структур, зображаючи складність і травматичність цих процесів.

Водночас, література XXI століття ставить під питання традиційні моральні та етичні норми, що є результатом соціальних змін і постмодерністської кризи. Автори часто працюють з іронією, фрагментарністю, змішанням жанрів і стилів, що дозволяє створювати нові формати для вираження складних реалій.

4. Екологічні та глобальні проблеми.

У глобальному контексті сучасна література активно реагує на проблеми, пов'язані з екологічними катастрофами, зміною клімату, а також питаннями глобальної нерівності, міграції та прав людини. В Україні ці проблеми також знаходять своє відображення в літературі, зокрема в контексті війни, розрухи, біженців і боротьби за збереження навколишнього середовища.

Таким чином, новітні культурні, соціальні та політичні зміни суттєво вплинули на літературний процес XXI століття, сформувавши нові літературні стратегії та концепти. Від традиційних художніх форм автори рухаються до гнучкіших, міжжанрових та мультимедійних способів творчості, в той час як

сучасні соціальні й політичні зміни дають їм нові матеріали для глибокого осмислення нових викликів, перед якими стоїть не лише українське, а й світове суспільство.

Аналіз проблеми традицій та новаторства в українській літературі ХХІ століття показав, що сучасна українська література знаходиться на перехресті двох основних напрямків: збереження національної культурної спадщини та інноваційних пошуків, спричинених новими соціальними, культурними і політичними викликами. Вона є не лише відображенням реалій сьогодення, а й активним учасником глобальних процесів, таких як постмодернізм, метамодернізм і глобалізація.

1. Збереження національних традицій в літературі ХХІ століття є важливою складовою її розвитку. Однак це збереження не є пасивним копіюванням минулих зразків. Автори ХХІ століття не лише звертаються до національних тем і образів, але й трансформують їх відповідно до сучасних умов. Письменники активно працюють з такими темами, як національна ідентичність, історична пам'ять, війна та соціальна справедливість. Водночас вони використовують новітні стильові й жанрові прийоми, зберігаючи зв'язок з минулими поколіннями і сприяючи розвитку національного літературного канону.

2. Новаторство в українській літературі ХХІ століття активно проявляється в експериментах з мовою, стилістикою, жанром та композицією. Автори активно інтегрують до своїх творів постмодерністські та метамодерністські елементи, зокрема, грають із фрагментацією тексту, інтертекстуальністю, парадоксами і водночас використовують нові медіа-формати. Технологічні зміни та розвиток цифрових комунікацій також змінюють формат літератури, дозволяючи інтерактивність і нові форми літературного спілкування, що відкриває можливості для авторів і читачів.

3. Соціальні та політичні фактори, такі як глобалізація, зміни в національному самоусвідомленні, постколоніальні процеси та війна на сході України, безперечно, впливають на тематику й стиль української літератури.

Письменники, як-от Сергій Жадан, Оксана Забужко, Василь Шкляр, Тарас Прохасько та інші, активно звертаються до реалій сучасності, зображаючи не лише історичні, а й соціально-політичні катастрофи, наслідки війни, а також труднощі міжкультурних ідентичностей в умовах пострадянського простору.

Прогноз на майбутнє: як буде розвиватися цей процес у наступні десятиліття.

У наступні десятиліття українська література продовжить розвиватися в контексті глобалізації та швидких технологічних змін. Прогнозуючи основні напрямки її розвитку, можна виділити кілька ключових аспектів:

1. Зростаюче значення міжкультурного діалогу. Українська література ХХІ століття вже активно вступила в міжнародну арену, але в майбутньому цей процес буде ще більш інтенсивним. Автори продовжать взаємодіяти з іншими культурами, що, ймовірно, призведе до нових форм і стилів у літературі, які поєднують глобальні та локальні культурні елементи.

2. Розвиток мультимедійних та інтерактивних форм. Літературні твори будуть все більше адаптуватися до цифрових технологій, створюючи нові формати, що включають елементи кіно, аудіо, відео та інтерактивних платформ. Це дозволить читачам отримувати нові естетичні та когнітивні переживання, а також активно взаємодіяти з текстами.

3. Збереження національної ідентичності в умовах глобалізації. Незважаючи на глобалізаційні тенденції, в українській літературі зберігатиметься потреба у вираженні національних цінностей, осмисленні національної історії та культури. Проте ці традиції буде інтегровано в загальносвітові контексти, що дозволить їм стати частиною світової літературної спадщини.

4. Соціально критична література. Письменники продовжать звертатися до актуальних соціальних проблем, таких як права людини, нерівність, боротьба з корупцією, екологічні катастрофи, війна та мир. Література залишатиметься важливим інструментом для осмислення і критики суспільних процесів, допомагаючи читачам краще зрозуміти і реагувати на зміни в

суспільстві.

Отже, українська література ХХІ століття, зберігаючи свою національну ідентичність, активно інтегрується в глобальні культурні процеси, використовуючи новітні технології та експериментуючи з формами, що дозволяють їй реагувати на соціальні, політичні та культурні виклики сучасності. В наступні десятиліття ми можемо очікувати, що літературний процес продовжить еволюціонувати, зберігаючи свою здатність до інновацій і водночас глибоко шануючи культурну спадщину та національні традиції.

СПИСОК ЛІТЕРАТУРИ

1. Ірванець О. Українська література ХХІ століття: виклики часу та нові літературні форми. Київ: Наукова думка, 2008. 320 с.
2. Жадан С. Ворошиловград. Харків: Фоліо, 2010. 336 с.
3. Забужко О. Історія укладу життя. Київ: Темпора, 2016. 240 с.
4. Котик І. Поезія як історія: фрагменти нового виміру. Харків: Медіа, 2017. 152 с.
5. Шевельов Ю. Українська мова: історія, культура, література. Нью-Йорк: Видавництво "Світ", 2000. 400 с.
6. Шевченко М. Традиція та інновація в літературі ХХІ століття: концептуальні підходи. Київ: Логос, 2018. 275 с.
7. Якимчук Л. Абрикосова смерть. Київ: Літературна агенція "Піраміда", 2015. 192 с.
8. Жадан С. Поезія сучасності: метамодерністський погляд на українську поезію. Харків: Преса, 2019. 220 с.

POLITICAL SCIENCES

FEATURES OF THE POLITICAL MARKET IN THE SOCIAL AND POLITICAL SPHERE

Popovych Yana Maksymivna,

PhD., Associate Professor

Levchenko Vyacheslav Petrovych,

Postgraduate Student

National University "Zaporizhzhya Polytechnic"

Zaporizhzhya, Ukraine

Introduction. The war that began in Russia changed the priorities of the political market development in Ukraine, forming fundamentally new value-ideological prerequisites for the emergence of a new political generation. The contours of the new political space and market, as well as the factors of its formation and development, attract special attention in the scientific community and public political consciousness. It is the definition of the factors of formation of the future political market in Ukraine that determines the relevance of the study.

Aim: To highlight the features of the political market in Ukraine.

Materials and methods. The work used a system of methods and procedures for obtaining data, including a theoretical analysis of the literature in the context of the goals set.

Results and discussion. At the present stage of social development, the essence of politics is being reformatted both in terms of social changes and in connection with changes in scientific paradigms in understanding political processes. Modern developed countries are characterized by a liberal democratic political system, a socially oriented market economy, a developed civil society, therefore, these essential characteristics are reflected in all areas of such societies (including the political one). In modern scientific discourse, the marketing approach is becoming

widespread to explain political processes. As A. Makota notes: “The marketing approach made it possible to study new characteristics of the political system: competitiveness, the presence of similar commercial political goods and services, the formation of political capital as a result of the exchange process between political participants, positioning strategies, promotion, segmentation of the political market” [2, p. 404]. This approach allows us to talk about a new paradigm for understanding politics and the political sphere in general – there is a marketization of politics, which has been developed in the concept of political marketing, which considers politics by analogy with economics and market relations, where political actors are sellers, voters are buyers, and as a result of their interaction, the exchange process, political goods and services are created. In addition, researchers associate political marketing with the processes of democratization of society and political relations, which “promotes informing the population about certain political aspects of society, studies the political market and acts as a factor of openness to society, which contributes to the democratization of society, and a democratic state must regulate and control the use of destructive technologies that destroy the democratic principles of functioning of the political system of any democratic society” [3, p. 294].

Both domestic and foreign authors distinguish different types of political marketing, namely: electoral-technological marketing aimed at generating demand and moving goods on the political market; political-administrative marketing, the purpose of which is to achieve social justice in society and promote the main directions of state policy. But, despite some theoretical and methodological differences in the interpretation of political marketing, its main goals are a thorough and comprehensive study of the market, its needs and the nature of demand; adaptation of the political product to market demands; product targeting; active action on the market and existing demand, formation of needs and preferences. Conclusions. Thus, the marketing approach is based on the fundamental concepts of the market and exchange. As J.J. Lambin notes, marketing is "a social process aimed at satisfying the needs and desires of people and organizations by ensuring a free competitive exchange of goods and services that are valuable to the buyer" [1, p. 38]. In other

words, marketing is based on the principle of the priority of the consumer choosing a product or service on the market. As it turned out, among all the fundamentally possible "social" markets (non-profit, educational, medical, territorial, state and many others), the closest to the essence and structure of the usual market of goods and services is the political market.

REFERENCES:

1. Akimov D. To feed technologies of political activity in everyday Ukraine. Political management. 2007. No. 6. pp. 37-46.
2. Makota A. Marketization of politics: the concept of the "political market". Scientific notes of the I.F. Kuras Institute of Political Science and Economics of the National Academy of Sciences of Ukraine. 2013. Issue 1(63). pp.403-415.
3. Sushchenko V. Political marketing as a factor of democratic development of society. Scientific Bulletin of Uzhhorod University. Series: Political Science, Sociology, Philosophy. 2009. Issue 13. pp. 294-296.

СУТНІСТЬ ТА ВИДИ МЕХАНІЗМІВ ДЕРЖАВНОГО ФІНАНСОВОГО РЕГУЛЮВАННЯ АГРОПРОМИСЛОВОГО КОМПЛЕКСУ В УКРАЇНІ

Бондаренко Ігор Валерійович,
аспірант кафедри публічного управління,
туризму та готельно-ресторанної справи
Таврійський національний університет імені В. І. Вернадського
м. Київ, Україна

Вступ. / Introductions. В нинішніх інтенсивних обставинах зростання вітчизняної економіки агропромисловий комплекс та ринок аграрної продукції, а також їх дієве функціонування є вагомим передумовою державної продовольчої безпеки. Реальна вимога сьогодення – гарантування зростання ролі держави й органів публічного управління у фінансовому регулюванні агропромислового комплексу. Вивчаючи іноземний досвід у зазначеному секторі, можливо зробити висновок, що переважна частина іноземних держав постійно збільшує власний вплив на фінансові відносини в галузі виробництва аграрної продукції, що дозволяє мінімізувати можливі явища негативного характеру, що залежать від обсягів виробництва. Це формує потребу змін в процедурі державного фінансового регулювання агропромислового комплексу згідно з принципами теорії продуктивного його розвитку.

Мета роботи. / Aim. Метою дослідження є розкриття сутності та видів механізмів державного фінансового регулювання агропромислового комплексу в Україні.

Матеріали та методи./Materials and methods. В процесі написання даної роботи були використані такі методи: аналізу та синтезу, узагальнення, порівняльний метод та систематизації, системний метод, логічний, діалектичний, метод узагальнення.

Результати та обговорення./Results and discussion. Сучасне аграрне виробництво є високотехнологічною сферою, яка перебуває у тісному зв'язку із наукою та технікою і потребує пильної уваги. Проблемами згаданої сфери

займаються як певні інститути, котрі призначені для розвитку агропромислового комплексу, так і держава. З метою розв'язання окреслених проблем варто володіти стратегічним баченням трансформаційних процесів в аграрній сфері економіки, що зважає не лише на перспективу, а також дає оцінку пройденим етапам. Тобто, аграрна сфера повинна мати детально напрацьовану та аргументовану стратегію розвитку.

Механізм державного регулювання аграрного сектора економіки – це спосіб дій суб'єкта регулювання заснований на базових функціях і принципах, що забезпечує за допомогою форм, методів і засобів ефективного функціонування системи державного регулювання для досягнення певної мети і вирішення протиріч. При цьому економічні функції держави визначають напрями її діяльності, завдання і цілі, а механізм державного регулювання забезпечує способи їх реалізації. До базових функцій органів державного регулювання розвитку аграрного сектора, на наш погляд, необхідно віднести: визначення мети, завдань і моделі розвитку, формування правил економічних взаємин і ведення агробізнесу, координація та контроль дотримання інтересів економічних суб'єктів, стимулювання і контроль економічних процесів [1].

Система механізмів державної підтримки аграрної сфери в розвинених зарубіжних країнах характеризується не стільки стимулюванням виробництва (хоча, наприклад, податки виступають як механізм стимулювання сільськогосподарського виробництва або його обмеження, а зниження податкового тиску дає можливість на макроекономічному рівні підвищити стабільність функціонування господарського механізму фермерського виробництва, збільшити обсяги оборотних засобів і підняти рівень самофінансування), скільки вирішенням соціальних завдань – підтримка рівня доходів фермерів, розвиток сільської інфраструктури й природоохоронні заходи. Що стосується державної політики підтримки аграрного сектору в Україні, то вона повинна в сучасних умовах стосуватися, насамперед, стимулювання вітчизняного виробництва сільськогосподарської продукції та реалізації експортоорієнтованої стратегії його розвитку, що слугуватиме

поштовхом для зростання всієї економіки країни і на цій основі підвищення рівня життя населення України [2].

Щодо агропромислового комплексу, як показує аналіз дослідженої літератури, використовуються такі механізми державної підтримки:

- податкова політика, що здійснюється шляхом призначення диференціальної ставки податків, уведення податкових пільг, звільнення від податків тощо;

- грошово-кредитна політика, за допомогою якої уряд впливає на грошовий обіг;

- бюджетна політика передбачає розподіл коштів бюджету за різними напрямками, виділяючи пріоритетним на даний момент галузям великі асигнування. Держава здійснює субсидування відсоткових ставок за кредитами для агропромислових підприємств, формування регіональних і державних продовольчих фондів, лізинг та ін.;

- цінова політика в цілому здійснюється шляхом регулювання цін, установлення граничних цін на деякі суспільно значимі товари й послуги, граничних рівнів рентабельності для підприємств-монополістів і критеріїв, що визначають величину цін;

- планування, якому належить особливе місце в системі підтримки аграрного сектору. Інструментами при цьому є прогнози, цільові програми, перспективні й поточні плани, що мають рекомендаційний характер;

- дотації з бюджету – це асигнування з державного бюджету, що виділяються підприємствам за продану продукцію для покриття збитків, у тому числі планових, наприклад дотації до цін на продукти харчування для зниження витрат споживачів;

- підтримка сфер освіти, охорони здоров'я, охорона навколишнього середовища, соціальна політика, підтримка наукових досліджень;

- державне замовлення, коли держава виступає найбільшим прямим замовником продукції;

- механізм обмежень і заборон певних видів економічної діяльності,

державне ліцензування та реєстрація;

– зовнішньоекономічна політика, що припускає законодавче встановлення ставок мит, обмінних курсів валют, використання іноземних позик, інвестицій, валютних обмежень [3].

Звідси доволі значущою вважається оптимальна взаємодія між процесом державного й ринкового регулювання, проте вона має залежати від співвідношення попиту і пропозиції на агропродовольчому ринку, зважаючи на інтереси як виробників, так і споживачів сільськогосподарського продовольства.

Як свідчить практика розвинених країн світу, активна політика аграрного державного протекціонізму має вигляд пріоритетного стратегічного напрямку розвитку та сприяє росту виробництва та забезпечення країни власним продовольством, що є запорукою продовольчої безпеки держави та нації [4].

Таким чином, державна підтримка агропромислового комплексу-обов'язкова передумова його стабільного розвитку й гарантування продовольчої безпеки країни. Державна програма фінансової підтримки аграрних підприємств у нашій державі відзначається недовершеністю та регулярним недофінансуванням. Крім того, варто зважати на корупційні вияви, існування обмежень і ускладнень для доступу до програм бюджетної підтримки для широкого кола сільгоспвиробників. Зважаючи на це, вимагають перегляду підходи щодо розподілу державних фінансів в аграрному секторі, використання відповідних процедур реалізації і покращення дієвості державної підтримки аграрних підприємств.

Висновки./Conclusions. Отже, фінансове регулювання агропромислового комплексу є специфічною сукупністю інструментів фінансового плану, через котрі можна здійснювати вплив на діяльність різних сфер АПК. Враховуючи специфічний характер АПК, державне фінансове регулювання розвитку АПК варто визнавати механізмом цілеспрямованого впливу на можливості суб'єктів у секторі виробництва аграрної продукції, котрі визначають застосування державного регулювального механізму, націленого на поліпшення

ефективності діяльності АПК, збільшення доходів державного бюджету й конкурентоспроможності сільськогосподарського продовольства не тільки на українських, а також і на глобальних ринках.

СПИСОК ЛІТЕРАТУРИ:

1. Дудка О. І. Механізм державного регулювання аграрного сектору економіки. *Інвестиції: практика та досвід*. 2016. № 13. С. 99-102.

2. Майстро С. В. Сутність та напрями державного регулювання аграрного ринку в зарубіжних країнах. URL: <http://academy.gov.ua/ej/ej3/txts/GALUZEVE/06-MAYSTRO.pdf>.

3. Науменко А. О. Державне регулювання агропромислового комплексу України. *Вчені записки ТНУ імені В.І. Вернадського. Серія: Державне управління*. 2019. № 4. С. 93-97.

4. Зеленська О. О. Система продовольчої безпеки: сутність та ієрархічні рівні. *Вісник ЖДТУ*. 2012. № 1 (59). С. 108-112.

ДЕРЖАВНЕ УПРАВЛІННЯ ІННОВАЦІЙНИМ РОЗВИТКОМ ЕКОНОМІКИ УКРАЇНИ: КЛАСТЕРНИЙ ПІДХІД

Борисов Максим Петрович,
аспірант кафедри публічного управління,
туризму та готельно-ресторанної справи
Таврійський національний університет імені В. І. Вернадського,
м. Київ, Україна

Вступ. / Introductions. Проблема інноваційного розвитку економіки України як невід'ємної частини механізмів державного управління, аргументування їх теоретичних принципів та релевантних закономірностей стосовно оновлення й системного введення у суспільстві займає головну позицію у парадигмі розвитку України на сучасному етапі. По-особливого актуальним зазначене питання стає в обставинах інтенсифікації інтеграційних та глобалізаційних процесів, бажання утворити відкриту соціально-економічну модель в країні, імплементувати інноваційні інформаційні технології, зосереджуючи увагу на потребі забезпечення механізмів державного управління інноваційним розвитком економіки на базі формування знань, технологій, їхньому пришвидшеному освоєнню в економіці. Одна з ключових проблем української економіки, що вимагає розв'язання, - брак комплексного механізму державного управління інноваційним розвитком економіки, котрий даватиме змогу нейтралізувати потенційні небезпеки інноваційній діяльності, застосовувати та заохочувати соціально-економічні можливості держави і в цілому забезпечувати відповідний рівень економічної безпеки в Україні. З огляду на це по-особливого актуальними стають питання введення у практику кластерної моделі механізмів державного управління інноваційним розвитком економіки України.

Мета роботи. / Aim. Метою дослідження є розкриття механізмів державного управління інноваційним розвитком економіки України на засадах кластеризації.

Матеріали та методи./Materials and methods. В процесі написання даної

роботи були використані такі методи: аналізу та синтезу, узагальнення, порівняльний метод та систематизації, системний метод, логічний, діалектичний, метод узагальнення.

Результати та обговорення./Results and discussion. Проведений аналіз законодавства щодо інноваційного розвитку економіки України встановив, що при визначенні засад стратегії інноваційної політики не повною мірою враховуються стан та перспективи розвитку економіки, об'єктивні умови діючого технологічного укладу, особливості функціональних взаємозв'язків органів влади в умовах децентралізації щодо інноваційного розвитку економіки. Оцінивши стан функціонування нормативно-правового механізму державного управління інноваційним розвитком економіки України, встановлено, що економічні суб'єкти інноваційної діяльності не можуть самостійно, без належної підтримки держави вирішувати проблеми щодо їх функціонування і розвитку [1].

Варто зауважити, що в інноваційному законодавстві України існують значні прогалини, велика кількість нормативно-правових актів потребують доповнень, доопрацювань і уточнень. Існуючі недоліки деякою мірою ослаблюють ефективність інноваційного законодавства та, як результат, - дієвість механізму державного регулювання інноваційного розвитку економіки. Ліквідація недоліків інноваційного законодавства повинна торкатися питань методичного, організаційного та морально-психологічного плану й спричинені суттю діючих нормативно-правових актів.

Створення організаційно-економічного механізму державного управління функціонуванням інноваційних кластерних структур в економіці – один із головних пріоритетів підвищення інноваційності та конкурентоспроможності підприємств за рахунок залучення інвестицій у високотехнологічну інфраструктуру, що сприяє підвищенню економічного потенціалу та задає темпи економічного розвитку країни. Основними складовими елементами організаційно-економічного механізму є: суб'єкт як рушійна сила, що запускає в дію механізм; об'єкт, на який спрямована дія суб'єкта; цілі, під якими

маються на увазі заплановані результати дії механізму; методи, що включають у себе інструментарій, способи і технології процесів досягнення цілей; форми (організаційне і правове оформлення методичного забезпечення); кошти – ресурси, необхідні для досягнення поставлених цілей. Головну роль в управлінні інноваційним кластером відіграють кластерна асоціація та координаційна рада, які забезпечують його ефективну роботу. Реалізація організаційно-економічного механізму кластерної політики сприяє зростанню конкурентоспроможності продукції за рахунок використання потенціалу ефективної взаємодії учасників кластера [2].

Виділяють такі основні рівні інституційного механізму державного управління інноваційного розвитку економіки в Україні:

1) міжнародний рівень, відповідно до якого регулювання здійснюється згідно із встановленими договорами, квотами, стандартами та членством у міжнародних організаціях;

2) європейський рівень, який містить сукупність правил і норм, що регулюють сферу виробництва та торгівлі сільськогосподарською продукцією;

3) національний рівень;

4) регіональний рівень;

5) місцевий рівень [3].

Функціонування фінансово-економічного механізму державного управління інноваційним розвитком економіки України узгоджується з національною стратегією щодо соціально-економічного розвитку та повинно бути орієнтовано на державні управлінські дії, які забезпечують реалізацію нововведень, інноваційних технологій та організаційно-правових структур. Дія фінансово-економічного механізму державного управління інноваційним розвитком економіки України складається із сукупності комплексних, взаємопов'язаних елементів: вибір ефективних стратегій і пріоритетів розвитку інноваційної сфери; координація дій усіх стейкхолдерів інноваційного розвитку економіки України в напрямку розробки комплексного підходу до вирішення поставлених завдань; концентрація фінансових ресурсів на пріоритетних

напрямах інноваційного розвитку економіки і забезпечення єдності науково-технічної й інноваційної політик держави з метою залучення фінансування інноваційних проєктів; збереження та стимулювання розвитку інноваційного потенціалу, його своєчасного використання для підтримки належного технологічного рівня і переходу на вищі технології; фінансування підготовки й перепідготовки кадрів у сфері інноваційного підприємництва та підтримки науковців; забезпечення сприятливих фінансово-економічних умов для інноваційної діяльності шляхом формування належної інфраструктури, сучасної інформаційної індустрії щодо обслуговування інвесторів і споживачів інноваційної продукції; вирішення проблем діяльності науково-дослідних установ, технопарків тощо; стимулювання міжнародного співробітництва тощо; використання нових підходів до підтримки підприємств, які проводять інноваційну діяльність; формування діючої біржі інновацій; розробка і впровадження програм інноваційного іміджу економіки України [4].

Отже, функціонування механізмів державного управління інноваційним розвитком економіки України повинне спрямовуватися на: збільшення частки наукоємного виробництва й сектора надання ділових послуг; фінансово-економічну націленість соціуму через появу венчурних елементів, посилення горизонтальних зв'язків, стійкі зміни в структурі форм власності, гнучке управління, превалювання застосування непрямих методів регулювання над прямими; зменшення проблем зайнятості за допомогою утворення нових високооплачуваних робочих місць; зведення до мінімуму застосування невідновних ресурсів та шкідливих викидів відповідно до принципів раціоналізації структури виробництва й використання, посилення застосування рециклічних технологій; налагодження міжнародної науково-технічної співпраці та ін.

Отже, розгляд наукових підходів щодо розвитку закономірностей та концепції утворення механізмів державного управління інноваційним розвитком економіки підтвердив існування загальноприйнятих концептуальних напрямків: нормативно-правова основа; теоретико-концептуальні фактори;

існування спеціалізованих структур, діяльність яких спрямована на координацію інноваційного розвитку економіки; утворення інноваційної культури громадян; надання фінансів для інноваційної діяльності; комерціалізація інновацій; напрацювання програм та стратегій інноваційного розвитку.

Висновки./Conclusions. В основі кластерної моделі розвитку економічної системи лежить кластер як інноваційна структура, яка консолідує підприємства, організації, наукові установи та ін., що відзначаються географічною близькістю або існуванням спільних технологій, навичок, стратегій розвитку та іншим. З метою їх ефективного утворення та успішного функціонування треба гарантувати належне фінансування, відповідний ступінь процесів управління, зростання інноваційної частки, що визначає формування належних передумов для зростання змог генерування та комерціалізації результатів наукових досліджень та напрацювань задля їх наступного застосування, розвиток науково-технологічного потенціалу, інфраструктурну підтримку та ін. Отже, кластеризація, яка передбачає формування кластерів й інших мережевих структур, - дія, що здатна чинити вплив на умови, в котрих знаходиться національна економіка. Попри те, що вони відзначаються переходом до високотехнологічних режимів і великим впливом глобалізаційного фактора, процеси кластеризації вітчизняної економіки не стали значно поширеними. Вони розвиваються в обставинах нерозвинутості інноваційної інфраструктури або недосконалої заохочувальної й податкової політики держави, а також впливу інших несприятливих умов, які постають в секторі управління національною економікою. Через це в цілеспрямованій діяльності щодо утворення та розвитку систем кластеризації є потужний потенціал збільшення ефективності вітчизняної економіки.

СПИСОК ЛІТЕРАТУРИ:

1. Гривко С. Д. Механізми державного управління інноваційним розвитком економіки України на засадах кластеризації: дис. на здобуття наук.

ст. канд. наук з держ. управ. Чернігів: національний університет «Чернігівська політехніка», 2021. 230 с.

2. Гривко С. Д. Організаційно-економічний механізм державного управління функціонуванням кластерних структур в економіці. *Державне управління: удосконалення та розвиток*. 2017. № 8. URL: <http://www.dy.nauka.com.ua/?op=1&z=1759>.

3. Бондарчук Н. В. Державно-приватне партнерство і можливості підвищення конкурентоздатності на основі кластеризації економіки. *Інвестиції: практика та досвід*. 2011. № 10. С. 85-88.

4. Гривко С. Д. Механізми державного управління інноваційним розвитком економіки України на засадах кластеризації: дис. на здобуття наук. ст. канд. наук з держ. управ. Чернігів: національний університет «Чернігівська політехніка», 2021. 230 с.

ОСОБЛИВОСТІ ПРАВОВОГО РЕГУЛЮВАННЯ ІНВЕСТИЦІЙ В УКРАЇНІ

Гордієнко Олександр Сергійович,
аспірант кафедри публічного управління,
туризму та готельно-ресторанної справи
Таврійський національний університет імені В. І. Вернадського,
м. Київ, Україна

Вступ. / Introduction. В нинішніх обставинах розвитку, зважаючи на глобалізаційні й євроінтеграційні процеси у вітчизняній економіці, термінове завдання нашої держави – гарантування зростання конкурентоздатного й високотехнологічного виробництва, розв'язати котре можна через залучення інвестицій. Однак залучення капіталу, в тому числі іноземного, не має трансформуватися в постійний «продаж» національної економіки, а повинне реально гарантувати поліпшення благополуччя держави, що можна реалізувати завдяки належному правовому регулюванню інвестиційної діяльності. Слід зауважити, що державне економічне зростання потребує систематичного залучення додаткового фінансування, через це інвестиційні процеси мають вагоме значення в розвитку кожної економіки.

Національний ринок здатний гарантувати інвестування в економіку лише в разі сприятливого інвестиційного клімату та забезпечення додержання прав інвесторів.

Своєю чергою, це ставить вимогу щодо стабільного правового забезпечення цієї галузі, іншими словами, низки нормативно-правових актів, які призначені для регулювання процесів інвестування у нашій країні.

Мета роботи. / Aim. Метою дослідження є дослідження правового регулювання інвестицій в Україні.

Матеріали та методи./Materials and methods. В процесі написання даної роботи були використані такі методи: аналізу та синтезу, узагальнення, порівняльний метод та систематизації, системний метод, логічний, діалектичний, метод узагальнення.

Результати та обговорення./Results and discussion. Державне регулювання інвестиційної діяльності передбачає управління державними інвестиціями та, крім того, регулювання умов інвестиційної діяльності й контроль за її реалізацією всіма інвесторами, а також учасниками інвестиційної діяльності. Формування правового базису державного регулювання інвестиційної діяльності – найбільш значуща функція держави, до котрої відносяться ухвалення законів та правил, які здійснюють регуляцію економічної діяльності та, крім того, контроль їх реалізації. Законодавча основа держави визначає юридичні принципи функціонування економіки, виконання котрих – обов’язок всіх суб’єктів економічної діяльності.

У правового регулювання інвестицій є власна історія розвитку й воно відлягає під вдосконалення кожного року. Саме осмислення згаданого феномена по суті не може відбуватися без неодмінного вивчення його історичного досвіду. Правове регулювання інвестицій включає перелік законів, нормативно-правових актів і механізмів, котрі регулюють умови провадження бізнесу й інвестування в економіку України. Всі науковці, які досліджували дану проблематику, виділяли по кілька стадій історії розвитку правового регулювання інвестицій в Україні, проте одностайно першим етапом історії розвитку й становлення названого вище правового феномена назвали період, коли було проголошено незалежність України.

Наразі можна констатувати, що інвестиційна галузь України є доволі регламентованою, адже інвестиційні відносини регулюються численними законами та іншими нормативно-правовими актами. Базовою нормативно-правовою одиницею в інвестиційній площині – це закони. Першими результатами плідного процесу законотворчості стали закони України “Про захист іноземних інвестицій на Україні” від 10 вересня року та “Про інвестиційну діяльність” від 18 вересня 1991 р. ЗУ “Про захист іноземних інвестицій” має на меті захист інвестицій, прибутків, законних прав та інтересів іноземних інвесторів на території України. Водночас законодавець визначає правовий режим діяльності іноземних інвесторів, а також державні гарантії

стосовно здійснення інвестиційної діяльності в Україні. Другий закон, ЗУ “Про інвестиційну діяльність”, закріплює всі правові, економічні, соціальні можливості для здійснення інвестиційної діяльності, зокрема, порядок здійснення інвестиційної діяльності, роль держави в регулюванні інвестиційної діяльності та гарантії прав суб’єктів інвестиційної діяльності. Заслуговує увагу і ЗУ “Про режим іноземного інвестування” від 19 березня 1996 р. [1].

Гуменна К. в своїх працях зазначає, що згідно з процесами, які відбуваються під час інвестиційної діяльності, доцільно виділити наступні структурні рівні правового регулювання інвестиційного законодавства: міжнародний (правові акти міжнародних інституцій, міжнародні угоди), національний (правові акти центральних органів державної влади), регіональний (правові акти, що регулюють інвестиційну діяльність на рівні регіонів), локальний, місцевий (правові акти місцевих органів державної виконавчої влади та акти органів місцевого самоврядування) [2].

Особливе правове регулювання мають іноземні інвестиції, тобто цінності, що вкладаються іноземними інвесторами (юридичними особами, створеними відповідно до законодавства іншого, ніж законодавство України; фізичними особами – іноземцями, які не мають постійного місця проживання на території України і не обмежені у дієздатності; іноземними державами, міжнародними урядовими і неурядовими організаціями; іншими іноземними суб’єктами інвестиційної діяльності, які визнаються такими відповідно до законодавства України) в об’єкти інвестиційної діяльності відповідно до законодавства України з метою отримання прибутку або досягнення соціального ефекту. Правове регулювання іноземних інвестицій здійснюється за нормами Господарського кодексу України (від 16 січня 2003 року № 436-IV), Закону України «Про режим іноземного інвестування» (від 19 березня 1996 року № 93/96-ВР), Закону України «Про захист іноземних інвестицій на Україні» (від 10 вересня 1991 року № 1540а-ХІІ) [3].

До міжнародних нормативно-правових актів, що регулюють інвестиційну діяльність, належать: Угода про Міжнародний валютний фонд, Вашингтонська

конвенція 1965 р. «Про порядок вирішення інвестиційних суперечок між державами й іноземними особами іншої держави» (ратифіковано Законом України від 16.03.2000 р.), Сеульська конвенція 1985 р. «Про організацію багатостороннього агентства по гарантіях інвестицій». За матеріалами конференції було прийнято низку законів України, серед яких «Про вступ України до Міжнародного валютного фонду, Міжнародного банку реконструкції та розвитку, Міжнародної фінансової корпорації, Міжнародної асоціації розвитку та Багатостороннього агентства по гарантіях інвестицій» від 03.06.1992 р., Договори до Європейської енергетичної Хартії, прийняті на Першій конференції ЮНКТАД в Женеві в 1964 р., Декларацію про встановлення нового міжнародного економічного порядку і Хартію економічних прав і обов'язків держав, прийняті у формі Резолюцій Генеральної Асамблеї ООН «Про заходи зміцнення довіри в міжнародних економічних відносинах» (1984 р.) і «Про міжнародну економічну безпеку» (1985 р.), Угода про співробітництво в галузі інвестиційної діяльності, Конвенція про захист прав інвестора від 28.03.1997 р. До цього переліку можна також додати нормативно-правові акти, що регулюють транскордонне співробітництво [4].

Створення правової основи державного регулювання інвестиційної діяльності є найважливішою функцією держави, до якої належать прийняття законів і правил, що регулюють економічну діяльність, а також контроль їх виконання. Законодавча база держави встановлює юридичні принципи функціонування економіки, виконувати які зобов'язані всі суб'єкти економічної діяльності. Правове регулювання інвестиційної діяльності в Україні здійснюється шляхом прийняття Верховною Радою законодавчих актів, видання указів Президента, нормативних актів Уряду (постанов, розпоряджень). Закони, законодавчі і нормативні акти визначають об'єкт і зміст регулювання інвестиційної діяльності. Законодавством установлені напрями регулювання умов інвестиційної діяльності, до яких належать: система податків із диференціацією суб'єктів та об'єктів оподаткування, податкових ставок і пільг; проведення кредитної та амортизаційної політики, у тому числі

шляхом прискорення амортизації основних фондів; надання фінансової допомоги у вигляді дотацій, субсидій, бюджетних позик на розвиток окремих регіонів, галузей, виробництв; державні норми та стандарти; антимонопольні заходи; роздержавлення і приватизація власності; умови користування землею, водою та іншими природними ресурсами; політика ціноутворення; проведення державної експертизи інвестиційних програм та проектів будівництва; інші заходи [5].

Правове гарантування інвестиційної діяльності, регламентація й формування сприятливої інституційно-правової процедури для суб'єктів інвестиційного процесу – одні з найбільш ефективних інструментів сприяння державній інвестиційній діяльності. Результативній реалізації інвестиційної діяльності повинні передувати напрацювання і втілення дієвого законодавчого забезпечення. А мета забезпечення інвестиційної політики на рівні законодавства – створення відповідних умов для втілення соціальних, економічних й науково-технічних програм розвитку економіки країни та, крім того, захист та сприяння інвестиційній діяльності. Наразі на рівні держави не вийшло утворити дієвої господарсько-правової моделі реалізації інвестиційної діяльності. Наразі нормативно-правова основа регулювання інвестицій в Україні налічує більше 100 різного роду нормативних документів, певні положення котрих – неоднозначні та суперечливі, а зміни та доповнення до цієї основи часто роблять гіршими умови діяльності іноземних інвесторів. Попри великий обсяг нормативних актів, недосконале законодавство нині – одна з головних причин, що стримують зростання інвестиційної діяльності.

Висновки./Conclusions. Отже, в Україні нормативно-правове забезпечення у секторі інвестицій – досить складне й недосконале. Високий ступінь корупції й бюрократизму мають вплив на збільшення ризиків для інвесторів й результативність розвитку інвестиційної діяльності. В податково-митній законодавчій базі є багато недоліків, через це вона не спроможна гарантувати належний захист прав інвесторів. Через це у нашій країні слід втілювати заходи щодо покращення й удосконалення ефективності

правового регулювання інвестицій, що гарантуватиме зростання благополуччя країни й сформує належне підґрунтя для інвесторів, щоб вони не боялись інвестувати свої фінанси в економіку України.

СПИСОК ЛІТЕРАТУРИ:

1. Линник О. Нормативно-правове регулювання управління інвестиціями. *Наука і техніка сьогодні*. 2023. № 14 (28). С. 93-100.
2. Гуменна К. Р. Систематизація інвестиційного законодавства України. *Демократичне врядування*. 2013. Вип. 12. URL: http://nbuv.gov.ua/UJRN/DeVr_2013.
3. Павлик Б. В. Правове регулювання інвестиційної діяльності в Україні. URL: <https://dspace.ksaeu.kherson.ua/bitstream/handle/123456789/7557/%D0%9E%D1%86%D1%96%D0%BD%D0%BA%D0%B0%20%D1%80%D0%B5%D0%BC%D0%BE%D0%BD%D1%82%D0%BD%D0%BE%D0%B3%D0%BE%20%D0%BC%D0%BE%D0%BB%D0%BE%D0%B4%D0%BD%D1%8F%D0%BA%D1%83%20%D1%81%D0%B2%D0%B8%D0%BD%D0%B5%D0%B9.pdf?sequence=1&isAllowed=y#page=293>.
4. Гуменна К. Р. Систематизація інвестиційного законодавства України. *Демократичне врядування*. 2013. Вип. 12. URL: http://nbuv.gov.ua/UJRN/DeVr_2013.
5. Петровська Х. Правове регулювання інвестиційної діяльності в Україні. *Наукові заходи Юридичного факультету Західноукраїнського національного університету*. 2020. С. 225-228.

РЕАЛІЗАЦІЯ ДЕМОКРАТИЧНИХ ПРИНЦИПІВ ПІД ЧАС ВІЙНИ НА ШЛЯХУ ДО ЄВРОІНТЕГРАЦІЇ

Корнієнко Олександр Сергійович

Аспірант

Київський університет імені Тараса Шевченка

м. Київ, Україна

Вступ. В результаті поступової внутрішньої трансформації держави, демократичні принципи перетворилися на важливі соціальні цінності. Різні думки, ідеї, рекомендації останнім часом можна почути в процесі активного обговорення представниками фахового, експертного, наукового та громадського середовища на різних переговорних та дискусійних публічних майданчиках, форумах, виїздах та інших запланованих заходах. В даному контексті доречно згадати цитату В. Колтун «демократичні цінності виступають орієнтиром сучасного періоду розвитку української державності» [9].

Вважаємо, що даний етап в умовах сьогодення слід розглядати через призму розвитку тенденцій внутрішнього (реформування місцевого самоврядування та територіальної організації влади на період 2024–2027 років) і зовнішнього середовища (євроінтеграційний вектор трансформації територіальної організації влади).

Мета роботи. Основною метою є виокремлення та узагальнення подій, публічних обговорень, проведених за участю представників центральної та місцевої влади, а також міжнародних партнерів в Україні, що безпосередньо стосуються ціннісної орієнтованості в умовах євроінтеграції. Обґрунтування важливості імплементації інтегративного та багаторівневого підходів, які є частиною сучасної наукової парадигми.

Рекомендації, пропозиції, стратегічне бачення учасників заходу об'єднати в спільну концепцію, що відіграватиме стратегічне значення для розуміння сучасних викликів і перспектив державного розвитку.

Матеріали та методи. Матеріалами даної публікації є проведені заходи за участю органів влади, громадських організацій, міжнародних партнерів тощо. В процесі підготовки публікації було використано загальнонаукові методи дослідження, зокрема, системний підхід в частині ґрунтового аналізу проведених заходів; синтез в частині об'єднання ключових ідей різних заходів у єдине концептуальне бачення, що вказує на важливість теоретичного та прикладного взаємозв'язку сучасної науки; багаторівневий, інтегративний, міждисциплінарний підходи в межах системного управління; індукцію для узагальнення певних закономірностей у сфері публічного управління.

Результати та обговорення. *26 березня 2024 року* Кабінетом Міністрів України затверджено План заходів з реформування місцевого самоврядування та територіальної організації влади на період 2024-2027 років [1]. Стратегічна ініціатива спрямована на вдосконалення системи управління шляхом вирішення ключових системних викликів та активізацію процесів децентралізації, що відповідають сучасним практикам врядування та європейським стандартам. Суттєвий інтерес представляє розробка нових пропозицій для вдосконалення механізму зарахування ПДФО за місцем проживання платника, а відтак зміцнення фінансової автономії місцевих громад через вдосконалення механізмів перерозподілу податків. Продовження діалогу, розробка політики на основі фактичних даних та узгодження з міжнародними практиками вплинуть на процеси впровадження цих реформ.

Вважаємо за доцільне використання цифрових інструментів, зокрема платформ для відстеження податкових потоків у режимі реального часу, дотримуючись принципів підзвітності та прозорості; впровадження навчальних програм для посадових осіб органів місцевого самоврядування з метою підвищення компетенцій у сфері фінансового управління; створення сприятливих умов для діалогу між державними, регіональними, місцевими органами влади для вирішення системних проблем; посилення фінансової самодостатності та спроможності органів місцевого самоврядування.

9 жовтня 2024 року у Брюсселі відбулася двостороння зустріч з питань

реформування державного управління в межах скринінгу на відповідність законодавства України правовим засадам ЄС [3]. Зустріч українських та європейських представників делегацій є важливою подією в зусиллях України щодо приведення своєї адміністративної та правової бази у відповідність до стандартів ЄС. Учасники заходу сконцентрувались на проблематиці стратегічного бачення реформи державного управління, оцінці відповідності цих цілей *acquis communautaire* ЄС, наданні рекомендацій щодо посилення механізмів нагляду та контролю на всіх рівнях державного управління, розгляді кращих практик для забезпечення чіткості та ефективності міжвідомчих відносин, розподілі обов'язків між усіма рівнями влади. Реформа державного управління є однією з найважливіших для України та спрямована на формування сприятливих умов для розвитку «робочого середовища», удосконалення процесів управління наявними державними ресурсами з метою забезпечення належної інституційної та кадрової спроможності. Двостороння зустріч підкреслила важливість просування реформи державного управління як передумови інтеграції України до Європейського Союзу.

21 жовтня 2024 року відбувся форум «Протидія дискримінації та злочинам на ґрунті ненависті: європейські стандарти захисту прав людини». Українці борються за демократію та демократичні цінності, підтримують запровадження всіх стандартів гуманітарного та іншого права в межах європейського законодавства, на жаль, нерідко ціною власного життя. Дуже важливим в даному контексті є вивчення та аналіз досвіду інших країн задля обрання максимально доцільних та ефективних підходів, що уможливають нівелювання або попередження дискримінаційних проявів проти прав людини [7]. На наше переконання, інтеграція України до європейського суспільства призведе до підсилення демократичних процесів, а відтак і до наслідування загальних систем світових цінностей. Захід став платформою для діалогу та обміну знаннями, підкресливши важливість прийняття європейських стандартів у боротьбі з дискримінацією та злочинами на ґрунті ненависті. Боротьба України за відстоювання демократії та демократичних цінностей нерозривно

пов'язана з її прагненням інтегруватися в європейську спільноту. Форум підкреслив непохитну відданість України зміцненню прав людини та боротьбі з дискримінацією відповідно до європейських стандартів. Вивчаючи та переймаючи ефективні підходи інших країн, Україна прагне створити більш інклюзивне та справедливе суспільство. Очікується, що інтеграція в європейські системи не лише посилить демократичне врядування, але й зміцнить спільну прихильність до універсальних цінностей та захисту людської гідності. Таким чином, можна стверджувати, що учасниками форуму підкреслено важливість демократичного розвитку, сприяння інклюзивності та рівності, дотримання принципів гідності, свободи та рівності, боротьби зі злочинами на ґрунті ненависті та дискримінацією з метою соціальної згуртованості та національної єдності.

24 жовтня 2024 року проведено круглий стіл «ПДФО і Громади», де було зацентровано увагу, яким чином впливають зміни на місцеві бюджети. Експертами програм «ULEAD з Європою» та «Polaris» проведено моделювання з метою оцінки впливу змін у зарахуванні ПДФО на податкову спроможність територіальних громад [1]. Дослідження базувалося на офіційних даних та результатах репрезентативного опитування мешканців громад. Даний захід, по-перше, сприятиме розумінню подальших кроків у вдосконаленні механізму зарахування ПДФО, по-друге, уможливить вироблення публічно-управлінських рішень, що будуть підтримані громадою і забезпечуватимуть фінансову стабільність на місцевому рівні [1].

28 жовтня 2024 року в Коростені відбувся круглий стіл на тему: «Діяльність органів соціального захисту населення: сучасний стан та перспективи вдосконалення» [4]. Захід був присвячений вирішенню проблем у сфері соціального захисту, обміну досвідом та вивченню стратегій посилення систем підтримки вразливих верств населення. Було підкреслено, що запозичення міжнародного досвіду, наприклад, лекцій, тренінгів та спільних зустрічей під керівництвом європейської спільноти сприятиме покращенню системи соціального захисту в Україні. Знанневий підхід своєю чергою

уможливить накопичення цінної інформації про ефективне функціонування міжнародних соціальних систем, сприяючи створенню більш комплексних і стійких структур підтримки, розробці практичних пропозицій щодо вдосконалення механізмів підтримки вразливих груп населення [8].

30 жовтня 2024 року Єврокомісією презентовано Звіт у межах Пакета розширення Європейського Союзу 2024 року, де партнерами відзначено стійкість і відданість України європейському шляху, попри умови повномасштабного російського вторгнення, підтримку високого рівня узгодженості зі Спільною зовнішньою та безпековою політикою ЄС [3]. У розділі «Демократія» стверджується, що законодавча база України залишається сприятливою для організації демократичних виборів. Слід зауважити, що прийняття Закону України «Про публічні консультації» свідчить про очевидну роль громадянського суспільства як частини української демократії.

1 листопада 2024 року було організовано форум «Демократія під час війни: досвід України та уроки для світу», що став платформою для вивчення стійкості та викликів демократичного врядування в умовах збройного конфлікту. Під час дискусій було констатовано про ефект глобальної вразливості демократії, вплив обмежень воєнного часу на конституційні процеси та врядування [2]. Український досвід засвідчив цінне розуміння того, як підтримувати демократичні принципи під час криз, зважаючи на зовнішню агресію. Виокремлено серед актуальних рекомендацій Єврокомісії для України на наступний рік продовження реформування системи оплати праці; досягнення прогресу у впровадженні та використанні єдиної інформаційної системи управління людськими ресурсами в масштабах всієї країни; завершення імплементації Закону «Про адміністративну процедуру»; узгодження галузевого та імплементаційного законодавства; приведення цифрових процедур у відповідність до Закону [3]. В умовах війни важливим є адаптування бізнесу. Успішним прикладом в даному контексті є функціонування Коростенського індустріального парку, який попри всі складнощі вражає масштабністю, впровадженням екосистем, запуском

роботизованих ліній, технологіями безвідходного виробництва, виготовленням модульних будинків. Важливим є факт підтримки вітчизняних товаровиробників, що можливо буде на базі програми «Зроблено в Україні», яка спрямована на зміну структури української економіки та нарощування виробництва національних товарів із високою доданою вартістю [4].

Торкаючись питань розвитку реформи самоврядування – децентралізації, що високо оцінена партнерами і суспільством, важливо переоцінювати отримані проміжні висновки, проводити рефлексії наслідків процесів реформування. Слід наголосити, що наразі маємо потужний потенціал участі в проєктах як політики згуртованості, так і політики розвитку сільських територій. Переконані, що розширення штату проєктних менеджерів та англійських фахівців, що братимуть участь в проєктах розвитку, які вже зараз доступні на євроінтеграційному шляху позитивно впливатимуть на місцевий розвиток. Водночас, у кожній громаді має з'явитися проєктний менеджер, що займатиметься підготовкою інфраструктурних, освітніх, енергетичних, транспортних проєктів тощо. Незважаючи на складну ситуацію, спричинену війною, наразі є можливості активізації співпраці з іншими державами-партнерами як на двосторонньому рівні, так і в межах багатосторонніх форматів для посилення спільних зусиль на шляху до відновлення та перемоги [6], зокрема у сфері військових технологій [5].

Висновки. Таким чином, було виокремлено заходи, що є дотичними до діяльності органів влади всіх рівнів, включаючи міжнародну участь, узагальнено теоретичні міркування, що безпосередньо стосуються демократичної ціннісної орієнтованості в умовах наближення до європейського вектору розвитку. Обґрунтовано важливість імплементації інтегративного та багаторівневого підходів сучасної науки. З наукової точки зору, слід зазначити, що всі заходи демонструють взаємозв'язок соціальних, правових, політичних, управлінських аспектів, що свідчить про міждисциплінарний прояв, який в процесі прикладного застосування доцільно імплементувати у формі інтеграційного підходу. Суть вищезазначених обговорень відображають

прагнення України щодо унормування практики управлінських підходів у відповідності до європейських принципів належного врядування.

СПИСОК ВИКОРИСТАНИХ ДЖЕРЕЛ

1. Офіційний вебпортал парламенту України.
<https://www.rada.gov.ua/news/Top-novyna/254903.html>
2. Офіційний вебпортал парламенту України.
<https://www.rada.gov.ua/news/Top-novyna/255300.html>
3. Офіційний вебпортал парламенту України.
<https://www.rada.gov.ua/news/Top-novyna/255290.html>
4. Офіційний вебпортал парламенту України.
<https://www.rada.gov.ua/news/Top-novyna/255084.html>
5. Офіційний вебпортал парламенту України.
<https://www.rada.gov.ua/news/Top-novyna/254795.html>
6. Офіційний вебпортал парламенту України.
<https://www.rada.gov.ua/news/Top-novyna/254796.html>
7. Офіційний вебпортал парламенту України.
<https://www.rada.gov.ua/news/Top-novyna/254806.html>
8. У місті Коростень відбулося засідання «круглого столу» на тему: «Діяльність органів соціального захисту населення: сучасний стан та перспективи вдосконалення». <https://www.rada.gov.ua/print/255134.html>

НАПРЯМИ УДОСКОНАЛЕННЯ СИСТЕМИ ПУБЛІЧНОГО УПРАВЛІННЯ СФЕРОЮ ОХОРОНИ ЗДОРОВ'Я УКРАЇНИ

Куценко Антон Олегович,
аспірант кафедри публічного управління,
туризму та готельно-ресторанної справи
Таврійський національний університет імені В. І. Вернадського,
м. Київ, Україна

Вступ. / Introduction. У нинішніх реаліях, коли відбувається стрімка глобалізація й вітчизняна економіка здійснює європейську інтеграцію, конче необхідно користуватися новою політикою публічного управління в медичній царині, від результатів діяльності якої передусім залежить, як розвиватиметься країна в цілому та соціальна безпека в тому числі. Сучасна соціальна парадигма мусить базуватися на усвідомленні, що охороняти здоров'я – це не тільки обов'язок усіх держав перед своїми громадянами, що полягає в тому, аби забезпечити доступні та якісні медичні послуги, а й важливий перспективний спосіб реалізувати економічну діяльність. Тож є актуальною проблематика перетворення, в ході якого така діяльність трансформує свої соціально-витратні характеристики на ефективні соціально-інвестиційні, інакше кажучи, інвестувати в людину, в її соціальні можливості – принципово важливо, адже таким чином створюється соціальний капітал і фундамент, на якому економічно й політично розвивається Україна. Трансформувати систему, що займається публічним управлінням у вітчизняній медичній галузі, передусім вимагають реальні суспільно-політичні й економічні процеси.

Мета роботи. / Aim. Метою дослідження є визначення напрямів удосконалення системи публічного управління сферою охорони здоров'я України.

Матеріали та методи./Materials and methods. В процесі написання даної роботи були використані такі методи: аналізу та синтезу, узагальнення, порівняльний метод та систематизації, системний метод, логічний, діалектичний, метод узагальнення.

Результати та обговорення./Results and discussion. Система охорони здоров'я займає важливе місце серед галузей, що є головними в соціально-економічному житті, нею визначається, наскільки якісно живуть громадяни, вона демонструє наявний сталий економічний розвиток. За нинішніх умов їй потрібна особлива державна увага й підтримка. Україною як соціально відповідальною та демократичною державою мають бути виконані відповідні соціально важливі завдання, зокрема вона мусить забезпечити адекватне медичне обслуговування громадян та високоякісні й доступні медичні послуги. Воєнний конфлікт і глобальні виклики, що постають перед здоров'ям, постійно зростаючи, змушують побачити в публічному управлінні в охороні здоров'я дуже вагомим завданням, яке мусять виконати держави й міжнародні організації. Потреба вдосконалити це управління – очевидна, адже від нього залежить, наскільки якісно житимуть мільйони людей, чи ефективною буде медична допомога й чи спроможні країни подолати надзвичайні ситуації.

Відновлення галузі охорони здоров'я в повоєнній Україні має бути цілеспрямованим, керованим і системним, для цього необхідно провести ретельний і детальний аналіз її діяльності як планового об'єкта дій. Ефективність державних і громадських механізмів управління системою охорони здоров'я у повоєнний період ускладниться відсутністю чіткого бачення майбутніх нормативних, організаційних, функціональних підходів і моделей, а також відсутністю визначеності векторів розвитку сфери охорони здоров'я та майбутнього фінансування лікарень на деокупованих територіях. З метою визначення ефективних форм післявоєнного відновлення сфери охорони здоров'я мають бути розроблені чіткі вектори розвитку та державно-громадські механізми управління для досягнення найкращої моделі охорони здоров'я на деокупованих територіях та вони мають бути чітко усвідомлені суспільством для досягнення необхідних цілей її змін [1].

Удосконалення публічного управління охороною здоров'я можливе за рахунок вирішення критичних потреб у створенні ефективних кадрів науковців та управлінців, підвищення готовності реагувати на загрози захворювань та

ефективного впровадження програм охорони здоров'я. Концепція управління охороною здоров'я та аналіз навичок вимагає успішної практики за допомогою сучасних механізмів публічного управління. Органи публічної влади та заклади охорони здоров'я зосереджуються на розвитку фахівців із охорони здоров'я, щоб полегшити доступ до якісної медичної допомоги. Ключовими напрямками визначається контроль, технічні консультації та ефективна реалізація розробленої політики, норм і керівних принципів [2].

Забезпечувати охорону та підвищувати рівень здоров'я населення – це чи не найважливіше завдання, яке стоїть перед державним управлінням в охороні здоров'я. Через військову агресію, вчинену на території України Російською Федерацією, була критично перевантажена національна медична галузь. У зв'язку з цим завдано серйозних пошкоджень медичними закладам і зріс попит на отримання різних медичних послуг, на яких раніше не фокусувалася увага як на першочергових. Загострення проблеми відбулося через те, що виникла масштабна міграція населення й медиків. Завдяки відновленій національній системі охорони здоров'я, із врахуванням нинішніх обставин, ефективно відновлюватиметься людський капітал, основний чинник післявоєнної відбудови держави. Однак відновити пошкоджену медичну інфраструктуру – означає вирішити тільки один аспект рекомендованих кроків. Головною метою є так змінити охорону здоров'я, аби вона була спроможною не тільки гарантувати громадянам якісну та своєчасну медичну допомогу, а й протистояти будь-яким надзвичайним ситуаціям у цій сфері.

Щоб подолати негативні явища, які спричинили воєнні дії, конче необхідно вдосконалити публічне управління в галузі охорони здоров'я, головні напрямки якого полягають у тому, щоб:

1. Вдосконалювати політики й інституції, що займаються публічним управлінням у сфері охорони здоров'я, аби керувати відновними процесами: впровадити універсальні підходи й механізми врядування, за допомогою яких будуть забезпечені професійна автономія, сталість та ефективність, притаманні національним інститутам у царині охорони здоров'я; створити ефективну

систему, в межах якої здійснюється міжсекторальне співробітництво, щоб забезпечити цілісний підхід до медичної сфери на державному рівні, основою якої виступають обґрунтовані політичні рішення й фактичні дані; розробити систему, що забезпечить медичні заклади ефективним управлінням, зробить їх підзвітними громадськості й контрольованими ними.

2. Посилювати медичні послуги, щоб врахувати особливі потреби громадян, спричинені війною, розвиваючи реабілітаційну допомогу й послуги, що сприятимуть психічному здоров'ю: розширити медичні послуги, додавши терапію травматологічного, ортопедичного, опікового та інтенсивного плану; вдосконалити пакети програми, що містить медичні гарантії, щоб були враховані потреби, які мають ветерани війни та особи, постраждалі від воєнної агресії.

3. Посилювати систему громадського здоров'я, аби вона могла протистояти надзвичайним ситуаціям у медичній галузі: забезпечити роботу ефективно діючої системи громадського здоров'я, яка націлена на те, щоб зберегти і зміцнити здоров'я громадян, запобігти захворюванням та реагувати на їхнє виникнення; створити координаційний механізм у системі охорони здоров'я й забезпечити відповідні умови для того, щоб працювала національна система крові, аби пацієнти могли отримати якісну та безпечну донорську кров у достатніх обсягах.

4. Зміцнювати й підвищувати кваліфікацію персоналу в охороні здоров'я, інтегруючи освіту й наукову діяльність у цій галузі в міжнародний контекст: планувати й забезпечувати потрібний кадровий потенціал для медичної галузі, згідно з потребами; створювати умови, за яких медичні працівники професійно розвиватимуться.

5. Відновлювати і змінювати мережу медзакладів, враховуючи сучасні підходи в госпітальному плануванні: розширювати послуги, які надає первинна медична допомога, впроваджувати мультидисциплінарні команди в первинній медичній допомозі; укладати багаторічні договори, сторонами яких є Національна служба здоров'я України й медичні заклади.

6. Розвивати електронну охорону здоров'я та посилювати кібербезпеку: створити єдиний медичний інформаційний простір, що матиме національну і транскордонну інтероперабельність та наскрізні процеси й сервіси; забезпечити інфраструктурні й технічні умови, за яких будуть надаватися якісні медичні послуги з обов'язковим користуванням інформаційно-комунікаційними системами на кожному рівні; створити зручні та прозорі інструменти, за допомогою яких користувачам стане доступною повна інформація щодо їхнього здоров'я та можна буде управляти цими даними.

7. Забезпечувати фінансову стабільність системі громадського здоров'я, запроваджуючи гнучкі методи фінансового забезпечення, розширювати програму медичних гарантій та розвивати добровільне медичне страхування.

8. Посилювати систему, що управляє якістю: розробляти і впроваджувати елементи системи, що забезпечує якість у медичній сфері, на рівні держави й медичного закладу.

9. Відновлювати фармацевтичний сектор та покращувати доступ до медикаментів): гармонізувати державні політики, відповідно до яких лікарські засоби й медичні вироби стають доступними; сформувати незалежну агенцію, що оцінюватиме медичні технології, аби забезпечити обґрунтованість і доказову базу, на підставі чого відбираються та оцінюються з токи зору ефективної дії лікарські засоби й медичні вироби; стимулювати розвиток фармацевтики, інвестуючи в процеси, під час яких відбувається вивчення та розробка, локалізація й використання інших методів, за допомогою яких освоюються новітні технології для того, щоб виготовляти лікарські засоби й медичні вироби; забезпечувати умови, за яких якісні, ефективні та безпечні лікарські засоби будуть доступними громадянам завдяки суворій регуляторній системі.

Висновки./Conclusions. Отже, непросту ситуацію, яка склалася у вітчизняній системі охорони здоров'я, спричинила війна, розв'язана Російською Федерацією. Система й до російської агресії стикалася з проблемами, приміром, низькою, порівняно з очікуваною, тривалістю життя; недостатніми, проти

інших країн, витратами на медицину, й великою часткою витрат, які змушені покривати пацієнти. В нинішніх реаліях ситуацію ускладнено тим, що маємо знищені та пошкоджені медичні заклади, громадяни змушені переміщатися, втрачаються медичні працівники. Через війну більш як 195 медичних закладів зруйновані, майже 1523 – мають часткові пошкодження. У зв'язку з цим медичні послуги стали надаватися набагато гірше, хоча в нинішні непрості воєнні часи люди потребують їх найбільше. До того додалася масова міграція людей, втрата медиків, збільшена потреба в отриманні різноманітних видів медичної допомоги. Реакцією на існування цих викликів є не тільки необхідність відновлення зруйнованої інфраструктури, а й потреба так змінити охорону здоров'я, щоб вона характеризувалася більшою ефективністю й була спроможною протистояти будь-яким надзвичайним ситуаціям. Це може відбутися завдяки тому, що стануть кращими координація та комунікація, яку здійснюють між собою медичні заклади, збільшиться медичний персонал, що матиме необхідні ресурси, стануть доступнішими та більш якісними медичні послуги, якими зможуть користуватися всі громадяни. Вдосконалене публічне управління в галузі медицини – це обов'язкова умова, виконавши яку, можна відновити країну й забезпечити її громадянам майбутнє благополуччя.

СПИСОК ЛІТЕРАТУРИ:

1. Кіян О. С. Проблематика досліджень механізмів державного та громадського управління охороною здоров'я. URL: <https://molodyivchenyi.ua/omp/index.php/conference/catalog/view/86/1419/2953-1>.

2. Круглов В. В. Державно-приватне партнерство в секторі охорони здоров'я. *Публічне управління і адміністрування в Україні*. 2018. Вип. 3. С. 61-64.

ВІДШКОДУВАННЯ ЗБИТКІВ ЕКОЛОГІЧНОМУ СЕКТОРУ УКРАЇНИ ЧЕРЕЗ РОСІЙСЬКЕ ВТОРГНЕННЯ

Найда Анастасія Андріївна

Студентка,

Інститут міжнародних відносин КНУ

м. Київ, Україна

Благополуччя людини залежить від екологічних активів і потоків, створених природою. Разом вони сприяють наданню екосистемних послуг, які іноді разом називають природним капіталом. Приклади таких послуг включають очищення води, регулювання клімату, забезпечення продовольством і сировиною, а також сприяння рекреаційній діяльності. Різноманітність людської діяльності спричиняє екологічний тиск на екосистеми. Це, у свою чергу, призвело до глобальної втрати біорізноманіття та погіршення надання екосистемних послуг як у наземному, так і у водному середовищах. Навіть відносно невелике погіршення «повсякденних ландшафтів» може призвести до значних кумулятивних втрат у різних географічних масштабах.

Мета роботи — дослідити механізми компенсації екологічної шкоди, спричиненої війною, на прикладі України.

Ціль роботи (Aim):

- Визначення основних завдань, зокрема аналіз шкоди, завданої довкіллю в Україні, та можливі шляхи компенсації.
- Підкреслення значення міжнародної підтримки для екологічної реабілітації України та відновлення екосистемних послуг.

Матеріали та методи (Materials and methods):

- Джерела інформації: оперативна аналітична оцінка Київської школи економіки (KSE), звіти міжнародних організацій, екологічні дослідження.
- Методи: аналіз документів, порівняння з випадками екологічної

компенсації в інших конфліктах (наприклад, у випадку Іраку).

Результати та обговорення (Results and discussion):

- Оцінка прямих та непрямих збитків для України: дані про руйнування інфраструктури, втрати для економіки, потребу в реабілітації.
- Проблеми компенсації: аналіз чинних механізмів та викликів, пов'язаних із забезпеченням справедливості у відшкодуванні екологічних збитків.
- Пропозиції щодо створення міжнародної комісії з компенсації за екологічну шкоду, зокрема, залучення міжнародних екологічних організацій та розробка принципів цивільної відповідальності.

Повномасштабне вторгнення

Згідно з оперативною аналітичною оцінкою Київської школи економіки (далі – KSE), станом на 13 червня 2022 року загальна сума прямих задокументованих збитків об'єктам житлової та нежитлової нерухомості та іншій інфраструктурі з початку війни між Росією та Україною склав понад 95,5 млрд дол. Оцінки прямих збитків не враховують вартість активів, які не були пошкоджені в регіонах, окупованих після 24 лютого 2022 року, або вартість активів, які були зайняті та/або пошкоджені до цієї дати.

За оцінками, економіка України зазнала непрямих збитків на загальну суму 126,8 мільярда доларів, або 3,7 трильйона гривень.

Команда KSE підрахувала, що загалом на реабілітацію України буде потрібно 165,1 мільярда доларів, або приблизно 4,8 трильйона гривень.

Проблеми компенсації

Вимоги щодо екологічної компенсації по суті перекладають тягар витрат на навколишнє середовище з громадськості на «забруднювачів», які тепер повинні враховувати витрати на компенсацію під час прийняття рішень.

Однак механізм компенсації означає, що після компенсації одні люди обов'язково будуть у кращому становищі, а інші – у гіршому, припускаючи, наприклад, вплив рішень щодо локалізації, часові затримки чи відмінності у перевагах між індивідами. Насправді, шведський фактичний аналіз компенсації

виявив незбалансований розподіл витрат і вигод, пов'язаних з компенсацією, що піднімає нормативні питання про справедливість у виборі компенсації. Процес участі, який досліджує переваги тих, хто постраждав від шкоди та/або компенсації («постраждалих осіб»), може покращити результати справедливості (припускаючи, що гучні меншини не мають непропорційного впливу). Однак сам процес також має бути оформлений у рамках відповідальності органів влади щодо юридичних зобов'язань та екологічних цілей, включаючи врахування майбутніх поколінь.

Майбутнє та наслідки

«Після конфлікту всеохоплююча оцінка ширших наслідків для навколишнього середовища стає обов'язковою, слугуючи основою для визначення пріоритетів і стратегії очищення, відновлення та реконструкції. Дуже важливо визнати, що екологічні наслідки війни зберігаються ще довго після припинення воєнних дій, які проявляються в забрудненні води, ґрунту та повітря, якщо їх не вирішити. Колосальне завдання видалення та безпечної утилізації цих забруднювачів є незамінним, оскільки наш добробут і благополуччя невід'ємно пов'язані зі здоровим навколишнім середовищем.

Аналіз

Ситуація в Іраці: комісія створена задля аналізу справи Іраку – неодноразово наголошувала на своїй думці, що країни-позивачі також зобов'язані пом'якшувати та стримувати екологічну шкоду в межах, можливих і розумних за даних обставин, і що цей обов'язок є «необхідним наслідком спільної турботи про захист і збереження навколишнього середовища та тягне за собою зобов'язання перед міжнародним співтовариством і майбутніми поколіннями».

Перспектива змін

Для того щоб було здійснено відшкодування в екологічній секції потрібно залучити Компенсаційну комісію Організації Об'єднаних Націй (UNCC). Вона була створена в 1991 році як допоміжний орган Ради Безпеки ООН з мандатом розглядати претензії та виплачувати компенсації за збитки та

шкоду, завдані незаконним вторгненням Іраку та окупацією Кувейту.

Але наша новизна полягає в тому, що новостворена робоча група, до складу якої повинно входити багато міжнародних екологічних організацій, повинна порадити Міндовкілью додати методи цивільної відповідальності за «традиційну шкоду» – майнову шкоду, тілесні ушкодження, економічні збитки-для відшкодування екологічної шкоди, адже це взаємопов'язані поняття. Такі позови, повинні бути враховані в майбутній міжнародній компенсаційній комісії.

Міжнародна відповідальність

Коли перед минулорічним самітом КС Шотландія надала грандіозний грант у розмірі 1,26 мільйона доларів США для Climate Justice Resilience Fund, тодішній перший міністр Нікола Стерджен визнала, що розвинені країни несуть «моральну відповідальність» підтримувати країни, що розвиваються, перед обличчям зміни клімату.

Отже, у моїй роботі узагальнено та проаналізовано шкоду, завдану російськими окупантами докілью України та подано ідеї як здійснити компенсацію. Міжнародна спільнота повинна розуміти, що ризики існують не лише для України, а й для всього континенту. Нова комісія з відшкодування може прокласти шлях новій відбудові України та й у світі з дотриманням справедливості та всіх вимог.

СПИСОК ВИКОРИСТАНИХ ДЖЕРЕЛ:

1. *Інформація про видання*. URL: http://lsej.org.ua/1_2023/51.pdf (дата звернення: 09.09.2023).
2. На шляху до міжнародного визнання екоциду – Ukraine War Environmental Consequences Work Group. *Ukraine War Environmental Consequences Work Group – Seeking solutions through information sharing about the environmental impacts of the war. UWEC Work Group*. URL: <https://uwecworkgroup.info/uk/on-the-path-to-international-recognition-of-ecocide/> (дата звернення: 09.09.2024).

3. BBC News Україна. Як війна Росії знищує природу в Україні, 2023. *YouTube*. URL: <https://www.youtube.com/watch?v=s6R36bsfyXc> (дата звернення: 09.09.2024).
4. Coastal Ecology Coastal Ecology Inst. Ecological Processes and Cumulative Impacts Illustrated by Bottomland Hardwood Wetland Ecosystems Lewis Publishers, Inc. Taylor & Francis Group, 2020. 728 p.
5. Daw S. H. Writing ecology in Cold War American literature : thesis. 2015. URL: <http://hdl.handle.net/10871/19367> (date of access: 09.09.2024).
6. Fen P. P., 潘蓓蓓. Research on the Ecology of the Dance Development in Tainan after World War II : thesis. 2005. URL: <http://ndltd.ncl.edu.tw/handle/03369222573928522193> (date of access: 09.09.2024).
7. Interfax-Ukraine. Репарації, компенсації та сатисфакція: якою буде відповідальність агресора за війну в Україні. *Інтерфакс-Україна*. URL: <https://interfax.com.ua/news/blog/885884.html> (дата звернення: 09.09.2023).
8. United States. Congress. House. Committee on Ways and Means. Amendments to the World War Adjusted Compensation Act. Washington : [s.n.], 1928.
9. URL: <https://www.cambridge.org/core/journals/international-review-of-the-red-cross/article/remedying-the-environmental-impacts-of-war-challenges-and-perspectives-for-full-reparation/B48A3E4A90525796F3E534085D55A5D7> (дата звернення: 09.09.2024).
10. Weisberg B. Ecocide in Indochina: The ecology of war. --. San Francisco. 241 p.

ПРОПАГАНДА ТА НАСИЛЬСТВО ЯК ІНСТРУМЕНТИ АВТОРИТАРНОЇ ВЛАДИ: СОЦІАЛЬНО-ПСИХОЛОГІЧНИЙ АСПЕКТ

Пахомов Вадим Айханович

Студент

Черкаський національний університет

ім. Богдана Хмельницького

м. Черкаси, Україна

Вступ. У сучасному науковому дискурсі авторитаризм і диктатура розглядаються не лише як системи жорстоких репресій, а й як складні соціально-психологічні конструкції, що використовують пропаганду, ідеологію та культ особистості для зміцнення влади. У публікації обґрунтовується, що пропаганда та насильство в диктаторських режимах не є взаємовиключними інструментами, а взаємодоповнюючими засобами, які створюють атмосферу страху та підпорядкування. Введення риторики, насиченої образами ворогів і погрозами, та використання публічних демонстрацій сили сприяють мобілізації суспільства і його згуртуванню навколо лідера. У цьому контексті наводяться історичні приклади — від риторики Гітлера до масових мітингів Насера та Кастро, — що показують, як пропаганда не тільки супроводжує репресії, а й значно посилює їхній вплив на суспільство.

Мета роботи. Метою цієї публікації є обґрунтування ролі пропаганди, ідеології та культу особистості в авторитарних і диктаторських режимах. Автори досліджують, як ці інструменти працюють не як заміна репресіям, а як засоби, що підсилюють насильство, формуючи атмосферу страху, загрози й підпорядкування.

У публікації підкреслюється, що пропаганда і насильство є взаємодоповнюючими елементами, що створюють суспільне сприйняття репресій як необхідності для захисту від ворогів. Це допомагає зміцнити владу диктатора, мобілізувати суспільство й посилити контроль над ним.

Матеріали та методи. Для досягнення поставленої мети в даній роботі було використано методологічний підхід, що базується на комплексному

аналізі авторитарних режимів через призму соціально-психологічних, історичних та політологічних методів. Основними методами дослідження стали контент-аналіз пропагандистських матеріалів, риторики диктаторів, а також соціологічних та історичних джерел, що дозволило виявити взаємозв'язок між пропагандою, культом особистості та репресивними заходами.

Для вивчення та аналізу пропаганди як засобу контролю та мобілізації суспільства були використані праці, присвячені особливостям диктаторських режимів ХХ століття, таких як нацистська Німеччина, Радянський Союз, Іспанія часів Франко та Єгипет часів Насера. Особлива увага приділялась текстам публічних виступів і пропагандистських матеріалів, а також візуальним джерелам, таким як плакати, кінофільми та матеріали масових мітингів.

Метод соціально-психологічного аналізу дозволив розглянути вплив пропаганди на формування суспільної думки та створення атмосфери страху й підтримки диктатора. Іншим ключовим методом був порівняльний аналіз, що дозволив визначити загальні риси й відмінності у використанні пропаганди й насильства в різних авторитарних системах. Завдяки цьому вдалося виявити типові моделі мобілізації населення, де пропаганда не тільки супроводжує репресії, а й підсилює їхній ефект.

Результати та обговорення. У результатах цього дослідження підтверджується гіпотеза про те, що пропаганда, ідеологія та культ особистості у диктаторських і авторитарних режимах виконують не лише підтримуючу, а й підсилюючу роль для репресивних практик. Пропаганда забезпечує не просто виправдання репресій, але й формує у населення відчуття постійної загрози, що сприяє згуртованості суспільства навколо диктатора та легітимізує його дії як "захисника". Дослідження показало, що використання мови насильства, образів ворогів і публічних демонстрацій сили знижує поріг суспільної толерантності до репресій.

Наприклад, риторика Гітлера та його пропагандистів створювала атмосферу постійної загрози з боку "ворогів держави", що сприяло суспільному прийняттю репресивних дій проти опозиції. Подібну роль виконували масові

мітинги, що їх організували Насер, Кастро та інші лідери, які використовували публічні заходи як засоби психологічного тиску, що підсилювали страх у населення та зміцнювали режим. Виявлено, що культ особистості у таких режимах створює уявлення про непереможність і незамінність лідера, що підвищує рівень підтримки з боку населення і його лояльність. Так, пропагандистські наративи навколо особистостей таких лідерів, як Сталін або Франко, не лише захищали їхні дії, а й створювали міф про їхню винятковість та важливість для національного добробуту. Результати підтверджують, що пропаганда і культ особистості у диктаторських режимах відіграють ключову роль у мобілізації населення та виправданні репресій, створюючи психологічні умови, в яких люди добровільно підпорядковуються авторитарній владі, оскільки вважають її необхідною для власного виживання та захисту від уявних загроз.

В загальному науковому дискурсі зазвичай стверджується, що влада диктаторів минулого спиралася на жорстокі репресії, то для чого потрібна пропаганда, ідеологія і культ особистості? Навіщо витратити сили на контроль за словами і думками і без того заляканих і слухняних людей? Ці заходи робили репресії ефективнішими. У диктатурах страху пропаганда не слугувала заміною насильству, а посилювала його. Пропаганда - найбільш очевидний спосіб залякування опозиції.

Публічні страти «під камери», як хвалився Каддафі, були наочною демонстрацією того, що чекає на всіх, хто виступив проти диктатора. Кровожерливі промови сигналізували про його рішучість. Під час правління Гітлера «постійне використання риторики, в якій регулярно звучали заклики до насильства, привчили суспільство до прийняття жорстокості режиму. Навіть якщо диктатор прямо не загрожує своїм супротивникам, пропаганда змушує їх нервувати. Соціальні психологи показали, що ті, хто відчуває свою вразливість, воліють згуртуватися навколо лідера. А якщо спрямувати їхні думки на усвідомлення власної смертності, вони охочіше висловлюють підтримку панівній ідеології, виступають за суворіше покарання злочинців і виявляють

менше терпимості до чужих. Диктатори користувалися цими властивостями людської природи, штучно роздмухуючи відчуття небезпеки й одночасно пропонуючи себе як захисника.

Стандартною темою була загроза війни. Чимало автократів - навіть ті, хто ніколи в очі не бачив поля бою, - носили хакі, присвоювали собі військові звання, нагороджували себе медалями і використовували військову лексику. Плакати і фільми прославляли збройні конфлікти навіть у мирний час: наприклад, Франко популяризував в Іспанії кіножанр «хрестових походів» (*cinecruzada*), що оспівував заколот, на чолі якого стояв він сам. Нескінченно переказувалися сюжети про мучеників. Так, сталінські пропагандисти експлуатували історію Павлика Морозова, селянського хлопчика, вбитого розгніваними односельцями після того, як він доніс на свого батька, який ховав від влади зерно. А. Геббельс просував міф про Хорста Весселя, штурмовика СА, вбитого комуністами у вуличній сутичці в 1930-му.

Постійні міркування про ворогів, загрози та жертви створювали в суспільстві напругу. Лінгвіст Віктор Клемперер, який жив у тридцяті роки в Дрездені, вказував, що в тирадах Гітлера використовували «прийом для загострення напруженості, узятий з американських трилерів - романів і фільмів». І це було не випадково. Геббельс прагнув створити атмосферу напруженого передчуття біди, яку він сам називав «щільне повітря» (*dicke Luft*). Масові провладні ходи, так улюблені різними вождями, поєднували в собі пропаганду і демонстрацію сили. Кастро, Насер і м'янманські генерали, серед інших, для залякування ворогів влаштовували колосальні мітинги

Висновки. У висновках цієї публікації розглядається саме функціональна роль пропаганди, ідеології та культу особистості в авторитарних режимах, що базуються на страху і репресіях. Доведено, що ці інструменти не просто доповнюють насильство, а підсилюють його вплив на суспільство, створюючи атмосферу загрози та напруження.

Пропаганда формує суспільне прийняття жорстоких дій режиму, привчаючи людей до жорстокості і дисципліни, яка начебто захищає від

зовнішніх і внутрішніх ворогів. Історичні приклади, зокрема з часів правління Гітлера, Сталіна, Франко та інших диктаторів, демонструють, що цілеспрямоване використання символів, мови насильства і постійного нагадування про ворогів знижує поріг толерантності суспільства до репресій, сприяє його згуртованості навколо лідера та зміцнює авторитарний лад. Відтак, пропаганда є важливим елементом, що дозволяє диктаторам підтримувати владу, формуючи психологічні умови для виправдання насильства і контролю над населенням.

ПУБЛІЧНА ПОЛІТИКА ГЕНДЕРНОЇ РІВНОСТІ ТА РІВНИХ МОЖЛИВОСТЕЙ В СУЧАСНИХ УМОВАХ

Сербин Андрій Володимирович,
аспірант кафедри публічного управління,
туризму та готельно-ресторанної справи
Таврійський національний університет імені В. І. Вернадського
м. Київ, Україна

Вступ. / Introductions. Гендерну рівність розглядають як один із принципів, завдяки якому забезпечуються права людини. В період, коли відбуваються суспільні зміни, трансформуються соціально-економічні й політичні процеси, стає очевидним, що розширюються можливості, за допомогою яких жінки й чоловіки реалізуються професійно, що їм однаково доступний ринок праці, долається дискримінація та гендерно зумовлене насильство. Разом з тим набуває актуальності і має бути широко обговорена потреба розв'язати, зокрема, наступні проблемні питання: як забезпечити умови, за яких жінки й чоловіки будуть рівноправними учасниками політичного життя та різних сфер суспільної життєдіяльності, потреба дотримуватися принципів, що гарантують соціальну справедливість. Практично процес, у ході якого формується та впроваджується гендерна політика як компонент, яким володіють європейські цінності, як повага до права кожної особистості, розглядають як складову, що її містить довгострокова загальнонаціональна стратегія розвитку, основана на закріплених в українських законах європейських принципах і стандартах, у тому числі таких, завдяки яким уніфікуються та стандартизуються правила й процедури владних органів, однак ще не перебуває у відповідності до сучасного рівня розвитку відносин у суспільстві, відтак ним мають бути враховані нові вимоги Європейського Союзу.

Мета роботи. / Aim. Метою дослідження є визначення розвитку публічної політики гендерної рівності та рівних можливостей.

Матеріали та методи./Materials and methods. В процесі написання даної

роботи були використані такі методи: аналізу та синтезу, узагальнення, порівняльний метод та систематизації, системний метод, логічний, діалектичний, метод узагальнення.

Результати та обговорення./Results and discussion. На нашу думку, в поняття гендеру варто вкладати значення соціально-рольового статусу, завдяки котрому здійснюється визначення соціальних можливостей груп, спираючись на їхню гендерну ідентичність, місцем реалізації яких виступають ті чи інші царини життєдіяльності. Наукова література досить часто трактує рівність як формально-правову категорію, тобто це рівність перед законом, процесуальна рівність та рівність можливостей, за допомогою яких відбувається розкриття й реалізація здібностей та законних інтересів. Рівність як явище має тісний зв'язок із дискримінацією, що характеризується будь-яким розрізненням, обмеженням, неоднаковим ставленням. Суть прямої гендерної дискримінації проявляється через упереджене ставлення, яке відчуває особа однієї статі у порівнянні з тим, яким є ставлення до особи іншої статі в однакових обставинах, до того ж упередженість виникає якраз у зв'язку зі статтю особи.

Гендерною рівністю передбачається, що жінка й чоловік володіють однаковим статусом. Рівність, яка притаманна жіночій та чоловічій статі, означає, що рівні соціальні статуси жінки й чоловіка та їхня можливість бути учасниками в суспільному, державному та приватному житті, підґрунтям чого є усвідомлені особистісні потреби й інтереси, подолана ієрархічність, відповідно до якої чоловікам історично приписувалися риси вищих істот, а їхню діяльність та її результати вважали суспільно значимішими, ніж роботу і здобутки, які виконали й досягли жінки. Правилами гендерної рівності передбачено, що в жінок і чоловіків є рівні можливості, щоб цілком реалізувати права людини й потенціал для здійснення свого внеску в розвиток національного, політичного, економічного, соціального й культурного життя і стати користувачами його результатів.

Узагальнюючи наявні підходи щодо визначення гендерної рівності, вбачається за можливе виокремити такі її основні характеристики: закріплення

гендерної рівності у нормативно-правових актах, що є передумовою створення розгалуженої системи актів, які комплексно регулюють сферу забезпечення рівності прав чоло-віків та жінок; визначення для чоловіків та жінок рівних правових можливостей, враховуючи при цьому окремі потреби кожної статі; втілення гендерної рівності у суспільні відносини відбувається через забезпечення правомірної поведінки чоловіків і жінок, зокрема щодо використання прав, виконання обов'язків, дотримання заборон тощо; передбачення можливостей нести чоловікам і жінкам рівні види та міри відповідальності за аналогічні проступки, не нівелюючи при цьому принципом індивідуалізації відповідальності [1].

Україна як демократична держава взяла на себе відповідальність за гарантування умов для діяльності обох статей, а також їх підтримку. Держава має спрямовувати свою законодавчу та державотворчу діяльність на створення відносин гендерного паритету між жінками та чоловіками в усіх сферах суспільного життя. Публічна політика сьогодні поступово орієнтується на створення рівних можливостей для жінок і чоловіків, при цьому вона проводиться з урахуванням міжнародних документів, підписаних Україною. Це, зокрема, Загальна декларація прав людини, Міжнародний пакт про громадянські і політичні права, Конвенція про ліквідацію всіх форм дискримінації щодо жінок та інші. Підтвердженням цього є визначення Міністерства України соціальної політики головним органом у системі центральних органів виконавчої влади із забезпечення реалізації державної політики з питань рівності прав та можливостей жінок і чоловіків [2].

На українських теренах забезпечують нормативно-правовий супровід для того, щоб реалізувати гендерний підхід, Закон про рівні можливості чоловіків і жінок та нормативні документи, якими створюються механізми, що гарантують гендерну рівність на рівні держави й регіонів. Але досі немає нормативно-правових актів, завдяки яким могли б бути розроблені інструменти, якими володіють гендерна рівність і рівні можливості та які визначаються національними програмами і стратегічними документами, а це заважає

впроваджувати гендерну рівність у різноманітних галузях життя суспільства.

На сьогодні принцип гендерної рівності стає все більше орієнтованим на досягнення справедливої представленості та «включеності» за гендерною ознакою, і цей принцип як орієнтир правового регулювання висуває вимогу активної державної політики з гендерного питання, що має бути направлена на вчинення позитивних дій, коли це є необхідним для перерозподілу влади й ресурсів між жінками і чоловіками для забезпечення більш адекватного балансу (як приклад – введення квот для подолання явного дисбалансу представництва жінок і чоловіків у органах влади). Забезпечення гендерної рівності у сфері державного управління безпосередньо пов'язане з дотриманням гендерної справедливості, принципів ефективності державної служби, стабільності кадрів тощо. Відсутність механізмів забезпечення гендерної рівності в системі державного управління нівелює засади демократичного управління. Гендерне питання стає дуже актуальним і в контексті рішучих євроінтеграційних прагнень України. Станом на сьогодні Україна ввійшла в новий історичний період, у якому погляд на зміст гендерної рівності змінився і межі гендерних ролей стають усе розмитішими. Вказане відобразилося на переосмисленні гендерного питання, розширенні змісту принципу гендерної рівності та вимог до діяльності влади, що ним висуваються [3].

Узагальнивши наявні підходи, якими користуються органи державної влади та органи місцевого самоврядування, аби реалізувати гендерну рівність у сфері національної публічної політики, представивши практичні аспекти її впровадження, можна дійти висновку, що в нинішніх реаліях гендерною політикою в цілому виконуються сучасні демократичні вимоги, які ставить європейська спільнота, нею може забезпечуватися ефективна реалізація громадянських прав і свобод.

Висновки./Conclusions. Отже, гендерну рівність розглядають не тільки як головне право людини. Це, крім того, визначальна ознака, якою володіє процвітаюча сучасна економіка, що є основою стійкого інклюзивного розвитку. Гендерною рівністю відіграється важлива роль у тому, щоб чоловікам і жінкам

була надана можливість здійснення повноцінного внеску в домашні справи, на робочому місці, в життя громади, аби покращити суспільство й загалом економіку. Через гендерну рівність всі люди не вважаються однаковими, однак підставою для їхніх прав, обов'язків та можливостей не може слугувати їхня стать. Необхідно визнавати різноманітність в усіх її проявах. Україною загалом ще не досягнутий значний прогрес щодо цього питання, його необхідно вирішувати в комплексі, задіявши загальнонаціональний, регіональний та місцевий рівні. Оскільки зараз наявне переважання тільки декларацій у сфері державного управління та місцевих гендерних ініціатив. Майбутні дослідження доцільно присвятити також іншим напрямам, в яких розвивається державна політика України, націлена на те, щоб дотримувалися принципи гендерної рівності на місцях, приміром, щоб були обґрунтовані варіанти, в яких проявляється соціальне підприємництво в межах об'єднаних територіальних громад. Проте питання доступності інформації – це досі серйозне обмеження щодо цього. У статті розкрито наявність значного потенціалу, завдяки якому в Україні може бути досягнена гендерна рівність, це оптимістичний фактор, однак мало формалізований у контексті державної політики.

СПИСОК ЛІТЕРАТУРИ:

1. Назарчук А. В. Змістовно-понятійна характеристика гендерної рівності у державній службі. *Науковий вісник Ужгородського національного університету*. 2024. № 2.83. С. 311-315.
2. Гонюкова Л. В., Педченко Н. С., Сучасний механізм упровадження гендерної політики в Україні. *Вісник НАДУ при Президентові України*. 2016. № 2. С. 114-120.
3. Кагановська Т. Є, Семененко Т. О. Сутність принципу гендерної рівності в системі органів публічної влади України. *Вісник Харківського національного університету імені ВН Каразіна*. 2021. № 32. С. 33-38.

РОЗВИТОК ЦИФРОВОЇ ТРАНСФОРМАЦІЇ ПУБЛІЧНОГО УПРАВЛІННЯ УКРАЇНИ В УМОВАХ ГЛОБАЛІЗАЦІЇ

Слободянін Максим Вікторович,
аспірант кафедри публічного управління,
туризму та готельно-ресторанної справи
Таврійський національний університет імені В. І. Вернадського
м. Київ, Україна

Вступ. / Introductions. Цифрову трансформацію розглядають як глобальний тренд, що шириться всіма сферами суспільного життя, включно з публічним управлінням та адмініструванням. Та разом з тим точаться дискусії стосовно того, наскільки глибокими є зміни, пов'язані з тим, що повсюдно впроваджуються цифрові технології, та їхніми наслідками. У зв'язку з тим, що в самому цифровому суспільстві, а якщо точніше – в цифровій цивілізації, постійно відбуваються трансформаційні зміни, аналізуються ці процеси не системно. Відтак актуальність завдання полягає в тому, щоб визначити, за якими напрямками варто досліджувати зміни, причиною яких стали цифрові технології, їхні рушійні сили, процеси, в ході яких впроваджуються їхні результати, та ін. В розпорядженні міжнародної спільноти багато накопиченого значного досвіду, як з точки зору науки проаналізувати трансформаційні процеси, що їх переживає публічне управління. Україні, яка в післявоєнній перспективі відроджуватиметься, використовуючи новітні цифрові здобутки, завдяки опрацьованому такому досвіду вдасться визначитися з головними напрямками, згідно з якими проводитимуться власні наукові дослідження щодо ефективності використання цифрових технологій у публічному управлінні.

Мета роботи. / Aim. Метою дослідження є дослідження цифрової трансформації публічного управління України в умовах глобалізації.

Матеріали та методи./Materials and methods. В процесі написання даної роботи були використані такі методи: аналізу та синтезу, узагальнення, порівняльний метод та систематизації, системний метод, логічний, діалектичний, метод узагальнення.

Результати та обговорення./Results and discussion. Цифрова трансформація – це один із пріоритетів України, реалізація якого дозволить внести кардинальні зміни, у тому числі у здійснення функцій контролю в публічному управлінні та адмініструванні. Приклад ефективного управління цифровою трансформацією на державному рівні демонструє Міністерство цифрової трансформації, за ініціативою якого для розбудови цифрової держави протягом трьох років у лютому 2021 р. було затверджено перелік із 94 проєктів у сферах освіти, охорони здоров'я, юстиції, економіки та торгівлі, енергетики, інфраструктури та ін. Для того, щоб українці мали змогу особисто контролювати прозорість системи та спостерігати за реалізацією проєктів у режимі реального часу, було розроблено публічний каталог з описом кожного проєкту, чітко визначеними дедлайнами та відповідальними за процеси. Зазначалось, що вперше в історії України держава переходить на системний проєктний підхід. Така потужна структура допоможе трансформувати Україну на всіх рівнях – від загальнонаціонального до місцевого. І дасть змогу вже за кілька років увійти до топ-20 цифрових держав світу [1].

У формі цифровізації публічного управління та адміністрування (цифрового врядування) знаходять вияв організаційні процеси у сфері, яка відповідає за публічне управління, вона націлена на те, аби задовольнити потреби населення, підвищити ефективність, відкритість та прозорість органів державної влади та місцевого самоврядування, робить можливою їхню співпрацю із соціумом, індивідом, бізнесовими структурами завдяки цифровим технологіям, якщо всі, хто бере участь у комунікаційному процесі, володіють належними цифровими компетенціями.

У цілому модернізація публічного управління в контексті цифрової трансформації включає низку механізмів, спрямованих на впровадження цифрових технологій та поліпшення ефективності державних служб, а саме:

1. Електронні сервіси та портали. Розвиток онлайн-платформ для надання послуг громадянам і бізнесу спрощує доступ до адміністративних процедур, зменшує бюрократичні бар'єри та підвищує прозорість управління.

2. Електронні системи адміністрування. Упровадження цифрових систем для управління публічними послугами, включаючи електронну реєстрацію, подання заяв та взаємодію з органами влади, сприяє швидкому та зручному обміну інформацією.

3. Відкриті дані. Публікація даних у відкритому форматі дозволяє громадськості та бізнесу використовувати цю інформацію для аналізу, розроблення нових сервісів та моніторингу діяльності державних установ.

4. Цифрова ідентифікація та електронний підпис. Застосування цифрових технологій для перевірки особи та підпису документів дозволяє забезпечити безпеку та достовірність електронних транзакцій.

5. Інформаційна безпека. Запровадження заходів з кіберзахисту та забезпечення конфіденційності даних є важливим складником діджиталізації публічного управління.

6. Інноваційні технології. Використання штучного інтелекту, аналітики даних та інших сучасних технологій допомагає оптимізувати процеси управління та ухвалювати більш обґрунтовані рішення [2].

Завдяки цим механізмам публічне управління стає більш якісним та ефективним, розвивається цифрова економіка та зростає конкурентоздатність держави. Україні конче необхідно модернізувати публічне управління в межах діджиталізаційного процесу.

Попри наявність деяких здобутків щодо цього напрямку, є очевидним існування системних проблем, через які відбувається гальмування ефективного запровадження цифровізації в публічне управління в нашій країні. Вони полягають у тому, що:

1. Бракує інфраструктури. Не в усіх регіонах країни доступні швидкий Інтернет та необхідна технічна база, щоб запроваджувати діджиталізацію публічного управління.

2. Недостатньо компетентні працівники. Відсутні в потрібній кількості кваліфіковані в цифрових технологіях кадри, яким не повною мірою відомі принципи й можливості, котрими володіє цифрова трансформація в публічному

управлінні.

3. Брак координації. Через відсутній централізований підхід до прагнення запровадити діджиталізацію в структурі різних царин публічного управління можуть дублюватися зусилля й неефективно використовуватися ресурси.

4. Існують проблеми, пов'язані з безпекою. Оскільки цифрові сервіси в публічному управлінні збільшують свою присутність, можливе зростання загроз кібербезпеки та порушення конфіденційності, якою в обов'язковому порядку мають бути захищені особисті дані громадян.

Попри існування проблем, завдяки цифровому перетворенню, запровадженому в держуправлінні, держава може ефективно розвиватися, зокрема: менше витрачаються ресурси, час і державний бюджет; держапарат працює продуктивніше, підвищується його оптимізація; органи публічної влади провадять свою діяльність більш прозоро й відкрито.

Щоб розв'язати вказані проблеми, необхідно:

1. Інвестувати в розвиток інфраструктури. Державою має бути зосереджена увага на тому, щоб розвивати й поліпшувати інфраструктуру, в тому числі широкосмуговий Інтернет і цифрові технології, особливо цього потребують віддалені та малозаселені регіони.

2. Навчати й підвищувати кваліфікацію. Необхідне проведення навчальних курсів та семінарів, у яких братимуть участь державні службовці, де розглядалися б цифрова грамотність та користування цифровими інструментами під час публічних управлінських процесів.

3. Користуватися перевагами централізованого керівництва. Урядом має бути здійснене формування центрального органу, який координуватиме й контролюватиме процеси, пов'язані з діджиталізацією усіх галузей публічного управління.

4. Забезпечити кібербезпеку. На державному рівні потрібно зайнятися вдосконаленням законодавчої бази та створенням ефективних механізмів, які б захистили цифрову інфраструктуру від небезпек, пов'язаних із кібератаками та зловживаннями.

Висновки./Conclusions. Таким чином, цифровізацію державного управління розглядають як важливий напрямок в усіх сферах роботи і складне відповідальне завдання, що має на меті реалізувати активну державну політику та ефективну діяльність кожної державної інституції, насамперед тієї, що виконується новоствореним Міністерством цифрової трансформації України. Завдяки цифровій реформації з'явиться новий потенціал для того, щоб здійснювати державне управління, виконавчі органи оптимізують свою діяльність, розвиватиметься безпечне середовище, громадяни активніше залучатимуться до публічних справ. Здійснивши успішну цифровізацію, вдасться цифровізувати публічне управління та зайнятися цифровим врядуванням.

СПИСОК ЛІТЕРАТУРИ:

1. Ткачова С. С. Цифрова трансформація держави: зміни функцій контролю в публічному управлінні та адмініструванні. URL: https://repo.btu.kharkov.ua/bitstream/123456789/50757/1/Upravlinnia%20rozvytkom%20sotsialno-ekonomichnych%20system_Ch%202_%202024_95-98.pdf.

2. Прокопчук І. Цифрова трансформація публічного управління: виклики та можливості для України. URL: http://repositsc.nuczu.edu.ua/bitstream/123456789/21047/1/%D0%97%D0%B1%D1%96%D1%80%D0%BD%D0%B8%D0%BA_%D1%82%D0%B5%D0%B7_%D0%86%D0%A4%D0%9D%D0%A2%D0%A3%D0%9D%D0%93_2024.pdf#page=435.

ДІЯЛЬНІСТЬ МІЖНАРОДНИХ ОРГАНІЗАЦІЙ З НАДАННЯ МАТЕРІАЛЬНОЇ ДОПОМОГИ ВНУТРІШНЬО ПЕРЕМІЩЕНИМ ОСОБАМ ПІД ЧАС РОСІЙСЬКОГО ПОВНОМАСШТАБНОГО ВТОРГНЕННЯ НА ТЕРИТОРІЮ УКРАЇНИ

Утвенко Володимир Валерійович

к.і.н., доцент

Міжрегіональна Академія управління персоналом, м. Київ

Вступ. Агресія рф проти України, яка розпочалася з 2014 р. окупацією Криму та початком війни на Сході України, призвела до появи численної категорії внутрішньо переміщених осіб (ВПО). Повномасштабне вторгнення рф на територію України у лютому 2022 р. спричинило нову хвилю масового переселення мільйонів громадян із зони бойових дій та окупованих територій за кордон і всередині країни. Станом на кінець січня 2024 р. в Україні було офіційно зареєстровано 4,9 млн. внутрішньо переміщених осіб, реально ж їхня чисельність може бути набагато більшою [3]. У нових територіальних громадах більшість переселенців у перші місяці війни потребували найнеобхіднішого, включаючи забезпечення продуктами харчування, одягом та засобами гігієни, в також задоволення їхніх культурних потреб. Особливо гострою була проблема забезпечення переселенців тимчасовим місцем проживання та працевлаштування ВПО, яку намагалися розв'язати як органи виконавчої влади та місцевого самоврядування, так і благодійні та волонтерські організації, в тому числі й міжнародні. Незважаючи на те, що зусиллями уряду, органів місцевого самоврядування, громадських та міжнародних організацій вдалося розв'язати більшість соціально-економічних та культурних проблем ВПО, після майже трьох років війни значна частина переселенців все ще потребує соціального забезпечення та соціальної підтримки.

Не дивлячись на те, що проблема надання допомоги переселенцям з початку повномасштабного вторгнення рф на територію України привертала значну увагу українських науковців, журналістів та громадських діячів,

питання забезпечення ВПО з боку громадських та волонтерських, а особливо міжнародних організацій, все ще залишається недостатньо вивченою. З огляду на це, обрана тема дослідження є актуальною. **Метою** даної публікації є висвітлення особливостей надання допомоги ВПО в Україні з боку міжнародних організацій, особливо установ, які працюють під егідою ООН, міжнародних благодійних і волонтерських організацій.

Матеріали та методи. У даній публікації були використані різноманітні праці, присвячені наданню допомоги ВПО з боку міжнародних організацій, в тому числі офіційні сайти структурних підрозділів ООН, міжнародних благодійних і волонтерських організацій. При підготовці публікації були використані аналітичний, емпіричний, статистичний та теоретичний методи, а також аналіз наукових статей.

Результати та обговорення. З перших місяців повномасштабного вторгнення РФ на територію України розв'язання соціально-економічних та побутових проблем ВПО стало одним з пріоритетних напрямків діяльності органів виконавчої влади та місцевого самоврядування, вітчизняних і міжнародних організацій. З метою фінансової підтримки переселенців була встановлена щомісячна державна допомога в розмірі 2 тис. грн. на дорослу людину та 3 тис. грн. на дитину та особу з інвалідністю [2, с. 336]. В свою чергу, забезпечення гуманітарною допомогою та житлом переселенців стало одним з головних напрямків діяльності посадових осіб приймаючих територіальних громад. Крім цього, з початком війни активізували свою діяльність з матеріальної та фінансової підтримки ВПО міжнародні організації, як під егідою ООН, так і представництва зарубіжних благодійних і волонтерських організацій.

Так, Товариство Червоного Хреста України, діяльність якого розпочалася в нашій державі в перші роки незалежності, з початку проведення АТО на Сході України з 2014 р. долучилося до матеріальної підтримки переселенців. Повномасштабне вторгнення РФ на територію України в лютому 2022 р. спочатку призвело до згорання діяльності цієї організації, однак зі

стабілізацією лінії фронту та звільнення від окупації північних районів нашої держави українські волонтери організації долучилися до збору коштів для надання допомоги переселенцям. На початок грудня 2024 р. зусиллями Товариства Червоного хреста України було зібрано 15,34 млрд. грн., з яких використано 12,4 млрд. грн. для надання допомоги понад 12 млн. чол., більшість з яких становили ВПО, а також малозабезпечені громадяни [10].

З початком повномасштабного російського вторгнення на територію України до надання гуманітарної допомоги переселенцям долучилися й інші міжнародні організації, серед них Агентство ООН у справах біженців (УВКБ ООН). Якщо до 2022 р. працівники та волонтери організації надавали, насамперед, гуманітарну, психологічну та юридичну допомогу ВПО зі Сходу України, то на сьогоднішній день така допомога по можливості надається усім переселенцям, які були евакуйовані з зони бойових дій та окупованих територій, а сама діяльність організації зосереджена в містах компактного проживання ВПО, передусім у Києві, Одесі, Дніпрі, Львові та інших містах України [11]. Також активізувала свою діяльність з надання допомоги переселенцям відома міжнародна благодійна організація “Карітас в Україні”, яка функціонує в нашій державі ще з 90-х рр. минулого століття та представлена в більшості її регіонів. Якщо “Карітас в Україні, крім гуманітарної допомоги, яку до початку 2022 р. отримали 826,5 тис. переселенців зі Сходу України, а з початком повномасштабного вторгнення рф ще сотні тис. осіб, також надавав юридичну та психологічну підтримку ВПО, то благодійна організація “Nova Ukraine” (“Нова Україна”), засновниками якої були представники української діаспори в США, з початку російсько-української війни зосередилися на наданні гуманітарної підтримки ВПО і лише впродовж 2022 р. передали для 1,25 млн. переселенців понад 1 млн. страв та понад 100 тис. продуктових наборів, а упродовж весни та літа 2022 р. зусиллями волонтерів організації було зібрано понад 2 млрд. грн. [6; 13]. Це саме можна сказати і про благодійний фонд “Razom for Ukraine”, який також був створений представниками української діаспори в США для допомоги

учасникам Революції гідності, а з лютого 2024 р. долучився до матеріальної підтримки ВПО [7]. Порівнюючи надання допомоги ВПО з боку держави та міжнародних організацій в 2014-2021 рр. та після 2022 р. варто зазначити, що до початку повномасштабного російського вторгнення на територію України, особливо в 2014-2015 рр., коли відбулася перша хвиля переселення громадян із зони бойових дій та окупованих районів Сходу України, за умов відсутності централізованих державних виплат, провідна допомога в матеріальному забезпеченні ВПО належала вітчизняним і зарубіжним благодійним та волонтерським організаціям. Однак починаючи з лютого 2022 р., коли державою були встановлені щомісячні соціальні виплати та додаткова допомога, зростає роль саме державних органів, а також органів місцевого самоврядування в матеріальній підтримці переселенців [12, с. 408]. Проте міжнародні організації продовжували надавати дієву соціальну, психологічну та гуманітарну допомогу ВПО, а останнім часом, враховуючи те, що значна частина переселенців з різних причин була позбавлена соціальних виплат з боку держави, все більше ВПО звертаються до міжнародних організацій для надання їм грошових виплат, при цьому такі виплати можуть отримати родини ВПО як правило від однієї міжнародної організації. Так, з травня 2024 р. ВПО, які проживають в Києві та області, почали отримувати від УВКБ ООН грошову допомогу в розмірі 10,8 тис. грн. на одного члена родини за умов, що переселенці не отримували виплат за програмою цієї організації в 2022 та 2023 рр. [8]. А переселенці, які тимчасово проживали в Львівській, Черкаській, Кіровоградській, Полтавській та Запорізькій областях отримували по 2220 грн. на кожного члена родини, але не більше 6660 грн. на родину, навіть якщо вона мала більше трьох чол. [5].

Грошові виплати переселенцям також надавалися та надаються після лютого 2022 р. за програмою ЮНІСЕФ “Спільно” (по 2220 грн. щомісяця незахищеним родинам з дітьми упродовж трьох місяців; якщо родина складається з трьох членів, то загальна сума виплат має становити 19980 грн.); від Міжнародного Комітету Червоного Хреста і Товариства Червоного Хреста

України (2500 грн. на місяць на кожного з переселенців, які проживали до 24 лютого 2022 р. в регіонах, де велися бойові дії чи були окуповані військами РФ); Норвезькою радою у справах біженців NRC (по 2220 грн. на місяць на кожного члена родини); Естонською радою у справах біженців, спільно з Запорізьким благодійним фондом “Єдність за майбутнє” (по 2220 грн. на одну особу на місяць або на три місяці залежно від регіону, але не більше ніж на п'ять членів родини) [5; 4]. Також упродовж 2022 р. грошова допомога ВПО надавалася з боку Міжнародної організації з міграції (МОМ), Всесвітньої продовольчої програми ООН, неурядової організації АСТЕД Франція (по 2220 грн. на місяць на кожного члена родини одним платежем за три місяці, тобто 6660 грн. на чол.) тощо [5; 4].

Відповідно до постанови Кабінету Міністрів України від 17.05.2024 р. від дитячого фонду ООН (ЮНІСЕФ) надавалася також одноразова грошова допомога сім'ям з дітьми, які проживали на території Сумської та Харківської областей, підлягали обов'язковій евакуації з 1 травня 2024 р. і потребували матеріальної допомоги, в розмірі 3600 грн. щомісяця на кожну людину упродовж трьох місяців, тобто 10800 грн. на чол. [9].

Крім фінансової підтримки, міжнародні організації поступово долучаються до розв'язання питання забезпечення житлом ВПО, а також надання грантів для відкриття переселенцями власної справи. Приміром, міжнародна гуманітарна організація Hilfe zur Selbsthilfe оголосила конкурс на підтримку мікробізнесу для ветеранів та ВПО, де переможці, подавши заявки до 31 травня 2024 р. могли отримати грант у розмірі до 2510 євро. Програма організації поширювалася на переселенців, які проживали в Харківській, Одеській, Миколаївській областях та в м. Києві [1].

Висновки. Отже, питання матеріальної підтримки ВПО, поряд із забезпеченням житлом та працевлаштуванням, залишається одним з головних напрямків діяльності як органів влади, так і вітчизняних та міжнародних організацій. Останні, в свою чергу, особливо ті міжнародні організації, діяльність яких здійснюється під егідою ООН, з початком повномасштабного

російського вторгнення активізували свою роботу з надання всебічної підтримки переселенців, в тому числі гуманітарної допомоги та грошових виплат, які здійснюються, в тому числі, за сприянням міжнародним організаціям з боку державних органів та органів місцевого самоврядування. Серед провідних міжнародних організацій, які надають гуманітарну та фінансову допомогу переселенцям, слід назвати: Товариство Червоного Хреста України, УВКБ ООН, ЮНІСЕФ, Карітас в Україні, “Nova Ukraine” та інші.

Разом з тим, незважаючи на допомогу переселенцям, в тому числі з боку міжнародних організацій, значна частина ВПО все ще перебуває в складних умовах проживання, які характеризуються відсутністю постійного житла та значним рівнем безробіття серед переселенців, що заважає їм повною мірою інтегруватися до нових територіальних громад. Тому в майбутньому необхідно налагоджувати більш тісну співпрацю міжнародних організацій з органами влади та громадськими організаціями, спрямовану на забезпечення ВПО належними умовами проживання, сприяння в працевлаштуванні, перекваліфікації переселенців та відкриття ними власної справи. Зазначені заходи дозволять повною мірою інтегруватися значній частині переселенців до нових територіальних громад та сприяти швидкій відбудові України.

СПИСОК ЛІТЕРАТУРИ

1. Ветерани та ВПО можуть отримати грант на підтримку мікробізнесів: як подати заявку. <https://minre.gov.ua/2024/04/24/veterany-ta-vpro-mozhut-otrymaty-grant-na-pidtrymku-mikrobiznesiv/> (дата звернення: 26.04.2024).
2. Відбудова України: принципи та політика / за ред. Юрія Городніченка, Ілони Сологуб, Беатріс Ведер ді Мауро. CERP Press, 2022. 507 с.
3. Гончаренко А. Зміни для переселенців 2024 року: скільки ВПО залишаться без допомоги. URL: <https://tsn.ua/groshi/zmini-dlya-pereselenciv-2024-roku-skilki-vpro-zalishatsya-bez-dopomogi-2500477.html> (дата звернення: 26.04.2024).
4. Грошова допомога внутрішньо переміщеним особам від міжнародних організацій. URL: https://aer.net.ua/news/groshova_dopomoga_

vnutrishno_peremishchenym_osobam_vid_mizhnarodnykh_organizatsiy/ (дата звернення: 06.12.2024).

5. Допомога міжнародних фондів та організацій переселенцям. URL: <https://bf.dii.gov.ua/articles/na-dopomohu-iakykh-mizhnarodnykh-fondiv-ta-orhanizatsii-ia-mozhu-rozrakhovuvaty> (дата звернення: 05.12.2024).

6. Карітас в Україні. Офіційний сайт. URL: <https://caritas.ua/about/> (дата звернення: 08.12.2024).

7. Кононенко В. Скажи їм дякую: 10 благодійних організацій, які наближають нас до перемоги. URL: <https://vikna.tv/styl-zhyttya/10-volonterskyh-organizacij-ukrayiny-yaki-praczuuyut-pid-chas-vijny/> (дата звернення: 04.12.2024).

8. Корнеєв І. ВПО можуть отримати від ООН по 10,8 тисячі грн. на кожного члена сім'ї. URL: <https://top.today.ua/vpo-mozhut-otrimati-vid-oon-po-10-8-tisyachi-grn-na-kozhnogo-chlena-sim-yi/>(дата звернення:27.04.2024).

9. Одноразова грошова допомога від Дитячого фонду ООН (ЮНІСЕФ) для евакуйованих сімей. URL: <https://dszn.smr.gov.ua/elementor-19064/> (дата звернення: 06.12.2024).

10. Товариство Червоного Хреста України: Головна – Київ: URL: <https://redcross.org.ua/> (дата звернення: 07.12.2024).

11. УВКБ ООН. Офіційний сайт. URL: <https://www.unhcr.org/ua/> (дата звернення: 06.12.2024).

12. Утвенко В. В. Діяльність органів публічної влади з матеріальної підтримки внутрішньо переміщених осіб щодо їхньої інтеграції до нових територіальних громад. *The 6th International scientific and practical conference “Perspectives of contemporary science: theory and practice” (July 22-24, 2024) SPC “Sciconf.com.ua”, Lviv, Ukraine. 2024. p.407-413.*

13. Nova Ukraine. About Us. URL: <https://novaukraine.org/about-us/> (дата звернення: 05.12.2024).

ТЕЛЕГРАМ-КАНАЛИ: ІНФОРМУВАННЯ ТА ВПЛИВ У ПОЛІТИЧНОМУ ДИСКУРСІ УКРАЇНИ

Фомін Дмитро Вячеславович
аспірант
ПВНЗ “Європейський університет”
м. Київ, Україна

Вступ. У сучасному інформаційному суспільстві новітні комунікаційні платформи, зокрема соціальні мережі та месенджери, відіграють чи не найбільш ключову роль у формуванні громадської думки, мобілізації громадян та впливі на політичні процеси. Одним із найбільш популярних інструментів в українському сучасному політичному контексті є телеграм-канали. З моменту свого активного використання в Україні вони стали не лише платформою для обміну повідомленнями, але й важливим інструментом політичної комунікації, що впливає на прийняття рішень та громадсько-політичні настрої.

Особливий інтерес становить роль телеграм-каналів у політичному дискурсі України, зважаючи на їхній вплив під час суспільно значущих подій, таких як виборчі кампанії, масові протести або кризові ситуації, зокрема під час російсько-української війни.

Дослідження цієї теми спрямоване на розширення наукового розуміння ролі таких платформ як Telegram у політичній комунікації та формуванні суспільних настроїв, що є особливо важливим у контексті сучасних викликів інформаційної безпеки та політичної стабільності.

Ціль роботи. Метою даного дослідження є аналіз функцій телеграм-каналів як політичних інструментів в Україні, оцінка їхнього впливу на політичні процеси та виявлення ключових викликів, які вони створюють для демократичного суспільства. Основна увага приділяється вивченню інформаційного впливу цих каналів, їхнього використання у виборчих кампаніях та політичній боротьбі, а також ризиків, пов'язаних із поширенням маніпулятивного контенту.

Для політичної науки проблема впливу сучасних інтернет-комунікацій на громадську думку та перебіг політичних процесів має як наукову, так і практичну значущість, оскільки її ґрунтовне дослідження дає можливість зробити більш ефективними стратегії державно-громадської комунікації та покращити взаємодію між органами влади та інститутами громадянського суспільства у протидії зовнішній збройній агресії та подоланню її наслідків.

Матеріали та методи. Вивчення впливу новітніх онлайн-комунікацій на перебіг суспільно-політичних процесів в сучасній Україні набуває дедалі більшої актуальності та стало предметом багатьох досліджень. Зокрема, залучення соціальних медіа до суспільно-політичних процесів досліджували А. Костирев, В. Комаровський, О. Пригорницька. Вплив месенджерів, зокрема Telegram, на формування громадської думки досліджені у публікаціях В. Гулая, І. Білан, Т. Кузнєцової та ін. Розвиток Telegram як одного з найпопулярніших месенджерів в Україні активно досліджується медійними експертами, зокрема LigaNet і Detector Media.

Водночас, проблематика впливу Telegram як каналу комунікації на формування громадської думки, загалом на суспільно-політичні процеси у потребує комплексного наукового дослідження.

Результати та обговорення. Месенджер Telegram зайняв міцну позицію серед найбільш популярних каналів сучасної інтернет-комунікації. Telegram є одним із функціонально найпотужніших інструментів формування громадської думки, а телеграм-канали стають одним з основних джерел політичної інформації та новин для пересічних громадян.

За сучасної доби Telegram є одним із функціонально найпотужніших інструментів формування громадської думки, а телеграм-канали стають одним з основних джерел інформації та новин для пересічних громадян.

Український сегмент Telegram почав набирати популярності у 2017–2018 роках. Однією із причин, яка вплинула на цей попит, стала частково спричинений заборона діяльності російських мереж на території України. Згодом актуальність використання Telegram як каналу політичної комунікації

лише зростала. Зокрема, різні політичні сили активно використовували анонімні телеграм-канали перед парламентськими виборами 2019 року як інструмент впливу на електорат, використовуючи різні маніпулятивні стратегії для дискредитації політичних опонентів [1]. Новий виток якої почався у 2022 році з початком повномасштабного вторгнення РФ в Україну.

Наразі актуальність та використання телеграм-каналів лише зростають. Як зазначено у аналітичному звіті ГО «Український інститут медіа та комунікації», в умовах війни найбільш популярними є новинні телеграм-канали, створені як анонімами (особами чи організаціями, що не афішують свою приналежність до каналу), так і публічними персонами, журналістами або ж редакціями традиційних та онлайн-медіа. Після 24 лютого 2022 року виник новий тренд – українські органи влади різних рівнів почали активно створювати свої телеграм-канали для прямої та швидкої комунікації з населенням [2].

Згідно з даними дослідження Research.ua та ReputationLab, громадяни України довіряють телеграм-каналам та іншим месенджером більше, ніж телебаченню: офіційним телеграм-каналам і вайбер-групам довіряють 61 % опитаних респондентів, не довіряють – 5 %; телеграм-каналам та вайбер-групам і персональним каналам відомих людей – 33 % і 32 % відповідно; телебаченню та новинним сайтам – 27 % і 24 % відповідно. [3]. Результат соціологічного дослідження свідчить про те, що сьогодні все менше громадян України віддають перевагу традиційним медіа як канал комунікації, а їх довіра до новітніх онлайн-засобів поширення інформації зростає. Відповідно, нові медіа та канали інтернет-комунікації на кшталт Telegram стають ключовим інформаційним чинником формування громадської думки, оскільки мають на людей більший вплив, ніж традиційні ЗМІ.

Популярність телеграм-каналів серед політиків і пересічних громадян, на думку В. Жугай і Т. Кузнецової, зумовлена передусім такими їх особливостями як оперативність та можливість збереження анонімності [4]. Такі характеристики підвищують довіру громадян до телеграм-каналів, особливо в

умовах, коли традиційні національні медіа (телебачення, інтернет-видання) перебувають під контролем олігархічних груп. У таких умовах суспільство сприймає телеграм-канали стають як джерело отримання альтернативних поглядів та інформації, що не завжди доступна в традиційних медіа.

Водночас вплив Telegram як засобу комунікацій на політичний контекст та високий рівень довіри месенджеру потребують глибшого аналізу. Попри численні переваги, Telegram має значний потенціал для поширення дезінформації та маніпуляції, що особливо важливо в умовах протистоянню військової агресії ворога, яка активно супроводжується інформаційною війною зокрема. Наприклад, існує велика кількість каналів, які просувають проросійські наративи. Дослідження ГО «Український інститут медіа та комунікації» вказує, що окремі телеграм-канали розповсюджували телесюжети з російського пропагандистського телебачення, а також сприяли поширенню російської пропаганди, зловживаючи панічними інтонаціями під час обстрілів і повітряних тривог [2].

Серед інших небезпечних маніпулятивних інструментів впливу на громадську думку можна виділити дезінформацію як метод психологічного впливу, що передбачає цілеспрямоване подання опонентам або цільовій аудиторії такої інформації, яка спотворює розуміння реального стану справ. Як слушно зауважує А.В. Сотников, об'єктами маніпулятивного впливу виступають пам'ять, мислення та емоції аудиторії: сама маніпуляція ґрунтується на провокуванні адресата на виявлення певних емоцій [5].

Висновки. Важливість дослідження цієї теми зумовлена стрімким зростанням популярності телеграм-каналів як альтернативного джерела інформації, а також їхнім впливом на політичні процеси через формування порядку денного, управління громадською думкою та забезпечення інформаційної мобілізації. Дослідження таких каналів відкриває нові перспективи для розуміння механізмів цифрової політичної комунікації та можливостей протидії дезінформації в умовах гібридних загроз.

Дослідження впливу сучасних медіа та комунікаційних платформ,

зокрема Telegram, на суспільно-політичні процеси й формування громадської думки має важливе наукове та практичне значення для політичної науки. Воно сприяє підвищенню ефективності стратегій державної та громадської комунікації, покращенню взаємодії між органами влади й інститутами громадянського суспільства, а також розробці дієвих інструментів для протидії поширенню дезінформації, маніпуляцій, недоброчесної агітації чи дискредитації політичних сил у медіа. Такі дослідження також допомагають вдосконалити контроль за дотриманням журналістських стандартів під час виборчих кампаній.

Необхідно розробити ефективні заходи для запобігання поширенню фейків, дезінформації та неправдивої інформації через різні канали інтернет_комунікацій. Майбутні дослідження у цій сфері зосереджені на формуванні теоретичних і практичних засад правового регулювання діяльності онлайн-медіа, особливо в контексті політичних процесів, що є ключовою складовою функціонування демократичного суспільства.

СПИСОК ВИКОРИСТАНИХ ДЖЕРЕЛ

1. Гулай В., Воробець Ю. Telegram-канали як інструмент маніпулятивного впливу на формування громадської думки (на прикладі України та Росії). Науковий вісник Східноєвропейського національного університету імені Лесі Українки. Міжнародні відносини. 2020. № 2 (406). С. 66-73.
2. Як функціонують та завойовують аудиторію неінституціоналізовані новинні телеграм-канали українського сегменту. Аналітичний звіт. Київ, ГО «Український інститут медіа та комунікації», 2023. URL: <https://www.jta.com.ua/wp-content/uploads/2023/02/Telegram-Channels-2023.pdf> (дата звернення: 30.11.2024)
3. Чому українці довіряють ТГ-каналам та месенджерам більше, ніж друзям. URL: <https://speka.media/comu-ukrayinci-doviryayut-tg-kanalam-ta-mesendzeram-bilse-niz-druzyam-9e3g1v> (дата звернення: 01.12.2024).
4. Жугай В., Кузнецова Т. Особливості Телеграм-каналів як новітніх

інструментів медіа: український контекст. Вчені записки ТНУ імені В. І. Вернадського. Серія: Філологія. Журналістика. 2021. Том 32 (71). № 6. Ч. 3. С. 120-125. URL: https://www.philol.vernadskyjournals.in.ua/journals/2021/6_2021/part_3/21.pdf (дата звернення: 30.11.2024).

5. Сотников А. В. Маніпуляція в ЗМІ: складники та протидія. Науковий вісник Дрогобицького державного педагогічного університету імені Івана Франка. Філологічні науки (мовознавство). 2018. № 9. С. 208-210.

НАПРЯМИ УДОСКОНАЛЕННЯ СИСТЕМИ НАДАННЯ ПУБЛІЧНИХ ПОСЛУГ В УКРАЇНІ

Чиханцов Микола Анатолійович,
аспірант кафедри публічного управління,
туризму та готельно-ресторанної справи
Таврійський національний університет імені В. І. Вернадського
м. Київ, Україна

Вступ. / Introductions. Нинішній період, який переживає наша держава у своєму становленні, характеризується активним розвитком інститутів, до компетенції яких належать адміністративні послуги, наприклад: відбулося ухвалення Закону України «Про адміністративні послуги», ряду урядових рішень; міста, об'єднані територіальні громади здійснили формування Центрів, де надаються адміністративні послуги; постійно розширюється перелік послуг, які можуть отримати громадяни.

Однак, попри те, що процес, під час якого надаються адміністративні послуги, постійно вдосконалюється, громадяни не дуже високо оцінюють адміністративні послуги, що означає незадоволеність українців рівнем їхньої якості. Реформуючи систему, яка надає адміністративні послуги, за основу взяли орієнтування на людину, щоб освоїти концепцію, спрямовану на сервісну державу.

Важливо, що, вдосконалюючи адміністративні послуги на українських теренах, багато міст створили Центри, котрі надають адміністративні послуги, в яких є можливість отримання будь-якої інформації, консультації чи послуги у відповідних побутових умовах, наданих компетентними та привітними фахівцями.

Попри нинішнє функціонування в Україні достатньої нормативно-правової бази, на підставі якої діє система, що надає адміністративні послуги, невирішені ще численні питання. У найкоротший термін варто здійснити вдосконалення нормативно-правового підґрунтя, в тому числі визначитися з тим, яким чином зробити ефективною організацію надання адміністративних

послуг, враховуючи адміністративно-територіальну реформу, створення об'єднаних територіальних громад, здійснити формування системи, що контролюватиме, наскільки якісні ці послуги.

Мета роботи. / Aim. Метою дослідження є дослідження напрямів удосконалення системи надання публічних послуг в контексті децентралізації публічного управління в Україні.

Матеріали та методи./Materials and methods. В процесі написання даної роботи були використані такі методи: аналізу та синтезу, узагальнення, порівняльний метод та систематизації, системний метод, логічний, діалектичний, метод узагальнення.

Результати та обговорення./Results and discussion. В основі функціонування кожної з громад міститься система публічних послуг. Завдяки їм громадянам доступні освіта, медицина, соціальний захист, інші важливі галузі життєдіяльності. Воєнний стан диктує ще більш критичну потребу, щоб ці послуги були доступними, оскільки громадянам необхідна державна допомога й підтримка.

Через російську воєнну агресію системі, що надає публічні послуги в Україні, завдано неабиякої шкоди: у зв'язку зі зруйнованою інфраструктурою, переміщенням людей, обмеженою можливістю користуватися ресурсами традиційно надавати послуги вже неефективно. В таких обставинах потрібно шукати нові, інноваційні підходи до того, як організувати цю діяльність. Із врахуванням вказаного цю тему активно досліджують вчені та практики.

В нинішніх реаліях, коли держава стрімко розвивається, дуже актуальним є питання щодо того, яким чином влада виконує свої обов'язки перед громадянами, особливо – як надає адміністративні послуги. Процес, під час якого укрупнюються громади, переформатовуються райони, розподіляються повноваження та гарантується належне фінансове забезпечення, що передбачає стратегія, має сприятливо вплинути на те, щоб: організація влади ставала більш дієвою, управлінські функції виконувалися якісніше, адміністративні послуги надавалися на вищому рівні.

Мета децентралізації – змінити принципи, на основі яких функціонують та взаємодіють всі органи публічного управління, від вищих державних до місцевих, що має чітко визначити сфери, на які поширюватимуться відповідальність та повноваження, усунути проблему з їхнім розподілом, звести до мінімального рівень корупційних проявів.

Зауважимо, що, надаючи якісні публічні послуги, органи публічного управління виконують свою першочергову функцію. Тільки з'ясувавши, скільки та якої якості послуги надали органи публічної влади, громадянам вдасться дати оцінку ефективності функціонування цих органів і загалом їхньої спроможності задовільно виконувати запити людей.

Тож доцільне обрання такого механізму, за допомогою якого надаються публічні послуги, завдяки котрому відбудеться максимальне наближення цього процесу до громадян, а надавачі та споживачі послуг будуть оптимально взаємодіяти.

Водночас, попри наявність значного прогресу в тому, як надаються публічні послуги в об'єднаних територіальних громадах, є очевидним існування певних викликів: відсутні кваліфіковані кадри, громадяни не володіють знаннями щодо своїх прав та можливостей, потреба вдосконалювати ІТ-інфраструктуру та ін. У зв'язку з цим необхідно впроваджувати інноваційні стратегії, щоб в ОТГ в умовах, коли триває воєнний стан, публічні послуги надавалися на кращому рівні:

1. Максимально цифровізувати публічні послуги. Створити єдиний онлайн-портал чи комунікаційну платформу об'єднаної територіальної громади, на яких громадянам будуть доступні всі необхідні послуги, приміром, щоб зареєструвати місце проживання, отримати довідки, оплатити комунальні послуги та ін.

2. Розробляти і впроваджувати відповідні мобільні застосунки. Приміром, розробити мобільний застосунок, щоб отримувати соціальні виплати, завдяки якому громадяни зможуть здійснювати подачу заявок, відстеження їхнього статусу та отримання виплат прямо за реквізитами власного рахунка. Шляхом

використання мобільних застосунків можна буде також записуватися на лікарський прийом, оплачувати паркування, отримувати інформацію щодо того, як працюють комунальні служби, і т. ін.

3. Узгодити координацію владних органів у питанні користування електронними цифровими документами на кожному рівні підпорядкування. Створити єдину систему, в якій відбуватиметься електронний документообіг, учасниками котрого виступатимуть суб'єкти, що володіють в ОТГ владними повноваженнями, завдяки чому вони зможуть здійснювати обмін даними та документацією в електронній формі, не дублюючи паперові носії.

4. Напрацювати нормативно-законодавчі акти з уніфікованими чіткими та єдиними стандартами, яким мають відповідати порядок та якість наданих публічних послуг. Розробити й затвердити єдині стандарти, відповідно до яких надаватимуться електронні публічні послуги в об'єднаній територіальній громаді, якими чітко визначатимуться строки, в межах котрих послуги мають бути надані, перелік необхідних документів та наявність інших вимог.

5. Підвищувати компетентність фахівців, які працюють у публічному управлінні. Проводити онлайн-тренінги та семінари, в яких братимуть участь працівники ЦНАПів та на яких ітиметься про те, як користуватися новими технологіями й цифровим інструментарієм, надаючи публічні послуги під час війни.

6. Забезпечувати безпечну інфраструктуру Центрів надання адміністративних послуг. Встановити системи, які займалися б відеоспостереженням та контролем доступу до Центрів, регулярно з резервною метою копіювати дані, запровадити протоколи кібербезпеки.

7. Реалізовувати масштабні інформаційні кампанії щодо доступних електронних публічних послуг та способів їхнього одержання. Розміщувати інформацію стосовно доступних публічних послуг на майданчиках офіційних веб-сайтів громад, офіційних чатів та сторінках соціальних мереж.

8. Користуватися штучним інтелектом (ШІ). Його можна застосувати, щоб: автоматизувати завдання, завдяки чому доведеться менше чекати, а

отримувати послуги стане зручніше; надавати персоналізовані послуги; аналізувати дані.

9. Запровадити краудсорсинг. Громадяни можуть збирати дані й тестувати нові технології, завдяки чому органи публічного управління отримають підтвердження відповідності нових технологій громадським очікуванням.

10. Використовувати віртуальну та доповнену реальність. За допомогою віртуальної та доповненої реальності громадяни зможуть здійснити віртуальні тури ЦНАПами, тож вони більше дізнаються про те, як отримуються послуги, де можна знайти послуги, що їх цікавлять. Крім того, за допомогою цього інструмента можна навчати громадян, як використовувати онлайн-послуги.

Впроваджуючи зазначені інноваційні стратегії, об'єднані територіальні громади зможуть краще надавати публічні послуги, користуватися цією системою громадянам буде зручніше, поліпшиться доступ до неї, відтак громадян більше задовольнятиме робота, яку виконують органи публічного управління.

Необхідно зауважити, що список, де перераховуються інноваційні стратегії, завдяки яким стане кращою система, що надає публічні послуги в громадах, поки триває воєнний стан, не містить ознак вичерпності. У кожній ОТГ – свої особливості, наявність конкретних потреб та проблем, тож необхідна адаптація їх до своєї специфіки.

Висновки./Conclusions. Таким чином, воєнним станом створено багато надзвичайних викликів, що постали перед системою вітчизняного публічного управління, в тому числі пов'язаних з наданням публічних послуг, яким займаються об'єднані територіальні громади. Тому за допомогою інноваційних стратегій як основного елемента можна оптимізувати ці процеси й забезпечити нормальне виконання системою своїх функцій навіть за найбільш складних умов. Завдяки їм можна забезпечити ефективне управління й задовольняти потреби населення на більш високому рівні.

Але, щоб успішно реалізувати ці стратегії, необхідно ретельно планувати

й готуватися та брати до уваги специфічний розвиток кожної об'єднаної територіальної громади. У наступних дослідженнях можна проаналізувати, наскільки ефективні різні інноваційні підходи, які можна використати, щоб публічні послуги в країні, де триває воєнний стан, надавалися на більш досконалому рівні, та як вони впливають на громадське життя. Крім того, є важливим вивчення досвіду, здобутого іншими країнами, та впровадження найефективніших практик у вітчизняному контексті.

PHILOLOGICAL SCIENCES

СТРУКТУРНІ ОСОБЛИВОСТІ СИНОНІМІВ ТА ЇХ РОЛЬ В МОВІ

Bilak Anna

Master

Student of the Faculty of Ukrainian and Foreign Philology

Drohobych Ivan Franko State Pedagogical University,

Ivan Franko Street, 24, Drohobych, 82100

Вступ. / Introductions.

Синонімія є важливою складовою лексичної системи мови, адже вона дозволяє замінити одне слово іншим з подібним значенням, зберігаючи смислову цілісність висловлювання. У мовознавстві синоніми вивчаються через різноманітні аспекти їх використання, функціонування та структурні особливості, що відображаються як у семантичному контексті, так і в граматичній взаємозамінності.

У сучасному світі, де комунікація відіграє ключову роль, вивчення синонімії у англійській мові набуває все більшої актуальності. Сприйняття та використання синонімів має важливе значення як для носіїв мови, так і для навчання іноземній мові. Розуміння структурних особливостей синонімів та їхньої ролі в мові є важливим аспектом вивчення мови та мовної практики.

Мета роботи. / Aim.

Метою цієї роботи є аналіз структурних і семантичних особливостей синонімів в англійській мові, а також розгляд їх ролі в мовному вираженні, їх функцій та різноманітних способів утворення через морфологічні та синтаксичні процеси.

Матеріали та методи./Materials and methods.

Для досягнення поставленої мети використовувалися методи порівняльного аналізу лексичних одиниць, а також дескриптивний та історико-

типологічний аналіз процесів утворення синонімів. Матеріалом дослідження слугували сучасні англomовні тексти, а також наукові праці з лексикології, семантики та мовознавства, що охоплюють синонімію в мові.

Результати та обговорення./Results and discussion.

Структурні особливості синонімів визначаються переважно семантичними аспектами та їхнім використанням у мовленні. Однією з основних характеристик є існування семантичної спільності між синонімічними словами, що дозволяє їм замінювати одне одного в певних контекстах без зміни смислу висловлення.

Крім того, структурні особливості синонімів проявляються у їхній лексичній та граматичній взаємозамінності. Це означає, що синоніми можуть бути використані в однакових конструкціях і контекстах, іноді варіюючи лише стилістичні або емоційні відтінки.

Синонімічна близькість між значеннями різних слів полягає у відображенні спільних частин значень, які належать до різних лінгвістичних одиниць. Ряд синонімічних значень слів, на тлі відмінностей між ними, які підкреслюються формальними різницями у дискретних одиницях, відображає різну семантичну спільність. Синонімія вказує на відсутність чітких меж між виділеними значеннями на семантичному континуумі, навіть якщо вони представлені різними словами.

Слова, які мають синонімічні значення, відрізняються не лише за звуковими ознаками, але перш за все за історично сформованими семантичними структурами. Синонімічні значення зберігають ці різниці. Таким чином, ряд синонімічних значень, так само як і полісемічне слово, є єдністю семантичного спільного, але з семантично відмінними. У випадку полісемічного слова виокремлюється семантично різне в межах спільного, тоді як ряд синонімічних значень підкреслює семантичне спільне в межах семантично різного.

Синонімічні пари можуть утворюватися способом афіксації (changeable-changeful – змінний; effectivity – effectiveness – ефективність).

Окрім афіксації, утворення англомовних синонімів може відбуватися за допомогою різноманітних морфологічних, синтаксичних та лексичних процесів. Перш за все, це може бути словоскладання, коли два або більше слова об'єднуються для створення нового зі спільним значенням, наприклад, "brunch" (перекус) від "breakfast" і "lunch". Крім того, утворення англомовних синонімів може відбуватися через порівняльний аналіз, інтерпретацію контексту та використання синонімів з різних мов. Ці процеси спільно сприяють розширенню мовного арсеналу та можуть створювати багато синонімів з різними відтінками значень.

Велика кількість синонімів утворилась у результаті широкого використання у сучасній англійській мові скорочень: vacations – vac; earthquake – quake; bicycle – bike; veteran – vet; examination – exam; preparation – prep.

В англійській мові синоніми можна виділити **евфемізми**: більш ввічливі або нейтральні заміники слів, які вважаються грубими або неприємними. Наприклад: "die" (померти) – "pass away" (відійти у вічність), "fat" (товстий) – "overweight" (з надмірною вагою).

Евфемізми – це слова або вирази, які використовуються замість більш прямих або грубих слів або виразів, щоб пом'якшити або поліпшити сприйняття конкретної ситуації, яка може бути неприємною, непристойною або неприємною. Це одна з форм ввічливого мовлення, яка дозволяє виразити те саме значення або ідею менш прямим чи менш образним способом.

У англійській мові є багато прикладів евфемізмів, особливо в сучасному спілкуванні та мас-медіа. Деякі з найпоширеніших евфемізмів включають:

1. "Senior citizen" замість "old person" – використовується для більш ввічливого опису людей похилого віку.
2. "Economically disadvantaged" замість "poor" – використовується для опису людей з низьким соціальним статусом або обмеженими фінансовими можливостями.
3. "Correctional facility" замість "prison" – використовується для опису

місць позбавлення волі з менш негативним забарвленням.

4. "Pre-owned" замість "used" - використовується для опису товарів, які були у вживанні, але з меншим стигматизацією.

5. "Visually impaired" замість "blind" - використовується для опису людей з обмеженим зором, але з меншим негативним забарвленням.

Ці приклади лише декілька з численних евфемізмів, які використовуються в англійській мові для зменшення негативного враження від певних тем або ситуацій.

Одним з важливих аспектів дослідження синонімів є їхні структурні особливості та роль у мові. Тут можна згадати таких вчених як Джордж Лакофф та Марк Джонсон, які вводять концепцію "метафоричного вираження". Вони стверджують, що наша мова повністю пронизана метафорами, або образними способами вираження, які допомагають нам розуміти та сприймати світ навколо нас.

Іншим важливим аспектом є робота Леонарда Блумфільда, який вивчав функції синонімів у мові. Він звернув увагу на те, що синоніми часто використовуються для досягнення певних комунікативних цілей, таких як збагачення виразності мовлення, уникнення повторень, а також вираження різних стилів мовлення та емоційних відтінків.

Інші дослідники, такі як Жак Дерріда та Роланд Барт, вказують на те, що синоніми можуть мати не лише лексичне значення, але й символічне або культурне, що визначає їхню роль у мові та суспільстві.

Отже, синоніми відіграють важливу роль у мовленні, сприяючи не лише різноманітності та точності виразу, але й створюючи різні стилістичні та емоційні ефекти у тексті.

Створення нових слів шляхом додавання або викидання різних афіксів, словосполучення або скорочення представляє собою ще одне джерело синонімії. Розглянемо деякі приклади словотворення:

- скорочення: memorandum – memo; vegetables – vegs; microphone – mike; popular song – pop song;

- конверсія: to call – call, to stop – a stop, to cry – a cry, water –to water, fox – to fox;
- афіксація: rich – enrich, marry-marriage, free- freedom, to type- typist;
- словосполучення: baby + sit = to babysit, high + way = highway, out +side = outside.

На основі літератури ми можемо виявити, що залежно від контексту та мети мовлення, синоніми можуть виконувати різноманітні функції, сприяючи ефективному та експресивному виразу мови.

Перш за все, синоніми допомагають уникнути монотонності та одноманітності у мовленні. Замість повторення одного й того ж слова мовець може використовувати різні синоніми, що робить мовлення більш різноманітним та цікавим для слухачів або читачів.

Друга функція синонімів - поліпшення точності мовлення. Завдяки можливості вибору різних синонімів мовець може передати свої думки та ідеї більш точно та виразно. Він може підібрати слово, яке найкращим чином відповідає його мисленневим концепціям.

Третя функція синонімів полягає в створенні різних стилістичних ефектів у мовленні. Вибір конкретного синоніму може додати тексту емоційність, ліричність або формальність в залежності від того, який ефект мовець хоче досягти.

Крім того, синоніми можуть використовуватися для покращення звучання мовлення. Правильний підбір синонімів допомагає створити гармонійний ритм та мелодійність у тексті, що робить його більш привабливим для сприйняття.

Висновки./Conclusions.

Загалом, синоніми виконують важливу роль у мовленні, сприяючи досягненню різноманітності та точності виразу. Вони також дозволяють створювати емоційні й стилістичні ефекти, підвищуючи виразність і мелодійність мовлення.

UDC 821

**THE ARTISTIC EMBODIMENT OF SCIENCE AND KNOWLEDGE IN THE
WORKS OF THE CLASSICS**

Makhmudova Shalala Amirxan gizi

Azerbaijan State Pedagogical University

Doctor of Philosophy in Philology, Associate Professor

Summary: The article explores the works of Azerbaijani classical authors, focusing on their thoughts about science and knowledge. It examines the views expressed by notable figures such as Nizami Ganjavi, Seyid Azim Shirvani, and Abbasqulu Agha Bakikhanov, providing examples from their works to support the analysis. The article highlights that these artists, through their writings, encouraged young people to pursue art, science, and knowledge. They urged the youth to strive for excellence in their chosen fields and to grow into worthy children of their nation and homeland.

Key words: Cognitive process, science, knowledge, thought, cognition, art, development.

In the development of cognitive processes, the enhancement of intensive mental activity, and the shaping of society, acquiring scientific knowledge, possessing a broad worldview, and mastering certain professions are considered the most critical aspects for an individual. A person who continually strives to learn, improve their knowledge, excel in their profession, and consistently works on self-development while being distinguished for their intellect is always met with respect and admiration in society. The Syrian historian, scholar, writer, and philosopher Abu al-Faraj emphasized the importance of acquiring knowledge, stating: “If you collect knowledge instead of jewels, you will become even more recognized: the most valuable gem can be lost, but even the simplest knowledge cannot be taken away from you” [5].

As early as the 12th century, the great Azerbaijani poet Nizami Ganjavi, in his

poem Leyli and Majnun, addressed his son Muhammad to underline the vital role of knowledge in human life. He remarked: “When you seek to learn a science, strive to know everything to perfection” [2, p. 52]. He advised that the knowledge one acquires should not be partial or superficial but instead complete, thorough, and mastered to the level of expertise.

Seyid Azim Shirvani, a prominent representative of Azerbaijani literature, also considered science and knowledge to be the most valuable treasures that a person could attain. In his narrative poem *The Princes of Egypt*, Shirvani compares two brothers with contrasting characters. The poem emphasizes the superiority of knowledge over wealth. One of the brothers dedicates his life to accumulating riches, while the other pursues knowledge. At the beginning of the poem, the author introduces these two brothers to the reader:

“In the land of Egypt, there appeared
Two noble princes, highly revered.
One aspired to the pursuit of science,
The other sought wealth and its reliance.
One achieved mastery in knowledge's field,
The other to riches and fortune did yield.
One became a scholar renowned in his age,
The other fulfilled wealth's fleeting stage” [4, p. 169].

The prince who spent his life accumulating wealth one day turned to his brother and said: “Why do you torment yourself so much? What do you need all this knowledge for? Learning so much has brought you nothing. Stop inflicting this suffering on yourself. Look at me; see how much wealth I have amassed. I am rich, while you have nothing.”

“The virtuous one, possessing high moral qualities,
Opened his jewel-filled mouth and replied:
The roaring sea of knowledge, the complete scholar,
Answered his wealth-obsessed brother thus” [4, p. 169].

The learned prince, a person of profound intellect as vast as the sea, responded

to his brother, who was consumed by a desire for wealth:

“He said, 'Oh foolish brother,
It is my duty to give thanks for God’s blessings.
I am the heir to the prophets’ legacy,
Through me, knowledge spreads across the world.
You are the heir to Pharaoh’s domain
Bringing sorrow and harm to the people.
Though I may be a crushed ant,
I give thanks that I am not a stinging wasp” [p. 169].

The explanation is as follows: “Oh foolish brother, it is my duty to give thanks to God for the blessings bestowed upon me. I am the heir to the prophets’ legacy, their successor. Through me, knowledge is passed to the world. You, on the other hand, like Pharaoh, through your pursuit of wealth, cause sorrow and suffering to the people—you are the heir to their burdens. I am an unassuming, harmless man. I am thankful that I am not a poisonous wasp.”

The conclusion drawn from the text is that a person can lose their wealth quickly or at any time, but knowledge is an eternal treasure that never disappears; it is a lifelong companion for anyone who acquires it. The author calls upon everyone to seek knowledge, to become learned and wise, and to strive for perfection.

In his work *Öyüd* (Advisory Words), S. Ə. Şirvani also calls on all individuals to become knowledgeable, using the example of his son to emphasize this point. The author draws upon the teachings and advice of the Prophet Muhammad to demonstrate that Allah loves hardworking people. The prophets themselves were skilled artisans and workers: Prophet Adam was a farmer, Prophet Idris was a tailor, Prophet Noah was a blacksmith, Khalil al-Khudā worked in silk weaving, Prophet Yunus was involved in textile weaving, Prophet Imran (a companion of our Prophet) was a shepherd, Prophet David was engaged in weaving wicker baskets, Prophet Zechariah’s profession was carpet weaving, The professions of other prophets were also related to trade.

Then Seyid Azim turns to his son and says:

“Oh son, know that an idle man
Is like dry firewood, unworthy of flame.
This was told to us in ancient times:
A man is not without skill.
If your wealth is lost, alas, woe,
But skill is a lasting treasure to show” [4, p. 168].

The author uses metaphor in the phrase “adəmi-bikar xüşk olan bir odundu” (an idle man is like dry firewood) to compare useless people to dry wood, emphasizing that all wealth and possessions can slip away, but the skill or knowledge one gains will never go to waste or disappear. Therefore, he advises to acquire a skill or knowledge because:

“Art is the craft of the knowledgeable,
Without knowledge, what use is craft?” [4, p. 168]

In A. Bakıxanov's poem “The Child and the Sun”, the story revolves around a child who learns from his teacher without leaving the house. The teacher tells the child that nothing in the world is brighter than the sun, but the child refuses to believe this. He insists that the light of a candle is brighter. It is only when the child goes outside and encounters the bright light of the sun that he believes:

“A child was born in a dark house,
Learning lessons from the teacher there.
He never saw anything but a candle's light,
Had no opportunity to see the sun's bright sight.
His teacher repeated it over and over again,
That the sun is the brightest light in the world.
But the child stubbornly told his teacher:
'No thing is brighter than a candle's light.'
One morning, when leaving his home,
The child saw the sun and finally believed...” [1, p. 34].

In fact, the author compares the candlelight and the sun to allude to knowledge. The more knowledge a person acquires, the more illuminated their intellect becomes.

The candle represents a person who has not yet fully embraced knowledge and is only partially enlightened, while the sun symbolizes the intellect of a person who has acquired much knowledge and wisdom. This suggests that the more a person knows, the more their mind shines with light and enlightenment.

Abu Turkhan - namely, Salahaddin Khalilov - has a number of aphorisms highlighting the relationship between light, knowledge, and human thought: "Perception is an attempt to see the ambiguities of the world in the light of reason" [3, p. 367], "We do not see light; light helps us see what is hidden in darkness" [3, p. 367], "What emerges is usually the result, but the reasons leading to this result remain in the darkness of the path" [3, p. 368], "The beginning becomes clear at the end" [3, p. 368].

These aphorisms confirm that light symbolizes the enlightenment a person gains by embracing knowledge and education. This light represents the mind's ability to broaden its understanding, interpret information accurately, and comprehend the material it processes. Being knowledgeable enables one to filter, analyze, and understand knowledge more effectively. It is no coincidence that educated and knowledgeable individuals are referred to as *ziyalı* (intellectuals). As we know, the word *ziya* (light) is synonymous with light but differs in context. *Ziyalı* refers to a person who is educated, intellectual, and wise, while *işıq* (light) is comparatively a narrower concept. The light represents the mental capacity of an intellectual. The more light there is, the greater the intellectual's worldview, comprehension, and critical understanding. As recommended by the classical authors we have referred to in their works, the younger generation should constantly strive to acquire knowledge, deepen their understanding, master new skills, and remain enthusiastic about self-improvement and progress.

REFERENCES

1. Bakıxanov A. Hind əfsanəsi. Azərbaycan Uşaq və Gənclər Ədəbiyyatı nəşriyyatı. Bakı, 1967, 69 pages.
2. Nizami Gəncəvi. Leyli və Məcnun. Bakı, "Lider nəşriyyat", 2004, 288 pages.

3. Səlahəddin Xəlilov. Əbu Turxanın hikmət dünyası. Bakı, “Çaşıoğlu” nəşriyyatı, 2012, 448 pages.
4. Şirvani Seyid Əzim. Seçilmiş əsərləri. Üç cildə. III cild. Bakı, “AVRASİYA PRESS”, 2005, 288 pages.
5. <https://www.testbook.az/proverb/aphorismtype/19/bilik-haqqinda-aforizmler>

PHRASEOLOGIE IN DER DEUTSCHEN SPRACHE

Naumenko Julia Anatolievna

Student

Nationale Universität für

Bioressourcen und Naturmanagement der Ukraine

Kiew, Ukraine

Einleitung. Bei der Betrachtung der Besonderheiten phraseologischer Einheiten und ihrer Stellung im Sprachsystem ist zu beachten, dass die Sprache ein universelles Mittel zum Ausdruck des menschlichen Denkens ist. Darüber hinaus hat sie aufgrund ihrer semantischen Struktur das Potenzial, die sie umgebende Realität in den Köpfen des Einzelnen und der Nation als Ganzes widerzuspiegeln. Die Sprache ist eine spezifische Form der Wiedergabe von Informationen, d. h. von Kultur, Traditionen, Überzeugungen, Geschichte usw. Phraseologische Einheiten vermitteln wertvolles Landeswissen, da sie ethnolinguistische Komponenten enthalten. Die Sprache ist mit der Kultur verbunden, spiegelt das Alltagsleben der Menschen wider, offenbart die persönlichen Eigenschaften des Einzelnen und hat eine spezifische nationale Prägung.

Zielsetzung. Das Studium der phraseologischen Einheiten in der deutschen Sprache zielt darauf ab, die Besonderheiten dieser sprachlichen Kategorie zu erforschen, die das kulturelle, historische und soziale Erbe der deutschsprachigen Welt widerspiegelt. Die Untersuchung ihrer Bedeutung, ihres Gebrauchs und ihrer Herkunft ermöglicht es uns, die in den Sprachbildern eingebetteten kulturellen und historischen Kontexte zu erkennen und zu verstehen, wie die Deutschen bestimmte Phänomene oder Konzepte durch das Prisma der phraseologischen Einheiten wahrnehmen. Es gibt auch einen analytischen Teil, der die Ähnlichkeiten und Unterschiede zwischen dem Deutschen und anderen Sprachen, einschließlich des Ukrainischen, und die Art und Weise, wie verschiedene Völker Metaphern und Bilder verwenden, um ähnliche Situationen zu beschreiben, einschließt. Das Studium der deutschen Phraseologie zielt also nicht nur auf die Vertiefung der Sprachkenntnisse ab, sondern auch auf das Verständnis der deutschen Kultur, Denkweise und

Geschichte. Die Welt der Phraseologie im modernen Deutsch ist vielschichtig, und jeder Aspekt ihrer Untersuchung verdient gebührende Aufmerksamkeit. Der phraseologische Code ist das Element der materiellen Kultur, in dem die traditionellen Merkmale und Vorstellungen des Volkes über seine nationale Besonderheit am besten bewahrt werden, und gleichzeitig ist er leichter und schneller als andere Codes zu entlehnen, zu variieren, zu modifizieren und zu erneuern. Je nach den Merkmalen einer phraseologischen Einheit werden verschiedene Arten von Klassifizierungen des deutschen phraseologischen Fonds vorgeschlagen.

Das Studium der Phraseologie nimmt eine große Nische im Bereich der Linguistik und Sprachwissenschaft ein und ist eines der notwendigsten Instrumente, um den lexikalischen Inhalt einer beliebigen Sprache, die Geschichte ihres Wortschatzes und die Entstehungsgeschichte von Phrasen zu erforschen und die kulturelle und historische Grundlage für die Existenz und Entwicklung der Sprache eines Volkes und einer Nation als Ganzes zu bestimmen.

Materialien und Methoden. Der Begriff „Phraseologie“ hat viele Bedeutungen. Im weiteren Sinne bezeichnet er die Gesamtheit aller Arten von Wortkombinationen in einer Sprache. Im engeren Sinne wird der Begriff nur für jene stabilen Wortkombinationen verwendet, die sich durch eine gewisse Ausdruckskraft und Emotionalität auszeichnen. In ihrem Buch Lexikon des modernen Deutsch gibt T. Shippan ihre eigene Definition der Phraseologie. Ihrer Meinung nach ist eine Phraseologie eine Einheit aus zwei oder mehr Wörtern, die sich durch Reproduzierbarkeit, Lexikalisierung und Idiomatisierung auszeichnet. Eine Phraseologie ist also eine lexikalische und grammatikalische Einheit von zwei oder mehr getrennt gebildeten Komponenten, die grammatikalisch nach dem Modell einer Phrase organisiert sind. Die Untersuchung der Phraseologie in der deutschen Sprachwissenschaft geht auf die Veröffentlichung einer Reihe von Sammlungen in deutscher und lateinischer Sprache im 16. und 17. Jahrhundert zurück: Agricola, Johannes. Dreyhundert gemeyner Sprichwörter, der wir Deutschen uns. Hagenau, 1529; Frank, Sebastian. Sprichwörter. Frankfurt a. M., 1541; Tunnicius. Monosticha. Köln, 1513 hsg. Von Hoffman von Fallersleben. Die älteste deutsche Sprichwörtersammlung. Berlin, 1870

und andere. Das bedeutendste Werk der ersten Hälfte des zwanzigsten Jahrhunderts ist die deutsche Phraseologie von F. Seiler. In diesem Werk hat der Autor nicht nur versucht, den phraseologischen Reichtum der deutschen Sprache aufzuzeigen, sondern auch die Struktur und Semantik solcher Kategorien von Phraseologie wie Sprichwörter, Redewendungen, Wortpaare sowie die Quellen ihrer Entstehung zu analysieren.

Eine der Besonderheiten der Phraseologie besteht darin, dass sie nationale und kulturelle Informationen speichert, die ihrerseits durch Vielfalt gekennzeichnet sind. Mit anderen Worten: Die Phraseologie ist eine verbale Verkörperung von Stereotypen, Wahrnehmungen und Bewertungen einer bestimmten Gesellschaft, die Traditionen und Bräuche, Rituale und religiöse Aspekte sowie philosophische Konzepte miteinander verbinden. Es ist das kulturelle Gedächtnis eines Volkes, das durch die phraseologische Komponente der Sprache am deutlichsten zum Ausdruck kommt. Das zentrale Problem der Phraseologie ist die phraseologische Semantik. Phraseologische Einheiten spiegeln nicht die Welt als Ganzes wider, sondern ihre einzelnen Teile und Fragmente, die für die Sprecher einer bestimmten Sprache relevant sind.

Der deutsche Forscher G. Burger stellt außerdem fest, dass phraseologische Einheiten durch bestimmte Merkmale gekennzeichnet sind, nämlich: Reproduzierbarkeit, Idiomatizität und Festigkeit. Phraseologische Einheiten gehören zu den Universalien der Sprache, die neben ihrer grundlegenden semantischen Bedeutung auch die Geschichte eines Volkes, die Besonderheit seiner Kultur und Lebensweise widerspiegeln. Es ist erwähnenswert, dass phraseologische Einheiten neben dem Wortschatz das geistige und materielle Leben eines Volkes widerspiegeln können. Sie enthalten nicht nur inhaltliche, sondern auch ästhetische Informationen.

Ergebnisse und Diskussion. Das moderne Deutsch verfügt über eine beträchtliche Anzahl gut etablierter Phrasen. Bei der Betrachtung der phraseologischen Einheiten einer Sprache treten die konnotativen Möglichkeiten der phraseologischen Einheiten in den Vordergrund (zusätzliche Bedeutungen einer Phrase oder eines Ausdrucks, ihre begleitenden semantischen und stilistischen

Schattierungen, die dazu dienen, verschiedene expressive, emotionale und bewertende Farben auszudrücken und eine Aussage feierlich, zwanglos, vertraut usw. zu machen).

Die Klasse der phraseologischen Ausdrücke umfasst Einheiten, die aufgrund ihrer grammatikalischen Struktur in der Regel prädikativen Kombinationen von Wörtern und Sätzen ähneln. Nach dem kommunikativen Kriterium wird unterschieden zwischen: 1) allgemeine Sprichwörter: Die Augen sind größer als der Magen - die Augen sind neidisch und die Hände harken; 2) Sprichwörter wie: Stein und Bein frieren - den Schauer packen.

Viele deutsche Redewendungen stammen aus der Bibel, der Literatur, dem mittelalterlichen Brauchtum, der Mythologie und dem Alltagsleben. Das macht sie in etymologischer und semantischer Hinsicht interessant.

Phraseologische Einheiten, die phraseologische Äquivalente im Deutschen und im Ukrainischen haben. Ein phraseologisches Äquivalent ist eine beliebige phraseologische Einheit der ukrainischen Sprache, die die gleiche phraseologische Bedeutung wie die deutsche Einheit hat. Zu dieser Gruppe gehören die folgenden phraseologischen Einheiten: - vollständige Äquivalente im Deutschen und Ukrainischen. Das sind phraseologische Einheiten, die in Bedeutung, lexikalischer Zusammensetzung, Bildlichkeit, grammatikalischer Struktur und stilistischer Färbung übereinstimmen. Bei solchen Einheiten sind die lexikalischen und grammatikalischen Bedeutungen völlig identisch. Solche Entsprechungen sind zwar selten, aber es gibt sie. Sie umfassen: Eine kleine Anzahl von internationalen Phrasen, die in vielen Sprachen vollständige Entsprechungen haben, z. B: im siebten Himmel sein (wörtlich: im siebten Himmel sein) „sich glücklich fühlen“.

Das Deutsche verfügt über eine große Gruppe von phraseologischen Einheiten, die nicht vollständig mit den etablierten Phrasen der ukrainischen Sprache übereinstimmen. Sie unterscheiden sich bis zu einem gewissen Grad in der lexikalischen Zusammensetzung und der grammatikalischen Anordnung (z. B. Anzahl der Substantive, Wortstellung usw.), stimmen aber in der Bedeutung und der stilistischen Ausrichtung überein und sind in der Bildsprache ähnlich. Die

Verwendung von Teiläquivalenten führt nicht zu einem Verlust bei der Bedeutungsübertragung, da lexikalische, grammatikalische oder lexikogrammatistische Unterschiede die Einheit von Bedeutung und stilistischer Färbung nicht verletzen. Somit sind Teiläquivalente in der Praxis den Volläquivalenten in Bezug auf die Angemessenheit der Übersetzung (im Vergleich) gleichgestellt:

- die Sache ist keinen roten Heller wert - es gibt einen Unterschied in den adjektivischen und substantivischen Komponenten, aber die figurative Bedeutung ist die gleiche;

- wie die Saat, so die Ernte (man erntet, was man sät) - es gibt einen Unterschied in der grammatikalischen Konstruktion des Substantivs und des Verbs, aber die bildliche Bedeutung ist identisch;

- man muss das Eisen schmieden, solange es heiß ist - Indikativ, Konjunktiv Imperativ;

- es fiel ein Stein vom Herzen, es besteht eine Diskrepanz in den

Es ist üblich, die Arten der Übersetzung von phraseologischen Einheiten in phraseologische und nicht phraseologische zu unterteilen. Die meisten Forscher unterscheiden die folgenden Arten der Übersetzung von phraseologischen Einheiten: Die wörtliche Übersetzung (auch als „Calquing“ bezeichnet) ist diejenige, die die Bedeutung wortwörtlich wiedergibt, zum Beispiel: „im siebenten Himmel sein“, „im siebten Himmel sein“. Äquivalent-komplett ist diejenige, die der Bedeutung der Phraseologie vollständig entspricht, sie ersetzen oder ausdrücken kann, z. B.: „aus dem Finger saugen,, „goldenes Zeitalter“, „goldenes Zeitalter“, „Judass Kuss“, „Judas‘ Kuss“. Ein äquivalentes Unvollständiges ist eines, das der Bedeutung der Phraseologie entspricht, aber nicht dem Inhalt, z. B.: „Auf der Bärenhaut liegen, - um den heißen Brei herumreden“ Außerdem unterscheiden die meisten Wissenschaftler zwischen phraseologischen und nicht-phraseologischen Übersetzungstechniken. Zu den phraseologischen Übersetzungstechniken gehören: vollständige phraseologische Entsprechung, partielle phraseologische Entsprechung (analoge Auswahl), selektive phraseologische Entsprechung, individuelle Entsprechung. Zu den nichtphraseologischen Übersetzungstechniken gehören: Kalquieren, lexikalische

Übersetzung, deskriptive Übersetzung, Transkription und Transliteration sowie transformatorische Methoden und Techniken.

Der deutsche Sprachwissenschaftler W. Schmidt unterteilt die FOs nach den Sphären ihrer Herkunft, nämlich den phraseologischen Einheiten:

- aus dem bäuerlichen Leben (Danasch wird weder Hund noch Katze krähen);
- aus der Sprache der Jäger (Jemandem auf die Spur kommen);
- aus dem Leben der Handwerker (über die Schnur hauen);
- aus dem Soldatenjargon (von der Pike auf dienen);
- Spiele und Musik (den Ton angeben).

Um die Phraseologie einer Fremdsprache zu lernen, spielt die Muttersprache eine sehr wichtige Rolle. Wir vergleichen ständig Konstruktionen und suchen nach Entsprechungen. Deshalb halten wir es für ratsam, mit der vergleichenden (kontrastiven) Phraseologie zu beginnen (in unserem Fall Deutsch und Ukrainisch). Der Vergleich der deutschen und ukrainischen Phraseologie ermöglicht es uns, die inner- und außersprachlichen Aspekte der Phraseologie dieser Sprachen zu untersuchen. Die erworbenen Kenntnisse der vergleichenden Phraseologie sind sowohl für die Übersetzungstätigkeit als auch für den Deutschunterricht unerlässlich.

Die Besonderheit der Übersetzung von Phraseologie liegt in der Besonderheit der Interpretation des Textes. Zunächst einmal geht es nicht um die Übersetzung im wörtlichen Sinne, sondern um die besondere Art und Weise, den Sinn zu vermitteln, d. h. eine angemessene Entsprechung in der Zielsprache zu finden. Johann Wolfgang von Goethe sagte: „Beim Übersetzen muss man das Unübersetzbare erreichen, nur dann kann man ein anderes Volk, eine andere Sprache wirklich kennen.“

Schlussfolgerungen. Das Studium der Phraseologie ist notwendig für die Beherrschung der Sprache auf hohem Niveau, z. B. für das Verständnis von Humor und stabilen Ausdrücken, die sich im Laufe der Entwicklung der Kultur einer Nation gebildet haben.

Der Gegenstand der Phraseologie ist eine phraseologische Einheit, d. h. eine Kombination von Wörtern mit einer stabilen semantischen Bedeutung. Gegenstand der Phraseologie ist die Untersuchung der Funktionsweise phraseologischer

Einheiten, ihrer Struktur, Bildung und Herkunft. Eine phraseologische Einheit ist eine stabile Wortkombination, ein Satz miteinander verbundener Wörter. Die Stabilität solcher Phrasen wird durch eine gemeinsame semantische Bedeutung unterstützt. Unter allen möglichen Arten der Übersetzung phraseologischer Einheiten gibt es zwei Hauptformen: phraseologische und nicht-phraseologische.

Moderne gesellschaftliche Veränderungen wirken sich auf den phraseologischen Fundus der Sprache aus: Neue Ausdrücke tauchen auf, während alte an Bedeutung verlieren können. Zum Beispiel verwenden junge Menschen heute zunehmend Ausdrücke, die mit digitalen Technologien zu tun haben.

Die Phraseologie ist ein wichtiger Bestandteil der deutschen Sprache und verbindet das sprachliche, kulturelle und historische Erbe. Ihr Erlernen trägt zu einem tieferen Verständnis der deutschen Kultur und zum erfolgreichen Spracherwerb bei.

ТЕКСТ ТА ЙОГО ЗНАЧЕННЯ ДЛЯ ПРОФЕСІЙНОЇ МОВНОЇ ПРАКТИКИ ІНЖЕНЕРА

Бабич Тетяна Валеріївна

к., філолог. н., доцент

Бабич Катерина Юріївна

Студентка

Центральноукраїнський національний технічний університет
м. Кропивницький, Україна

Вступ. Мовно-професійна компетентність інженера при його підготовці у вищих навчальних закладах України забезпечить майбутнім фахівцям належну культуру професійної мови, у тому числі, при оволодінні графічними, орфоепічними, орфографічними, лексичними, морфологічними, синтаксичними, стилістичними нормами композиційно-жанрових форм текстотворення.

Мета роботи у встановленні основних закономірностей складання тексту професійного спрямування відповідно до його жанру.

Матеріали та методи Сьогодні однією із найскладніших проблем молодих фахівців стає питання створення тексту як усного, так і писемного. Складність полягає у формулюванні лінійної послідовності висловлювань, які об'єднані як за структурою, так і тематично та поєднані категоріями зв'язності, цілісності, інформативності та завершеності.

Результати та обговорення Загально заведено, що найважливішою категорією тексту є зв'язність оскільки вона уможлиблює розвиток теми та забезпечує цілісність тексту. Виділяють два аспекти зв'язності: структурно-граматичний, за яким поєднуються близькі за тематикою слова та смисловий, що уможлиблює поступове розкриття теми, пояснити значення та доцільність використання термінів.

Найкраще забезпечать зв'язність тексту професійного спрямування інженера повторення ключових слів; послідовність розгортання думки та розкриття теми, дотримання заявленого стилю мовлення; дотримання у

висловлюваннях причинно-наслідкових відношень, які потребують пояснення або від конкретного до абстрактного, або від абстрактного до конкретного; імпліцитну, при вживанні тих чи інших слів, які усім носіям мови навіюють спільні асоціації, та чітка структура тексту.

Не менш важливою для створення тексту є така категорія як цілісність, яка поєднує зміст та розкриває тему відповідно до мети та актуальності теми.

На нашу думку, до найважливіших категорій належить також інформативність тексту, яка покликана чітко сформулювати фактологічний матеріал для передачі актуальної та своєчасної інформації; дотримання концепції; способів і прийомів сприймати інформацію; естетичний – категорії оцінки як здатності сприймати та відображати інформацію.

І, нарешті, до найважливіших категорій належить завершеність як вичерпне структурне та змістове вираження задуму автора.

Висновки: Таким чином, текст, як важливий аспект професійної мовно-комунікативної діяльності інженера є продуктом сприймання та завжди чітко окреслений не лише з погляду структури, але й смислового наповнення. Особливість тексту у тому, що його наповнення залежить від емоційного рівня автора та наскільки він емоційно підготовлений як висококваліфікований інженер.

СВОЄРІДНІСТЬ РЕАЛІЗАЦІЇ ЕКЗИСТЕНЦІЙНОЇ ПРОБЛЕМАТИКИ У ЗБІРЦІ ОПОВІДАНЬ ТЕТЯНИ МАЛЯРЧУК «ГОВОРИТИ»

Блажко Наталія Денисівна

магістр

Одеський національний університет імені І. І. Мечникова
м. Одеса, Україна

Казанова Ольга Валеріївна

канд. філол. наук, доц.

Одеський національний університет імені І. І. Мечникова
м. Одеса, Україна

Вступ. Книга Тетяни Малярчук «Говорити» - це збірка малої прози, а саме новел, оповідань, образків, етюдів, що характеризуються поєднанням реалістичних та сюрреалістичних стилєвих ознак (за визначенням Ярослава Голобородько [1, с. 87]). Вона виникла «...не з потреби писати а потреби говорити» [3, с. 2]. Сама Тетяна Малярчук про своє нове творіння зазначила так: «Це, радше, дослідження різних способів говоріння, якими б могли говорити інші люди. Мені здається, це перша книжка, в якій нема мене. Я писала не про себе і не від себе. Це все від імені інших людей і так, як я вважаю, вони могли б сказати» [4, с. 5].

Ціль роботи. Про малу прозу письменниці, та, зокрема, про цю книгу написано не так багато ґрунтовних наукових праць, лише рецензії або ж короткі статті. Тому доцільність окремого дослідження, спрямованого на визначення специфіки реалізації екзистенційної проблематики у збірці оповідань Тетяни Малярчук «Говорити», пояснюється тим, що на сьогоднішній день вона недостатньо проаналізована.

Матеріали та методи. У тезах реалізоване дослідження своєрідності реалізації екзистенційної проблематики збірки творів Тетяни Малярчук «Говорити». Для визначення головних екзистенційних проблем в оповіданнях збірки доцільно застосовувати описовий метод, а також елементи психоаналітичного дослідження.

Результати та обговорення. У збірці «Говорити» Тетяни Малярчук порушено низку екзистенційних проблем, так чи інакше актуальних у наш час: екзистенційні проблеми вибору, самотності, уявлення про життя і смерть, а також філософських, соціальних, морально-етичних. Найчастіше герої відчувають самотність, яка відбирає у них бажання діяти, бажання кращого життя та загалом життя. Наприклад, у безсюжетному образку «Ветеринар» старий чоловік досить довгий час картає себе думкою про те, що не втішив помираючу дівчину-жертву ДТП, з якою був у останні хвилини її життя. Екзистенційне розчарування життям втілюється у ставленні пенсіонера до смерті: протягом свого довгого життя він бачив багато смертей і відноситься до них як до чогось природнього та нормального: «<...> мене не лякає людська смерть. Люди мають умирати. Така їхня природа» [3, с. 15]. Самотність позбавила його радощів життя та бажання існувати далі, тому, він живе передчуттям та бажанням смерті: «<...> я старий. Можу померти кожного дня. Не треба автомобіля який би мене збив. Помру сам. Ніхто не буде знати» [3, с. 16]. Ці меланхолійні настрої героя породжені його тривалою працею у ветеринарній клініці, та загалом життям, яке іноді відбирає у людей найдорожче; тому коли на це наклалася ще й самотність, чоловік почав просто чекати та бажати смерті, не бачачи можливостей до відновлення свого життя та думок.

У творі "Сім'я", головна проблематика якого саме філософська, постає екзистенційна проблема відчуженості, непорозуміння між нібито близькими людьми – чоловіком і дружиною, напевне зумовлене відсутністю кохання. Тут яскраво зображено, як взаємодіють герої різної гендерної приналежності, із різним типом світосприйняття та мислення: «Вона багато говорить про все, але нічого не розуміє. Не розуміє себе, мене, наших дітей. Деколи мені дуже страшно, що вона аж настільки нічого не розуміє. Думаю собі: жінко, як ти можеш так жити? Як ти можеш взагалі жити?!» [3, с. 43]. Проте ідеали чоловіка про «гарну дружину» не відповідають реальності, тому наявний екзистенційний внутрішній конфлікт: «Вона просто стала звичайною жіночкою. Так багато хто

живе. З жіночками. Я один із тих, хто так живе» [3, с. 44]. У кожної людини є певний ідеал навколишнього світу та себе, тому і партнер у стосунках не є виключенням з правил. Ця невідповідність "мрій про чудову дружину" та реальної ситуації і є тригером, що породжує такі внутрішні переживання та конфлікти.

В оповіданні «Любов», покинутий дружиною, герой Лесько відчуває себе дуже пригнічено, та переживає весь спектр негативних емоцій. Його почуття самотності посиляються через сумніви щодо втрати сенсу існування. Адже герой не уявляє своє життя без коханої, стверджуючи, що воно було вигадкою, лише ілюзією: «Лесько часто думав, що Ванька таки повернеться, бо інакше все не має сенсу. Інакше його життя і його подвір'я не мають значення. Просто вигадка. Вигадка і навіть не Леськова, бо він був не здатний вигадати таке страшне. Лесько боявся» [3, с. 87]. Перебування у депресивному стані забиравало у чоловіка всі сили, він впав у відчай на стільки, що хотів, та, навіть, намагався померти: «Він перестав молитися. Перестав відкривати очі. Деколи навіть пробував перестати дихати, але не вдавалось. Лесько хотів померти, бо він відчував себе уже скінченим» [3, с. 88]. Екзистенційна проблема самотності зумовлює фатальні наслідки, що спровоковані сильною емоційно-психологічною залежністю, прив'язкою до партнерів. І відбувається це через те, що в наш час "інформаційного перенасичення" часто людина не знаходить свого призначення, справжнього спілкування, тощо [5, с. 1].

У сюжетній канві твору «Перша вода», в якому розповідається про хобі маленької дівчинки під час навчання у школі, також виразною стає екзистенційна проблема самотності. Реалізація означеної проблеми відбувається через опис психологічного відчуження, недостатньої уваги та піклування близьких про рідну дитину. Дівчинка це компенсувала гуртками, секціями та вчителями: «Я ніколи не була самотня. Зі мною завжди були мої самодіяльні гуртки, секції, школи і клуби дитячого дозвілля. Я ходила одночасно й окремо на: аеробіку, народні танці, малювання, вишивання, шиття, легку атлетику, англійську мову, ритміку, дзюдо, у-шу, синхронне плавання,

лижі, макраме і навіть у клуб любителів домашніх тварин.

У результаті я все спробувала і нічого не навчилася. <...> Зате я ніколи не була самотня. Зі мною завжди були мої тренери і вчителі» [3, с. 133]. Звичайно, не тільки дорослі можуть відчувати самотність, а й діти, яким більше за будь-кого потрібна батьківська любов та увага; це і стало тригером дівчинки для того, щоб заводити знайомства у своїх клубах та секціях, черпати любов та підтримку серед інших дорослих - вчителів та тренерів.

Іноді люди заради власних ідеалів та цінностей залишаються без друзів, рідних та знайомих. Героїня твору «Три речі» знаходиться саме у такій ситуації: нею було обрано залишитися наодинці із власними речами, які вона любить робити, не підпускаючи до себе сторонніх людей, які будуть її критикувати, та порівнювати з кимось: «Спочатку гризла нігті всюди й не соромилась цього. Потім хтось ударив мене по руках, мовляв, так негарно і так не можна робити. І я почала гризти нігті на самоті <...> Так я залишилась сама» [3, с. 35]. Дівчина розуміє, що це її власний вибір – понад усе бути вірною своїм цінностям, але все одно сумує. В цій ситуації яскраво виявляється проблема самотності: «Ніхто мене не любить. Люди люблять лише якісь три речі, і я не підпадаю під жодний список любові жодної людини» [3, с. 41].

Герой оповідання «Родимка» втрачає надію у кохання після зради власної жінки і дуже тяжко переживає цей епізод життя. Він маніакально боїться залишитися на самоті та бути зрадженим, тому ревнує кохану до будь-чого: «Я ревнував її до всього живого і навіть неживого. Ревнував її до її самої, бо часто мені здавалося, що вона зраджує мені з собою. Що любить себе більше, ніж мене» [3, с. 26-27]. Але лише після зради, якої він так боявся, у героя з'являються думки про природу своїх відчуттів: чи правильні вони, чи взагалі нормальні, перебуваючи у екзистенційних пошуках: « <...> я почав гадати, як насправді вона відчуває. Якось інакше ніж я. Може, я тоді відчуваю неправильно? Хворобливо? Може я якийсь хворий? Психопат? Що зі мною не так?» [3, с. 33]. Саме у цій ситуації розкриваються такі риси характеру як самопожертва та, у певній мірі, відданість, тому що врешті-решт він робить

вибір не на власну користь, обираючи жити зі зрадницею, адже по-іншому жити не зможе : «Я не міг її лишити, бо знав, яке життя без неї. Не життя, а суцільне чекання. Нестерпне чекання» [3, с. 34].

Екзистенційне осмислення віталізації смерті та життя після смерті також доволі часто спостерігається в оповіданнях збірки. Життя і смерть є вічними темами «духовної культури людини та людства, тому ця проблематика завжди актуальна, оскільки життя і смерть ніколи не зникають з буттєвих обривів людини» [2, с. 32]. Наприклад, у творі «Біс голоду», де дівчина розповідає свої спогади, що пов'язані із її бабусею, ця проблема виявляється у одному з діалогів між жінками. Бабуся переконана у продовженні життя людини у спогадах того, хто її пам'ятає: « <...> ти є! Ти будеш пам'ятати моє життя, я тобі все розповіла. Це і є безсмертя» [3, с. 64]. В свою чергу, дівчина, з плином часу, звинувачує свою бабусю у існуванні у її спогадах, тому що їй не вистачило часу на власне життя. Але це був її усвідомлений, цілеспрямований вибір: «Баба дуже винна переді мною. Вона позбавила мене бажання проживати власні історії, не дала мені можливості спробувати стати незалежною особистістю, чи як там» [3, с. 61]. Тобто, крім проблеми віталізації життя, постає, знову ж таки, проблема вибору, який ця дівчина зробила не в свою користь, продовжуючи сіяти та проживати бабусині спогади.

Інший варіант реалізації проблеми віталізації життя та смерті наявний в оповіданні «Кукурудза», де героїня загублюється у безкрайому полі кукурудзи. У монолозі дівчини лунає визначення ще одного з варіантів потойбічного життя: «Я завжди думала, що у стеблах кукурудзи живуть душі тих, чиї тіла мирно гниють на цвинтарі. Вони перемовлялися між собою, продовжували сваритися за городи, межі, чоловіків і жінок. Тут вони, ніби нічого не сталося, продовжували любитися й ворогувати» [3, с. 74].

Екзистенційна проблема віри реалізується у творі «Оцет столовий 9 %», де розповідається про чоловіка, поведінка та вірування якого зумовлені попередніми важкими обставинами. Другорядний герой Степан Шкоронида служив у Афганістані, та згодом, попавши у полон, терористи морили його

спрагою цілий місяць. Тому, після визволення, чоловік повернувся додому з контузією. Саме через цю ситуацію Степан почав вірити у апокаліпсис: «Мав характер есхатологічний. Безперестанку чекав на кінець світу» [3, с. 118]. Загалом, психіка людей, які перебувають тривалий час у полоні, створює захисні механізми, які допомагають вижити у таких нереальних умовах, тому, після повернення жертв полону у нормальне середовище, ці механізми продовжують діяти і впливати на їх життя, що ми і бачимо у цій ситуації з твору. [6, с. 95]

Екзистенційна проблема вибору реалізується й у інших контекстах у творі, найчастіше – на рівні життя та смерті. Мається на увазі те, що не одноразово герої твору, при загрозі смерті, обирають плисти по течії: наприклад, у творі «Перша вода», де розповідається про участь героїні у шкільних секціях та історії, що з цим пов'язані. Із секцією плавання пов'язана ситуація, у якій, за збігом обставин, оповідачка залишається у глибокому басейні без дошки для плавання, і тонучи, не опирається своїй участі: «- Вона топиться! Врятуйте її, - закричала з берега моя тренерка Ірина.

- А навіщо вона сюди приїхала, - спокійно відповів директор Коломийського басейну. Впливе - добре. Не впливе - друге добре.

Я зрозуміла, що допомоги чекати не варто і слухняно пішла на дно» [3, с. 138]. У цій ситуації розкриті такі риси характеру як впертість та відсутність цілеспрямованості, адже можна було хоча б спробувати поплисти, але вибір дівчини вже зроблено, і вона обирає йти на дно.

Висновки. Отже, підсумовуючи усе вищесказане, можна зробити висновок, що екзистенційна проблематика займає важливе місце у творах збірки, і, власне, є основним її комплексом проблем. Персонажі знаходяться у пошуку себе, власних цінностей, роблять або не роблять власний вибір, переживають самотність та рефлексують що до варіантів життя після смерті.

СПИСОК ВИКОРИСТАНИХ ДЖЕРЕЛ

1. Голобородько Я. Таня Малярчук - місіонерка візій. Херсон: Слово і час. 2010. № 2. С. 83-89

2. Мазурик М. Смерть як відкриття нових горизонтів бачення для людини. Національний університет «Львівська політехніка». Львів: 2013. С. 51-55.
3. Малярчук Т. Говорити: збірка оповідань. Харків: Фоліо, 2007. 187 с.
4. Назаренко Т. Таня – Тані: навіщо так боляче? *Молодь України*. 2008. 26-27 лют. С. 5.
5. Черниш В. Проблема самотності в сучасному світі. Житомирський державний технологічний університет. Житомир: 2017. URL: <https://conf.ztu.edu.ua/wp-content/uploads/2017/06/293.pdf> (дата звернення 20.11.2024).
6. Яворська Н. Психологічні наслідки перебування у полоні. Вісник Львівського університету. Психологічні науки. 2024. № 19. С. 93-101.

**ПЕРЕКЛАД ЯК ПРОЦЕС ДЕКОДУВАННЯ МЕНТАЛЬНОЇ
ІДЕНТИЧНОСТІ НАЦІЇ
(НА МАТЕРІАЛІ УКРАЇНСЬКОЇ ЕТНОЛЕКСИКИ)**

Єнчева Галина Григорівна
кандидат філологічних наук, доцент
Гончар Яна Сергіївна
Студентка
ДНП Державний університет
«Київський авіаційний інститут»
м. Київ, Україна

Вступ. На тлі сучасних політичних і культурних процесів, коли українська культура активно інтегрується у світовий простір, питання збереження національної ідентичності в перекладі стає ще більш актуальним. Етнолексика, зокрема, є носієм глибинних історичних пластів і світоглядних концептів, тому її правильне відтворення іншою мовою сприяє поширенню справжнього розуміння української ментальності на міжнародному рівні. Недооцінка цих аспектів у процесі перекладу може призвести до втрати важливих культурних відтінків, що є критичним для збереження національної ідентичності.

Таким чином, вивчення перекладу української етнолексики як способу декодування ментальної ідентичності нації є важливим не лише з точки зору лінгвістики, але й як інструмент збереження культурної спадщини та її адекватної передачі у глобальному контексті. Це дослідження сприяє глибшому розумінню, як мова може стати мостом між культурами, зберігаючи унікальність національних особливостей, і є актуальним для ширшого розуміння процесів міжкультурної комунікації.

Мета роботи. - вивчення перекладу як процесу декодування ментальної ідентичності нації (на матеріалі колядок, щедрівок та козацьких пісень).

Матеріали та методи. Аналіз науково-методичної літератури, вивчення теоретичних основ синтаксичного будови англійської мови, використання

методів аналізу та порівняння різних текстів, а також перекладацьких прийомів та стратегій.

Результати та обговорення. Етнолінгвістика - це галузь лінгвістики, яка вивчає взаємозв'язки між мовою та культурою. Один із аспектів цієї науки - це аналіз текстів з точки зору їх національного колориту та використання етнолексем.

Національний колорит тексту визначається за допомогою різноманітних етнічних, культурних та мовних елементів, що використовуються в ньому. Етнолексеми - це слова або вирази, які мають прямий зв'язок з певною культурою, традиціями, звичаями або історією народу. Вони не тільки відображають особливості менталітету та способу життя, але й збагачують мову новими концепціями та уявленнями [1, с. 55].

Культурні символи часто не потребують додаткових пояснень для носіїв мови, оскільки вони є невід'ємною частиною їхнього соціокультурного контексту, проте для представників інших культур їх значення може бути менш очевидним. Саме тому такі символи стають викликом у процесі перекладу, оскільки перекладачеві потрібно не лише відтворити мовні одиниці, але й передати глибинний культурний сенс, прихований за тими чи іншими символами. Наприклад, в українській культурі такі символи, як вишиванка, мають багатошаровий зміст, що включає в себе історичні, соціальні й навіть релігійні значення, будучи носієм не тільки естетичних цінностей, але й духовних концептів, пов'язаних із захистом, родовою пам'яттю та національним самовизначенням [4].

У цьому контексті етнічні символи не просто ілюструють певні елементи національної культури, але й формують цілісне уявлення про світогляд народу. Вони допомагають зберігати ідентичність у часи змін, передаючи основні цінності й принципи від покоління до покоління. Етнічні символи виступають не лише елементами побуту чи культури, але й стають кодами, через які нація комунікує зі світом, зберігаючи свою самобутність в умовах глобалізації.

Для інших культур ці символи можуть виступати в якості ключів до

розуміння етнічної ментальності, світобачення та духовних пріоритетів певної нації. Включення таких елементів до текстів, особливо фольклорних або художніх, надає їм багатогранності та глибини, збагачуючи наратив культурними відтінками, що виходять далеко за межі суто мовних конструкцій. Таким чином, етнічні та культурні символи виконують важливу функцію збереження і трансляції національних особливостей, водночас роблячи культурну комунікацію багатшою й глибшою.

Вишиванка - це найвідоміший український символ. Цей елемент одягу має глибоке значення, яке виходить за межі простого декоративного оздоблення. Вишиванка виконує не лише естетичну, але й символічну функцію, відображаючи історичний і культурний досвід українців, їхні світоглядні цінності та національну ідентичність [5].

Переклад національно-специфічних етнолексем становить одну з найскладніших та найцікавіших задач у сфері лінгвістики та міжкультурної комунікації. Способи та прийоми перекладу національно-специфічних етнолексем можуть варіюватися в залежності від контексту, аудиторії та цілей перекладу. Одним із основних підходів є *дослівний переклад*, який намагається зберегти структуру і форму оригіналу. Проте, такий метод може виявитися неефективним, якщо етнолексема має специфічне значення, яке не має адекватного відповідника в цільовій мові. У таких випадках перекладач може вдаватися до *описового перекладу*, коли замість прямого перекладу слова або виразу пропонується пояснення його значення та контексту [6].

Перифраза - це прийом перекладу, який полягає в поясненні значення етнолексеми за допомогою описових слів або речень, які передають ідею слова без дослівного перекладу. Цей метод особливо корисний для тих випадків, коли відсутній точний еквівалент слова в цільовій мові або коли слово має унікальний культурний контекст, який важко передати за допомогою одного слова [2, 80].

Наприклад, українське слово *бандура* - це традиційний український струнний музичний інструмент, який має унікальну форму та звук. Перифраза

цього слова може бути такою: *a traditional Ukrainian stringed musical instrument resembling a lute*. Отже, українське речення *Гравець майстерно володіє бандурою* може бути перекладене на англійську мову як *The player skillfully masters the traditional Ukrainian stringed musical instrument resembling a lute*.

Калькування. Перекладач може використовувати калькування, тобто дослівний переклад етнолексеми, який відтворює форму або структуру слова у джерелі. Однак важливо враховувати, що цей прийом може не завжди передавати культурний зміст етнолексеми [3, с. 95].

Наприклад, українське слово *каравай* є традиційним українським святковим хлібом, який зазвичай пригощають під час урочистих подій, таких як весілля чи різдвяні свята. Перекладеною калькуванням, це слово може стати *karavai*. Однак, при такому перекладі втрачається частина культурного та соціального значення слова, оскільки аудиторія, яка не має знання про українську культуру, може не розуміти його значення.

Під час перекладу національно-специфічних етнолексем важливо враховувати не лише лексичні аспекти, але й культурний, історичний та контекстуальний зв'язок, щоб забезпечити точний та адекватний переклад.

Таким чином, способи та прийоми перекладу національно-специфічних етнолексем мають на меті забезпечити точний та адекватний переклад, який передає не лише смислове значення, а й культурний та історичний контекст слова чи виразу.

Ці прийоми допомагають перекладачам передати не лише лексичне значення, але й культурну специфіку етнолексем, забезпечуючи зрозумілість та адекватність перекладу для аудиторії цільової мови. Важливо враховувати контекст та особливості кожного слова чи виразу для вибору належного методу перекладу.

Висновки. Переклад національно-специфічної етнолексики є ключовим інструментом у збереженні та передачі української ментальної ідентичності в глобальному контексті. Етнолексика, як носій культурних, історичних та соціальних концептів, вимагає від перекладача врахування багатозначності її

значення, глибокого культурного контексту та особливостей цільової аудиторії. Використання таких методів, як дослівний переклад, адаптація, перифраза та калькування, дозволяє не лише передавати лексичне значення, але й розкривати унікальну символіку українських реалій. Зокрема, етнічні символи, такі як вишиванка, борщ або бандура, не лише ілюструють матеріальну чи духовну культуру, але й формують цілісне уявлення про український світогляд. Адекватний переклад етнолексем сприяє не лише міжкультурній комунікації, але й збереженню національної самобутності в умовах глобалізації, роблячи українську культуру зрозумілою для міжнародної спільноти без втрати її автентичності. Таким чином, дослідження перекладу етнолексики підкреслює важливість міждисциплінарного підходу, що охоплює лінгвістичні, культурологічні та історичні аспекти, для створення текстів, які відображають багатогранність української ментальності у світовому просторі.

СПИСОК ВИКОРИСТАНИХ ДЖЕРЕЛ

1. Коломієць Л. В., Зарицька Т. Г. Шевченкознавство в англomовних країнах. // *Шевченкознавство в сучасному світі: монографія* / за ред. І. П. Бондаренка, Л. В. Коломієць. Київ: Видавничий центр "Київський університет", 2014. С. 167–262.
2. Павлюк А. Лінгвокраїнознавчий аспект перекладу: до постановки питання. // *Науковий вісник Східноєвропейського національного університету імені Лесі Українки*. 2013. № 19. С. 104–109.
3. Aixelá J. F. *Culture-Specific Items in Translation*. Amsterdam: Rodopi, 2020. 312 с.
4. Burke P. *Cultural Translation in Early Modern Europe*. Cambridge: Cambridge University Press, 2020. 345 с.
5. Chesterman A. *Memes of Translation: The Spread of Ideas in Translation Theory*. Amsterdam: John Benjamins, 2020. 236 с.
6. Munday J. *Introducing Translation Studies: Theories and Applications*. London: Routledge, 2020. 376 с.

**ПОЛІТИЧНИЙ ДИСКУРС КРИЗОВИХ СИТУАЦІЙ
ЯК ОБ'ЄКТ ДОСЛІДЖЕННЯ**

Жмаєва Наталя Сергіївна

к. філол. наук, доцент, доцент кафедри «Філологія»

Пушкарьова Ольга Володимирівна

здобувачка освітнього ступеня магістр

спеціальності 035 «Філологія»

Одеський національний морський університет

м. Одеса, Україна

Вступ. Політичний дискурс, найважливіший тип інституціонального дискурсу, є інструментом політичної влади та засобом досягнення конкретних цілей політичних діячів і партій. Політичний дискурс являє собою певним чином спрямовану діяльність держави та її представників на масового адресата, що здійснюється за допомогою мови, і визначає мовну картину світу та мовну свідомість сучасного суспільства, відіграючи ключову роль у формуванні громадської думки засобами переконання, маніпулювання, проявами домінування і дискримінації. Особливо чітко та концентровано це проявляється у кризових ситуаціях, які ускладнюють життя соціума. Управління кризами неможливе без участі влади, яка нерідко діє у своїх інтересах. Це робить кризові події приводом для політичних протистоянь, пропагандистської діяльності, спекуляцій та агітації. Кризові ситуації розглядаються як інструмент для втілення урядових амбіцій [1]. Аналіз змісту кризових повідомлень політичних діячів дає змогу зрозуміти техніку управління кризою в контексті управління свідомістю соціума.

Актуальність дослідження зумовлена роллю політичної комунікації, що зростає, та необхідністю розв'язання низки соціальних і політичних проблем, пов'язаних з їх адекватною інтерпретацією; затребуваністю у сфері політики результатів вивчення тактико-стратегічного інструментарію політичного дискурсу в кризовій ситуації з метою підвищення ефективності політичної

комунікації.

Як **об'єкт** дослідження обрано політичний дискурс у кризових ситуаціях.

Предметом розвідки є концептуальні засади аналізу політичного дискурсу у кризових ситуаціях.

Мета дослідження складається у визначенні концептуальних засад дослідження тактико-стратегічного інструментарію політичного дискурсу у кризових ситуаціях.

Матеріали та методи. Матеріалом дослідження слугували праці іноземних дослідників з політичного дискурсу, кризового менеджменту та кризової комунікації. Методами були обрані такі: метод критичного аналізу, синтезу, узагальнення.

Результати та обговорення. Кризова комунікація становить значну частину політичної риторики. Традиційно жанр кризової комунікації вивчають у межах загальної теорії комунікації, а також теорії кризового менеджменту як однієї з царин теорії зв'язків з громадськістю [2; 3]. С. Адубато визначає кризову комунікацію як «план або стратегію, що застосовуються за умов неординарної ситуації, проблеми або події, з якими неможливо впоратися лише за допомогою стандартних дій і здорового глузду» [4]. Комунікація за кризових обставин генерує життєво важливі знання про функціонування соціальних і політичних інститутів. Зокрема, в демократичних політичних системах кризи випробовують на міцність їхню інституційну структуру та життєздатність режимів підзвітності [5; 6].

На думку У. Розенталя, про стан кризи можна говорити тоді, коли «...політики відчують серйозну загрозу базовим структурам або фундаментальним цінностям і нормам системи, що в умовах дефіциту часу та вкрай невизначених обставин вимагає прийняття життєво важливих рішень» [7, с. 10]. Іншими словами, кризи є соціально сконструйованими, а отже, відносними явищами.

П. Харт припускає, що нестандартні події стають кризами лише тією мірою, якою в процесі смислоутворення, який вони викликають, відбувається

«розпад звичних символічних рамок, що легітимізують існуючий соціально-політичний порядок». Іншими словами, основою криз у політичному сенсі є «ерозія довіри та легітимності до інституцій та еліт, які нами керують» [8, с. 39].

У науковій літературі існує безліч типологій криз. З точки зору політичної кризової комунікації особливо важливою є різниця між ситуаційними та інституційними типами криз. Ситуаційні кризи - це кризи, в яких джерело сприйнятої загрози знаходиться за межами системи, яка несе на собі основний тягар її наслідків. Саме зовнішні діячі та фактори (природа, іноземні держави, вищі рівні влади, міжнародні ринки, транснаціональні корпорації, технологічна залежність) створюють несприятливу ситуацію для «нас». Кризи стають інституційними, коли домінуючим розумінням їхнього походження та ескалації є розуміння, яке наголошує на внутрішніх факторах: це «ми» створили або посилили наші власні ризики, конфлікти, поломки та трагедії [7, с. 129]. Інституційні кризи є більш відчутними і за своєю суттю політичними, оскільки вони активізують політику розслідування, підзвітності та звинувачення - політичний еквівалент ритуалів жалоби, солідарності та вшанування пам'яті, через які проходять спільноти, що стикаються з суто ситуативними кризами. Обидві ці форми є формами колективного подолання. Але якщо у випадку ситуативної кризи очікується, що чинні політичні та бюрократичні еліти проведуть громаду через темні дні і допоможуть їй у скрутну хвилину, то у випадку інституційної кризи ці еліти самі можуть стати об'єктом громадської уваги, обурення і заперечення.

Не менш вагомими є так звані невідкладні ситуативні кризи, до яких можна віднести стихійні лиха, пандемії, крах режиму у великих світових або регіональних державах, пікові епізоди в складних надзвичайних ситуаціях.

Кризова комунікація розглядається як формування суспільних смислів під тиском: надання емоційно збудженій громадськості авторитетної інформації про те, що відбувається, чому це відбувається, які це має наслідки і як окремі особи і члени громади повинні думати і діяти у зв'язку з кризою, що склалася.

Це може здатися відносно простим, але в сучасному світі, де політика здійснюється в режимі реального часу через Інтернет, цей процес починається в момент розгортання подій, коли існує значна невизначеність, плутанина і нестабільність. Більше того, голоси політичних лідерів - не єдині голоси, до яких прислухаються. Їхні наративи можуть бути оскаржені відмінними інтерпретаціями, запропонованими їхніми політичними опонентами, а також потенційно іншими політичними стейкхолдерами, жертвами, журналістами, коментаторами, юристами та представниками різних груп інтересів.

Одним із головних завдань кризового лідерства у кризових ситуаціях є формування сенсу та обліку. Саме виконуючи ці завдання, лідери можуть впливати на три стратегічно важливі шари сприйняття і аргументації в інтерпретації кризи: конструювання значущості (наскільки серйозними є завдані збитки і масштаби подальших загроз?); конструювання причинно-наслідкового зв'язку (хто або що є рушійними силами перебігу подій?); і конструювання відповідальності (хто мав обов'язок і засоби запобігти поганим подіям і пом'якшити їхній вплив?).

А. Боін визначає формування сенсу як «...спробу зменшити суспільну та політичну невизначеність і вселити довіру до кризових лідерів шляхом формулювання та нав'язування переконливого наративу» [9, с. 79]. Як зазначає К. Анселл [10, с. 426], в умовах кризи «...люди очікують, що їхні лідери зменшать невизначеність і нададуть авторитетний звіт про те, що відбувається, чому це відбувається і що потрібно робити». Сміслоутворення під час кризи відбувається в тому, що А. Боін описує як «тристоронні відносини між політичними акторами (урядовими та неурядовими), засобами масової інформації (виробниками новин: журналістами та новинними організаціями) та громадянами (плюралістичною сукупністю всіх видів осіб, груп та субкультур)» [9, с. 81].

Перемога в конкурсі на створення сенсу - не тривіальна справа. Вона вимагає ретельного узгодження між змістом (точність, правдоподібність, практичність), передавачами (авторитет, стиль, достовірність) і виконанням

(постановка, сценарій, хронометраж, послідовність) кризової комунікації.

С. Куйперс і П. Харт [11] виділяють дві основні стратегії, які використовуються політичними лідерами у кризових ситуаціях: уникнення звинувачень або демонстрація емпатії та чуйності. Уникнення звинувачень полягає у використанні захисних сюжетних ліній, таких як звинувачення обвинувачів, дискваліфікація критиків, звинувачення посланця, пом'якшення власної поведінки, перекладання тягаря доведення на критиків або звинувачення інших. Щоб уникнути звинувачень, політики починають із заперечення кризи або проблеми, а потім застосовують інші способи реагування, такі як наприклад, визнають кризу, але звинувачують інших; визнають часткову відповідальність, але заперечують свою причетність до неї, аж поки їхня стратегія не стає неспроможною і актори не будуть змушені визнати і проблему, і свою провину.

Аналогічно, А. Брендстрем і С. Куйперс [12] виокремлюють два напрямки, за якими урядові еліти намагаються перефразувати кризові наративи, щоб уникнути звинувачень: зображаючи невдачі, що сталися, як технічні та операційні питання, за які мають нести відповідальність не вони, а чиновники нижчого рівня, а також зображуючи будь-які провали в політиці, які вони не можуть заперечити, як разові випадкові невдачі, а не як симптоми структурних недоліків.

У своїх дослідженнях П. Харт окреслює ще одну реакцію: негайні та публічні прояви емпатії та смирення, які - навмисно чи ні - слугують для того, щоб запобігти або послабити спричинені кризою пошуки винуватців. Кризи, хоч і засмучують, але пропонують широкий репертуар можливостей для публічного прояву співчуття: відвідування місця трагедії, марші протесту, вшанування фронтових героїв, щира взаємодія з жертвами, публічна критична саморефлексія, призначення незалежних і рішучих слідчих [8].

Висновки. Кризова ситуація характеризується непередбачуваністю виникнення та швидкістю розвитку. Політичний кризовий дискурс відзначається невідкладністю та терміновістю реакції. Вирішальне значення

зазвичай надається першій заяві політичного лідера, яка може бути націлена на вирішення різних завдань: аналіз поточної ситуації, пошук причин, винуватців, вираження емпатії та співчуття постраждалій стороні, прогнозування перебігу подій, переконання у тому, що ситуація знаходиться під контролем влади. До перспектив подальших розробок відносимо аналіз стратегій та тактик політичних промов лідерів США у кризових ситуаціях.

СПИСОК ВИКОРИСТАНИХ ДЖЕРЕЛ

1. Lawrence J.C. The EU in Crisis: Crisis Discourse as a Technique of Government. *Netherlands Yearbook of International Law*. 2014; 44:187-202.
2. Coombs W. Protecting Organization Reputations During a Crisis: The Development and Application of Situational Crisis Communication Theory. *Corp Reputation Rev* 10, 2007. pp. 163–176.
3. Scott M. Cutlip, Allen H. Center, Glen M. Broom *Effective Public Relations*. Prentice Hall. 2000. 588 p.
4. Aduato Steve *What Were They Thinking?: Crisis Communication: The Good, the Bad, and the Totally Clueless*. Rutgers University Press. 2008. 192 p.
5. Brändström Annika *Crisis accountability and ministerial resignations in Sweden*. *Scandinavian Political Studies* 38(3). 2015. Pp. 217–320.
6. Anthonissen Petre *Crisis Communication: Practical PR Strategies for Reputation Management & Company Survival*. Kogan Page Publishers. 2008 . 240 p.
7. Rosenthal Uriel Michael, T. Charles and Paul ‘t Hart (ed) *Coping with Crisis: The Management of Disasters, Riots, and Terrorism*. Springfield, 2014. 485 p.
8. ‘t Hart Paul *Symbols, Rituals and Power: The Lost Dimensions of Crisis Management*. *Journal of Contingencies and Crisis Management*, 1(1). 1989. Pp. 29-43.
9. Boin Arien, Paul ‘t Hart, & Allan McConnell. *Crisis exploitation: Political and policy impacts of framing contests.*” *Journal of European Public Policy* 16(1). 2009. Pp. 81–106.
10. Ansell Chris, Boin Arjen & ‘t Hart, Paul. *Political leadership in times of*

crisis. In Rhodes, Rod.A.W. & 't Hart, Paul (ed) Oxford Handbook of Political Leadership. Oxford University Press. 2014. pp. 418-433.

11. Kupiers, Sanneke & 't Hart, Paul. Accounting for crises. In Rhodes, Rod.A.W. & 't Hart, Paul (ed) Oxford Handbook of Political Leadership. Oxford University Press. 2014. Pp. 589-602.

12. Brändström, Annika & Sandra Kuipers / 'Normal Incidents' to Political Crisis: Understanding the Selective Politicization of Policy Failures, Government and Opposition, 38. 2003. Pp. 279-303.

ЛІНГВОКУЛЬТУРОЛОГІЧНИЙ ПІДХІД ВИКЛАДАННЯ ІНОЗЕМНОЇ МОВИ (НА ПРИКЛАДІ НІМЕЦЬКОЇ ТА КИТАЙСЬКОЇ МОВ)

Златовласова Олександра Володимирівна,
викладач кафедри германських і східних мов та перекладу
Міжнародний Гуманітарний Університет,
м. Одеса, Україна

Кривда Людмила Русланівна,
Доктор філософії, асистент кафедри германських
та східних мов та перекладу
Міжнародний Гуманітарний Університет,
м. Одеса, Україна

Вступ. На етапі сучасності, де глобалізація активно формує міжнародні зв'язки, викладання іноземних мов набуває нових вимірів. Лінгвокраїнознавчий аспект, що поєднує вивчення мови з культурою, традиціями та соціальними практиками країн, де ця мова є рідною, стає ключовим у формуванні мовної компетенції учнів.

Під час викладання іноземних мов важливо зосередитися на розвитку мовленнєвої компетенції та міжкультурного спілкування. Необхідно не лише навчити студентів граматики та словникового запасу, а й допомогти їм освоїти культурні особливості та нюанси, які впливають на спосіб мислення і вираження. Такий підхід забезпечує глибше розуміння мови в культурному контексті, що є критично важливим для ефективного міжкультурного спілкування. Усвідомлення цих аспектів у викладанні іноземних мов підвищує якість освіти та готує студентів до життя в глобалізованому світі.

Мета. Аналіз та дослідження лінгвокраїнознавчого напрямку щодо викладання іноземних мов, а саме німецької і китайської. Значна увага приділена виявленню впливу культурних, соціальних та історичних контекстів на навчальний процес і розвиток мовленнєвої компетенції студентів. З'ясування, як інтеграція культурних елементів в навчання може підвищити мотивацію студентів, полегшити засвоєння мови, а також сприяти розвитку міжкультурної комунікації.

Матеріали та методи. Проведено огляд наукових джерел, котрі висвітлюють лінгвокраїнознавчий аспект викладання німецької та китайської мов. Це включало дослідження методичних рекомендацій, монографій, статей та інших публікацій, які описують особливості культурного контексту у навчанні іноземних мов. Вивчено освітні програми та методики викладання, що використовуються для навчання мов. Це дозволило виявити спільні та відмінні риси в підходах до викладання, а також їхню ефективність відносно розвитку мовної компетенції студентів.

Беручи до уваги унікальність кожної мови та культури, під час викладання викладачами зосереджено на розробку навчальних програм, що відповідатимуть потребам і інтересам студентів, а також сприятимуть їх успішній інтеграції в міжнародне співтовариство. Викладачі намагаються враховувати глобальні тенденції розвитку суспільства та вимоги ринку праці, адаптуючи навчальні матеріали таким чином, щоб студенти були готові до активної участі в міжнародному співтоваристві. Завдяки інтеграції сучасних методів викладання, міжкультурного обміну та практичних завдань, студенти отримують можливість розвивати не лише академічні знання, але й соціальні та комунікативні навички, які є критично важливими для успішної адаптації у мультикультурному середовищі. Такий підхід дозволяє майбутнім фахівцям бути конкурентоспроможними на міжнародній арені, сприяючи їх професійному зростанню та глобальному обміну знаннями і досвідом [1].

Перший аспект — важливість культурного контексту.

Кожна мова несе в собі унікальні культурні цінності, історичні традиції та особливості світосприйняття. Знання граматики та лексики не є достатніми для повноцінного володіння мовою; важливо також розуміти, як культурні аспекти впливають на спілкування. Наприклад, німецька мова має свої специфічні правила ввічливості, які відрізняються від українських. Студенти, котрі не знають про ці нюанси, можуть зіткнутися з труднощами в спілкуванні, навіть коли володіють мовними навичками [2].

Китайська мова, з іншого боку, відображає філософські концепції, такі як

конфуціанство, які визначають багато соціальних норм. Знайомлячи студентів із цими аспектами, викладачі допомагають їм не лише вивчати мову, а й адаптуватися до культурного середовища, що робить їх більш конкурентоспроможними на міжнародному ринку праці. Необхідно сказати про те, що використання різних методів і стратегій у викладанні іноземних мов є критично важливим для досягнення успіху в навчальному процесі. Комунікативний підхід, зокрема, надає можливість студентам достатньо активно взаємодіяти з мовами в реальних ситуаціях діалогу. Основною перевагою цього підходу є його практична спрямованість та орієнтація на реальні комунікативні потреби учнів, що заохочує їх активну участь у навчанні.

Окрім того, індивідуалізований підхід відносно кожного студента відкриває нові можливості щодо викладання, дозволяє враховувати індивідуальні потреби та характеристики учнів. Це висловлює адаптацію методів і стратегій навчання згідно з рівнем володіння мовою, стилями навчання та культурними особливостями студентів. Такий підхід підвищує зацікавленість учнів у навчальному процесі і сприяє досягненню мовних цілей. Тому студенти бачать реальні результати своєї роботи та можуть застосовувати нові знання у спілкуванні, наприклад, в професійних або соціальних ситуаціях. Комунікативний підхід не тільки забезпечує ґрунтовне мовне навчання, але й сприяє розвитку впевненості студентів у власних силах, що є важливим для успішної мовної практики та подальшого професійного розвитку [3, с. 16].

При впровадженні культурологічного підходу в навчання німецької мови, викладачі можуть організовувати уроки, присвячені вивченню традиційних німецьких свят і обрядів, наприклад, «Октоберфест». На таких заняттях студенти мають можливість дізнатися про історію та значення свят для німецької культури, а також вивчати специфічний словниковий запас, який є пов'язаним із ними. Наприклад, вони можуть опанувати назви традиційних страв і напоїв, які вживають під час «Октоберфесту», а також фрази, пов'язані з цими святами. Такий підхід не лише допомагає студентам вивчати мову, але й глибше розуміти її культурний контекст, що підвищує впевненість у

спілкуванні з носіями мови.

Другий аспект — інтеграція автентичних матеріалів.

Використання автентичних матеріалів, таких як фільми, книги, музика та новини, є невід'ємною частиною лінгвокраїнознавчого підходу. Такі ресурси надають можливість студентам зануритися в мовний контекст, що значно підвищує мотивацію до навчання. Наприклад, перегляд німецького фільму дозволяє учням не тільки вивчати мову, але й ознайомитися з культурними стереотипами, соціальними проблемами та навіть повсякденним життям німців.

Китайські фільми або пісні можуть стати вікном у світ традицій і цінностей, які відрізняються від українських. Завдяки таким ресурсам студенти можуть побачити, як мова функціонує в реальному житті, що допомагає їм легше засвоювати нові слова та вирази.

Третій аспект — роль інтерактивних методів навчання.

Для ефективного засвоєння іноземної мови важливо використовувати інтерактивні методи навчання. Рольові ігри, дебати та групові проекти створюють ситуації, наближені до реального життя, де студенти можуть практикувати свої мовні навички. Ці методи допомагають розвивати критичне мислення, комунікативні навички та міжкультурну чутливість [4, с. 63].

До прикладу, в рамках рольової гри студенти можуть відтворити ситуацію, що відбувається у німецькому ресторані, де вони практикують замовлення їжі, спілкування з офіціантом і обговорення меню. Така активність не лише розвиває мовні навички, але й знайомить студентів із культурними нормами обслуговування в Німеччині.

Четвертий аспект — формування глобальної свідомості.

Лінгвокраїнознавчий підхід також сприяє формуванню глобальної свідомості у студентів. У світі, що стає все більш взаємопов'язаним, важливо розуміти та поважати культурні відмінності. Залучаючи студентів до обговорень на тему міжкультурної комунікації, викладачі можуть допомогти їм розвивати емпатію та толерантність [5].

Результати та обговорення. Навчання про інші культури, традиції та

звичаї не лише збагачує особистий досвід студентів, але й формує їхню світоглядну позицію. Це особливо актуально в контексті сучасних міжнародних конфліктів і культурних зіткнень, коли знання про інші культури може сприяти порозумінню і співпраці.

Висновок. Лінгвокраїнознавчий аспект у викладанні іноземних мов є надзвичайно важливим. Він не лише підвищує рівень володіння мовою, але й формує культурну компетенцію, міжкультурну чутливість і глобальну свідомість у студентів. Викладачі, інтегруючи культурні елементи в навчальний процес, готують своїх студентів до реальних викликів сучасного світу, де знання мов і розуміння культур є запорукою успіху.

СПИСОК ЛІТЕРАТУРИ

1. Бабак Г. С., Білоусов А. В. Іноземна мова–інструмент в діалозі культур і цивілізацій. Розвиток соціокультурної компетенції в процесі викладання і навчання іноземних мов (Лінгвокраїнознавчий аспект). Харків : Харківський національний університет внутрішніх справ, 2020.
2. Веклич Ю. І. Лінгвокраїнознавчий аспект навчання іноземної мови у підготовці майбутніх учителів початкової школи. Молодь і ринок, 2012. № 3. 86 с.
3. Гаманюк В. А. Мовна пропозиція в школах Німеччини в умовах інтеграції. Педагогіка формування творчої особистості у вищій і загальноосвітній школах. Запоріжжя : зб. наук. пр., 2010. № 64. С. 140-149.
4. Назаренко О. М. Світоглядні орієнтири сучасного іншомовного соціокультурного простору в формуванні фахівців нефілологічних спеціальностей (на прикладі викладання німецької мови як другої іноземної у ДонНУ). Наукові записки Національного університету “Острозька академія”, 2014. Серія : Філологічна. № 42. С. 276-278.
5. Поліщук А. Є. Лінгвокраїнознавчий аспект як основа формування іншомовної культури при навчанні мови в середній школі. Одеса : Одеський національний університет імені І. І. Мечникова, 2017.

ЛЕКСИЧНІ ОСОБЛИВОСТІ ПЕРЕКЛАДУ ДОГОВОРІВ З АНГЛІЙСЬКОЇ НА УКРАЇНСЬКУ МОВУ

Линтвар Ольга Миколаївна

кандидат наук, доцент

Стецюк Марія Олександрівна

здобувач вищої освіти

факультету лінгвістики та соціальних комунікацій

Національний авіаційний університет

м. Київ, Україна

Вступ/Introduction. Актуальність теми полягає в тому, що міжнародні угоди є важливим інструментом міжнародного співробітництва, і їхній переклад безпосередньо впливає на виконання зобов'язань сторонами. Помилки або неточності у перекладі можуть призвести до юридичних непорозумінь і навіть до конфліктів.

Офіційно-діловий стиль має специфічні лексичні та синтаксичні особливості, які повинні бути коректно відтворені в іншій мовній системі. У зв'язку з глобалізацією та активізацією міжнародних відносин дослідження цієї теми стає ще більш актуальним. Переклад офіційно-ділових текстів є однією з найскладніших галузей перекладацької діяльності, оскільки вимагає високої точності, відповідності оригіналу та врахування юридичних і культурних особливостей.

Лексичні особливості перекладу текстів офіційно-ділового стилю, зокрема міжнародних угод, відіграють ключову роль у забезпеченні адекватної передачі змісту та збереження юридичної сили документів. Такі тексти часто насичені термінами, стійкими виразами, правовими конструкціями, що підвищує вимоги до перекладача.

Ціль роботи./Aim. Метою дослідження є аналіз лексичних особливостей перекладу текстів офіційно-ділового стилю на основі міжнародних угод та виявлення основних проблем та викликів, з якими стикаються перекладачі під час роботи з такими текстами.

Матеріали та методи/ Materials and methods. Об'єктом дослідження є міжнародні угоди, які представлені в офіційно-діловому стилі.

Предметом дослідження є лексичні особливості перекладу текстів офіційно-ділового стилю.

Методи дослідження включають теоретичний аналіз відповідної літератури, а також описовий і перекладацький аналізи, які дозволяють глибше зрозуміти особливості перекладу ділових документів.

Результати та обговорення./ Results and discussion. Серед мовних особливостей договорів особливу увагу слід приділити лексичному наповненню цих документів. Лексична база міжнародної документації складається з нейтральної загальноживаної лексики, яка гармонійно поєднується зі спеціалізованою термінологією, а також включає скорочення, аббревіатури, а також неасимільовані латинські та французькі запозичення. Частота використання кожного з цих лексичних шарів варіюється в залежності від сфери діяльності, до якої належить конкретний контракт.

Лексичні особливості договорів мають значний вплив на їх зміст. По-перше, важливо підкреслити використання термінів та професіоналізмів, які відповідають тематиці документа. Наприклад, у типовому договорі купівлі-продажу товарів можуть бути вжиті такі терміни.

У мовленні типових договорів та рекомендацій УВКБ ООН та ПРООН використовуються терміни на кшталт *stipulation, affidavit, binding precedent, nolo contendere, statute* без надання їх визначень. Щодо отримувачів допомоги, то вони можуть позначатися різними термінами, такими як *clients, special categories of population, households, internally displaced persons, refugees, та people in need.*

Англійські аббревіатури перекладаються відповідними українськими скороченнями з наданням розшифровок. Однак можна виділити кілька найбільш поширених груп скорочень: графічні, ініціальні та комбіновані. Під час аналізу також виявлено, що контракти часто містять скорочення та 24 аббревіатури. Вони зазвичай використовуються для позначення назв організацій,

підприємств та їх форм власності, валют, а також типів документів.

Типові контракти часто містять аббревіатури та скорочення, які можуть мати кілька варіантів перекладу. Внаслідок цього, в міжнародних документах ці аббревіатури іноді пояснюються та перекладаються за допомогою калькування або описового підходу.

Наприклад, програма Water, Sanitation and Hygiene (WASH) перекладається як програма «Санітарія, вода та гігієна» (WASH). Фраза «to deliver WASH items» може бути переведена як «надати предмети санітарії, воду та гігієну».

Для зв'язування речень використовуються застарілі архаїчні складні прислівники, такі як *hereby, thereby, whereby, hereafter, thereafter, whereafter, hereupon, thereupon, whereupon, herein, therein, wherein, herewith, i therewith*. Зі стилістичної точки зору, лексичні архаїзми можуть бути виявлені в офіційних документах, юридичному дискурсі, різних законодавчих актах і дипломатичних текстах, наприклад, слова *aforesaid, hereby, therewith i hereinafter named*.

Такий широкий асортимент прислівників необхідний для точного відображення складних взаємин та зобов'язань, що виникають унаслідок укладання контракту. В українській мові не спостерігається аналогічного розмаїття архаїчних прислівників; крім того, архаїзми зазвичай не використовуються під час перекладу договорів.

Наприклад, у текстах договорів часто зустрічається вираз «*including, but not limited to*» (включаючи, але не обмежуючись), який дозволяє розширити юридичний зміст документа.

Фраза «*including but not limited to*» є універсальною, оскільки забезпечує правовий захист у судових розглядах. Судді розглядають таке формулювання як підтвердження того, що перелічені предмети, обставини чи дії не є вичерпними, і що можуть виникати інші, не передбачені заздалегідь.

При перекладі лексики в контрактах можуть виникати звуження або розширення значень слів, а також їх заміна. Специфічними лексичними елементами стилю договорів є так звані стандартні фрази. Це стосується набору

стійких, традиційно використовуваних словосполучень, які часто з'являються в текстах у незмінному вигляді. Кліше можна визначити як «дво- або багатокомпонентні словосполучення, що застосовуються в різних контекстах, зберігаючи одне й те ж лексичне значення».

Протягом століть юристи традиційно дотримувалися думки, що для досягнення юридичної точності документів необхідно використовувати додаткові синоніми. У типових контрактах ПРООН спостерігається повторюваність і надмірність, що служить для підвищення правової точності.

Завдяки своїй багатовіковій історії англійська правова традиція накопичила велику кількість дублетів та синонімічних термінів. Це пов'язано з прецедентною системою англійського права, яка вимагає точності та чіткості у формулюваннях. При перекладі таких термінів на українську мову дублети та синонімічні ряди також передаються, навіть якщо це призводить до певної надмірності в тексті, задля збереження юридичної точності й відповідності оригіналу.

В українському мовознавстві існують різні підходи до використання іншомовної лексики в офіційно-діловому стилі. Більшість науковців наголошують, що інтернаціоналізми слід вживати лише в разі доцільності. Зокрема, не рекомендується використовувати іншомовні слова, якщо існують українські еквіваленти. Також недоцільно застосовувати іншомовні терміни разом із їх українськими відповідниками в одному документі (наприклад, апелювати – звертатися, дефект – недолік, екстраординарний – особливий).

Отже, вживання іншомовної лексики в офіційно-діловому стилі має бути ретельно обґрунтованим і виваженим. Дотримання цих принципів допомагає забезпечити чіткість і зрозумілість тексту, а також сприяє 26 відповідності стилю та меті документа. Коректне використання термінів дозволяє уникнути можливих непорозумінь і забезпечує узгодженість юридичних концепцій між українською та англійською мовами. Крім того, важливо зважати на культурний контекст, оскільки деякі терміни можуть мати різні юридичні значення в різних правових системах.

Висновки/Conclusions. Результати нашого дослідження знову підтвердили, що офіційно-діловий стиль договорів, як англійською, так і українською мовами, має кілька характерних рис, що забезпечують точність, юридичну ясність і відсутність неоднозначностей у формулюваннях.

Результати нашого дослідження знову підтвердили, що офіційно-діловий стиль договорів, як англійською, так і українською мовами, має кілька характерних рис, що забезпечують точність, юридичну ясність і відсутність неоднозначностей у формулюваннях. При перекладі контракту також важливо дотримуватися принципів лаконічності та стислості, уникаючи зайвих деталей, які можуть спричинити непорозуміння. Наприклад, умови оплати, обов'язки сторін і терміни виконання мають бути викладені якомога детальніше, щоб не залишити простору для різних тлумачень чи суперечок.

У загальному, формалізація, уніфікація та стандартизація офіційно-ділового стилю в контрактах сприяють досягненню високого рівня юридичної ясності та точності. Ми дійшли висновку, що спільною характеристикою ділових документів як англійської, так і української мов є формалізованість, однорідність, а також регулювання як форми, так і змісту тексту.

ФРАЗЕОЛОГІЗМИ В НІМЕЦЬКІЙ МОВІ

Науменко Юлія Анатоліївна

Студентка

Національний університет

біоресурсів та природокористування України

м. Київ, Україна

Вступ. У процесі розгляду специфіки фразеологічних одиниць та їх статусу у системі мови, варто зауважити, що мова є універсальним засобом вираження людської думки. До того ж, за своєю семантичною структурою має потенціал для відображення навколишньої дійсності, у свідомості окремого індивіда, так і народу загалом. З урахуванням мови здійснюється специфічна форма відтворення інформації, тобто культури, традицій, вірувань, історії буття тощо. Фразеологічні одиниці передають цінні країнознавчі надбання, оскільки вони вміщують етнолінгвістичні компоненти. Мова поєднується із культурою, відображує повсякденне життя народу, виявляє особистісні якості індивідів та вирізняється специфічним національним колоритом.

Мета. Дослідження фразеологізмів у німецькій мові має на меті вивчення специфіки цієї мовної категорії, яка відображає культурну, історичну та соціальну спадщину німецькомовного світу. Дослідження їх значення, використання й походження дозволя виявити культурно-історичні контексти, закладені в мовні образи, зрозуміти, як німці сприймають певні явища чи поняття через призму фразеологізмів. Також можна зазначити аналітичну частину, зокрема, схожість і відмінності між німецькими та іншими мовами, зокрема українською та як різні народи використовують метафори й образи для опису схожих ситуацій. Таким чином, дослідження фразеологізмів у німецькій мові спрямоване не лише на поглиблення знань про мову, але й на розуміння німецької культури, мислення та історії. Світ фразеології сучасної німецької мови є багатограним, і кожен аспект його дослідження заслуговує на належну увагу. Саме фразеологічний код є елементом матеріальної культури, в якому найбільше збережені традиційні риси та уявлення народу про свою національну

специфіку, і водночас він легше й швидше інших кодів піддається запозиченню, варіаціям, модифікаціям та інноваціям. Залежно від ознак фразеологічної одиниці пропонуються різні типи класифікацій фразеологічного фонду німецької мови.

Вивчення фразеології займає велику нішу у сфері лінгвістики та мовознавства та являє собою один з найнеобхідніших інструментів, за допомогою якого можливо дослідити лексичну наповнюваність будь-якої даної мови, історію формування її словникового запасу, історію походження словосполучень та визначити культурно-історичне підґрунтя існування та розвитку мови народу, нації в цілому.

Матеріали та методи. Термін «фразеологізм» є багатозначним. У ширшому розумінні він означає сукупність усіх видів словосполучень тієї чи іншої мови. У вузькому розумінні цей термін використовується лише для позначення тих стійких сполук слів, які характеризуються певною виразністю та емоційністю. Т. Шіппан у книзі «Лексикологія сучасної німецької мови» дає власне визначення фразеологізму. На її думку, фразеологізм – це єдність двох чи більше слів, що характеризується відтворюваністю, лексикалізацією та ідіоматичністю. Отже, фразеологізм – це лексико-граматична єдність двох і більше нарізно оформлених компонентів, граматично організованих за моделлю словосполучення. Дослідження фразеології в німецькому мовознавстві бере свій початок із виходом у XVI–XVII ст. низки збірок німецькою та латинською мовами: Agricola, Johannes. Dreyhundert gemeiner Sprichwörter, der wir Deutschen uns. Hagenau, 1529; Frank, Sebastian. Sprichwörter. Frankfurt a. M., 1541; Tunnicius. Monosticha. Köln, 1513 hsg. Von Hoffman von Fallersleben. Die älteste deutsche Sprichwörtersammlung. Berlin, 1870 та ін. Найвизначнішою працею першої половини XX століття є «Німецька фразеологія» Ф. Зейлера. У роботі автор спробував не тільки продемонструвати фразеологічне багатство німецької мови, але й проаналізувати структуру та семантику таких розрядів фразеології, як прислів'я, приказки, парні сполуки слів, а також джерела їх походження.

Однією з особливостей фразеології є те, що вона зберігає національнокультурну інформацію, що, в свою чергу, характеризується різнотипністю. Тобто, фразеологія являє собою словесне втілення стереотипів, уявлень та оцінок певного соціуму, які об'єднують в собі традиції та звичаї, ритуали та релігійний аспект, філософські концепції. Саме культурна пам'ять народу найбільш яскраво виражається за допомогою фразеологічної складової мови. Центральною проблемою фразеології є фразеологічна семантика. Фразеологічні одиниці відтворюють не світ в цілому, а його окремі частини та фрагменти, які є актуальними для носіїв даної мови.

Г. Бургер, німецький дослідник, визначає фразеологічні одиниці як стійке словосполучення, що складається з двох або більше слів, яке являє собою синтаксичну та семантичну єдність і відтворюється мовцями як одиниця мови.

Німецький дослідник Г. Бургер також зауважує, що фразеологічним одиницям характерні певні риси, а саме: відтворюваність (*Reproduzierbarkeit*), ідіоматичність (*Idiomatizität*) та стабільність (*Festigkeit*). Фразеологізми – одна з універсальних мовленнєвих форм, яка включає, окрім свого основного семантичного навантаження, також відображення історії народу, своєрідність його культури й побуту. Варто зазначити, що фразеологізми поруч із лексикою здатні відобразити духовне та матеріальне життя народу. Вони містять в собі не лише предметну, але й естетичну інформацію.

Результати та обговорення. Сучасна німецька мова налічує значну кількість усталених словосполучень. У розгляді фразеологічних одиниць будь-якої мови на перший план виходять конотаційні можливості фразеологізмів (додаткові значення словосполучення чи виразу, його супровідні семантичні та стилістичні відтінки, що служать для вираження різних експресивних, емоційно-оцінних забарвлень і можуть надавати висловлюванню урочистості, невимушеності, фамільярності тощо).

До класу фразеологічних висловів входять одиниці, що за своєю граматичною структурою, як правило, нагадують предикативні сполучення слів і речень. Відповідно до комунікативного критерію розрізняють:

1) загальноживані прислів'я: Die Augen sind größer als der Magen – очі завидющі, а руки загребущі; 2) приказки на зразок: Stein und Bein frieren-хапати дрижаки.

Багато німецьких фразеологізмів походять із Біблії, літератури, середньовічних звичаїв, міфології та побутових реалій. Це робить їх цікавими для вивчення з точки зору етимології та семантики.

Фразеологічні одиниці, які мають фразеологічні еквіваленти в німецькій та українській мовах. Під фразеологічним еквівалентом розуміється будь-яка фразеологічна одиниця української мови, що співпадає з німецькою за фразеологічним значенням. До цієї групи ми відносимо такі фразеологізми: - повні еквіваленти в німецькій та українській мовах. Йдеться про фразеологізми, які збігаються за значенням, лексичним складом, образністю, граматичною структурою та стилістичним забарвленням. У таких одиницях лексичне та граматичне значення повністю збігається. Подібних відповідностей небагато, але вони існують. До таких відносяться: Невелика кількість інтернаціональних фразеологізмів, які мають повні еквіваленти в багатьох мовах, наприклад: im siebenten Himmel sein (досл. бути на сьомому небі) «відчувати себе щасливим». У німецькій мові є велика група фразеологізмів, котрі не повністю еквівалентні усталеним зворотам української мови. Вони певною мірою різняться за лексичним складом, граматичним оформленням, (напр.: числом іменника, порядком слів тощо), але збігаються за значенням, стилістичною спрямованістю та є близькими за образністю. Використання часткових еквівалентів не спричиняє яких-небудь втрат у передачі значення, оскільки лексичні, граматичні або лексико-граматичні відмінності не порушують єдності значень та стилістичного забарвлення. Таким чином, часткові еквіваленти за ступенем досяжності адекватності перекладу (в зіставленні) на практиці рівноцінні повним еквівалентам:

- die Sache ist keinen roten Heller wert (справа не варта ломаного гроша) - спостерігається розходження в прикметникових і іменникових компонентах, але образність співпадає;

- wie die Saat, so die Ernte (що посієш, те й пожнеш відмінність у граматичній побудові іменника та дієслова, проте образність ідентична);

- man muss das Eisen schmieden, solange es heiß ist (куй залізо, поки гаряче) – індикатив, відп. імператив;

- es fiel ein Stein vom Herzen (гора з плечей звалилася), спостерігається розбіжність в іменникових компонентах за ідентичної образності.

Прийнято поділяти способи перекладу фразеологічних одиниць на фразеологічні та нефразеологічні. Більшість дослідників виділяють такі способи перекладу фразеологізмів: дослівний (також ототожнюють з калькуванням) – це той, що буквально передає зміст, слово в слово, наприклад: «im siebenten Himmel sein, – бути на сьомому небі». Еквівалентно-повний – той, що повністю відповідає змісту фразеологізму, може його замінити або виражати, наприклад: «aus dem Finger saugen, – висмоктати з пальця», «goldenes Zeitalter, - золотий вік»; «Judass Kuss, – поцілунок Юди». Еквівалентно-неповний – той, що відповідає значенню фразеологізму, але не відповідає змісту, наприклад: «Auf der Bärenhaut liegen, – бити байдики» Крім того, більшість вчених виділяють фразеологічні та нефразеологічні прийоми перекладу. До фразеологічних прийомів перекладу відносять: повний фразеологічний еквівалент, частковий фразеологічний еквівалент (підбір аналога), вибіркового фразеологічного еквівалента, індивідуального еквівалента. До нефразеологічних прийомів перекладу відносять: калькування, лексичний, описовий переклад, транскрипція і транслітерація, трансформаційні методи і прийоми.

Німецький мовознавець В. Шмідт поділяє ФО за сферами їх виникнення, а саме фразеологічні одиниці:

– з селянського побуту (Danach wird weder Hund noch Katze krähen);

– з мови мисливців (jemandem auf die Spur kommen);

– з життя ремісників (über die Schnur hauen);

– із солдатського жаргону (von der Pike auf dienen);

– зі сфери ігор та музики (den Ton angeben).

Для вивчення фразеології іноземної мови дуже велику роль відіграє рідна

мова. Ми постійно порівнюємо конструкції, шукаємо відповідники. Саме тому ми вважаємо, що доцільно відштовхуватися від порівняльної (контрастивної) фразеології (у нашому випадку – німецької та української мов). Порівняння німецьких та українських фразеологізмів дає змогу дослідити внутрішньомовні та зовнішньомовні аспекти фразеології цих мов. Здобуті знання з порівняльної фразеології необхідні в перекладацькій діяльності, а також під час викладання німецької мови.

Особливість перекладу фразеологізмів полягає у своєрідності інтерпретації тексту. Йдеться насамперед не про переклад в прямому сенсі, а про своєрідні ходи передачі змісту, тобто пошук відповідного еквівалента у мові перекладу. За словами Гете Й. В., «У перекладі треба добиратися до неперекладного, лише тоді можна по-справжньому пізнати інший народ, іншу мову».

Німецькі фразеологізми широко використовуються в повсякденному житті, додаючи мові виразності та емоційності. Можемо зазначити такі використання:

- Ich drücke dir die Daumen:

Переклад: Тримаю за тебе кулаки.

Значення: Побажати комусь удачі.

"Morgen hast du die Prüfung? Ich drücke dir die Daumen!" (Завтра у тебе іспит? Тримаю за тебе кулаки!)

- Schwein haben

Переклад: Мати свиню.

Значення: Пощастило.

"Gestern hatte ich echt Schwein – ich habe den letzten Parkplatz bekommen."
(Учора мені справді пощастило — я знайшов останнє паркувальне місце.)

Висновки. Вивчення фразеології необхідне для володіння мовою на високому рівні, наприклад, для розуміння гумору та сталих виразів, що утворилися у процесі розвитку культури народу.

Об'єктом фразеології є фразеологічна одиниця, яка являє собою

сполучення слів зі стійким семантичним значенням. Предметом фразеології виступає вивчення функціонування фразеологічних одиниць, їх структура, утворення та походження. Фразеологічна одиниця представляє собою стійке словосполучення, сукупність зв'язних між собою слів. Стійкість таких словосполучень підтримується спільним семантичним значенням. Серед усіх можливих способів перекладу фразеологічних одиниць найпоширенішими є два основних – фразеологічний та нефразеологічний.

Сучасні зміни в суспільстві впливають на фразеологічний фонд мови: з'являються нові вирази, а старі можуть втрачати актуальність. Наприклад, сучасна молодь дедалі частіше вживає фразеологізми, пов'язані з цифровими технологіями.

Фразеологізми — це важливий компонент німецької мови, що об'єднує мовну, культурну та історичну спадщину. Їх вивчення сприяє глибшому розумінню німецької культури та успішному оволодінню мовою.

ОСОБЛИВОСТІ ПЕРЕКЛАДУ АНГЛОМОВНИХ ПРОСТИХ ТЕРМІНІВ ТА ТЕРМІНІВ-СЛОВОСПОЛУЧЕНЬ МИТНОЇ ДОКУМЕНТАЦІЇ УКРАЇНСЬКОЮ МОВОЮ

Поличева Юлія Володимирівна

доктор філософії, доцент

Настенко Вікторія Максимівна

студентка 2 курсу магістратури, факультет лінгвістики
КПІ ім. Ігоря Сікорського

Актуальність теми. Зростання обсягів міжнародної торгівлі та митних операцій сприяло підвищенню потреби в якісному перекладі митної документації. Для точного перекладу митних термінів необхідні спеціалізовані знання, а також вміння працювати з термінами, які не мають прямого аналога в цільовій мові. Проблематика перекладу митних термінів активно досліджується українськими лінгвістами, серед яких виділяються роботи таких авторів, як В. Карабан, І. Корунець, С. Максимов, О. Селіванова, Н. Хайдарі, О. Петрик, А. Федоров та інші. Їхні наукові праці зосереджені на методах калькування, адаптації та описового перекладу, які є основними стратегіями для роботи з термінами в митній сфері.

Наукове завдання роботи полягає у вивченні, систематизації та узагальненні особливостей перекладу англomовної митної термінології українською мовою, зокрема акцентуючи увагу на полісемантичних та безеквівалентних термінах.

Методи дослідження. На сучасному етапі розвитку лінгвістики та перекладознавства існує кілька методів перекладу митної термінології, які сприяють забезпеченню точності та відповідності юридичним вимогам. Основними підходами до перекладу спеціалізованих термінів є калькування, адаптація та описовий переклад. Варто звернути увагу на теоретичні основи цих методів, що пропонують наукові праці з цієї теми [3].

Відомий український лінгвіст В. Карабан зазначає, що переклад митних термінів потребує не лише мовних знань, а й глибокого розуміння правових та

економічних аспектів обох країн. Він підкреслює, що калькування та адаптація є найбільш ефективними методами для перекладу таких термінів, як "bond" або "SAD" у митній документації. Інші дослідники, зокрема І. Корунець, акцентують увагу на важливості збереження юридичної точності при перекладі полісемантичних термінів через описовий переклад або додавання пояснювальних елементів у текст [4].

А. А. Дудка у своїх працях з класифікації англійських юридичних термінів та методів їх перекладу на українську мову детально описує методологію перекладу юридичних термінів, що є важливим для адаптації термінів у митній сфері, особливо коли мова йде про безеквівалентні терміни, для яких адаптація може бути єдиним способом передачі значення [1]. Т. Р. Кияк у своїх дослідженнях нормалізації термінології розглядає основи цього процесу, підкреслюючи важливість стандартизації перекладу митних термінів для забезпечення точності та юридичної відповідності [5]. Дослідження Ф. О. Нікітіної, що присвячені семантичним і словотворчим проблемам сучасної термінології, допомагають зрозуміти складнощі перекладу та створення нових термінів, зокрема в митній сфері, де терміни часто не мають прямих аналогів [6].

Термінологія митної документації має різноманітні структури, що використовуються для точного опису цієї сфери. Приклади таких термінів включають "freight" (вантаж), "bill of lading" (коносамент), "supply chain" (ланцюг постачань), "CFR" (Cost and Freight), "FOB" (Free on Board), а також складноскорочені терміни, як-от "P/D" (proof of delivery) та "L/C" (letter of credit). Особливості структур включають комбінації іменників та прикметників, наприклад, "cargo manifest" (вантажна відомість), або складніші терміни, як "customs clearance procedure" (процедура митного оформлення) та "electronic data interchange" (електронний обмін даними). Термінологія є ключовою у міжнародних митних угодах, забезпечуючи точність комунікації в митній сфері. Приклади важливих термінів включають "Trade Compliance" (дотримання торгових норм), "Shipment Invoice" (рахунок за відправлення) та

"Port of Entry" (порт в'їзду). У цих термінах відображаються аспекти митної оцінки, обліку товарів та міжнародних угод. Переклад митних термінів між мовами, зокрема з англійської на українську, вимагає особливої уваги до точності для юридичної чіткості та ефективності митних процедур. Переклад митних термінів вимагає точності та гнучкості, оскільки прості терміни, як "tariff" або "levy", можуть виконувати роль іменників чи прикметників, що потребує точного вибору відповідників. Складніші терміни, такі як "trade agreement" або "customs procedure", потребують збереження їхньої структури. Перекладач повинен враховувати контекст для правильного вибору еквівалентів, особливо коли терміни мають кілька значень або не мають прямих відповідників у мові перекладу. Для таких випадків часто використовуються методи калькування, транслітерації або адаптації, а терміни з похідними суфіксами потребують особливої уваги. Крім того, безеквівалентні терміни та полісемантичні слова потребують адаптації та врахування специфіки реалій країни [2, 7, 8, 9].

Висновки роботи. Переклад митних термінів є складним і багатогранним процесом, що вимагає точності та врахування контексту. Залежно від типу терміну, перекладач має використовувати різні методи, зберігаючи юридичну значущість та зрозумілість. Прості терміни зазвичай перекладаються лексичними еквівалентами, тоді як складні та полісемантичні терміни потребують більш глибокого аналізу та точного вибору відповідних термінів. Крім того, важливо враховувати реалії та культурні особливості двох мов, особливо коли йдеться про безеквівалентні терміни, що вимагають адаптації або описового перекладу. Успішний переклад митних термінів гарантує точність і відповідність міжнародним стандартам у сфері митного регулювання.

СПИСОК ВИКОРИСТАНИХ ДЖЕРЕЛ

1. Дудка А. А. Класифікації англійських юридичних термінів та прийоми їх перекладу на українську мову. Вісник ЛНУ ім. Тараса Шевченка. Київ, 2009. No 12 (175). С. 9-15.

2. Денисенко В. В. Словник митних термінів (електронне видання комбінованого використання на DVD-ROM). Міністерство освіти та науки України. Запорізький національний технічний університет. Запоріжжя: ЗНТУ, 2017.

3. Карабан В. І. Переклад англійської технічної літератури. Вінниця : Нова книга, 2004. 574 с.

4. Карабан В. І. Переклад англійської наукової і технічної літератури. Граматичні труднощі, лексичні, термінологічні та жанрово-стилістичні проблеми: навчальний посібник. Вінниця : Нова книга, 2018. 656 с.

5. Кияк Т. Р. Нормалізація термінології : стан, проблеми, перспективи. Науковий вісник Волинського національного університету імені Лесі Українки. Луцьк: РВВ “Вежа” ВНУ ім. Лесі Українки, 2008. No 4. С. 181–185.

6. Нікітіна Ф. О. Семантичні та словотворчі проблеми сучасної термінології. К.: Видавництво при Київському державному університеті, 1978. 32 с.

7. Brodie, P. (2018). Dictionary of Shipping Terms. London: Informa Law.

8. Rushton, A., Croucher, P., & Baker, P. (2017). The Handbook of Logistics and Distribution Management: Understanding the Supply Chain. Kogan Page.

9. Gale Research Inc. (2005). Acronyms, Initialisms & Abbreviations Dictionary (38th ed.). Detroit: Gale Cengage Learning.

НЕОЛОГІЗМИ В НІМЕЦЬКІЙ МОВІ: ПОХОДЖЕННЯ, РОЗВИТОК І ЗНАЧЕННЯ

Степанюк Анастасія Валеріївна

студентка

Волинський національний університет імені Лесі Українки

м. Луцьк, Україна

Вступ. Дослідження неологізмів у німецькій мові є актуальною темою, що відображає динаміку мовних змін у відповідь на соціальні, культурні та технологічні трансформації. На думку Рись Л. Ф. та Пасик Л. А. неологізми, як нові слова або вислови, виникають унаслідок потреби позначити нові явища, концепти та реалії, що з'являються в сучасному світі. Вони слугують важливими індикаторами змін у суспільстві, а їх аналіз дозволяє виявити тенденції, які формують мовний ландшафт [4].

Метою цього дослідження є аналіз формування, функціонування та змін у використанні неологізмів у німецькій мові, а також виявлення тенденцій їх появи в різні десятиліття.

Актуальність дослідження полягає в тому, що неологізми є важливим показником змін у суспільстві, культурі та технологіях. Їх вивчення допомагає зрозуміти, як мова реагує на глобалізацію, вплив інших мов (особливо англійської), а також на появу нових явищ і концептів. Аналіз неологізмів різних десятиліть дозволяє простежити динаміку мовних змін і виявити ключові фактори, які сприяють утворенню нових слів. Це дослідження також актуальне для розуміння тенденцій у сучасній німецькій мові, що особливо важливо для лінгвістів, перекладачів та викладачів.

Матеріалом дослідження слугували неологізми, що з'явилися у німецькій мові в період з 1990-х до 2010-х років. Для аналізу було відібрано лексичні одиниці, зафіксовані у сучасних словниках, публіцистиці, науковій літературі та електронних ресурсах [5].

У дослідженні застосовано такі **методи**: семантичний аналіз, який

дозволив визначити значення та семантичні зміни неологізмів; описовий метод, що використовувався для систематизації та класифікації відібраних лексичних одиниць; контекстуальний аналіз, який було застосовано для вивчення функціонування неологізмів у мовленні та їх впливу на мовну систему загалом.

Результати та обговорення. Неологізми – це слова або вислови, які виникають у мові для позначення нових явищ, понять чи реалій. На думку Гінка Б. І., їх поява є невід'ємною частиною мовної еволюції, особливо в умовах стрімкого розвитку технологій, глобалізації та змін у суспільстві. У німецькій мові неологізми відіграють ключову роль у збагаченні лексики, відображаючи культурні, економічні та соціальні процеси [1]. Неологізми виникають переважно внаслідок розвитку виробництва, науки й техніки, а також через появу нових явищ у різних аспектах суспільного життя, зокрема в політиці, економіці та культурі. Як зауважують Данилюк Е. В., Кійко Ю. Є., щодня з'являється близько десяти нових слів. Особливо швидко розвивається термінологія в галузі науки і техніки [2, с. 80]. Дослідники також зазначають, що неологізми зазвичай розглядаються у межах певних часових періодів, наприклад, неологізми XIX століття, 90-х років XX століття чи XXI століття. Питання про те, як довго слова зберігають статус нових, досі залишається відкритим. Вважається, що перехід неологізмів у загальноживаний словниковий запас мови зазвичай триває від 10 до 15 років. Проте іноді цей період може бути значно коротшим, оскільки сучасні технології дозволяють швидше фіксувати нові слова у словниках порівняно з тим, як це відбувалося ще 30 років тому [2, с. 81].

Згідно з Б. І. Гінкою неологізми поділяємо на такі основні групи:

Нові слова (*Neuwörter, Begriffsneologismen*) – це абсолютно нові слова, що позначають нові предмети та явища. Більшість із них є запозиченнями з інших мов, на сучасному етапі більшість неологізмів-запозичень є англоамериканізмами. Нові слова часто використовуються як терміни у науці, техніці, культурі та інших сферах. Наприклад: *Biokraftstoff* – біопаливо (відповідь на зростання екологічної свідомості); *Klimawandel* – зміна клімату

(актуалізація терміну через глобальне потепління); *Crowdfunding* – колективне фінансування проєктів через онлайн-платформи; *Hybridauto* – гібридний автомобіль (поєднання бензинового та електричного двигунів). Спостерігаємо появу багатьох неологізмів для позначення нових реалій сучасного життя, пов'язаних із змінами умов праці, новими технологіями, наприклад: *Workation* – слово складається з *work* (робота) і *vacation* (відпустка). Уперше використане у 2010-х роках, позначає формат роботи, коли співробітник поєднує професійну діяльність із перебуванням у відпустці в іншій країні чи місцевості. У німецькій мові це слово закріпилося без перекладу; *Shitstorm* – запозичення з англійської, яке позначає масову критику або негативні коментарі в Інтернеті. Виник у 2010-х роках і використовується для опису феномену цифрової публічності та соціальних реакцій.

Нові значення (*Neubedeutungen, Bedeutungsneologismen*) – це неологізми, що виникають шляхом створення нових значень для вже існуючих слів. Основними джерелами є власна мова, а також запозичення. Вони часто з'являються у професійній та технічній лексиці через процеси спеціалізації чи термінологізації. Наприклад: *Hybrid* – термін із біології, що позначає змішування двох різних видів, набув нового значення: комбінація офлайн- і онлайн-формату, наприклад, у навчанні чи роботі (*Hybridunterricht, Hybridveranstaltung*); *Booster* – термін, що позначає підсилювач у техніці або підтримуючий етап у процесах, набув нового значення: додаткова вакцинація для посилення імунітету (*Booster-Impfung*); *Welle* – термін на позначення хвилі у фізичному чи природному розумінні набув нового значення: етап розповсюдження пандемії (наприклад, *dritte Corona-Welle*); *Avatar* – релігійний термін, що означає втілення божества, набув значення : графічний або віртуальний персонаж, який представляє людину в онлайн-середовищі чи у віртуальній реальності. Формальні неологізми (*Formneologismen*) – це нові найменування для існуючих понять, зазвичай іншомовні синоніми. Вони часто отримують спеціалізоване або стилістично марковане значення. Такі слова найчастіше зустрічаються в публіцистиці, культурі чи моді. Наприклад,

Influencer – термін прийшов із англійської у 2010-х роках і використовується для позначення людини, яка має значний вплив у соціальних мережах. У німецькій мові початково заміняв слова *Meinungsmacher* або *Werbeträger*, однак отримав специфічне значення, пов'язане саме з цифровим середовищем.

Фразеологічні неологізми (*Phraseologische Neologismen*) – це нові стійкі словосполучення, створені в мові для позначення нових понять, що часто відображають зміни у суспільстві чи культурі. Головними джерелами неологізмів є технологічні досягнення, культурні зміни, соціальні тренди та глобалізація. Наприклад, розвиток нових технологій привів до появи таких сталих виразів, як: *autonomes Fahren* – автономне водіння, *biometrischer Pass* – біометричний паспорт та ін. [1, с. 226-230]. За період з 1991 до 2024 року (кінець ХХ — початок ХХІ століття) німецька мова зазнала значного поповнення лексичного складу завдяки появі великої кількості нових слів та значень. Водночас деякі слова поступово вийшли з ужитку. Кожне десятиліття вносить свої особливості у формування неологізмів, відображаючи домінуючі тенденції часу. Фокусом дослідження неологізмів з 1990-х по нульові роки, стосуються теми «Computer/ Internet/ Technologie».

1990-ті роки: Саме цей період характеризується появою слів, пов'язаних з комп'ютеризацією та масовими медіа. Наприклад, *Bluetooth* – запозичене слово з англійської *blue tooth*. Термін *Bluetooth* названий на честь вікінгського короля Гаральда Синьозубого. Цей термін швидко став основою для створення численних похідних слів, які описують різні аспекти технології бездротового зв'язку. Наприклад, *bluetoothfähig* позначає пристрої, здатні підтримувати *Bluetooth*-з'єднання, *Bluetoothgerät* – пристрій, обладнаний цією технологією, *Bluetoothschnittstelle* – інтерфейс для обміну даними через *Bluetooth*, *Bluetoothstandard* – стандарт, що регламентує роботу технології, та *Bluetoothverbindung* – бездротове з'єднання. Усі ці терміни демонструють, як одне ключове слово може стати основою для розвитку нової лексичної системи, що відповідає сучасним потребам.

2000-ні роки: На початку 2000-х років у німецькій мові з'явився термін

Cloud, запозичений з англійської мови для позначення концепції хмарних обчислень. Він став важливим неологізмом, який активно використовувався для створення нових слів, відображаючи розвиток цифрових технологій. Як основне слово *Cloud* трапляється рідше: *Verwaltungscloud* (хмара для адміністрування). Значно частіше *Cloud* використовується як означальне слово в складних лексемах, наприклад *Cloudangebot* (хмарна пропозиція), *Clouddienst* (хмарний сервіс), *cloudfähig* (хмароспроможний), *Cloudplattform* (хмарна платформа). Ці слова демонструють, як мовна система адаптується до нових технологічних реалій, інтегруючи нові поняття через утворення складних і описових термінів. Технологічний прорив і поширення інтернету сприяли появі нових термінів, таких як *Online-Banking* (онлайн-банкінг), *E-Mail* (електронна пошта). Запозичення з англійської мови значно вплинули на німецький лексикон, збагативши його такими словами, як *downloaden* (завантажувати), *Blog* (блог).

2020-ті роки: Пандемія COVID-19, яка почалася в 2020 році, спричинила появу значної кількості нових слів у німецькій мові. Ці неологізми відображають соціальні, медичні та технологічні аспекти нового глобального виклику. Наприклад, з'явилися такі слова, як *Coronakrise* (коронакриза), *Lockdown* (локдаун), *Impfstoff* (вакцина), *Impfpflicht* (обов'язкова вакцинація), *Maskenpflicht* (обов'язкове носіння масок), *Abstandregel* (правило дистанції), *Homeoffice* (віддалена робота) та *Pandemiemüdigkeit* (втома від пандемії).

Крім того, терміни на основі вже існуючих слів набули нових значень, наприклад, *Quarantäne* (карантин) тепер активно використовується у специфічному контексті COVID-19. Також виникли складні лексеми, такі як *Impfzentrum* (вакцинаційний центр), *Testpflicht* (обов'язкове тестування), *2G-Regel* (правило допуску для вакцинованих і тих, хто одужав) та *Booster-Impfung* (бустерна вакцинація).

Ці слова є прикладом того, як мова реагує на екстраординарні обставини, створюючи нові терміни для позначення явищ, які стали частиною повсякденного життя. Неологізми в німецькій мові часто мають складну

структуру, що відображає характер самої мови. Наприклад, утворення складних слів на базі основ: *Nachhaltigkeitsstrategie* (стратегія сталого розвитку). Семантично вони відображають прагнення до точності і специфічності.

Висновки. Неологізми в німецькій мові є індикатором соціальних змін і культурного прогресу. Їх аналіз дозволяє глибше зрозуміти не лише мовні, а й суспільні процеси. Порівняльний аналіз неологізмів різних десятиліть показує, як мова адаптується до змін у суспільстві та технологіях. У майбутньому, з урахуванням глобалізації та технічного розвитку, можна очікувати подальшого зростання кількості неологізмів, що збагачують німецьку мову.

Аналіз розвитку неологізмів у німецькій мові з 1991 по 2024 рік дозволяє зрозуміти, як нові слова не лише фіксують зміни в суспільстві, а й сприяють розвитку комунікативних можливостей мови. Неологізми стають ключовими елементами для вираження сучасних реалій, забезпечуючи мовну гнучкість і збагачення лексичного складу.

СПИСОК ВИКОРИСТАНИХ ДЖЕРЕЛ:

1. Гінка Б. І. Лексикологія німецької мови: лекції та семінари. Навч. посібник, 4-те, переробл. і доп. Тернопіль. навчальна книга. 2015. С. 226-230.

2. Данилюк Е. В., Кійко Ю. Є. Неологізми в німецькій мові ХХІ ст.: тематичний аспект. *Вчені записки ТНУ імені В. І. Вернадського. Серія: Філологія. Соціальні комунікації*. Том 31 (70) № 2 Ч. 2 2020. С. 80-81.

3. Кірієнко А. О. Структурно-семантичні особливості неологізмів-запозичень у медійній сфері сучасної німецької мови. Дипл. робота. Житомир, ЖНАЕУ, 2023. 120 с.

4. Рись Л. Ф., Пасик Л. А. Неологізми німецької мови у час коронакризи. *Кременецькі компаративні студії* : [науковий часопис / ред. Д. Чик, О. Пасічник]. 2020. Вип. X. С. 289-299.

СПИСОК ДЖЕРЕЛ ІЛЮСТРАТИВНОГО МАТЕРІАЛУ:

5. OWID URL: <https://www.owid.de/docs/neo/gruppen.jsp?grp=17> (дата звернення : 07.12.2024)

УДК: 81'373.612.2:336.3

ВІДТВОРЕННЯ АНГЛОМОВНОЇ МЕТАФОРИ В СУЧАСНОМУ УКРАЇНСЬКОМУ ФІНАНСОВО-ЕКОНОМІЧНОМУ ДИСКУРСІ

Худолій Єва Євгенівна

здобувач вищої освіти економічного факультету
Національний аерокосмічний університет
ім. М. Є Жуковського «Харківський авіаційний інститут»

Науковий керівник:

Медведь Олена Вікторівна

канд. філол. наук, доцент,
доцент кафедри прикладної лінгвістики
Національний аерокосмічний університет
ім. М. Є Жуковського «Харківський авіаційний інститут»
Україна

Анотація У статті досліджено особливості перекладу англomовних метафор у сучасному фінансово-економічному дискурсі українською мовою. Описано типи метафор, що використовуються у фінансовій сфері, та їхній вплив на сприйняття інформації. Проаналізовано основні підходи до відтворення метафор, зокрема когнітивний і семантичний. Визначено основні виклики та стратегії перекладу, пов'язані з адаптацією метафор до українського лінгвокультурного контексту.

Ключові слова: Метафора, фінансово-економічний дискурс, переклад, когнітивна лінгвістика, адаптація.

Метафора, як когнітивний і стилістичний інструмент, має значний вплив на формування фінансово-економічного дискурсу. В англomовній фінансовій термінології метафори активно використовуються для опису складних економічних явищ (напр., *economic meltdown*, *market boom*), створення абстрактних понять та формування уявлень про ринкові процеси.

Метою статті є аналіз методів перекладу англomовних метафор у фінансово-економічних текстах українською мовою, враховуючи специфіку

двох культурно-лінгвістичних просторів.

Метафора є потужним засобом мовного вираження, який здатен відображати складні концепти через більш прості та зрозумілі образи. Її визначення варіюється залежно від наукової дисципліни, в якій вона застосовується. У лінгвістиці метафора розглядається як процес перенесення значення з однієї семантичної сфери на іншу, що дає змогу створювати нові значення в мові. Водночас, в когнітивній лінгвістиці метафору розглядають як один із основних механізмів, що структурує наше мислення та пізнання світу. Зокрема, Джордж Лакофф та Марк Джонсон у своїх роботах стверджують, що метафора не є лише прикрасою мови, а глибоко вкорінена в процесах мислення та сприйняття реальності [3].

У лінгвістичних дослідженнях метафори поділяються на кілька типів в залежності від їх функцій і способів реалізації. Це можуть бути когнітивні, стилістичні та риторичні метафори. В фінансово-економічному дискурсі, наприклад, ми часто стикаємося з концептуальними метафорами, що використовуються для пояснення економічних явищ через образи з інших сфер життя. Такі метафори дозволяють спростити сприйняття складних економічних процесів для широкої аудиторії.

Переклад метафори є складним процесом, що вимагає не тільки дослівного відтворення слів, а й збереження контексту та культурних відмінностей. Оскільки метафора є частиною концептуального простору мови, її перенесення на іншу мову може викликати труднощі через відмінності в культурних контекстах та концептуальних метафорах, притаманних різним мовам. Тому важливо не лише знайти відповідність слова, а й правильно передати загальне значення і образи, що стоять за метафорою.

Фінансово-економічний дискурс характеризується використанням специфічної лексики, яка є необхідною для точного вираження економічних реалій та процесів. У цьому контексті метафори відіграють важливу роль, оскільки дозволяють зробити складні економічні ідеї доступними та зрозумілими широкій аудиторії. Наприклад, метафори, такі як "економіка як

двигун", "фінансові потоки", "ринок як поле бою" є типовими для цього дискурсу.

Метафори в економічному дискурсі часто використовуються для вираження абстрактних концептів через конкретні образи з інших сфер діяльності. Наприклад, англomовна метафора "capital flows" (капітальні потоки) може бути перекладена як "фінансові потоки" або "потоки капіталу", що зберігає концептуальну суть, однак відтворює її в межах української мови. У таких випадках важливо зберегти як точність, так і образність перекладу.

Іноді, особливо у формальних текстах, метафори можуть бути перекладені неметафорично, щоб уникнути надмірної образності або для точності термінології. Наприклад, у випадку з метафорою "financial crisis" (фінансова криза), її можна перекласти буквально як "криза", без додаткових образів або метафоричних елементів.

У фінансово-економічному дискурсі англomовного середовища метафори часто використовуються для пояснення абстрактних економічних понять за допомогою образів із інших сфер діяльності, таких як війна, спорт, природа тощо. Наприклад, метафора "economic war" (економічна війна) передає образ боротьби між державами чи економічними блоками за ресурси, ринки чи вплив. Такий вираз використовує образ війни, який у загальній свідомості асоціюється з боротьбою, конфліктом та стратегічними діями. Це дозволяє зробити складні політичні та економічні явища більш зрозумілими для аудиторії, яка може бути не спеціалістами в цій галузі.

Іншим прикладом є метафора "economic storm" (економічна буря), яка часто використовується для опису непередбачуваних або катастрофічних змін в економіці, що спричиняють кризу. Такі метафори допомагають передати динамічний і непередбачуваний характер економічних процесів, одночасно зберігаючи емоційне навантаження.

Переклад таких метафор з англійської на українську мову не є простим завданням. Важливо враховувати, що деякі образи можуть не мати прямої відповідності в іншій мовній та культурній традиції. Наприклад, метафора

"economic storm" може бути адаптована як "економічна буря", однак не всі українські мовні носії можуть сприймати таке співвідношення на рівні когнітивної ідентифікації. Тому іноді необхідно використовувати метафори, які більш звичні для української аудиторії, наприклад, "економічна криза" або "економічні труднощі".

При перекладі метафор, що використовуються в фінансово-економічному дискурсі, важливо зрозуміти не тільки лексичний склад виразу, а й глибинний концептуальний зміст, який стоїть за конкретною метафорою. Існують різні способи трансформації метафор, серед яких можна виділити адаптацію, калькування та модифікацію. Кожен із цих підходів має свої особливості й використовується в залежності від типу метафори та її контексту.

Адаптація метафори означає використання в перекладі еквівалентної метафори, яка може не мати прямого лексичного співвідношення в іншій мові, але при цьому передає подібну концептуальну ідею. Наприклад, англійська метафора "a rising tide lifts all boats" (високий приплив піднімає всі човни) може бути перекладена як "спільний успіх підвищує всі можливості" або "загальне процвітання підвищує добробут кожного", зберігаючи загальну ідею про взаємозв'язок між різними економічними елементами.

Калькування, в свою чергу, передбачає перенесення прямої лексичної форми метафори, без значних змін у конструкції. Це підходить для тих випадків, коли метафора є зрозумілою і в контексті іншої мови. Проте варто враховувати, що калька може не завжди бути ефективною, оскільки не всі мовні вирази однаково сприймаються в кожній культурі.

Модифікація метафори означає її суттєву зміну при перекладі, щоб відповідати контексту та культурним нормам цільової мови. Це може бути необхідно, коли прямий переклад є незрозумілим або не передає правильної емоційної чи концептуальної навантаженості. Наприклад, метафора "the financial market is a battlefield" (фінансовий ринок — це поле бою) може бути змінена на "фінансовий ринок — це арена конкуренції", щоб зберегти загальний сенс боротьби, але використати більш нейтральний термін для сприйняття

аудиторією.

Одним із найскладніших аспектів перекладу фінансово-економічних метафор є збереження концептуального змісту, який за ними стоїть. Метафори в економічному дискурсі часто використовуються для передачі складних ідей, таких як фінансові процеси, ринки, політичні рішення тощо. Оскільки кожна метафора формує специфічний образ у свідомості носія мови, важливо не тільки передати лексичне значення, а й зберегти концептуальний контекст, який може змінюватися залежно від мовної та культурної традиції.

Наприклад, англійська метафора "the economy is a machine" (економіка-це машина) може мати сильний концептуальний зв'язок з ідеєю ефективності, раціональності та автоматизованих процесів. Перекладач повинен врахувати, чи зберігається цей образ в українському контексті, де, можливо, буде більш доречним використання метафори, пов'язаної з іншими технічними образами, такими як "економіка як механізм" або "економіка як система".

Метафора є потужним інструментом для вираження економічних ідей, що допомагає зробити складні поняття більш доступними для широкої аудиторії. Переклад метафор з англійської на українську вимагає уважного підходу, оскільки важливо не лише зберегти лексичну відповідність, але й передати концептуальну суть, що стоїть за метафоричними виразами. Відтворення метафори в фінансово-економічному дискурсі потребує врахування культурних та мовних відмінностей, а також специфіки самого дискурсу.

СПИСОК ВИКОРИСТАНИХ ДЖЕРЕЛ

1. Lakoff G., Johnson M. *Metaphors We Live By*. Chicago: University of Chicago Press, 1980.
2. Селіванова О. О. *Сучасна лінгвістика: напрями та проблеми*. Київ: Логос, 2008.
3. Шиманович Г. Ю. *Метафора у фінансово-економічному дискурсі*. Харків: ХНУ, 2016.

ІННОВАЦІЙНІ ТЕХНОЛОГІЇ В КОНТЕКСТІ СУЧАСНИХ СУСПІЛЬНИХ ВИКЛИКІВ З ФІЛОЛОГІЧНИМ АКЦЕНТОМ

Шаповаленко Надія Миколаївна

кандидат філологічних наук, доцент,

доцент кафедри мовної підготовки

Одеського державного університету внутрішніх справ

м. Одеса, Україна

Анотація: У статті розглядається вплив інноваційних технологій на філологію в контексті сучасних викликів. Аналізуються технологічні рішення, такі як нейромережі, автоматичний переклад і цифрові мовні інструменти, які сприяють збереженню української мови, подоланню мовних бар'єрів та популяризації читання. Акцент зроблено на ролі державної політики та законодавчих актів у підтримці українськомовного контенту, інтеграції мовних меншин і захисті національної ідентичності. Відзначено значення штучного інтелекту для аналізу літератури та мовних досліджень.

Ключові слова: Інноваційні технології, філологія, українська мова, нейромережі, автоматичний переклад, мовне багатство, цифрові інструменти, державна політика, національна ідентичність.

Сучасне суспільство перебуває на етапі глобальних змін, спричинених швидким розвитком інноваційних технологій. Їхній вплив охоплює всі сфери життя, включаючи філологію – науку про мову, літературу та культуру. У цьому контексті важливим є вивчення ролі технологій у збереженні мовного багатства, розвитку комунікацій та подоланні викликів цифрової епохи. Доповідь розглядає ключові аспекти застосування інноваційних технологій у філологічній сфері, спираючись на чинне законодавство України.

Інноваційні технології значно впливають на розвиток мови та мовознавства. Сучасні інструменти, такі як нейромережі та алгоритми обробки природної мови, дають змогу автоматизувати переклад, створювати мовні корпуси й аналізувати текстові дані. Для України це особливо актуально,

оскільки питання збереження та популяризації української мови є важливим складником державної політики.

Держава і розвиток мовних технологій:

Законодавче забезпечення розвитку мовних технологій в Україні базується на таких актах:

1. Конституція України (стаття 10), яка закріплює українську мову як державну [1].

2. Закон України “Про забезпечення функціонування української мови як державної” від 2019 року, що зобов’язує органи влади підтримувати розробку українськомовних цифрових інструментів та контенту [2].

3. Закон України “Про наукову і науково-технічну діяльність”, який передбачає фінансування досліджень у сфері штучного інтелекту та обробки мови.

Ці акти створюють правову основу для розробки програмного забезпечення, спрямованого на популяризацію української мови, зокрема автоматичних перекладачів, словників і систем розпізнавання мовлення.

Одним із викликів є домінування англійської мови у глобальних технологічних платформах, що може призводити до маргіналізації малопоширених мов, зокрема української. Для протидії цьому в Україні впроваджуються заходи:

- Створення україномовного контенту в інтернеті.
- Підтримка онлайн-курсів, таких як платформи для вивчення української мови.
- Використання штучного інтелекту для аналізу літературних текстів і перекладів.

Державна політика сприяє збереженню мовного багатства, використовуючи потенціал інноваційних технологій.

Інноваційні технології впливають і на соціальні аспекти філології. Зокрема, вони сприяють вирішенню таких завдань:

- Інтеграція мовних меншин. Онлайн-платформи дають змогу

представникам різних етнічних груп зберігати свої мовні традиції.

- Подолання мовних бар'єрів. Автоматичний переклад та адаптація текстів дають змогу інтегрувати українську культуру у світовий контекст.

- Освіта та популяризація читання. Електронні бібліотеки та аудіокниги полегшують доступ до літературних джерел.

Інноваційні технології є потужним інструментом у вирішенні сучасних суспільних викликів. Вони сприяють не лише технічному прогресу, а й збереженню національної ідентичності, розвитку української мови та культури. Правове регулювання цих процесів, закріплене в українському законодавстві, забезпечує створення сприятливих умов для використання інновацій у філології.

СПИСОК ЛІТЕРАТУРИ:

1. Конституція України [Електронний ресурс] // Відомості Верховної Ради України (ВВР). – 1996. – № 30. – с. 141. – Режим доступу: <http://zakon5.rada.gov.ua/laws/show/254%D0%BA/96-%D0%B2%D1%80>

2. Закон України “Про забезпечення функціонування української мови як державної” від 25.04.2019 № 2704-VIII. <https://zakon.rada.gov.ua/laws/show/2704-19#Text>

3. Закон України “Про наукову і науково-технічну діяльність” від 26.11.2015 № 848-VIII. <https://zakon.rada.gov.ua/laws/show/848-19#Text>

ФЕНОМЕН ПОЛІТИЧНОЇ КОРЕКТНОСТІ У НАЙБІЛЬШ ПРОДУКТИВНИХ СФЕРАХ ЛЮДСЬКОЇ ДІЯЛЬНОСТІ

Шинкаренко Анна Олегівна

Здобувачка освітнього ступеня «магістр»

Черкаський національний університет ім. Б. Хмельницького
м. Черкаси, Україна

Вступ. Феномен політичної коректності вже давно переступив межі суто мовних змін і перетворився на потужний інструмент трансформації суспільних відносин. Найпомітніше це проявляється у сферах професійної діяльності, де зміна термінології сприяє руйнуванню соціальних стереотипів та зменшенню напруги між різними групами. Сьогодні кожна професія, незалежно від її соціального статусу, отримує нове звучання, яке акцентує увагу не на стереотипах, а на функціях і досягненнях. *Сміттяр стає фахівцем із питань санітарії, а охоронець набуває статусу офіцера охорони.* Ці трансформації змінюють не тільки слова, але й ставлення до професій [4].

Мета роботи. Виокремити та описати найбільш продуктивні сфери людської діяльності, де феномен політкоректності у перекладі сприяє вирішенню соціальних і культурних конфліктів.

Матеріали та методи. Матеріали дослідження базуються на аналізі сучасної політкоректної лексики, зокрема на термінах, що з'явилися в різних соціальних та професійних сферах, зокрема в медіа, гендерній політиці та економічній риторичі. Приклади для дослідження було взято з публікацій у сучасних медіа, офіційних документах, а також з аналізу новітніх словників і лексичних корпусів. Використано методи лексико-семантичного аналізу та порівняльного перекладу, що дозволяють виявити особливості трансформації термінів при адаптації політкоректної мови в різних мовних та культурних контекстах. Зокрема, були застосовані методи калькування, експлікації та комбінованих трансформацій, що дозволяють зберегти точність та стилістичну відповідність оригіналу в перекладі.

Результати та обговорення. Мова стає інструментом пом'якшення соціальних та культурних конфліктів. Традиційно негативно забарвлені терміни замінюються нейтральними або навіть позитивними. *Люди без постійного місця проживання* тепер називаються «*жителями відкритого простору*», а *тимчасово незайняті* отримують нове визначення, яке підкреслює перспективи, а не проблеми. Такі зміни є не просто мовними вправами, а спробами перебудувати суспільні уявлення, зменшити стигматизацію та створити умови для інклюзії [1].

Медіа активно підтримують ці тенденції, впроваджуючи нові стандарти комунікації. Наприклад, гендерно-нейтральна мова стала своєрідним маркером сучасності. Замість традиційних форм на кшталт «*голова*» чи «*член комітету*» тепер вживають «*спікер*» або «*учасник*». Такі терміни стирають межі між статями, акцентуючи увагу на здібностях і професійних якостях, а не на гендерній ідентичності. Це впливає не лише на офіційну мову, але й на буденне спілкування, поступово змінюючи саму структуру суспільного мислення [3].

Однією з найбільш динамічних сфер, де проявляється політкоректність, є гендерна лексика. У мові з'являються фемінітиви, що позначають жінок на високих посадах, такі як «*директорка*» або «*професорка*». Незважаючи на опір частини суспільства, ці зміни свідчать про поступову емансипацію мови, яка тепер краще відображає роль жінок у суспільстві. Водночас багато фемінітивів в українській мові ще не закріплено нормативно, що викликає дискусії серед мовознавців і громадськості.

У політичній та економічній сферах політкоректність використовується як інструмент управління сприйняттям. Скорочення штату може бути представлене як «*реструктуризація*», а підвищення цін — як «*оптимізація тарифів*». Ці евфемізми допомагають уникати негативних асоціацій, проте водночас створюють ризик маніпулювання суспільною думкою. Баланс між етикою та точністю стає ключовим викликом для тих, хто формує політичну і економічну риторичку [4].

Значну роль у формуванні політкоректної лексики відіграють неологізми,

які з'являються як реакція на зміни в суспільстві. Терміни на кшталт «гендерна неконформність», «бодішеймінг» чи «фетшеймінг» розширюють уявлення про соціальну динаміку і фіксують нові феномени. Однак їх переклад українською мовою часто стає проблемою через відсутність точних еквівалентів. Це змушує перекладачів шукати нові підходи, використовуючи транслітерацію, експлікацію чи калькування. При цьому виникає потреба у стандартизації таких термінів, щоб забезпечити їхнє однозначне сприйняття [2].

Перекладацькі трансформації стають центральним елементом адаптації політкоректної мови. Лексичні та граматичні заміни, калькування, описовий переклад — усе це дозволяє точно передати зміст англomовного оригіналу. Однак найбільше поширення отримали комбіновані трансформації, які поєднують кілька методів. Це сприяє збереженню як змісту, так і стилістики оригіналу, дозволяючи врахувати культурні особливості мовного середовища перекладу [1].

Явище псевдоевфемії, де мова використовується для маскуванню реальних явищ, викликає особливий інтерес. Наприклад, заміна «вибуху» на «енергетичне розкладання» або «в'язниці» на «корекційну установу» може вводити в оману, створюючи уявний комунікативний ефект. Це ставить під сумнів межі використання політкоректності, змушуючи суспільство замислюватися над її етичними аспектами [7].

Висновки. Феномен політичної коректності змінює не лише мову, але й суспільні уявлення про толерантність, рівність і інклюзію. Він ставить питання про баланс між етикою та маніпуляцією, між точністю та збереженням культурного контексту. Попри всі виклики, політкоректність продовжує впливати на ключові сфери життя, трансформуючи спосіб спілкування і формуючи нові суспільні стандарти.

СПИСОК ВИКОРИСТАНИХ ДЖЕРЕЛ

1. Зайко Л. В. Політкоректна лексика сучасної англійської мови як різновид евфемізмів. Буча, 2016. 10 с.

2. Літвінова М. М., Літвінов О. І. Симулятивний потенціал політкоректних термінів. Вісник ХНУ. 2015. № 1155. С. 126–130.

3. Молодиченко Н. А., Танана С. М. Основні аспекти поняття політичної коректності в сучасній англійській мові. Молодий вчений. 2016. № 5. С. 507–510.

4. Федорчук Л. Ю. Структура мовних засобів вираження феномену політичної коректності в контексті кооперативного принципу П. Грайса. Івано-Франківськ : ПНУ імені Василя Стефаника, 2014. 24 с.

PHILOSOPHICAL SCIENCES

УМІЛІСТЬ ІКОНОЛОГІВ ВИЗБИРУВАТИ І НАНИЗУВАТИ ВЕЛИКЕ ЧИСЛО ФАКТІВ З ІКОНОЛОГІЇ

Грех Володимир Іванович,
доктор богословських наук, доктор філософії з богослов'я,
доктор філософії з географії,
професор кафедри богослов'я та філософії,
Львівської православної богословської академії,
завідувач лабораторії змісту богословської та
філософської освіти Львівського інституту дидактики,
академік Міжнародної академії богословських наук
Україна, Львів

Вступ. Дані тези з іконології й іконографії знайомлять нас з важливими дослідженнями по цій тематиці знаного в Україні київського професора Дмитра Степовика, який 28 січня 2024 року на 86-му році життя відійшов у засвіти. *Дмитро Власович Степовик* був тричі доктором наук, професором багатьох наукових закладів, а найголовніше Київської православної богословської академії, академіком провідних академій України. Читаю твори Дмитра Власовича кожного дня, бо вони дають любов до праці, до знань, надихають до написання нових тез, статей, доповідей, наукових праць.

Матеріал даних тез торкаються російських іконологічних писань, що уміло вибірувались іконологами і вони нанизували велике число фактів з іконології. В дослідженні показуються російські дослідники ікон, такі як: Сергій Булгаков, Павло Флоренський, Георгій Флоровський, Леонід Успенський, В. Лосський, Г. Острогорський, А. Шмеман, Є. Трубецькой, Іоан Мейендорф, Ірина Язикова, О. Попова, Е. Смирнова та інші автори, що писали впродовж двадцятого століття про ікони та її зв'язки з богослов'ям і християнською догматикою.

Ціль роботи. В тезах показати надбання російських дослідників в іконології, описати їх наукові праці, і дати їх характеристику. Торкнутися питання і російських богословів, з числа емігрантів у західних країнах, що ввели в науковий обіг багато невідомих або маловідомих фактів про давні ікони. Дати відзначення позитивної риси російської іконології, але і показати недоліки, про які писали визначні богослови-іконознавці.

Розповіді про російського священника, за фахом фізика-теоретика, Павла Флоренського, що у 1919-1922 роках, написав трактат “Іконостас”, якого заарештували і заслали на Соловки, і його трактат, як і інші праці дотичні до ікони: “Стовп і утвердження істини”, “Зворотня перспектива”, “Хримова дія як синтез мистецтва”, “Імена”. Його трактат “Іконостас” був нарешті надрукований в “Учених записках” університету в естонському місті Тарту в роках 1965 та 1971, що зацікавив багатьох хто вивчав іконологію, бо це була думка неординарна, новаторська.

Матеріали та методи. Основним матеріалом для тез є книга “Іконологія й іконографія” – знаного в Україні київського професора *Дмитра Власовича Степовика*, виданої в Івано-Франківську, видавництвом “Нова Зоря” у 2010 році, що містить 320 сторінок з кольоровими вкладками. У книзі розкрито мистецтвознавчі питання та поважне місце відведено богослов’ю ікони.

Велику допомогу в написанні тез подала книга Біблія або Священне Писання, де автором її є Трипостасний Бог – Отець, Син і Святий Дух [1].

В розкритті матеріалу даних тез використано такі методи аналізу: богословський, філософський, історичний, порівняльний, літературний, наглядний, мистецький, а також обсерваційні: самоаналіз, самооцінка, систематизація та узагальнення.

Результати та обговорення. Російські іконологи уміли вибірувати і нанизувати велике число фактів з іконології. Такі російські дослідники як: Сергій Булгаков, Павло Флоренський, Георгій Флоровський, Леонід Успенський, В. Лосський, Г. Острогорський, А. Шмеман, Є. Трубецькой, Іоан Мейендорф, Ірина Язикова, О. Попова, Е. Смирнова та інші автори, що писали

впродовж двадцятого століття про ікони та її зв'язки з богослов'ям і християнською догматикою. “Російські богослови, переважно з числа емігрантів у західних країнах, ввели в науковий обіг багато невідомих або маловідомих фактів про давні ікони.

Відзначивши цю позитивну рису російської іконології, не можна замовчувати і її недоліків. Основні з них (а вони притаманні майже всім працям) такі” [5, С. 17]:

– Російське іконознавство і російська іконологія – двополюсні: Візантія і Рим. І тільки в цих двох імперських і православних країнах розвивалося та формувалося богословське вчення про ікони, і створені досконалі зразки іконографії.

– Ісихазм Григорія Палами чотирнадцятої століття – вершина вчення про ікони, а вершиною втілення даного вчення в іконотворчості є малярство іконописця Андрія Рубльова. Тут сумніви в тому, що найбільші суперечки за ікону були не в чотирнадцятому столітті, а у восьмому та дев'ятому, в час іконоборства і формування канону ікон, що є важливою основою богослов'я. В деяких вершинах іконології ісихазм не є надто позитивним. Андрій Рубльов, який вважається вершиною російської духовності, мав українське походження, народився на Волині в селі Рубельки біля Володимира-Волинського, і мистецтву ікони він навчався в рідній стороні, може навіть в Греції та Болгарії, а не в Московщині.

– Російські ікономалярі в шістнадцятому, а особливо, у сімнадцятому й вісімнадцятому століттях відмовилися від площинності, зворотної перспективи і різних деформацій в іконі як пониження, і позбавлення її навіть духовності, про, що трактує російська іконологія. Прихильники середньовіччя, ісихазму російські іконолози дотримуються крайніх консервативних поглядів, є прихильниками застиглого, закостенілого ікономалярства, що позбавлене творчої волі до творчості та самооновлення.

– Дуже критичною є російська іконологія до західних, а найбільше до католицьких країн. Зміни в російській іконі після чотирнадцятого і

п'ятнадцятого століть, таких як іконографічних, колористичних, стилістичних інших полягають у впливі релігійного мистецтва Італії, Німеччини, Польщі, України. Найбільше критикували російські богослови, що писали і пишуть про ікони, епоху Відродження, котрої діячі запровадили ренесансний стиль в релігійному образотворчому мистецтві, церковній архітектурі, музиці, іншому.

“Ці від’ємні риси російського богословського вчення про ікони не дають підстав вважати російську іконологію об’єктивною, а тим більше зразковою чи навіть придатною для того, щоб за нею навчати молодь у духовних і світських закладах як самої Росії, так і інших православних країн. Автори і їхні праці, за рідкісними винятками, можуть дати тільки викривлене, ба більше – спотворене, не засноване на Євангеліях і Священному Переданні, уявлення про суть ікони, її функції в Церкві, у житті християнина” [5, с. 18].

Все сказане можемо пояснити на конкретних прикладах. В дев'ятнадцятому столітті, і це не є таємницею, в Росії настала криза візантизму церковної ідеології і архітектурно-мистецького стилю. При правлінні царя Олександра I був виданий декрет, щоб замінити візантійський стиль в іконах на стиль класицизму. У Санкт-Петербурзі Академія художеств виробляє нову іконографію та стилістику для іконостасів нових церков, а РПЦ, котрою керували напіввійськові оберпрокурори, покірно сприймає цю реформу. Хоча інтелектуальне суспільство сповідує православ'я, а глузує з візантійського стилю ікон. Церковні ікономалярі втрачають ініціативу релігійного мистецтва, вона переходить до професійних мистців із академічною освітою (таблиця 1).

Таблиця 1

Професійні мистці із академічною освітою

№ п/п	Прізвища професійних мистців
1	Олександр Іванов
2	Василь Поленов
3	Іван Крамський
4	Віктор Васнецов
5	Микола Ге
6	Михайло Нестеров
7	Михайло Врубель
8	Павло Коріна
9	Багато інших

Віце-президент Санкт-Петербурзької Академії художеств Г. Гагарін яскраво змалював ставлення росіян до візантійщини: “Варто лишень розпочати мову про візантійське малярство, як негайно у численних слухачів обов’язково з’явиться усмішка зневаги й іронії. Якщо хтось насмілиться сказати, що це малярство заслуговує уважного вивчення, то жартам і глузуванням не буде кінця. Вам накинуть безліч зауваг про огидність пропорцій, про нековирність форм, про неприродність поз, про незручності й дикості в композиції – і все це з мімікою, щоб виразніше зобразити потворність малярства, яке відкидається. Я зовсім не захищаю недоліків, що йшли від недосвідченості і варварства доби, я не шукаю в них ні правильності рисунка, ні вірності перспективи, ні необхідного освітлення, ні рельєфності, ні тисячі інших рис, притаманних найновішому мистецтву. Але я шукаю думки і стилю - і знаходжу їх” [2, с. 223].

На кризу візантійщини російські консерватори відреагували її “оживленням” у формах неовізантизму в архітектурі і малярстві храмів. Неовізантизм цей був штучним і тому дістав назву псевдовізантизму. До даного сигналу підключилися філософи, богослови, духівництво, історики, археологи, мистецтвознавці. Никодим Кондаков [3, 4] найуспішніше реабілітував візантійську культуру в очах пересічної публіки. Він мав свій погляд про спорідненість ікони з мистецтвом Заходу, зокрема Італії, на відміну погляду окремішності Сходу від Заходу, яку сповідували Буслаєв, його учитель, і його колеги Айвалов, Покровський, Філімонов, Трубецькой, інші.

“Є Трубецькой був одним із тих, хто наділив старовинну ікону надмірною кількістю якостей, спробував поставити її першопричиною ледь не всіх християнських догматів. Уже самі назви праць Є Трубецького про претензійність його позиції: “Два світи в російському ікономалярстві: Умозріння у фарбах”, “Росія в її іконі”. Є Трубецькой явно перефілософствував у своїх поглядах на ікону. Він випустив з поля зору її просту, зрозумілу всім функцію – свідчити про реальність святих, навчати вірі й молитві; натомість він нагнітає в іконі забагато філософії, символіки, містичності і навіть магичності [5, с. 18].

За цими працями Є Трубецького стали з'являтися й інші російські іконологічні праці, в яких навколо ікон розвивалися різноманітні метафізичні ідеї. Ці іконологи, захищаючи ікону, надавали їй надзвичайну якість, але разом з цим для неї шукали дійсних і вигаданих супротивників. Сергій Булгаков, що був священником-емігрантом у своїх творах “Ікона й іконошанування”, “Ікона, її зміст і межі”, “Православ'я”, “Світло невечірнє” показав найбільшого “ворога” ікони – західноєвропейське релігійне мистецтво. Булгаков жив на Заході, їв хліб щоденний, що виготовляли західні християни, католики та протестанти, але цей священник з люттю накидається на класичне релігійне мистецтво Італії, Франції, Німеччини починаючи з епохи Відродження, що нібито вона знищила ікону в Росії. Булгаков приписує іконі багато своїх вигадок, і тому називає процес ікономалярства “теургічним актом”. “Але як священник, що претендує на роль філософа, він мав би знати, що теургія – це один з видів магії, що дає можливість запізнатися з духами п'їтьми. Що це має спільного з християнством? На жаль термінотворчість Булгакова, пов'язана з іконою, сприяє популярності його чудернацьких писань у сучасній Росії. Його оригінальні думки цитують, на його твори посилаються, не відаючи, що роблять і кого підносять” [5, с. 19].

Російський священник, за фахом фізик-теоретик, Павло Флоренський, у 1919-1922 роках, написав трактат “Іконостас”. Через те, що, згодом Флоренського заарештували і заслали на Соловки, і в 1937 році був репресований, його трактат, як і інші праці дотичні до ікони: “Стовп і утвердження істини”, “Зворотня перспектива”, “Храмова дія як синтез мистецтва”, “Імена”, довго не публікувалися. Трактат “Іконостас” викладений в “Учених записках” університету в естонському місті Тарту в роках 1965 та 1971 зацікавив багатьох хто вивчав іконологію, бо це була думка неординарна, новаторська. Трактат “Іконостас” в 1972 року друкують окремою книгою, потім ще перевидають, перекладають іншими мовами. Книга багата цікавими спостереженнями, а саме як фізика, що володів філософським способом мислення.

Висновки

Тези показують таких російських дослідників як: Сергій Булгаков, Павло Флоренський, Георгій Флоровський, Леонід Успенський, В. Лосський, Г. Острогорський, А. Шмеман, Є. Трубецької, Іоан Мейендорф, Ірина Язикова, О. Попова, Е. Смирнова та інші автори, що писали впродовж двадцятого століття про ікони та її зв'язки з богослов'ям, і християнською догматикою, а також їх вклад в російську іконологію.

СПИСОК ВИКОРИСТАНИХ ДЖЕРЕЛ

1. Біблія. Книги Священного Писання Старого та Нового Завіту. Переклад Патріарха Філарета (Денисенка). – Київ: Видавництво Київської Патріархії, 2004. – 1415 с.
2. Вздорнов Г. Історія відкриття та вивчення російського середньовічного живопису. ХІХ століття / Г. Вздорнов. – 1986. – С. 223.
3. Кондаков Н. П. Іконографія Господа Бога і Спаса нашого Ісуса Христа / Н. П. Кондаков. – 1905. – 97 с.
4. Кондаков Н. П. Іконографія Богоматері. Зв'язки грецького і руського іконопису з італійським живописом раннього Відродження / Н. П. Кондаков. – 1911. Кондаков Н. П. – Т. 1, 2 / Н. П. Кондаков. – 1915.-387 с.
5. Степовик Дмитро. Іконологія й іконографія / Дмитро Степовик. – Івано-Франківськ: Нова Зоря, 2010. – 320 с./ + кольорова вкладка – 62 с.

ПЕРСОНАЛЬНІ ДАНІ ЯК ВІДДЗЕРКАЛЕННЯ ОСОБИСТІСНОГО КАПІТАЛУ ЛЮДИНИ

Жуляєв Владислав Валерійович
аспірант Міжрегіональної академії
управління персоналом (МАУП, м. Київ)
ORCID ID: <https://orcid/001685585X>

Вступ. Актуалізація питання людського капіталу в дослідницькому дискурсі в умовах цифровізації нашого суспільства зумовлюють науковий інтерес дослідників. В ньому визначається важливість ставлення держави до людини та розвитку її особистих рис і тих характеристик, які утворюють базу персональних даних. В процесі підготовки матеріалу доповіді увага була приділена емпіричному пошуку контексту і гіпотез, що вмістили науковий аналіз літератури і досліджень щодо процесу побудови персональних даних в новітній соціальній реальності цифрового суспільства.

Ціль - висвітлити феномен людського капіталу як фундаментальної категорії і основної рушійної сили розвитку особи і суспільства, актуалізувати необхідність визначення і ґрунтовного аналізу взаємозалежності людського капіталу і побудови бази персональних даних особистості. Розглянути генезис наукових доробок авторів щодо людського капіталу в контексті його ролі у розвитку і захисту персональних даних людини.

Матеріали і методи. Зародження теорії людського капіталу пов'язують з іменами індійського економіста, лауреата Нобелівської премії Амарт'ї Сена і його пакистанського колеги Махбуба уль-Хака. Популяризація теорії почала відбуватися завдяки роботі експертів Програми розвитку ООН (ПРООН) в 60-ті роки ХХ століття.

Людський капітал – сукупність характеристик, що визначають здатність людини до творчої праці з метою цінностей та послуг. Л.К. належить до інтенсивних продуктивних факторів розвитку особи її сім'ї, економічного і суспільного розвитку.

Дані тези не входять за рамки широкого поняття людського капіталу, що застосовувалось би до цілої низки різних явищ, щоб пояснити діапазон різних елементів, охоплених цим терміном і те, що необхідно зробити для подальших досліджень основних розробок керівних принципів для найбільш ефективних порівняльних вимірів у майбутньому. Соціальний капітал, як остов людського капіталу особи, ми розглядаємо в контексті їх входження на ринок праці та/або самозайнятості, ролі різних чинників і його впливу на вибір професії та трудову кар'єру.

Розгляд концепції людського капіталу говорить про еволюції різних підходів в дослідницькій літературі в даному питанні, які необхідно більш чітко визначити. Зокрема, ми виділяємо чотири основних способу концептуалізації поняття «соціальний капітал» і виміру його впливу через питання зайнятості/самозайнятості.

Соціальний капітал - це термін, який використовується для опису ступеню і характеру наших зв'язків з іншими людьми, а також колективних відносин і поведінки між людьми, які підтримують добре функціональне, комунікативне суспільство.

Поява теорії людського капіталу пов'язана із визначенням важливості набутих людиною знань, вмінь та навичок для підвищення конкурентноспроможної економіки її зростання. В цьому зв'язку людський капітал є домінуючою складовою сучасного національного багатства, що в свою чергу визначає його важливість в процесі побудови бази персональних даних окремої людини.

Результати та обговорення: Дослідження феномену «персональних даних» об'єктивно вписується в концепт «Людська безпека» в рамках моделі людського розвитку. Модель описує умови, необхідні для розкриття потенціалу особистості, досягнення бажаного рівня добробуту. Для цього людина повинна мати три ключові можливості: довго жити і не хворіти; отримувати освіту і доступ до накопичених людством знань; вести гідний спосіб життя. В свою чергу належний захист персональних даних впливає на безпеку як цих даних,

так і людського капіталу від серйозних викликів і загроз, включаючи крадіжку ідентичності, фінансові шахрайства, розголошення конфіденційної інформації та інші види кіберзлочинів. Порушення прав громадян у сфері захисту персональних даних – це серйозна проблем і для особи, і для суспільства.

Вищезазначені чинники визначили напрям нашого дослідницького пошуку, який спирається на поєднання таких теоретичних концептів як людський капітал, а концепт персональних даних розглядається нами як «суспільно-необхідна інформація» в здійсненні та захисту особистих немайнових прав фізичних осіб. Тому персональні дані цілком справедливо називають базовою цінністю у суспільстві. Спроби знайти відповіді на низку питань впливу людського капіталу на конструкт персональних даних особистості, поставлених нами в дослідженні, робили науковці різних напрямів і наукових шкіл, зокрема, філософії, соціології, інших наук.

Предметом нашого дослідження став аналіз архітектури персональних даних «цифрової людини» на основі людського капіталу. Така побудова персональних даних, як ми вважаємо, зумовлена не лише впливом соціальних інституцій, а й якістю «людського капіталу» і стає сталим системотворчим елементом бази персональних даних й системи ціннісних орієнтацій та самоідентифікації особистості. Це, в свою чергу, впливає на актуалізацію безпекової політики в кіберпросторі і неодмінно зумовлює внутрішню перебудову діяльності всіх суб`єктів у напрямі безпеки персональних даних.

Аналіз досліджень і літератури показує певну зацікавленість науковців до цієї теми, адже в висновках їх публікацій просліджується побоювання користувачів Інтернету та інших цифрових пристроїв щодо конфіденційності своїх персональних даних.

Одна з особливостей інформаційного суспільства полягає в тому, що в ній істотно зростає роль самої людини, хоча ця роль є неоднозначною. З одного боку саме людина є головним ресурсом і чинником розвитку суспільства, а з іншого боку вона також стає об'єктом ризику на шляху цього розвитку. Тому основна увага має бути сконцентрована не тільки на розвитку матеріальної

сфери, як це було властиво індустріальному суспільству, а на проблемах, пов'язаних із розвитком і використанням людського капіталу, передусім потенціалу людської особистості.

Фундаментальні дослідження закордонних вчених часто приводять висновку наявності феномену невідповідності суспільства до нових реалій, Вчений У. Тоффлер навіть дав йому назву – «шок майбутнього». Інші вчені (З. Бжезинський, Д. Белл, Ф. Машлуп та інші) пов'язують такий розвиток з проблемою «інформаційного розриву», тобто ситуації нового типу соціальної нерівності і людського капіталу.

Причиною такого стану більшість науковців вважають те, що частина населення, перш за все, дорослого, не має належного рівня знань і навичок роботи з новітніми технологіями, не можуть адаптуватися до сучасних змін і, як наслідок, маргіналізується. Це, в свою чергу, знаходить своє відображення в базі персональних даних особи, якість яких, без сумніву, зменшується.

Аналітична область визначеної проблематики швидко зростає, адже новітні інформаційні технології пропонують нові можливості для ефективної діяльності індивіда, управління організації, збереження та оптимізації робочої сили. Разом з тим, збір великої кількості особистих даних, в тому числі, ділових якостей осіб, порушують питання про зростання ризиків і етики відносно людей і їх середовища в суспільстві. Тепер потрібні надійні заходи безпеки, прозорості і конфіденційності суб'єктів даних та реагування на ці виклики. Вже саме існування в цифровому просторі персональних даних вважається реальністю і ризиком. Тому прийняття в ЄС Загального регламенту захисту персональних даних стало вирішальним кроком у напрямі безпеки прав і свобод людини.

Серед вітчизняних авторів, які приділяють увагу проблемам персональних даних у взаємозв'язку з людським капіталом, питанням вимірювання людського капіталу, можна виділити таких дослідників, як Брюховецька Ю. А - за роботу в оцінюванні людського капіталу; Цимбаленко Н. А. - за комплексну оцінку людського капіталу, Сахненко О. І.- за визначення методів оцінки людського капіталу; Кундрю-Висоцьку О. П. –за

оцінку людського капіталу як об'єкту обліку та інших науковців.

Використання даних про людей для аналізу, прогнозування та подальшої їх обробки в останні роки значно збільшилося. Так, в одному з міжнародних досліджень, проведеному організацією Global Human Capital Trends, 84% респондентів розглядали обробку персональних даних осіб як «важливу діяльність, чи дуже важливе питання». Такі оцінки, як ми дослідили за матеріалами статей в міжнародних наукових публікаціях, говорять про мінімально три вектори уваги науковців, що стають мотиваційними стимулами:

По-перше, це зростаючий акцент на серйозні проблеми персоналу, таких як продуктивність і залучення співробітників, а також на соціальних питаннях, таких як різноманітність і гендерна рівність.

По-друге, великі інвестиції в людський капітал, зокрема, в отримання і обробку персональних даних, дають багато аналітичної інформації щодо нових джерел даних. Зарубіжні дослідники вважають, що понад 70% респондентів перебувають у центрі уваги великих проектів для аналізу та інтеграції даних у процес прийняття рішень. Головне ж в тому, що організації все більше переймаються своєю здатністю захищати дані про співробітників і готові активно працювати у цьому напрямі.

Висновки. В сучасних умовах розвитку суспільства ідея про зростаючу роль людського капіталу для розуміння змін в світовому і національному розвитку набуває щоденного підтвердження. Це відображено в документах ООН, щодо міжнародного стандарту в зведених показниках для визначення національного багатства, в яких людський капітал визначається як основний конкретно-історичний феномен соціально-економічного і науково-технічного суспільного прогресу. Таким чином, персональні дані як творіння людського (політичного, соціального та інших видів вимірювання) капіталу особистості є важливим системостворюючим елементом розвитку взаємної парадигми «персональні дані» - «людський капітал».

ТЕОРЕТИЧНІ ЗАСАДИ ЕКОЛОГІЧНОГО АСПЕКТУ ФІЛОСОФІЇ СПОЖИВАННЯ

Ковальчук Сергій Сергійович,
аспірант кафедри психології, філософії та суспільних наук
навчально-наукового гуманітарного інституту
Таврійського національного університету імені В. І. Вернадського,
м. Київ, Україна

Вступ. / Introductions. Завдяки технологічним трансформаціям індивід може задовольнити різноманітні потреби, приміром матеріальні, соціальні, освітні, естетичні та інші. У кожної людини є прагнення мати високоякісну життєдіяльність, комунікацію з довкіллям, що диктує свідоме регулювання власними діями. У зв'язку з цим ми вважаємо, що процес, в ході якого видозмінюється філософія споживання, варто розглядати, як об'єктивно обумовлений, а новий модифікаційний напрям у споживанні виражається в неоднозначних, але яскраво виражених екологізаційних аспектах. Нині екологізацією передбачено, що досягнення сталого розвитку й високоякісної суспільної життєдіяльності можливе, якщо буде реалізоване державне обмеження й ліквідовані нежиттєздатні виробничі та споживчі моделі, а також стимулюватиметься належна демографічна політика.

Мета роботи. / Aim. Мета дослідження полягає у розкритті теоретичних аспектів екологічного аспекту філософії споживання.

Матеріали та методи./Materials and methods. Для досягнення даної мети було використано такі методи: метод критичного аналізу наукових літературних джерел з даної проблематики, спостереження, аналізу та синтезу, а також методу систематизації

Результати та обговорення./Results and discussion. Нинішні глобалізаційні умови передбачають, що інтереси, які мають підприємництво й держава, поєднуються, а відтак якраз державою здійснюється найбільше відображення корпоративних інтересів. Екологічним сегментом, який містить економічна політика, демонструється, що під час захисту довкілля національні

інтереси звужуються до меж, якими окреслюються корпоративні об'єднання. Разом з тим великі організації ведуть все жорсткішу глобальну конкурентну боротьбу, аби здобути світовий капітал, і саме державою здійснюється підтримка транснаціональних компаній на міжнародному рівні. Водночас через те, що транснаціональні інтереси все більше розходяться з державними, транснаціональні компанії все частіше зацікавлені в «оминанні» національних та екологічних норм. Тобто нинішні трансформаційні умови, які характеризуються зростанням розбіжностей в інтересах, що притаманні виробникам і споживачам, передбачають зміну й державної ролі в процесі, коли регулюються виробничо-споживчі відносини та їхній екологічний елемент.

На даний час все більшої популярності набувають ідеї екологізації споживання, оскільки це є запорукою високої якості життя, фінансової економії (наприклад, на очисні заходи), багаторазового використання обмежених ресурсів, підвищення національної безпеки (конкуренція за ресурси є однією з ключових причин міжнародних конфліктів, а ефективність виробництва та споживання дозволяє за рахунок одного і того ж самого обсягу ресурсів задовольнити більшу кількість потреб, знизити нездорову залежність від ресурсів) тощо. Для вирішення екологічної проблеми в глобальному масштабі необхідна зміна ціннісних орієнтацій та норм поведінки щодо природи; необхідний перехід від принципу насильницького перетворення природи до принципу гармонії; необхідне введення міжнародного, глобального контролю за шкідливими виробництвами, прийняття законів про обов'язкові заходи охорони природи та сурових санкцій до порушників. І тут ми стикаємось з трикутником учасників: держава (наднаціональні органи) – споживач – виробник (в тому числі транснаціональний виробник) [2, с. 38].

Ми вважаємо, що термін «екологічна свідомість» варто розглядати як наявне в людини розуміння, що вона впливає на довкілля та є з природою одним цілим. Насамперед варто взяти до уваги, що володіти екологічною свідомістю означає не тільки розуміти потребу забезпечити чистоту довкілля, а й формувати відповідну свідомість індивіда стосовно екологічної тематики,

його прагнення подолати негативні моральні особисті риси, які, приміром, проявляються в неекономічному користуванні природними ресурсами, марнотратстві, через які значно потерпає навколишнє середовище.

Отже, проаналізувавши думки науковців про екологізацію та із врахуванням вищевикладеного, зосередимось на тих аспектах, які необхідно взяти до уваги, визначаючи сутність цього явища. Виходячи з цього, можна стверджувати, що екологізацію складають процеси й заходи, які пов'язані з поводженням та користуванням природними ресурсами, спрямовані на ефективність та заощадливість, мають забезпечити соціуму та довкіллю знижений екоруйнівний вплив і враховують економічні інтереси кожного економічного суб'єкта, який певним чином пов'язаний із вказаними процесами й заходами та є учасником їхнього впровадження.

Екологічний аспект споживання характеризується станом екології і його динамікою, обумовленими технологіями виробництва й споживання, що використовуються суспільством. У свою чергу, вплив національної моделі споживання суспільства на його зовнішнє середовище актуалізує зворотній зв'язок «середовище – суспільство», що визначає можливості виживання суспільства та його благополучного розвитку. Так, виснаження життєво важливих ресурсів, погіршення екологічних умов існування призводить до кризи соціальної системи та стає причиною соціальної напруженості, підвищення рівня смертності, соціальних конфліктів (війн, революцій) [1].

Ключовими проблемами, вирішення яких сприятиме формуванню ефективних моделей споживання та виробництва шляхом запровадження превентивних механізмів і інструментів запобігання і/або вирішення екологічних конфліктів є такі:

- розробка та впровадження законодавчо закріплених державою прозорих процедур власності на ресурс, його розробку і використання (питання приватизації, оренди, викупу, концесії тощо);

- законодавче впровадження економічно обґрунтованої процедури оцінки реальної вартості ресурсу у складі національного багатства. Задля грошової

оцінки та обліку має бути проведена повна інвентаризація національних природних ресурсів, що неможливо без науково обґрунтованого підходу та залучення новітніх технологій (аерокосмічні дослідження, геологорозвідка);

– при зміні моделей необхідно враховувати розмежування природних ресурсів на такі, які можуть використовуватися без значних обмежень, найбільш цінні (обмежене використання) та стратегічного призначення (відмова від використання з пошуком заміників). Як дефіцит, так і надлишок природного ресурсу може бути причиною конфлікту;

– широке залучення і використання ефективних економічних інструментів в управлінні ресурсами: рента, оренда, податок, оцінка;

– розвиток перспективних напрямів генетичної інженерії з метою запобігання „генетичних” конфліктів. Першим кроком у цьому напрямку має стати законодавче ухвалення рішення про порядок обігу продуктів харчування із вмістом генетично модифікованих компонентів у розмірі 0,9%;

– забезпечення доступу населення до користування якісними екологічними послугами (рекреація, санітарія, домогосподарства тощо);

– відкритість суспільства, його готовність до вирішення екологічних конфліктів [3, с. 54-55].

Вказані завдання будуть реалізовані завдяки тому, що:

– буде запроваджене економічне стимулювання процесів, що допоможуть споживачам і виробникам реалізувати ресурсозберігаючі заходи;

– додатково оподатковуватиметься прибуток, отриманий підприємствами й організаціями, які не дотримуються сучасних екологічних та ресурсозберігаючих вимог;

– формуватиметься чітке правове поле для того, щоб функціонували підприємства й організації, які займаються ресурсозбереженням;

– держава сприятиме, аби ставало більше джерел, за рахунок яких можна фінансувати ресурсозберігаючі заходи.

Висновки./Conclusions. Таким чином, враховуючи все вищесказане, можна дійти висновку, що формувати екологічну свідомість та екологічний

імператив – на сьогодні означає вирішувати світоглядне, морально-етичне й політико-соціальне питання. Нинішній техногенний глобалізований світ характеризується наявністю доволі парадоксальної ситуації: сучасні науки та високі технології, завдяки яким в людини з'являються колосальні можливості, використовуються для того, щоб поневолити її, зруйнувати соціальні зв'язки та знищити планету. Відтак необхідна така соціальна взаємодія, котра наповнилася б усіма картинами світу, повинна бути сформована нова доктрина, спроможна врахувати думку і природу, сповнена, крім того, духовно-моральною суттю. На думку вчених, людству необхідно справитися з розколотістю і фрагментарністю, що притаманні сучасній свідомості, з наявними в ній суперечностями тіла й розуму, фізичного та духовного, зовнішнього і внутрішнього, людини й природи. Цією новою парадигмою свідомості повинна бути поєднана теперішня фрагментарна картина дійсності, вона має володіти всіма знаннями, які накопичили різні науки, особливо сучасні природничі, та ввести їх у контекст гуманітарних і суспільних наук. З них же варто здійснити інтегрування до природничих і технічних наук речей із гуманістичною суттю: гуманізму, загальнонаукової та філософської методології та антропоцентризму, оскільки вони вивчають людину і мають на меті виявити все найкраще в природі людини й соціуму. Завдяки цьому людство має шанс вижити в умовах нового полікультурного світу і буде знайдено правильну дорогу в подальшому розвитку суспільства, яка не зашкодить планеті.

Отже, новітня форма розвитку, ідеалізована країнами, що розвиваються та мають гедоністичний і марнотратний тип споживання, мусить розглядатися як нестійка з позиції екологізації. Разом з тим у багатьох товарах і послугах, вироблених і реалізованих на цей час, не відображаються всі природоохоронні виробничі та споживчі затрати. У зв'язку з цим державою, що розробляє екологічні стандарти, має акцентуватися не тільки на стратегічних напрямках, згідно з якими відбувається соціально-економічний розвиток, а й на чинній екологізації споживання.

СПИСОК ЛІТЕРАТУРИ:

1. Коломієць А. Національна модель споживання: сутність та способи регулювання. URL: [http://www.dridu.dp.ua/vidavnictvo/2010/2010_02\(5\)/10kaosr.pdf](http://www.dridu.dp.ua/vidavnictvo/2010/2010_02(5)/10kaosr.pdf).
2. Кудінова А. В. Проблема державного регулювання споживчих відносин: екологічний аспект. *Економіка та держава*. 2015. № 7. С. 37-39.
3. Мельник Л. Г., Мельник О. І., Карінцева О. І., Сотник І. М., Сабадаш В. В. Концептуальні підходи до змін моделей споживання та виробництва при переході до стійкого розвитку. *Механізм регулювання економіки*. 2007. № 3. С. 51-58.

ФІЛОСОФСЬКІ АСПЕКТИ ЄВРОПЕЙСЬКО-УКРАЇНСЬКИХ ЦІННОСТЕЙ В АКСІОПРОСТОРІ СУЧАСНОЇ МОЛОДІ

Плішко Тарас Олександрович,
аспірант кафедри психології, філософії та суспільних наук
навчально-наукового гуманітарного інституту
Таврійського національного університету імені В. І. Вернадського,
м. Київ, Україна

Вступ. / Introductions. Сучасне молодіжне середовище оцінюють по-різному. Але завдяки детальному аналізу таких оцінок стає очевидним, що в цілому в них відсутня чітка аргументація, а окремі не є правдивими. Це зумовлено, по-перше, тим, що відсутні системні дослідження молодіжних проблем (попереднім дослідженням притаманна фрагментарність, у зв'язку з чим неможливе створення «соціального портрету» молодих українців), а по-друге – так сталося через спекуляції молодіжними цінностями, автори яких заперечують роль молодих людей у причетності до демократичних перетворень в Україні, у відстоюванні її права на територіальну цілісність та суверенітет. Коли в Україні триває військова агресія та відбувається складне державне становлення, винятково важливим є формування в молодих людей громадянсько-активних, соціально значущих рис, котрі нею зможуть виявлятися в будь-якому виді роботи, а щонайперше там, де необхідно захищати державницькі інтереси: в контексті родини – українського народу - України. Цього можна досягти, тільки коли буде впроваджена обґрунтована молодіжна політика, здійснені своєчасні та комплексні дії, що керуються життєвими потребами та проблемами сучасних молодих українців.

Мета роботи. / Aim. Метою дослідження є дослідження філософії європейсько-українських цінностей в аксіопросторі сучасної молоді.

Матеріали та методи./Materials and methods. Для досягнення даної мети було використано такі методи: метод критичного аналізу наукових літературних джерел з даної проблематики, спостереження, індуктивний метод і метод системного аналізу.

Результати та обговорення./Results and discussion. Ціннісний простір-це об'єктивно дана основа соціального життя, що фактично утворює регулятивно-нормативну «клітку» стосовно поведінкової свободи індивідів. Взаємозалежність структурних елементів соціальної системи (її культурної, економічної, політичної складових тощо) на практиці має причинно-наслідковий характер. З цієї позиції логічним видається пояснення відмінностей у аксіосферах окремо взятих суспільств їхнім різним історичним досвідом і, зокрема, станом політичної, економічної, культурної сфер. Відтак виокремлення конструкту європейських цінностей як такого, що передбачає цілковиту ціннісну однотипність та уніфікованість для сукупності окремих національно-етнічних, територіально-поселенських спільнот європейського географічного регіону, є радше конструюванням ідеального типу (об'єкта), практичне втілення якого має умовний характер. Проте далі європейськими пропонуємо називати ті цінності, які

1) мають першочергове значення та право на втілення в аксіосфері представників європейських народів;

2) є детермінованими культурою, історичним минулим та сучасними подіями, що становить спільний контекст для абсолютної більшості європейських держав;

3) є декларованими в європейських правових документах, зокрема в низці нормативних документів Ради Європи як першої міжнародної організації, покликаної «об'єднати європейські країни для забезпечення та втілення ідеалів і принципів, які є спільним надбанням» [1; 2].

Важливе усвідомлення того, що до європейських цінностей належать не тільки ті, що сповідаються лише громадянами, котрі проживають в об'єднаній Європі, чи що розповсюджені лише на цій території, вони є сукупністю цінностей, що володіє першочерговим значенням та правом інтегруватися в аксіосферу жителів Європи. Фактично в сучасній ціннісній системі європейців присутня відповідь на деякі наявні зараз на європейських теренах вимоги: отримання Європою кінцевої мети й чітких політичних цілей; здобуття відчуття

приналежності, завдяки якому люди мобілізуються з метою співробітництва; визначення, де проходять кордони, якими обмежуються європейське громадянство та європейська ідентичність, і стосовно власне себе, і стосовно зарубіжних країн.

Існують відмінності між українською аксіосферою та іншими європейськими локусними аксіопросторами: в ній присутні деривати, якими володіли специфічні, детерміновані радянськими часами цінності, і які не сприймає більшість європейців (вони, зокрема, проявляються в зрівняльності, ізоляціонізмі, патерналізмі й безвідповідальності). У зв'язку з такою поточною ціннісно-ідеологічною амбівалентністю свідомості українських громадян та дуже повільним її подоланням, вітчизняний соціолог Є. Головаха вважає, що Україна, відповідно до критеріїв, які встановлюють класичні модернізаційні теорії, належить «не стільки до країн, де здійснюється процес наздоганяльного розвитку, скільки до держав “пострадянської модернізації”». Сучасне українське суспільство визначається як «суспільство стихійної пострадянської трансформації і відкладеного декларованого транзиту», якому притаманні такі характеристики, як подвійна інституційна система, масова аномічна деморалізація, цінності «спотвореного модерну», неостанові утворення, відсутність «інституційної» довіри, негативні ідентичності» [3, с. 84]. Через цю ознаку наша країна не тільки не відповідає вимогам сучасної цивілізації, а й дуже повільно інтегрує в європейський простір, адже по суті в цій ситуації стикаються український культурний консерватизм та більш ліберальна ментальна модель.

Буде доцільним сказати, що трансформований ціннісний простір не стане гарантією, що українці моментально змінять своє транзитне суспільство на проєвропейське. Ми вважаємо, що Україною мають бути здійснені ще певні заходи, щоб модернізуватися й разом з тим здійснити євроінтеграцію успішно. Отже, необхідно: визначити геополітичний напрямок; сприяти ефективним економічним реформам; сформувати національно-громадянську ідентичність; сприяти масовій соціальній залученості; трансформувати цінності; подолати

інституціональне дублювання.

Молоді більш притаманно відкрито сприймати нові ідеї, цінності й погляди, загальні для більшості держав Європи. За нинішніх умов дуже важливо належним чином інформувати молодь про суть європейських цінностей, забезпечувати розширення можливостей для того, щоб вести міжкультурний діалог та співпрацювати, а також для підтримки освітнього розвитку, завдяки чому формуватиметься громадянська свідомість і толерантне спільне життя. Постійно поширюючи й закріплюючи європейські цінності, можна посприяти стійким і глибоким змінам українського суспільства.

Процес, під час якого формуються молодіжні ціннісні орієнтації, повинен стати більш практико-орієнтованим, основою чого виступлять різноманітні форми роботи з молодіжним середовищем, спрямованої на те, щоб виховати самостійну особистість, відповідальну за життя власне і своєї держави, яка стане активним членом громадянського суспільства. В нинішніх реаліях, коли суспільне життя постійно змінюється, особливо важливо, щоб державна молодіжна політика орієнтувалася на необхідність молоді розвиватися й реалізувати свій інтелектуальний, творчий потенціал. Потрібно також врахувати, що формувати ціннісні орієнтації молодих людей необхідно обов'язково в сукупності з іншими державотворчими процесами, з суспільним розвитком, а також долучати молодь до цих процесів.

Висновки./Conclusions. Щоб визначити, яке місце європейські цінності займають у студентському аксіоспросторі, передусім необхідно уточнити теоретичні засади дослідження. Принципово в цій ситуації вирішити питання, навколо якого тривають дискусії серед науковців і яке стосується співвідношення між космополітичними й локальними цінностями та їхніми регіональними різновидами, в тому числі європейськими. Ми вважаємо, що останні: мають ознаки центральних в контексті аксіосфери, яку сформували європейські народи; їх детермінували культура, історичне минуле й сучасні події; декларовані засадничими нормативними документами Євросоюзу й тими, що затверджені в інших співдружностях країн Європи. На теренах України

через фактично суперечливий та повільний процес, під час якого руйнуються цінності, котрими володіла викривлена радянська модель, відбувається сповільнення й прогресивного розвитку країни в нинішній час. Аксіопростір українців, зокрема й студентів, характеризується наявністю дуальних ціннісних пар, як можливої ознаки того, що рудименти, притаманні колишній ціннісній системі, поступово відмирають і починають формуватися нові, зокрема європейські цінності. Тож можлива трансформація дериватів, якими володіли старі цінності, в нові ціннісні моделі з використанням перехідної цінності-медіатора. Тож можна спостерігати, як поступово, нелінійно відходять традиційні цінності, які наразі домінують, і наближаються цінності секуляризації та самовираження, що в європейській ціннісній системі є засадничими. Найвиразніше це демонструють ціннісні орієнтації студентського середовища, що складає найбільш прогресивну та адаптивну соціально-демографічну групу.

СПИСОК ЛІТЕРАТУРИ:

1. Амельченко Н. А. Цінності об'єднаної Європи. Київ: Лабораторія законодавчих ініціатив. URL: https://parlament.org.ua/upload/docs/European_Values.pdf.
2. Борецька М. Європейські цінності в аксіопросторі сучасної української молоді. *Соціологія: теорія, методи, маркетинг*. 2021. № 2. С. 24-44.
3. Головаха Є. Українське суспільство: шляхи трансформації. *Український соціологічний журнал*. 2016. № 19 (1-2). С. 26-30.

ТРАНСФОРМАЦІЙНІ ПРОЦЕСИ У ЄВРОПЕЙСЬКІЙ ОСВІТНІЙ АКСІОЛОГІЇ ТА ПОВЕРНЕННЯ ЇЇ В УКРАЇНСЬКУ ОСВІТНЮ ПРАКТИКУ

Собчук Роман Олександрович,
аспірант кафедри психології, філософії та суспільних наук
навчально-наукового гуманітарного інституту
Таврійського національного університету імені В. І. Вернадського,
м. Київ, Україна

Вступ. / Introductions. В сучасній освітній системі України тривають серйозні трансформації, завдяки яким відбувається її диференціація в найбільш відчутній, метафізичній площині. У зв'язку з пандемією коронавірусу та повномасштабним вторгненням РФ в Україну сучасна цивілізація кардинально змінилася, змінила ціннісні орієнтири сучасна культура та набула актуальності потреба філософськи осмислити освітні проблеми.

Мета роботи. / Aim. Мета дослідження – проаналізувати особливості трансформації європейської освітньої аксіології та визначення можливостей повернення її у вітчизняну освітню практику.

Матеріали та методи./Materials and methods. Для досягнення даної мети було використано такі методи: метод критичного аналізу наукових літературних джерел з даної проблематики, спостереження, індуктивний метод і метод системного аналізу.

Результати та обговорення./Results and discussion. Аксіологія освіти як філософський напрям і навчальна дисципліна втілює і репрезентує багатовекторний функціональний зміст. Серед усього спектру функцій (інформативна, виховна, комунікативна і т. д.) пріоритетне значення мають функції кореляції і екстраполяції, оскільки саме вони зумовлюють вибір життєвих стандартів, настанов, принципів. Цінності виконують функцію перспективних стратегічних життєвих цілей і ключових мотивів життєдіяльності. Вони визначають моральні устої і принципи поведінки. Саме тому будь-яке суспільство з зацікавленням у тому, щоб люди притримувались

тих чи інших норм поведінки, щоб актуалізувались ті чи інші цінності та пріоритети життя і щоб людина неминуче ставала об'єктом цілеспрямованого виховання. А методологічна система виховання, прийнята в даному суспільстві, завжди визначається панівною в ній системою цінностей [3, с. 213].

Проблемі аксіології освіти присвячено велику кількість досліджень у різних сферах науки, написано велику кількість монографій, підручників, навчальних посібників, посібників і науково-популярних видань. Достатньо відзначити, що лише інтернет-ресурси пошукової системи Google пропонують понад чимало посилань на термін «аксіологія освіти», що свідчить про те, що нині активно обґрунтовуються аксіологічні принципи в освіті, аксіологічний підхід у педагогіці та педагогічних дослідженнях, розробляються практико орієнтовані аксіологічні технології, що покликані вбудувати їх у систему педагогічної науки і забезпечувати їх впровадження в освітню практику загальноосвітньої школи та вищої освіти. Слід наголошувати, що ціннісний вимір має стосуватися всіх сфер людського буття. Особливу увагу науковці приділили досвіду модернізації українського суспільства, приклади проектів модернізації різних країн світу та можливості їх впровадження в Україні. Авторами запропоновано цінності-медіатори для активації створення цінностей, що властиві успішним модернізаційним проектам, водночас проаналізовано різноманітні сторони модернізації, зокрема, такі: потенціал економічних орієнтацій населення; ціннісні орієнтири виробничого сектора; соціальний капітал як один з ресурсів модернізації; механізми формування громадянської активності в Україні; бар'єри на шляху модернізації вищої освіти [1, с. 213].

Отже, в межах українського наукового простору відзначається присутність проблеми, пов'язаної з об'єктивним розумінням, якими є освітні цінності, та їхнім вирішальним значенням для тих, хто є учасниками педагогічного й навчального процесів, а це педагоги й учні. З огляду на це існує потреба у здійсненні фундаментальних та прикладних наукових досліджень, які дозволять з'ясувати роль, суть, призначення та особливість ціннісного прояву

на різних освітніх етапах. В. Г. Кремень слушно наголошує, «Щоб розпочати творення і відтворення інноваційної, сучасної, творчо-суб'єктної системної системи освіти, необхідна їй нова філософія, в якій свідомість, суб'єкт-первинні» [2, с. 273]. Сучасній вітчизняній освітній філософії, відповідно до європейських освітніх цінностей, необхідно не тільки спиратися на людський менталітет, спосіб мислення, а й виходити зі «зміни... ціннісних орієнтацій, способів діяльності, поведінки і способу життя як в індивідуально-особистісному, так і в суспільному масштабі. Звичайно, найважливішими засобами розв'язання цих проблем є культура, освіта, філософія, мистецтво, наука. Проте, для цього вони самі повинні зазнати зміни, зблизивши предметний зміст науково-освітньої діяльності з аксіологічною спрямованістю (виділ наше), ввівши антропологічні та гуманістичні критерії й оцінки результатів своєї діяльності» [2, с. 282].

Проаналізувавши наукові джерела, можна дійти висновку, що аксіологічному аспекту нинішньої вітчизняної освітньої сфери приділяють увагу в своїх працях багато вчених, однак разом з цим відзначається й наявність неоднозначного розуміння, якою є її аксіологічна спрямованість. Завдяки аксіологічному виміру вітчизняної освітньої системи будуть вирішені такі її відповідальні завдання:

- розвиватиметься та вдосконалюватиметься методологічна культура й компетентність тих, хто здійснює дослідження;

- формуватиметься, розвиватиметься та вдосконалюватиметься ціннісна учнівська (студентська, слухацька) свідомість – ціннісні знання, мотиви, спонукання, ідеали, орієнтири, ставлення, настанови;

- розвиватиметься і ставатиме більш досконалою ціннісна свідомість педагогічних працівників – ціннісні знання, мотиви, спонукання, ідеали, орієнтири, ставлення, настанови;

- формуватиметься, розвиватиметься і вдосконалюватиметься емоційно-почуттєва сфера учнів (студентів, слухачів), які є громадянами та фахівцями, – любов і повага до людей, людське буття та життя, милосердя й

доброта, справедливість і толерантність, власна гідність та повага інших і результати їхньої роботи;

– гуманізуються взаємини, культура, притаманна педагогічній співпраці, педагогічній комунікації між учасниками освітнього середовища – педагогами й учнями (студентами, слухачами) та процес, під час якого оцінюються результати їхньої роботи;

– загальнолюдські, національні та професійні цінності стають набутком набувачів певної освіти.

Висновки./Conclusions. Підбиваючи підсумки, необхідно сказати, що на нинішню європейську освіту потужно впливає глобалізація та інформаційна революція. Завдяки глобалізації було сформоване міжнародне та загальноєвропейське освітнє поле, насамперед завдяки іншомовному спілкуванню, прискорилися хід академічного обміну та соціальна мобільність, стали універсальними освітні, дослідницькі програми й соціальні сервіси, основні підходи до освітньої, наукової та інноваційної сфери. Разом з тим глобалізацією була створена база для того, щоб «розмивалися» національні орієнтири аксіології освіти, більш потужні культурно-освітні системи чинили руйнівний вплив на ті, які є менш розвиненими тощо. У свою чергу, інформаційною революцією були відкриті нові можливості для того, щоб модернізувати освіту: запроваджене дистанційне навчання, стали доступними новітні наукові бази інформаційних даних, створені умови для того, щоб займатися самоосвітою і творчістю. Варто зауважити, що оцінку наслідків, які принесли глобалізація та інформаційна революція, необхідно здійснювати, керуючись людино- та природоцентризмом. Звичайно, інформаційна революція та позитивні глобалізаційні аспекти посприяли значному покращенню якості європейської освіти, під їхнім впливом кардинально змінилося її інформаційно-технічне забезпечення. Буде справедливим твердження, що, згідно з європейським виміром цінностей освіти, передусім робиться акцент на тому, що людські права і свободи, честь та гідність особи мають бути захищені. Як свідчать європейські світоглядно-освітні орієнтири, людина має мирно жити,

володіти можливістю піклуватися про здоров'я та, в результаті, гідним життєвим рівнем. Не може бути європейського культурно-освітнього простору без толерантності, моральності, гуманізму, демократії та солідарності, що є духовними цінностями і до яких необхідно застосовувати комплексний розгляд, аде між ними існує діалектичний зв'язок, що відображають освітні практики держав Євросоюзу. Приміром, моральністю внутрішньо наповнюється гуманістичний світогляд особистості, а завдяки демократичним нормам і принципам учень, студент, здобувач освіти чи слухач може вільно вибрати індивідуальну освітню траєкторію, творчу самореалізацію. У свою чергу, за допомогою солідарності як освітньої цінності об'єднуються підходи до освітньої діяльності у країнах Євросоюзу, аби зберегти право на визнання національної унікальності.

СПИСОК ЛІТЕРАТУРИ:

1. Балакірева О. М., Геєць В. М., Сіденко В. Р. Ціннісна складова модернізаційних процесів у сучасному соціумі України: колективна монографія. К.: НАН України, ДУ «Ін-т екон. та прогнозув. НАН України», 2014. 340 с.

2. Кремень В. Г. Філософія людиноцентризму в освітньому просторі: монографія. К. : Знання України, 2018. 523 с.

3. Крижко В. Антологія аксіологічної парадигми управління освітою: навч. посіб. Київ : Освіта України, 2005. 440 с.

АКТУАЛЬНІСТЬ АКАДЕМІЧНОЇ ДОБРОЧЕСНОСТІ У СУЧАСНОМУ ОСВІТНЬОМУ СЕРЕДОВИЩІ

Титок Вікторія Вікторівна

к. е. н., доцент

<https://orcid.org/0000-0002-9527-3006>

Бондарець Вероніка Юрївна

студент

Київського національного університету будівництва та архітектури

м. Київ, Україна

<https://orcid.org/0009-0004-8570-197X>

Вступ. Академічна доброчесність є невід’ємною частиною сучасного світу. В умовах швидкого розвитку технологій та доступності інформації, виклики, пов’язані з плагіатом, шахрайством та іншими формами недобросовісної поведінки, стають все більш поширеними. Для запобігання цих проблем важливо розробляти, впроваджувати та вивчати Кодекси чесності в закладах освіти.

Мета роботи. Мета даного дослідження полягає у всебічному аналізі принципів академічної чесності в контексті сучасної вищої освіти.

Матеріали та методи. Матеріалом дослідження слугують узагальнюючі дослідження в галузі етики.

Основними методами, використаними у роботі є структурно-порівняльний аналіз, що дозволило отримати комплексну картину стану академічної доброчесності в українських закладах вищої освіти.

Результати та обговорення.

1. Загальні положення.

З точки зору суспільної думки, етика — це система норм моральної поведінки людини або групи людей. У кожній професії є свої моральні проблеми, але є професії, моральний аспект в яких відіграє основоположну роль. Це сфери, де є залежність однієї людини від іншої, і де результати професійної діяльності мають велике значення для інших людей. Суспільство

висуває до них специфічні морально-професійні вимоги [1].

Метою етики є обґрунтування моралі, її природи, сутності та значення у розвитку людини та суспільства. Завдання етики — вирізнити моральну складову з різноманіття людської діяльності, вивчити реальні моральні процеси [2].

Етичний кодекс — це зведення моральних принципів, норм і правил поведінки особи або групи осіб, об'єднаних спільною метою або спільними заняттями. Етичні кодекси є стандартами, що описують загальну систему цінностей та визначають критерії етичної поведінки, специфічні для певної професії. В них можна знайти розв'язання конкретних проблем, які можуть виникнути [3].

2. Етичні принципи у вищій освіті

Кодекс етики викладача та здобувача вищої освіти є системою морально-етичних зобов'язань і вимог добросовісної поведінки, заснованої на загальноновизнаних моральних принципах та етичних нормах суспільства і держави. Кодекси етики закладів вищої освіти створюються для забезпечення відповідальності перед спільнотою за надання освітніх послуг високого рівня та проведення досліджень високої наукової якості.

Автор [4], посилаючись на публікацію Ради Європи “Етична поведінка учасників освітнього процесу”, автори якої об'єднали ідеї багатьох міжнародних документів про поняття етичних принципів у вищій освіті, вважає, що вони можуть стати теоретичною основою для написання етичного кодексу:

- Цілісність — суцільна відданість індивідів та усїєї інституції моральним принципам та стандартам, які створюють бар'єр для недоброчесності.
- Чесність — систематичне уникнення шахрайства, обману, крадіжок та будь-якої безчесної поведінки.
- Правда — необмежене прагнення до істини, вільне та відкрите поширення знань та їх вдосконалення (збагачення).

- Прозорість — доступність та відкритість інформації, правил, планів, процесів та дій, які передбачають, що працівники університету зобов'язані діяти відкрито, передбачувано та зрозуміло задля просування власної підзвітності та залученості учасників освітнього процесу.
- Повага до інших — повага до гідності інших, їхнього фізичного та психічного здоров'я, на благо колегіальності та співпраці з іншими учасниками освітнього процесу.
- Довіра — усі учасники освітнього процесу мають впевненість в чесності та integrity один одного та можуть покластись один на одного.
- Підзвітність — учасники освітнього процесу належним чином використовують делеговані їм повноваження.
- Справедливість — неупереджене, однакове ставлення до усіх учасників освітнього процесу, позбавлене дискримінації та нечесності.
- Рівність та соціальна справедливість — рівний доступ до освіти незалежно від раси, кольору шкіри, політичних, релігійних та інших переконань, статі, гендерної ідентичності, сексуальної орієнтації, етнічного, соціального, національного походження, стану здоров'я, інвалідності.
- Демократичне управління — управління системою вищої освіти та університетом повинні базуватись на залученні усіх відповідних учасників освітнього процесу та етичному виконанні своїх повноважень керівництвом на різних ланках
 - Якісна освіта — усі учасники віддані ідеї досягнення найвищої можливої якості освіти.
 - Самовдосконалення та вдосконалення системи — учасники освітнього процесу визнають важливість та докладають максимальних зусиль до постійного вдосконалення освітньої системи, зокрема через власний професійний розвиток
 - Інституційна автономія — визнання потреби у відповідній самостійності університетів задля уникнення надмірного централізованого політичного контролю за освітньою системою.

- Міжнародна співпраця — усі учасники освітнього процесу визнають важливість міжнародної колаборації в освіті

Етичні принципи, поширюються на всіх учасників освітнього процесу. Обираючи формат самого Кодексу, університети різних країн застосовують в основному дві практики: єдиний документ для усіх учасників або ж окремі документи для різних учасників [4].

Автор [5] дає — вичерпне визначення етичному кодексу (Кодексу честі):

“Кодекс честі в академічному середовищі розуміється як документ, що містить сукупність норм і правил поведінки членів академічної громади, яких повинні дотримуватися всі без винятку її члени. Кодекси честі регламентують нормативну і визначають ціннісну складові регулювання поведінки представників наукової або освітянської спільноти. Так, професор Ніагарського університету Лінда Кідвел підкреслила, що сучасні студенти зростають у суспільстві, де відмінності між добром і злом стали розмитими, що змушує розглядати Кодекс честі (кодекс професійної етики) як документ, що-включає в себе основоположні принципи та правила, які дозволяють застосовувати ці принципи і послужити основою дій по відношенню до членів, інтерпретації цих правил і етики рішень, що впливають з конкретних випадків” [5].

3. Кодекс честі в закладах вищої освіти.

Академічна чесність є важливою характеристикою освітнього процесу у вищій школі. Вона впливає на формування морально-етичних рис майбутніх фахівців. Формування культури академічної чесності в освітньому середовищі стало ключовою тенденцією модернізації української вищої освіти. Академічна чесність — це відданість всіх учасників академічної спільноти шести цінностям: повазі, відповідальності, чесності, довірі, справедливості, мужності. Поняття “академічна чесність” є багаторівневим, оскільки воно охоплює як внутрішню культуру особистості, так і загальну академічну культуру закладу вищої освіти, соціуму в цілому, як на національному, так і міжнародному рівнях. Характеристиками змістовного наповнення поняття “академічна чесність” є:

- справедливість, що в свідомості спільноти сприймається як рівність.
- порядність, як категорія етики і моральна якість особистості.

Особистість може обирати варіант поведінки з урахуванням можливих наслідків та повинна відповідати вчиненню нею. Це має велике значення в осмисленні сутності феномену академічної чесності [6].

4. Роль академічної чесності в вихованні студентської молоді.

Одним з найважливіших періодів життя будь-якої людини є навчання у вищому навчальному закладі. В цей час молода людина крім знань, опановує моделі поведінки спілкуючись у студентському середовищі, переглядає під впливом викладачів свої світогляди. Студент має розуміти певні норми і правила, дотримувати і не порушувати їх. Проблема академічної чесності набуває особливого значення і актуальності. Правила академічної чесності орієнтують студента на якісне навчання, від якого залежить його майбутнє: можливість працевлаштування, кар'єрне зростання, соціальний статус та впливає на виховання в молоді відповідної правової культури.

Правовиховний аспект академічної чесності в тому, що студент добровільно дотримується у повсякденному житті певних цінностей та норм, відповідає за свої вчинки, чесний у спілкуванні з оточуючими, відстоює справедливість і співвідносить власні інтереси з колективними.

Академічна чесність — це дотримання певних морально-правових норм, правил та принципів у навчальному закладі як студентами, так і викладачами.

На жаль, в Україні ще недостатньо уваги приділяється утвердженню принципів академічної чесності, хоча вона належить до важливих проблем [7].

Висновки.

Проаналізувавши літературні джерела, можна зробити висновок, що академічна чесність — це сукупність визначених законодавством правил та морально-етичних принципів, яких повинні дотримуватися всі учасники навчально-виховного процесу під час викладання, навчання та провадження творчої діяльності. Тому дуже важливо вже під час навчання сформувати основи правової та моральної поведінки, одним з проявів яких є дотримання

стандартів академічної чесності. Підтримка принципів академічної чесності у навчальному закладі є потужним механізмом правового виховання, важливим кроком до розбудови демократії, правової держави та правового суспільства.

ЛІТЕРАТУРА.

1. Недял А. А. Професійна етика. Електронний ресурс: <http://pe.ptngu.com/about.html>
2. Етика: Навч. посіб. / В. О. Лозовой, М. І. Панов, О. А. Стасевська та ін.; За ред. проф. В. О. Лозового. — К.: Юрінком Інтер, 2004. — 224 с. — Бібліогр.: с. 219 — 221.
3. Що таке Кодекс етики і для кого він необхідний? Електронний ресурс: https://biz.ligazakon.net/analytics/224740_shcho-take-kodeks-etiki--dlya-kogo-vn-neobkhdniy
4. Стадний Є. Деякі рекомендації щодо впровадження етичних кодексів в українських вищих навчальних закладах Електронний ресурс: <http://surl.li/hetska>
5. Мельниченко А. А. Академічна чесність як основа сталого розвитку університету. – Київ: Таксон, 2016. – С. 171–183.
6. Сопова Д. Поняття академічної чесності: науковий дискурс / Д. Сопова // Неперервна професійна освіта: теорія і практика. - 2017. - Вип. 3-4. - С. 26-31. - Режим доступу: http://nbuv.gov.ua/UJRN/NPO_2017_3-4_6.
7. Калиновський Ю. Ю. Академічна чесність як чинник правового виховання студентської молоді / Ю. Ю. Калиновський // Гілея : науковий вісник. – 2012. – Вип. 63 (№8). – С. 477–482.

КОМЕМОРАЦІЯ РОСІЙСЬКО-УКРАЇНСЬКОЇ ВІЙНИ НА СУМЩИНІ

Шабло Юлія Вікторівна

Студентка

Науковий керівник:

Теліженко Людмила Вікторівна

доктор філософських наук,
доцент кафедри психології, політології

та соціокультурних технологій

Сумського державного університету

м. Суми, Україна

Вступ. З початком вторгнення російської армії на територію нашої держави та ведення бойових дій особливо гостро постало питання комеморації російсько-української війни.

Мета роботи. Висвітлити направлені на вшанування пам'яті про загиблих героїв проекти, заходи та ініціативи, що сьогодні реалізуються на Сумщині.

Матеріали та методи. Термін «комеморація» означає комплекс заходів із увічнення пам'яті значимих для суспільства людей чи подій. Вшанування пам'яті є надзвичайно важливим і болісним процесом національного самоствердження та збереження історичної правди. Це не лише данина поваги загиблим героям, але й потужний спосіб консолідації суспільства. Тому в Сумській області сьогодні здійснюється низка заходів, проектів та ініціатив, пов'язаних із сучасною війною.

Місцева влада Сумської області активно впроваджує розпорядження про перейменування вулиць на честь героїв, які загинули під час російсько-української війни. Це рішення має глибоке символічне значення та є важливою складовою комеморативної політики. Відповідно до затверджених місцевими радами документів, чимало вулиць у містах та селах області отримали нові назви, вшановуючи подвиг військовослужбовців, які боролися за незалежність України. Прикладами таких перейменувань у місті Суми можуть слугувати вулиці: Юрія Ветрова (колишня назва – Воровського), старшого

сержанта 1-го батальйону територіальної оборони «Волинь» ЗСУ; військового Романа Атаманюка (колишня назва – 40 років Жовтня); підполковника Андрія Авраменка (колишня назва – 5-та Продольна), начальника штабу 15-го окремого стрілецького батальйону; військового Максима Суценка (колишня назва – Аерофлотська); комбрига Євгена Коростельова (колишня назва-Гагаріна), командира 128-ої гірсько-піхотної бригади; Сумської артбригади (колишня назва – 20 років Перемоги) на честь сумських артилеристів 27-ї Реактивної артилерійської бригади ім. Кошового отамана Петра Калнишевського; Борців за Незалежність (колишня назва – 1-ша Продольна), в пам'ять всіх борців за незалежність України; Українських захисниць (колишня назва – 2-га Продольна), на знак вшанування жінок-захисниць України всіх часів [2]. Поблизу Сум у селищі Піщане-провулок Романа Кукленка (колишня назва – провулок Гагаріна), який вступив до лав тероборони міста Суми та був розстріляний ворогом [там же]. Там же проїзд Віталія Маслянки (колишня назва – проїзд Гагаріна), який у складі 128-ї гірсько-піхотної окремої механізованої бригади загинув в районі Донецького аеропорту під час обстрілу опорного пункту [там же].

Також на сайті Сумської міської ради розміщена інформація про загиблих героїв. У розділі «Обличчя героїв-сумчан» можна знайти дві ініціативи «Сумчани пам'ятають!» – відео про героїв, що загинули під час АТО, та «Герої не вмирають!» – інформація про героїв, що боронили нашу країну від початку повномасштабного вторгнення.

У Сумській області реалізуються різноманітні ініціативи із вшанування пам'яті героїв, які загинули під час російсько-української війни. Ці ініціативи спрямовані на увічнення подвигу захисників та збереження історичної пам'яті про мужність українського народу.

Основні напрямки ініціатив вшанування пам'яті включають:

- 1) Встановлення пам'ятників, зокрема: створення монументальних композицій, встановлення скульптурних форм, присвячених загиблим захисникам, спорудження меморіальних комплексів з іменами загиблих героїв.

Так, 2 вересня 2019 року в Сумському державному університеті урочисто відкрили скульптуру «Пам'ятний знак загиблому студенту-воїну». Прообразом скульптури став випускник СумДУ, солдат 93 окремої механізованої бригади Збройних сил України Роман Атаманюк, який загинув поблизу Донецького аеропорту біля с. Опитне в 2015 році.

2) Меморіальні дошки, зокрема, розміщення інформаційних панелей на будівлях закладів освіти, де навчалися герої, та створення інформаційних стендів про подвиги місцевих героїв. Нещодавнім прикладом такої ініціативи є встановлення 28 листопада цього року в містечку Лебедині, що на Сумщині, на фасаді закладу загальної середньої освіти № 7 меморіальної дошки на честь двох загиблих випускників: Олега Любохонського (02.01.1979 – 24.10.2023) та В'ячеслава Страха (02.01.1992 – 15.05.2024).

У квітні 2024 року було презентовано проєкт «Код пам'яті», який присвячений увічненню пам'яті загиблих мешканців Сумщини під час російсько-української війни. З ініціативи народного депутата України Михайла Ананченка в Сумах вже встановлені чотири меморіальні дошки, дві в місті Шостка й одна в селі Собичеве (Шосткинського району) з QR кодами, перейшовши за якими можна побачити загиблого героя та почути його історію [4].

1 жовтня 2024 року в Сумах, на території одного з місцевих храмів було відкрито Алею Слави Героїв. Тоді було розміщено 29 портретів військовослужбовців з 155 батальйону, які народилися в місті Суми та загинули через збройний конфлікт Росії проти України [3]. Також у навчальних закладах Сумщини вшановують пам'ять полеглих захисників, знайомлячи з цими постатями школярів, через пам'ятні дошки та створюють меморіальні локації, присвячені їхній пам'яті.

Результати та обговорення. Багато чого вже зроблено у напрямку комеморації героїв, але на даний час ще багато проєктів та ініціатив залишаються не втіленими. На даний час продовжується Всеукраїнський відкритий архітектурний конкурс на кращу проєктну пропозицію

меморіального скверу з увічнення пам'яті загиблих захисників України проти збройної агресії російської федерації по вулиці Героїв Сумщини в місті Суми, проводяться обговорення щодо часу втілення проєктів та заходів вшанування пам'яті загиблих героїв, розглядаються інші пропозиції та ініціативи щодо комеморації як за кошти місцевого бюджету, так і грандові пропозиції.

Висновки. Вшановуючи події війни та її героїв, жителі Сумщини висловлюють глибоку вдячність захисникам, увічнюючи їх пам'ять у матеріальних об'єктах. Ці символи стають основою нових суспільних цінностей, що визначають їхню самоідентифікацію як українців.

СПИСОК ВИКОРИСТАНИХ ДЖЕРЕЛ:

1. Найкоротша історія російсько-української війни. URL:<http://surl.li/eknbez> (дата звернення: 12.11.2024).
2. Перелік топонімів у Сумській міській територіальній громаді, назви яких змінюються (перейменовуються) у рамках дерусифікації. Розпорядження Сумської обласної військової адміністрації від 26.07.2024 № 379-ОД. URL: <http://surl.li/lrnilk> (дата звернення: 20.11.2024).
3. У Сумах відкрили Алею Слави Героїв. URL: <http://surl.li/wgnzvn> (дата звернення: 24.11.2024).
4. Герої Сумщини: офіційний веб-сайт. URL: <https://heroes.sumy.ua/> (дата звернення: 30.11.2024).

ECONOMIC SCIENCES

WAYS TO IMPROVE THE QUALITY OF PASSENGER SERVICES IN AIR TRANSPORT

Aliyev Seydulla Isgandar

Associate Professor, of the Department of Air Transport Production
National Aviation Academy (Baku, Azerbaijan)

Alakbarova Gunel Jafar

Senior Teacher of the Department of Air Transport Production
National Aviation Academy (Baku, Azerbaijan)

Huseynova Aygul Vuqar

Graduate Student of the Department of Master's and Doctoral Studies
National Aviation Academy (Baku, Azerbaijan)

Abstract: This article addresses the challenges of improving passenger services in air transport, particularly for low-cost carriers. It highlights key factors affecting service quality, such as long queues during check-in, baggage handling issues, and inadequate passenger service by airline staff. The seasonal fluctuations in demand pose significant challenges for airlines, leading to delays and customer dissatisfaction.

The paper explores the role of tariff policies, flight safety, and passenger comfort in enhancing service quality. It emphasizes the importance of implementing information systems like Resource Management Systems and Mobile Resource Management to optimize operational efficiency and minimize costs. Additionally, the article discusses the growing significance of non-aeronautical services at airports, which contribute to their revenue streams.

Recommendations include improving service quality in compliance with legal standards and fostering cooperation between airlines and airports to meet the rising expectations of passengers, thereby ensuring a competitive edge in the global aviation market.

Key Words: Passenger Service Quality, Low-Cost Carriers, Seasonal Demand, Aviation Safety, Service Optimization, Information Systems, Ground Services, Non-Aeronautical Services.

Introduction: Recent surveys conducted among passengers using air transport have determined that the level of service provided to them is low. Most of the complaints are related to the services provided by low-cost carriers. The main issues highlighted by passengers include the time wasted in queues during check-in, baggage handling issues, and the attitude of airline personnel towards passengers. Undoubtedly, these factors have a negative impact on the transportation capacity.

In the modern era, one of the biggest challenges faced by low-cost carriers is the seasonality of transport demand. During the summer season, the demands are increasing, but the number of aircraft in the fleets of these carriers is limited, meaning there are no standby aircraft available. The increase in demand during the summer season and the limited number of aircraft result in delays, which in turn leads to justified complaints from passengers.

The seasonal nature of demand brings the issue of ensuring high-quality transport services to the forefront, especially since the services provided to passengers may not meet current requirements. The intense competition in the aviation market obliges airlines operating in this sector to offer high-quality services to passengers. However, if an airline fails to enhance its service quality, it cannot compete effectively with its market rivals. Therefore, there must be a balance between "service" and "costs".

Aim: The objectives of the article "Ways to Improve the Quality of Passenger Services in Air Transport" are to:

Analyze the impact of seasonal demand fluctuations on service quality: Investigate how the seasonal nature of demand affects the quality of services provided by low-cost carriers and the challenges faced during peak travel periods.

Evaluate factors influencing service quality: Examine the three key factors influencing passenger services: flight safety, service levels, and in-flight comfort, and

how these factors are impacted by transportation costs and demand fluctuations.

Investigate the role of information systems: Explore the application of advanced information systems (such as IS-RMS and MRMS) in managing passenger services and optimizing operations, especially in handling fluctuating demand and maximizing aircraft utilization.

Highlight the importance of safety and security: Emphasize the importance of aviation security and safety in maintaining high-quality service, particularly in preventing prohibited items and ensuring high-level inspections and maintenance.

Discuss strategies for reducing additional costs: Identify ways in which airlines can minimize costs associated with improving service quality, without compromising passenger comfort or operational efficiency.

Assess the integration of airport services and airline operations: Examine the coordination and collaboration between airlines and airports, especially with the separation of airport services from airlines, to improve overall service delivery and reduce costs.

Explore the development of non-aviation services: Investigate the role of non-aeronautical services at airports, focusing on how they contribute to revenue and enhance the passenger experience.

Recommend actions for improving competition and profitability: Suggest strategies for airlines to improve their service offerings and compete effectively, including the use of dynamic pricing, technology, and customer satisfaction management.

Results: The levels of transportation and service qualities provided are characterized by three main factors:

1. Flight safety
2. Levels of service quality provided
3. Passenger comfort in-flight

The tariff (transportation price) is considered the main factor in providing the above-mentioned factors, and the conducted analyses indicate that it is on a growth trend. The instability of passenger flow has become a significant challenge for

airlines in effectively utilizing the transportation capacity of aircraft, even though the carriers implement the "Overbooking" program in their operations. However, certain difficulties arise in the application of this program, which are solved at the expense of additional costs.

To minimize the impact of the passenger flow instability on their operations, airlines strive to ensure a high level of flight safety, and to a large extent, they succeed in doing so. It is essential to consider the tariff factor (transportation cost), which directly influences demand. Of course, it is also necessary to maintain control over the quality level of services.

Discussion: Improving the quality levels of services provided is a complex process. This factor should be implemented not only on board the aircraft in-flight but also at departure and destination points. Airlines should ensure the improvement of service quality in accordance with the requirements of existing legal and regulatory documents (such as the Montreal Convention 1999, adherence to IATA's IOSA and ISAGO programs of the ground handling service providers, and guidance documents of countries in the field, etc.).

To achieve these goals, airlines and ground service providers must periodically conduct monitoring to assess service quality levels and eliminate identified shortcomings. Minimizing additional costs incurred while improving service quality can contribute to the development of market competition.

The implementation of information systems in airline management creates favorable conditions for airlines to efficiently perform numerous logistical and technological processes. When these programs are applied, the following processes can be productively provided:

1. The efficient management of baggage loading/unloading procedures and optimization of aircraft operation processes.
2. Effective communication between airports and service providers.
3. Establishment of automated dispatch centers that provide monitoring and market analysis of passenger traffic.
4. Setting of existing tariffs based on demand ensures the efficient use of

aircraft parking areas and allows the identification of the appropriate type of aircraft.

Conclusion: Managing the service quality provided to passengers, optimizing airlines' tariff policies on routes with high demand, and organizing monitoring activities in this area (conducting surveys among consumers, compiling statistics on complaints, etc.) are of great importance. It is particularly important to emphasize the application of information systems in management. The implementation of this system in the operations of airlines plays a significant role not only in managing the quality of services provided to passengers but also in ensuring a high level of comfort during flights and enhancing the effectiveness of cooperation between airlines and airports in meeting ground service requirements and flight safety.

PROSPECTS OF STRATEGIC MARKETING APPLICATION TO ENSURE SUSTAINABLE BUSINESS DEVELOPMENT

Bahrich Oksana

Postgraduate Student

National University of Kyiv-Mohyla Academy

Kyiv, Ukraine

Introduction. The beginning of the full-scale invasion of the territory of Ukraine by the Russian Federation has a significant impact on various aspects of the country and its society. Considering the overall vulnerability of the economic sector, the proliferation of government expenditure on military operations and defense, the unpredictability of financial and material losses, persistent risks, and restrictions in international trade, the process of destabilizing every component of the economic system is gradually intensifying.

In 2022, businesses in Ukraine suffered significant direct losses due to the full-scale invasion, estimated at USD 13 billion. Large and medium-sized enterprises accounted for a significant portion of this amount, approximately \$9 billion. At least 109 large businesses suffered direct losses: 19 of them were destroyed and another 90 were partially damaged. The indirect losses of Ukraine's business sector over the same period amounted to USD 33.1 billion. In addition, the indicators indicate a critical state of entrepreneurship in Ukraine, as sources and resources to compensate for losses and restore operations are very limited [7].

Amidst the destruction of infrastructure, loss of sales volumes, and a decline in business activity of enterprises, which is manifested in a decrease in sales of products and services, scaling up business and expanding the target audience is becoming an important tool for adapting to new conditions and ensuring long-term success. In this context, the use of new marketing strategies to achieve a sustainable competitive advantage is of relevance in terms of increasing brand awareness, developing green branding strategies, corporate social responsibility, and sustainable marketing policies. This requires considering the conceptual foundations of sustainability

marketing, in the European market, which underlines the prospects of applying new strategies to ensure the stability and efficiency of modern companies in a changing environment.

Aim. The purpose of the study is to form an idea of the prospects for applying strategic marketing to ensure sustainable business development.

Materials and methods. The study was conducted using a systematic approach, which allowed us to identify the key aspects of strategic marketing and determine their relationship to ensuring sustainable business development. Other methodological approaches include the use of the deductive method, which allowed to form a logical model based on general concepts and theoretical provisions that reflected the problems, factors of influence, opportunities, and prospects of strategic marketing; the synthesis of information from numerous scientific sources allowed to substantiate the relevance and necessity of the proposed areas of business development.

Currently, global business trends are shifting towards sustainable development, prompting companies to incorporate sustainability into their marketing strategies, focusing on environmental and social aspects. This trend is generating increasing interest among European, including Ukrainian, researchers to engage in active discussions on this topic. In general, sustainable marketing strategies include the development and promotion of products and services that comply with the principles of sustainable development. In this context, modern enterprises should establish a clear system of communication with customers and the process of informing them and promoting sustainable products [6]. According to M. Au-Yong-Oliveira and M. José Sousa, sustainable marketing and strategy primarily serve to enhance brand recognition and target audience, considering the trend for consumers to select companies that are more environmentally conscious, thereby achieving a sustainable competitive advantage [1]. However, W. Kortam and G. Gad, who have identified the tendency of 'green' customers to transform the values of sustainable development into generally accepted standards and principles of consumer demand for goods and services [3].

Given the domestic experience of researching the development of strategic marketing and marketing management to ensure sustainable business development, it is worth highlighting not only global shifts in the post-pandemic period, but also the impact of the full-scale invasion of Ukraine by the Russian army. Under such conditions, Ukrainian businesses and even leading brands were forced to change their marketing strategies, including approaches to communication with consumers, as traditional methods of market management for many enterprises ceased to produce the desired effect. According to N. O. Pacheva and L. A. Lutai, the novel concept of strategic marketing ought to consider the intricate nature of the enterprise management process in an uncertain and unstable external setting and rely on intricate management systems to establish mechanisms for monitoring and analyzing competitiveness [5].

Instead, V. M. Bondarenko notes the need to strengthen the management regulation of the communication process and the integration of modern information technologies into the overall marketing strategy, given the increased price and product competition in the Ukrainian market, the growing cost of marketing activities, and the development of a trend towards constant changes in the structure of consumer demand [2]. Regarding the implementation of the principles of sustainable marketing in the management practices of companies against the backdrop of war, T. V. Lobunets, T. I. Medynska, V. S. Reikin note the need to consider the strategic perspective of risk management, which allows domestic companies to effectively implement innovative solutions while maintaining stability, reliability, and profitability of business development [4].

Thus, an urgent problem of modern scientific discourse is the formation of promising directions for the development of new approaches to the application of marketing strategies aimed at ensuring sustainable business development in crisis conditions.

Results and discussion. Strategic marketing is a key element in the process of achieving long-term competitive advantages for companies. According to the definition, strategic marketing includes the development and implementation of

decisions related to the product and market activity of the enterprise. The primary objective is not solely to attain competitive advantages, but also to guarantee stable and profitable business operations in a dynamic market setting.

In turn, sustainable business development requires the integration of environmental and social aspects into the activities of the enterprise, which necessitates the use of sustainable marketing. Sustainable marketing is focused on achieving a balance between the economic, social, and environmental goals of the business. The primary objective is to guarantee not only economic advantages, but also a favorable influence on the environment and society. The implementation of such practices can vary from the development of individual environmentally friendly products to a comprehensive shift of corporate strategy to the principles of social and environmental responsibility.

The application of strategic marketing to ensure sustainable business development requires implementation of the following key elements:

- Developing a marketing strategy and drawing up marketing strategic plans involves identifying key goals, objectives, and tools for implementing strategic marketing, focusing on the principles of sustainable development. It involves evaluating market opportunities, developing products or services with an environmental or social focus, and identifying long-term competitive advantages in the context of sustainable development;

- Organizing the implementation of marketing strategic plans includes allocating responsibility, identifying resources and capabilities to fulfill the tasks set, and creating a management system that supports sustainable development at all stages of strategy implementation;

- Coordination of actions to implement the marketing strategy, which includes managing the company's internal and external resources, as well as interacting with other entities, such as suppliers, partners, public organizations, and consumers, to achieve the common goal of sustainable development;

- Motivation to achieve strategic market results, including financial and non-financial incentives for employees, partners, and suppliers, which contribute to

the implementation of environmental and social initiatives in the company's strategy;

- Control of the process of implementing the marketing strategy, which involves considering social and environmental performance indicators and adapting the strategy in accordance with changes in the market and the external environment.

The integration of strategic marketing with sustainable development requires a systemic approach that covers all important aspects of the functioning of the enterprise, economic, social, and environmental factors. In order to achieve high efficiency in this process, strategic marketing should be based on a profound analysis of the market, consumer opportunities, and behavioral patterns, which allows developing communication strategies that do not lose their effectiveness in crisis conditions, during a full-scale armed aggression.

The concept of strategic marketing reflects the complexity of management processes that arise because of the influence of the unpredictability and instability of the external environment. In modern conditions, when changes in the external context are constant, enterprises are forced to develop complex and adaptive management systems that can respond promptly to these changes. Such adaptability is necessary to maintain competitiveness and stability in the market. In the context of sustainable business development, strategic marketing is an important tool for ensuring an effective response to social, economic, and environmental challenges that arise in the process of operating the enterprise. Therefore, the application of strategic marketing to achieve sustainable development involves the integration of economic, social, and environmental aspects into all levels of business strategy. The above table demonstrates the key aspects of the application of strategic marketing to ensure sustainable business development, providing a clear picture of the relationship between problems, influencing factors, opportunities, and prospects.

Therefore, Fig. 1 presents the key aspects of the application of strategic marketing to ensure sustainable business development in the context of the spread of crisis phenomena and the variability of the external environment. The relationship between these aspects contributes to a comprehensive approach and effective execution of marketing strategies aimed at promoting sustainable growth.



Fig. 1. Key aspects of strategic marketing application for sustainable business development

Conclusions. Based on the analysis of scientific sources, the article systematizes the problems that complicate the implementation of sustainability principles and develops potential consequences of the application of strategic

marketing in ensuring sustainable business development. The findings of the study confirm the significance of implementation of a strategic marketing approach that is centered on sustainable development. This approach enables enterprises to adapt to dynamic changes in the environment, maintain competitiveness, and aid in achieving global sustainable development objectives.

REFERENCES

1. Au-Yong-Oliveira M., José Sousa M. Sustainable Marketing and Strategy. Sustainability. 2022. № 14(6). p. 3642. DOI: <https://doi.org/10.3390/su14063642>
2. Bondarenko V. M. Using the principles of marketing management in wartime. Economy and Society. 2023. Vol. 56. P. 9. DOI: <https://doi.org/10.32782/2524-0072/2023-56-101>
3. Kortam W., Gad G. Knowledge-Based Marketing for Social Innovation in Post-Revolution Egyptian Higher Education Marketing Environment – Founding Cairo University Social Innovation Center (CUSIC). Journal of American Science. 2014. Vol. 10(2). P. 143-147. URL: https://www.jofamericanscience.org/journals/am-sci/am1002/022_22669am100214_143_147.pdf
4. Lobunets T. V., Medynska T. I., Reikin V. S. Risk analysis of innovative projects in Ukrainian management and marketing: strategic aspects. Academic Visions. 2024. Vol. 28. P. 13. URL: <https://academy-vision.org/index.php/av/article/view/897>
5. Pacheva N. O., Lutai L. A. Strategic marketing in wartime and post-war times. Economy and society. 2023. Vol. 52. P. 6. DOI: <https://doi.org/10.0072/52-24>
6. Taillie L. S., Busey E., Stoltze F. M., Dillman Carpentier F. R. Governmental policies to reduce unhealthy food marketing to children. Nutrition Reviews. 2019. Vol. 77(11). P. 787-816. DOI: <https://doi.org/10.1093/nutrit/nuz021>
7. The losses caused to Ukrainian business as a result of Russian aggression. Damaged In Ua. 2023. URL: <https://kse.ua/ua/about-the-school/news/zbitki-zavdani-ukrayinskotsinyuyutsya-v-13-mlrd/>

ANALYSIS OF THE FINANCIAL STRENGTH OF A METALLURGICAL COMPANY BASED ON METINVEST

Livshyts Valentyn Yakovych

Postgraduate Student

National University “Zaporizhzhia Polytechnic”

Introduction. The financial strength of a company is a key indicator reflecting its overall success. Maintaining financial strength at a sufficient level is crucial for attracting potential investors, creditors, and shareholders. Additionally, the government has a vested interest in ensuring the financial stability of large companies, as they serve as major employers in their regions, provide jobs for local populations, contribute significantly to regional budgets and state extra-budgetary funds, and ultimately influence the socio-economic development of both the region and the country.

In Ukraine, supporting the financial strength of city-forming enterprises in the ferrous metallurgy sector is particularly significant, given that this sector constitutes a fundamental part of the national economy, accounting for 5.7% of GDP. The unique characteristics of the financial and economic operations of metallurgical companies—such as a high proportion of non-current assets due to the capital-intensive nature of production, the necessity for significant investment in technical upgrades and modernization, and considerable expenses associated with maintaining non-core infrastructure — highlight the need for tailored approaches to sustaining their financial strength.

The pressing need to address the financial stability of ferrous metallurgy enterprises is especially relevant for cities like Kryvyi Rih, Zaporizhzhia, Kamianske, and Dnipro which underscores the importance of the study.

The **aim** of this analysis is to tackle the scientific challenge of developing management strategies to enhance the financial strength of companies in the ferrous metallurgy industry.

Materials and Methods. The materials used in this study included legislative

and regulatory documents, educational and methodological literature, and scientific publications in periodicals that address issues related to managing the financial strength of metallurgical enterprises. Various general scientific methods were applied, including analysis, theoretical modeling, induction, and deduction. Additionally, specialized techniques such as vertical and horizontal analysis, as well as coefficient analysis, were employed.

Results and Discussion. The initial step in assessing the financial strength of a metallurgical enterprise involves establishing the objective of the study, determining its scope, and constructing a methodological framework. Clearly defining the study's objective is crucial, as it helps in focusing on aspects such as liquidity, solvency, profitability, or a comprehensive evaluation of financial strength. In this starting phase, it is essential to outline specific objectives, such as identifying areas of financial vulnerability or conducting a comparative analysis with industry standards.

To define the time frame of the study, it is important to establish the temporal boundaries — deciding whether to include historical data or concentrate on current and future forecasts. Additionally, identifying the financial parameters for analysis, which may include financial statements, key ratios, industry benchmarks, and market trends, contributes to a comprehensive assessment. Operating metrics, such as production efficiency, inventory management, and supply chain efficiency, should also be considered in this study.

Defining the methodology is a critical element that shapes the analytical approach. This methodology may include quantitative assessments, ratio analysis, trend evaluation, and possibly qualitative research. Furthermore, it is vital to specify the data collection methods, which can consist of internal financial reports, industry resources, market research, and potential stakeholder involvement. Employing appropriate analytical tools and techniques, such as statistical assessments and SWOT analysis, will enable effective interpretation of the collected data.

To ensure alignment among key parties involved in the study — such as finance teams, management staff, operations staff, and, where applicable, external consultants — effective stakeholder engagement strategies must be developed. Clear

communication of the study's purpose, scope, and expected outcomes is essential for aligning expectations and fostering collaboration. Additionally, confirming compliance with relevant laws, regulations, and industry standards throughout the research process is vital for maintaining integrity and credibility.

Collecting financial data is a crucial element in assessing the financial strength of a metallurgical enterprise. This process involves gathering, organizing, and analyzing information from various sources to ensure completeness and accuracy. It primarily includes obtaining historical financial statements from the enterprise, such as the balance sheet, income statement, and cash flow statement from several previous years. These statements provide insights into the company's financial performance, liquidity, profitability, and cash flow management over time.

Once these reports are available, the focus then shifts to analyzing key financial ratios. This includes calculating and evaluating ratios such as liquidity ratios (e.g., current ratio, quick ratio), profitability ratios (e.g., return on assets, return on equity), efficiency ratios (e.g., asset turnover), and financial leverage ratios (e.g., debt to equity). These ratios help to understand the company's financial health, operational efficiency, and debt management.

Furthermore, conducting a comparative analysis of the enterprise's financial indicators against industry standards and benchmarks provides valuable insights into its competitive position and performance in the metals sector. Comparing these indicators helps identify strengths and weaknesses, as well as areas needing improvement. Additionally, examining market trends, commodity prices, and industry data contributes to a comprehensive understanding of external factors influencing the enterprise's financial strength. This includes studying economic indicators, market demand and supply dynamics, and geopolitical influences that may impact the company's financial performance.

In addition to quantitative analysis, qualitative information and contextual details regarding a company's financial decisions, market strategies, and industry issues are often obtained through interviews or discussions with key stakeholders, such as financial experts, industry analysts, and company executives. By

meticulously collecting and analyzing this financial data, the study gains a comprehensive view of the company's financial health, enabling a reasonable assessment of its strengths and the identification of potential areas for improvement or strategic realignment.

To fully understand management decisions aimed at enhancing the financial strength of the enterprise, it is essential to examine performance indicators, inventory management evaluations, supply chain performance metrics, cost analysis results, capacity utilization assessments, quality control evaluations, and health and safety compliance data. All these operational indicators and analyses are intended to pinpoint operational strengths and weaknesses, as well as areas for improvement within the metallurgical enterprise.

When assessing the financial strength of a metallurgical enterprise, identifying risk factors is a crucial step in understanding potential vulnerabilities that could impact its operations and financial condition.

Market risks include metal price volatility, supply and demand dynamics, and global economic conditions. Fluctuations in metal prices directly affect revenue streams, while shifts in market demand or oversupply can impact sales volumes and pricing strategies. Furthermore, global economic fluctuations — such as currency fluctuations and geopolitical tensions — can significantly influence the metals industry.

Metinvest is an international, vertically integrated mining and metallurgical group established in 2001. The group's structure comprises mining and metallurgical enterprises located in Ukraine, Europe, and the United States, along with a sales network across all major regions of the world. The company controls the entire production chain, from ore and coal mining to the manufacturing of semi-finished and finished products. The proximity of its enterprises to major railway lines and ports facilitates the timely delivery of raw materials and metal products globally. The management company of the Metinvest Group is Metinvest Holding LLC, a subsidiary of Metinvest BV.

Metinvest is dedicated to continually improving its production technologies

while adhering to high standards of quality and safety. The company is also actively engaged in enhancing environmental standards and reducing harmful emissions. In its operations, Metinvest emphasizes social responsibility by promoting local community development and supporting various social and cultural initiatives.

The core activities of Metinvest involve the extraction and production of iron ore products, including ore, iron ore concentrate, and pellets. Additionally, the company produces coke chemical products, steel semi-finished products like cast iron and billets, and finished steel products such as construction reinforcement, wire rod, and a complete range of rolled products, including steel coils and sheets. Metinvest is the largest metallurgical enterprise in Ukraine and one of the largest in the world. However, the challenging internal and foreign policy situations in Ukraine have led to a slight decline in financial indicators.

Table 1

Financial indicators of Metinvest company

Income Statement, million USD	2018	2019	2020	2021	2022	2023
Revenue	11 880	10 757	10 453	18 005	8 288	7 397
Adjusted EBITDA ¹	2 513	1 213	2 204	7 044	873	861
EBITDA margin	21%	11%	21%	39%	23%	2%

Note. 1 - Adjusted EBITDA is calculated as profit before income tax before finance income and costs, depreciation and amortisation, impairment and devaluation of property, plant and equipment, foreign exchange gains and losses (starting from 1 January 2015), the share of results of associates and other expenses that the management considers non-core plus the share in EBITDA of joint ventures.

An analysis of Metinvest's key performance indicators reveals that the company is currently facing difficulties. Over the past five years, total assets have decreased from \$11,178 million to \$9,133 million, and shareholders' equity has dropped from \$5,403 million to \$2,623 million. This decline has directly impacted profits, as illustrated in Table 1, which shows the company's balance sheet indicators over the last five years.

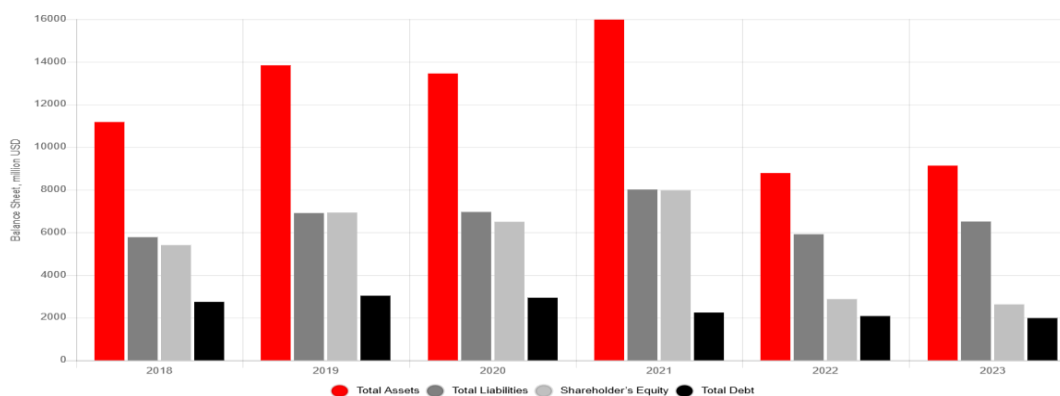

Fig. 1. Balance sheet of Metinvest for the period 2018 – 2023

The financial strength of the enterprise is also influenced by the effective choice of financing sources and is determined by the optimal structure of assets and the ratio of equity to borrowed funds. To assess this, relative indicators of financial strength are calculated (see Table 2).

Table 2

Relative indicators of financial strength

Index	Accounting	Standard	2021r.	2022r.	2023r.
Autonomy coefficient	Equity capital / Assets	>0.5	0.58	0.57	0.56
Positive capital concentration coefficient	Liabilities / Assets	<0.5	0.05	0.04	0.04
Financial leverage ratio	Assets / Equity capital	1-2	1.73	1.74	1.75
Financial strength ratio	(Equity capital + Long-term liabilities) / Assets	0.75-0.9	0.81	0.80	0.76
Financial risk ratio	Liabilities / Equity capital	<0.7	0.09	0.06	0.16
Maneuverability coefficient of water capital	Equity working capital / Equity capital	0.3 - 0.5	0.43	0.43	0.40
Inventory security ratio for wet	Equity current assets /	0.5 - 0.8	6.16	10.62	9.52
Security ratio of current assets with working capital	Equity working capital / Current assets	>0.1	0.92	0.95	0.83

In conclusion, the financial strength indicators for Metinvest demonstrate the company's ability to manage its finances effectively and comply with regulatory requirements. Key factors determining the financial strength of the enterprise include its capital structure (the ratio of borrowed to own funds, as well as long-term to short-term sources of funds) and the financing policy for individual asset components (primarily non-current assets and inventory). These factors collectively enable Metinvest to maintain a sense of financial confidence.

THE ROLE OF ADVERTISING IN ATTRACTING CONSUMERS

Petrenko Oksana Pavlivna

English teacher

Petrenko Anna Serhiivna

Turovska Maryana Viktorivna

Students

Separate Structural Subdivision
Kyiv industrial professional college
of the Kyiv National University
of Construction and Architecture, Ukraine

Introduction. Advertising has long been a crucial tool for businesses aiming to attract consumers, build brand awareness, and ultimately drive sales. In an increasingly competitive marketplace, effective advertising strategies have become even more essential to captivate consumers' attention and differentiate a brand from its competitors.

Aim. This article explores the multifaceted role of advertising in consumer attraction, discussing various advertising techniques, the importance of creating emotional connections, and the impact of digital media on consumer engagement.

Materials and methods. Effective advertising begins with a deep understanding of the target audience. Advertisers conduct extensive research to determine the demographics, preferences, and behaviors of potential consumers. It allows them to tailor their messages to appeal directly to their audience's desires and needs. For instance, an advertisement for luxury products may highlight exclusivity and sophistication, while ads targeting younger audiences might focus on modernity and trendiness. Understanding the consumer allows advertisers to make their content relatable and persuasive, encouraging consumers to view the brand as a solution to their wants or needs. Several techniques are commonly used in advertising to capture consumers' attention. One of the most powerful is emotional appeal. Many successful ads evoke emotions—joy, nostalgia, excitement, or even sadness—to create a memorable impression. By connecting emotionally, brands become more than just products; they become experiences or solutions that consumers desire. For instance,

an ad for a family car may depict moments of joy and togetherness to create a sense of trust and reliability associated with the brand.

Another popular approach is the use of storytelling. People are naturally drawn to stories, and advertisements that tell a story can make a brand feel more personal. Nike, for example, often creates advertisements that showcase athletes overcoming obstacles, which reinforces the brand's message of resilience and determination. This technique not only attracts viewers but also creates a lasting impression that associates Nike with motivation and achievement.

The rise of digital media has transformed the advertising landscape, offering brands new ways to reach consumers. Social media platforms such as Instagram, Facebook, and TikTok allow companies to engage with audiences in a more interactive way. Consumers can comment, share, and like content, which boosts brand visibility and creates a sense of community around the brand.

Results and discussion. While advertising is often aimed at attracting new consumers, it also plays a crucial role in retaining existing customers. By consistently reinforcing brand values and identity, advertising helps to build loyalty. A brand that invests in advertising campaigns highlighting its commitment to quality, sustainability, or customer satisfaction, for example, can create a loyal customer base that values these qualities. This loyalty is critical in today's competitive market, where consumers have a wide range of options and can easily switch to a competitor.

Advertising can help build trust by consistently delivering messages that align with consumers' values and expectations. For example, a financial services company might use advertisements that emphasize security, transparency, and reliability to attract consumers who prioritize these attributes. Despite its effectiveness, advertising also faces challenges in attracting consumers. With the rise of ad-blockers and the increasing skepticism of consumers towards overly promotional content, brands must find new, creative ways to reach their audience. Ads that are perceived as too intrusive or irrelevant can lead to consumer dissatisfaction or even resentment. As a result, many brands are now exploring less direct methods of advertising, such as influencer marketing and content marketing, which feel more authentic and less

commercialized.

Conclusion

In conclusion, advertising plays an essential role in attracting and retaining consumers by creating awareness, building emotional connections, and communicating brand values. By understanding their target audience and leveraging effective techniques, brands can differentiate themselves in a crowded market and build lasting relationships with consumers. The evolution of digital media has further expanded the reach and capabilities of advertising, allowing for more personalized and interactive engagements with consumers. As advertising continues to evolve, its ability to adapt to new trends and consumer behaviors will remain vital for businesses striving to attract and maintain their customer base.

REFERENCES

1. Chaffey, D., & Smith, P. R. (2022). *Digital Marketing Excellence: Planning, Optimizing and Integrating Online Marketing*. Routledge.
2. Belch, G. E., & Belch, M. A. (2020). *Advertising and Promotion: An Integrated Marketing Communications Perspective*. McGraw Hill.
3. Kotler, P., & Keller, K. L. (2016). *Marketing Management*. Pearson.
4. Ryan, D. (2016). *Understanding Digital Marketing: Marketing Strategies for Engaging the Digital Generation*. Kogan Page.
5. Luo, X., & Donthu, N. (2006). "Marketing's Credibility: A Longitudinal Study of Marketing Communication Productivity." *Journal of Marketing*.

ТАЙМ-МЕНЕДЖМЕНТ ЯК ІННОВАЦІЙНИЙ НАПРЯМ СУЧАСНОГО КЕРІВНИКА

Аносова Олена Сергіївна,

к.е.н.

Харківська державна академія фізичної культури
м. Харків, Україна

Вступ. Раціональне використання часу є ключовим фактором підвищення ефективності та продуктивності роботи керівника. При використанні інноваційних технологій тайм-менеджменту враховується необхідність для керівника здійснювати свою професійну діяльність у режимі багатозадачності. Важливо зважати на орієнтацію управлінського впливу як на самого керівника, так і на трудовий колектив, включаючи кожного окремого працівника. Застосування технологій тайм-менеджменту дозволяє не лише економити робочий час керівника та співробітників організації, але й підвищувати індивідуальну та загальну продуктивність праці, формувати корпоративну культуру, а також розвивати самодисципліну.

Ключові слова: Тайм-менеджмент, керівник, інновації, управління, час.

Мета роботи Є аналіз інноваційних технологій до тайм-менеджменту як інструменту ефективного управління в умовах швидких змін та зростаючої складності бізнес-процесів.

Матеріали та методи. Аналіз та синтез вивчення теоретичних основ тайм-менеджменту.

Результати та обговорення. Тайм-менеджмент є ключовою складовою особистої ефективності, яка необхідна кожній людині. Неможливо досягти успіху у професійній чи творчій діяльності без уміння організувати себе. Ця система виступає як практичний інструмент, що допомагає визначити життєві та кар'єрні пріоритети, а також сформулювати чітке бачення майбутніх досягнень.

Мотивація, спрямована на ефективне використання часу, сприяє не лише

його економії, а й особистісному зростанню. Самодисципліна, що базується на встановленні власних правил задля досягнення цілей, створює середовище для розвитку. Цікаво, що такі обмеження, всупереч очікуванням, не стримують людину, а, навпаки, дають змогу реалізовувати власні плани та завдання.

Поняття «тайм-менеджмент» стало предметом вивчення багатьох науковців. Аналіз наукових джерел свідчить про те, що теоретичний фундамент з цього питання є вельми різноманітним і об'ємним.

Кожен дослідник акцентує увагу на окремих аспектах і пропонує власну інтерпретацію цього поняття, базуючись на обраному підході. Через значні відмінності у трактуванні сутності «тайм-менеджменту» було розглянуто кілька різних підходів.

Сучасний керівник, застосовуючи принципи раціонального управління часом, отримує змогу оптимізувати роботу команди, посилити свій авторитет і сприяти зміцненню корпоративних цінностей через розвиток самодисципліни.

Водночас у соціологічних підходах все більше поширюється теорія раціонального вибору, запропонована Дж. Коулменом. У цій концепції заперечується ідея системи, а наголос робиться на ресурсах і мобілізації. У співпраці з М. Крозьє він створив теорію соціальної дії в організаціях, яка акцентує увагу не на концепціях, а на стратегіях прийняття рішень і оцінці їхньої ефективності. Цей підхід також важливий для дослідження еволюції управління часом.

Керівник має два основних типи професійних цілей:

1. Завдання, пов'язані із зовнішнім середовищем. Сюди можна включити такі аспекти, як підвищення обсягів і стандартів продукції, скорочення витрат, освоєння нових ринків, залучення додаткових постачальників, запуск нових відділень, створення дочірніх структур тощо.

2. Завдання, орієнтовані на внутрішні процеси організації. До них входять покращення внутрішньої структури компанії, забезпечення матеріальними ресурсами виробничих операцій, розвиток соціальних ініціатив серед працівників тощо.

Пріоритетом для керівника у рамках організації є збільшення результативності як своєї роботи, так і діяльності команди. Досягнення цієї мети можливе через впровадження сучасних методів організації часу.

До найбільш використовуваних концепцій тайм-менеджменту на сьогодні входить матриця Ейзенхауера. Її розробив 34-й президент США Дуайт Девід Ейзенхауер, оскільки він був дуже зайнятою особистістю і прагнув удосконалити управління своїм робочим часом.

Ця матриця є узагальненим підходом, в основі якого лежить принцип Парето. Основна ідея полягає в тому, щоб відокремити важливі справи від неважливих, а також визначити ті, що зовсім не мають значення. Структура матриці складається з двох осей (важливість і терміновість) та чотирьох квадратів, за якими розподіляються завдання.

Для сучасних керівників використання цієї матриці є одним із найважливіших засобів класифікації професійних навиків.

Безумно протягом великої кількості часу було досліджено та виявлена велика кількість концепцій тайм-менеджменту і не слід знецінювати їх. Але в умовах стрімкого розвитку бізнесу, інноваційних технологій і зростаючої складності організаційних структур, тайм-менеджмент стає ключовим інструментом сучасного управління. Це не просто набір технік для планування часу, а стратегічний підхід, що формує основу ефективності компанії, покращення якості життя співробітників і досягнення організаційних цілей.

Колись тайм-менеджмент сприймався як індивідуальна навичка – здатність ефективно планувати свої задачі. Сьогодні він перетворився на повноцінну управлінську практику, інтегровану в корпоративну культуру. Нові реалії потребують не лише вміння розподіляти час, а й швидко адаптуватися до змін, використовувати цифрові інструменти та забезпечувати баланс між особистим і професійним життям.

Тож інноваційними напрямками тайм-менеджменту сучасного керівника можна зазначити наступне:

- цифровізація процесів, яка зумовлена інноваційними

інструментами, такі як Trello, Asana, Notion та інші, що спрощують планування і відстеження виконання завдань. Вони дозволяють працювати в реальному часі, обмінюватися інформацією та аналізувати прогрес. Завдяки цим платформам з'являється можливість автоматизації рутинних процесів, що економить час і ресурси.

- фокус на емоційному інтелекті. Пандемія та тривалий військовий стан в країні дав тайм-менеджменту включати врахування психологічного стану працівників. Успішні компанії інвестують у навчання співробітників навичкам управління стресом, концентрації та постановці реалістичних цілей, що знижує емоційне вигорання.

Тайм-менеджмент в умовах сучасного управління — це більше, ніж мистецтво розпоряджатися своїм часом. Це інноваційна концепція, що сприяє розвитку компаній, підвищенню конкурентоспроможності та гармонізації робочого середовища. Інвестуючи в новітні інструменти й методики, організації закладають фундамент для стабільного зростання та успіху в умовах глобальних змін. Правильно організований тайм-менеджмент керівника також дає співробітникам усвідомлення того, що неефективне використання робочого часу – це не тільки втрати керівництва підприємства, а й їхні власні, які можуть призвести до значного скорочення ефективності діяльності і, як наслідок, до зменшення заробітної плати.

Висновки. Впровадження інноваційних напрямів тайм-менеджменту дасть змогу керівникові якомога швидше реагувати на зміни в українському суспільстві та ефективно адаптуватися до ринкових умов. Застосування принципів тайм-менеджменту в практичній діяльності підвищує ефективність роботи підприємства, зменшує витрати часу та забезпечує досягнення поставлених цілей. Автоматизація процесів тайм-менеджменту дозволяє скоротити час на обробку інформації та покращити роботу як підприємств, так і користувачів завдяки ефективному плануванню, що особливо важливо в умовах обмежених фінансових і трудових ресурсів та нестачі часу. Добре організоване управління позитивно впливає на діяльність підприємства і надає конкурентні

переваги на ринку. Тому використання інноваційних напрямів тайм-менеджменту на туристичному підприємстві дозволяє керівникові значно підвищити продуктивність і ефективність роботи команди

СПИСОК ВИКОРИСТАНИХ ДЖЕРЕЛ

1. Wikipedia. Time Management. [Електронний ресурс]. - Режим доступу: https://en.wikipedia.org/wiki/Time_management#Pareto_analysis
2. Кучер Л. Р. Тайм-менеджмент як засіб підвищення ефективності діяльності керівника / Л. Р. Кучер // Всеукраїнський науково-виробничий журнал «Інноваційна економіка». - 2013. - № 5 (43). - С. 203-205.
3. Буняк Н. М. Самоменеджмент як мистецтво саморозвитку особистості / Н. М. Буняк // Глобальні та національні проблеми економіки. – 2017. – Вип.18. – Режим доступу : <http://global-national.in.ua/archive/18-2017/36.pdf>

**«ЗЕЛЕНый БАНКИНГ» И УСИЛЕНИЕ РОЛИ АЗЕРБАЙДЖАНСКИХ
БАНКОВ В БОРЬБЕ С ИЗМЕНЕНИЕМ КЛИМАТА**

Бадалов Алихан Мехман оглу,

к.э.н., доцент

Ахадова Нубар Адиль кызы,

преподаватель

Ленкоранский государственный университет

г. Ленкорань, Азербайджан

Введение. Зеленый банкинг включает финансовую деятельность и услуги, которые служат целям защиты окружающей среды и устойчивого развития. Зеленый банкинг направлен на предотвращение изменения климата, эффективное использование ресурсов и поддержку устойчивой экономики. В 2015 году Парижским соглашением по климату страны мира поставили перед собой цель ограничить глобальное потепление 1,5°C. Это главным образом требует сокращения выбросов углекислого газа, перехода на чистую энергию и развития зеленых финансовых систем. Во всем мире банки играют важную роль в устойчивых инвестициях и экологизации. В связи с этим Азербайджан присоединился к международным климатическим соглашениям и принимает меры, направленные на ограничение глобального потепления. В этом направлении важно, чтобы «зеленый» банковский и финансовый сектор поддерживал эти цели. С этой точки зрения в Азербайджане эта сфера развивается.

Цель работы. Цель работы – объяснить, как зеленый банкинг работает как инструмент в борьбе с глобальными изменениями климата. Подчеркните, насколько «зеленый» банкинг играет важную роль в защите окружающей среды, предоставляя финансовую поддержку финансовому сектору, особенно банкам, проектам чистой энергетики, возобновляемым ресурсам и деятельности, благоприятной для климата. Он также направлен на анализ потенциала азербайджанских банков в предложении экологически чистых

финансовых продуктов и услуг как внутри страны, так и на международном уровне, что позволит банкам более активно участвовать в борьбе с изменением климата, а также на анализ политики и механизмов стимулирования в этом направлении. С другой стороны, речь идет об исследовании способов работы банковского сектора Азербайджана в соответствии с глобальными климатическими целями. В этом контексте речь идет о том, чтобы азербайджанские банки проводили более экологически чистую и устойчивую финансовую политику в соответствии с международными климатическими соглашениями. Наконец, целью работы является усиление деятельности азербайджанских банков в сфере зеленого банкинга, как внутри страны, так и на международном уровне, для создания более стабильной и экологически чистой финансовой экосистемы в соответствии с глобальными климатическими целями. Эта цель может обеспечить долгосрочные выгоды, как экономические, так и экологические.

Материалы и методы. «Зеленый бандинг» – это экологически чистая и надежная банковская система, способствующая экономическому развитию. Эта концепция направлена на снижение воздействия финансовых учреждений на окружающую среду, повышение рентабельности возобновляемых источников энергии, сокращение выбросов углекислого газа и защиту природных ресурсов.

В рамках «зеленого банкинга» банки, инвестиционные фонды и другие финансовые учреждения предоставляют зеленые кредиты, такие как солнечная энергия, энергия ветра и другие экологические кредиты.

Эта мера направлена на защиту не только окружающей среды, но и экономики и общества.

Распространение этого принципа с целью повышения экологической ответственности компаний и граждан играет важную роль в достижении устойчивого развития.

Деятельность «зеленого» банкинга В 1980-х годах суды оштрафовали американские банки за прямое или косвенное причинение экологического ущерба, что можно рассматривать как отправную точку «зеленого» банкинга.

Закон CERCLA, принятый Конгрессом США 11 ноября 1980 года, сделал владельцев производств, загрязняющих здоровье населения и окружающую среду, а также банки, предоставлявшие средства предприятиям, признанными виновными и обязавшими выплатить компенсации. Так, для некоторых банков сумма штрафа значительно превысила размер финансового ресурса.

Зеленый банкинг – это финансовый инструмент, поддерживающий инвестиционные проекты, которые направляют предприятия на экологическую политику, защищают природную среду и уменьшают социальные проблемы.

В зависимости от интенсивности экологических, социальных и культурных потрясений, с которыми сталкиваются страны, в проектах зеленого банкинга можно наблюдать различия.

Например, Экобанк, первый в мире зеленый банк, созданный в Германии в 1988 году, направил свои средства на проблемы окружающей среды, социальной справедливости, образования и равных возможностей, а банк South Shore Bank, созданный в Америке, направил свои ресурсы на инвестиции, которые подчеркивают защиту лесов и экологическое и экономическое развитие.

Банки, принимающие стратегию зеленого банкинга, создают новые источники финансирования для различных отраслей, принимая во внимание традиционные риски фирм и проектов, применяемые при предоставлении средств для инвестиций, а также предоставляя ресурсы для социально поддерживаемых и экологически выгодных проектов.

В таблице ниже представлены самые экологически чистые банки и финансовые учреждения мира за последние годы с учетом инвестиций финансовых учреждений в производство экологически чистой энергии, а также усилий по сокращению отходов и выбросов углекислого газа.

Первое место в рейтинге занял австралийский банк «Commonwealth» (76.60%). Второе место заняла компания «Credit Agricole SA» (74.80%) из Франции, а третье место заняла компания «ING Groep NV» (74.70%) из Нидерландов.

Результаты и обсуждение. За последнее десятилетие потоки климатического финансирования увеличивались все более быстрыми темпами. Однако этот объем далеко не соответствует уровню, необходимому для достижения целей Парижского соглашения. Исследования показывают, что к 2030 году ежегодно потребуется 8–9 триллионов долларов на климатическое финансирование, а к 2050 году – 10–11 триллионов долларов в год. Эта сумма для «Net Zero» составляет примерно 270 триллионов долларов. Для сравнения, мировой ВВП сегодня составляет около 100 триллионов долларов. Однако в 2022 году отслеживаемое глобальное климатическое финансирование впервые превысило 1 триллион долларов США, достигнув 1,3 триллиона долларов США. Различные исследования показывают, что если нынешняя политика продолжится, потепление превысит 3°C, что приведет к макроэкономическим потерям как минимум в 18% ВВП к 2050 году и 20% к 2100 году.

Рассматривая проблему на уровне страны, в Докладе Группы Всемирного банка «Климат и развитие» говорится, что к 2060 году потребуются инвестиции в размере 44 миллиардов долларов для быстрого сокращения выбросов углерода в Азербайджане. Значительная часть этих инвестиций может быть профинансирована с участием частного сектора, а также банковского сектора, 60% – со стороны правительства и государственных учреждений, а остальные 40% – со стороны банков.

Для решения этих задач необходимо оказывать поддержку как государственному, так и частному сектору в привлечении инвестиций. Следует укреплять сотрудничество с государственными и международными финансовыми институтами, а также иностранными инвесторами, банки должны предоставлять зеленые кредиты и другие климатические финансовые инструменты. Государственно-частное партнерство в области зеленого финансирования должно быть расширено, банки должны поддержать рынок зелеными кредитами и устойчивыми финансовыми инструментами.

В ближайшие 36 лет сумма, которую банки считают целесообразным направить на «зеленое» финансирование, составит 17,6 миллиардов долларов.

это доллары. То есть в ближайший период, примерно, наш банковский сектор должен направлять средства, равные размеру текущего кредитного портфеля, только на зеленые проекты. Это довольно сложная задача. В качестве выхода из ситуации в международной практике существуют различные инструменты, к которым могут обратиться банки:

- Государственная поддержка.
- Поддержка международных финансовых институтов;
- Рынки капитала.

Приоритетом в стране следует считать активное продолжение работы в этом направлении и обеспечение сотрудничества внутри отрасли путем принятия совместных шагов банков.

Выводы. Банковский сектор должен выступать важным партнером в реализации целей и поддержке инициатив по усилению экологической ответственности. Эти инициативы, с одной стороны, гарантируют, что азербайджанские банки работают в соответствии с глобальными климатическими целями, а с другой стороны, способствуют экологической ответственности и устойчивости в экономике. В результате банки становятся важными игроками не только как финансовые учреждения, но и как вкладчики в устойчивое и низкоуглеродное развитие страны.

ОСОБЛИВОСТІ ФІНАНСОВОЇ ПІДТРИМКИ РОЗВИТКУ МАЛОГО ТА СЕРЕДНЬОГО БІЗНЕСУ УКРАЇНИ В УМОВАХ ФІНАНСОВОЇ КРИЗИ

Валько Юрій Романович,
здобувач першого (бакалаврського) рівня вищої освіти
ОПП Бізнес-економіка
Науковий керівник:
Кміть Віра Мирославівна,
к.е.н., доцент кафедри фінансів, грошового обігу і кредиту,
Львівський національний університет імені Івана Франка

Вступ Малий та середній бізнес є ключовою складовою економіки будь-якої країни. Зокрема, у західних державах цей сектор генерує до 80% ВВП і забезпечує робочі місця для близько 70% зайнятого населення. Підприємства малого та середнього бізнесу створюють конкуренцію на ринку, що сприяє підвищенню якості товарів і послуг.

Однак останніми роками розвиток малого та середнього підприємництва в Україні зазнав значного негативного впливу через глобальну кризу, спричинену пандемією COVID-19, а також воєнний конфлікт. Ці фактори безпосередньо впливають на ефективність і стабільність їхньої діяльності, обмежують можливості розвитку та змушують підприємства зупинити роботу або суттєво скорочувати масштаби діяльності. Крім того, такі підприємства часто не мають достатніх фінансових резервів для подолання викликів, пов'язаних із кризовими ситуаціями. Через це питання фінансової підтримки малого та середнього бізнесу України не втрачає своєї актуальності.

Ціль роботи Аналіз особливостей фінансової підтримки розвитку малого та середнього бізнесу в Україні в умовах фінансової кризи, вивчення та систематизація існуючих механізмів та інструментів державної підтримки підприємництва.

Матеріали та методи

1. Журнал «Публічне управління і адміністрування в Україні», Випуск 33, 2023, ІНСТРУМЕНТИ ДЕРЖАВНОЇ ПІДТРИМКИ РОЗВИТКУ МАЛОГО

ТА СЕРЕДНЬОГО БІЗНЕСУ В УКРАЇНІ В УМОВАХ ВОЄННОГО СТАНУ,
Карпенко Л. М., Іжа М. М., Гороховський М. В., С.68 URL: <https://pag-journal.iei.od.ua/archives/2023/33-2023/12.pdf>

2. Нові можливості для українського бізнесу: запущено програму держпідтримки «Доступний факторинг». URL : <https://www.kmu.gov.ua/news/novi-mozhlyvosti-dlia-ukrainskoho-biznesu-zapushcheno-prohramu-derzhpidtrymky-dostupnyi-factorynh>

Методи: теоретичний та емпіричний аналіз даних, порівняльний метод, SWOT-аналіз та нормативно-правовий аналіз.

Результати та обговорення

Згідно з даними Центру економічного відновлення, до початку повномасштабної війни з Росією малий та середній бізнес був найбільшим роботодавцем в Україні, забезпечуючи працевлаштування близько 75% всіх працюючих осіб, або 4,8 мільйона людей [1].

Основними формами державної фінансової підтримки для розвитку малого та середнього бізнесу в Україні під час фінансової кризи є:

- часткове відшкодування процентних ставок за кредитами, виданими для реалізації проектів малих та середніх підприємств;
- часткова компенсація орендної плати, витрат на факторинг та плати за надані гарантії;
- надання кредитних гарантій та порук для малих і середніх підприємств;
- надання кредитів, у тому числі мікропозик, для започаткування та ведення бізнесу;
- кредити для закупівлі та впровадження новітніх технологій;
- компенсація витрат на розвиток малих та середніх підприємств у співпраці з великими компаніями;
- фінансування проектів з енергозбереження та охорони навколишнього середовища;
- інші види фінансової допомоги, передбачені законодавством.

В Україні існують різні державні програми фінансової підтримки для

малого та середнього підприємництва. Однією з таких ініціатив є Програма з релокації українських підприємств, яка націлена на відновлення економіки країни через переміщення підприємств, що розташовані в зоні бойових дій, до більш безпечних регіонів, зокрема на Захід України. Після отримання позитивного рішення щодо релокації підприємству надається комплекс державної підтримки, що включає такі послуги: допомога у виборі нового місця для розміщення виробничих потужностей, організація перевезення на нову локацію, сприяння у переселенні працівників та наборі нового персоналу, підтримка в організації логістики, закупівлі сировини та пошуку нових ринків збуту. Переміщення підприємства може здійснюватися трьома способами: 1) самостійно, власними силами; 2) за допомогою Акціонерного товариства «Укрзалізниця»; 3) через співпрацю з Акціонерним товариством «Укрпошта».

Ще однією важливою державною програмою підтримки підприємництва є урядова ініціатива «єРобота», яка спрямована на надання грантів українцям для створення власного бізнесу, розвитку підприємницьких ініціатив та навчання. Основною метою програми є стимулювання підприємницької активності та сприяння створенню нових робочих місць. Програма включає шість різних видів грантів, серед яких: 1) мікрогранти для реєстрації власного підприємства; 2) гранти для розвитку переробних підприємств; 3) державне фінансування для організації садівництва; 4) фінансування для розвитку тепличних господарств; 5) гранти на запуск стартапів, включаючи проекти в ІТ-сфері; 6) фінансування для навчання у галузі ІТ-спеціальностей. Отримати гранти можуть як новачки в бізнесі, так і досвідчені підприємці.

Важливою формою фінансової підтримки МСБ є також кредитування під 0 % у рамках ініціативи «5–7–9», яка регулюється Постановою Кабінету Міністрів України «Про надання фінансової державної підтримки» від 24.01.2020 № 28. Уряд надає українським підприємствам можливість отримати кредит до 60 млн грн під 0% на період воєнного стану в рамках цієї програми. Кредит може бути наданий на реалізацію інвестиційного проекту або на рефінансування заборгованості, але не більше ніж на 5 років. Для фінансування

оборотного капіталу кредит надається на термін до 3 років. Окрім того, розширено набір інструментів, що дозволяють банкам видавати кредити в рамках цієї програми навіть за умов недостатнього забезпечення.

Експортно-кредитне агентство буде забезпечувати страхування кредитів для підприємців-експортерів, що полегшить доступ до доступного фінансування. Кредит може отримати будь-яка українська компанія, де кінцевими бенефіціарами з часткою понад 50% є громадяни України. Разом з Міністерством фінансів України, Міністерство економіки також реалізовує програму «Доступний факторинг», яка є частиною вже широко відомої ініціативи «Доступні кредити 5-7-9» (метою цієї програми є забезпечення більш раціонального використання державних ресурсів, що, в свою чергу, сприяє підтримці підприємств у складні часи) [2].

Програма інноваційних ваучерів від Українського фонду стартапів (USF) є важливим інструментом підтримки інноваційних ідей в Україні в умовах фінансової кризи. Ця програма є чудовою можливістю для стартапів отримати фінансову підтримку для розвитку та просування своїх ідей на міжнародному рівні та дозволяє отримати фінансування до десяти тисяч доларів США на один стартап. Вона включає два основних види грантів:

1. **Промо ваучер:** призначений для покриття витрат на участь у міжнародних подіях (виставках, конференціях, промо-турах тощо), що проводяться за межами України. Це допомагає стартапам презентувати себе на глобальному ринку, знаходити нових партнерів та клієнтів.

2. **Призовий ваучер:** надається стартапам, які стали переможцями конкурсів, організованих партнерами Фонду. Цей грант підсилює мотивацію до участі у конкурсах і допомагає стартапам розвиватися після перемоги.

Важливо враховувати, що державна політика має не лише стимулювати розвиток бізнесу, але й передбачати механізми контролю, щоб запобігти таким негативним наслідкам, як монополізація ринків або екологічні проблеми. Розробляючи політику, необхідно враховувати різноманітність підприємств та їхні потреби, приділяючи увагу специфіці окремих галузей і регіонів.

Висновки

Аналізуючи вищевикладене, Фінансування є ключовим чинником для розвитку та зростання малого й середнього бізнесу. Власні ресурси підприємств мають використовуватися разом із залученням державних коштів для реалізації кожної інвестиції.

Воєнний стан в Україні суттєво вплинув на бізнес і економіку загалом. Попри серйозні виклики, банківський сектор продемонстрував здатність швидко адаптуватися до нових умов, оперативно реагуючи на кризи. Завдяки урядовим програмам підтримки були впроваджені захисні механізми, які забезпечують функціонування національного бізнесу в умовах війни.

Пріоритетним завданням уряду стало надання підтримки підприємствам, які працюють у критично важливих галузях, таких як сільське господарство та послуги, під час воєнного стану. Реалізація низки урядових програм у співпраці з банківськими установами сприяє швидкому відновленню економічної активності та забезпечує стабільну роботу бізнесу. Основна увага приділяється задоволенню нагальних потреб країни в умовах конфлікту, що є першочерговим завданням у цей період.

ТРАНСФОРМАЦІЯ ЕКОНОМІЧНИХ СИСТЕМ У ВІДПОВІДЬ НА ГЛОБАЛЬНІ ВИКЛИКИ СУЧАСНОСТІ

Ворошилов Кирило Андрійович,
магістрант
Чеканов Андрій В'ячеславович,
старший викладач кафедри
Рязанцев Сергій Сергійович,
викладач кафедри
Курилко Антон Олександрович,
старший викладач кафедри
Харківський національний університет
Повітряних Сил імені Івана Кожедуба
м. Харків, Україна

Вступ.

У 21 столітті економічні системи стикаються з безпрецедентними викликами, які вимагають адаптації традиційних підходів до глобалізації, технологічного розвитку, екологічної стійкості та соціальної справедливості. Ці виклики створюють як ризики, так і можливості для майбутнього економічного зростання.

Мета роботи.

Провести детальний аналіз основних глобальних викликів, що стоять перед сучасними економічними системами, а також визначення шляхів їх трансформації для забезпечення стійкості, інноваційності та інклюзивності.

Матеріали та методи.

Серед матеріалів було проведено аналіз наукової літератури: монографії, статті та дослідження присвячені економічним системам. Було використано такі методи: кейс-метод, SWOT-аналіз.

Результати та обговорення.

Результати роботи описані нижче. Серед обговорень з якими стикається сучасна економіка, вимагається здійснювати комплексний підхід до трансформації економічних систем.

Основні глобальні виклики.

1. Кліматичні зміни та екологічна криза.

Кліматична криза є однією з найбільш серйозних загроз для економіки.

Наслідки зміни клімату включають:

- зниження врожайності аграрних підприємств через посухи та екстремальні погодні явища;
- зростання витрат на ліквідацію наслідків природних катастроф;
- виснаження природних ресурсів, таких як вода, корисні копалини та ліси.

Економічні системи повинні інтегрувати принципи сталого розвитку, що включає:

- перехід до відновлюваних джерел енергії (сонячної, вітрової, гідроенергії);
- впровадження циркулярної економіки, яка мінімізує відходи та забезпечує повторне використання ресурсів;
- розробку механізмів "зеленого фінансування", таких як облігації для екологічних проектів.

2. Технологічна революція та цифрова трансформація.

Штучний інтелект, автоматизація, блокчейн та інші інновації докорінно змінюють економічні відносини:

- автоматизація виробництва збільшує продуктивність, але водночас скорочує кількість робочих місць у низько кваліфікованих секторах;
- цифровізація дає змогу бізнесу виходити на глобальні ринки, знижувати транзакційні витрати та підвищувати ефективність процесів;
- виникнення цифрових валют і фінансових платформ створює нові можливості для інвестицій, але водночас вимагає посилення регулювання.

Це потребує інвестицій у розвиток цифрової грамотності та перекваліфікацію працівників, щоб забезпечити їх конкурентоспроможність на ринку праці майбутнього.

3. Соціальна нерівність та демографічні зміни.

Сучасна економіка характеризується зростанням розриву між багатими та бідними.

Основні прояви проблеми:

- економічна нерівність спричиняє соціальні напруження та політичну нестабільність;
- старіння населення у розвинених країнах збільшує тиск на пенсійні системи та ринок праці;
- швидке зростання молодого населення в країнах, що розвиваються, створює додаткові виклики для систем освіти й працевлаштування.

Економічні системи мають впроваджувати інклюзивні моделі, що забезпечують доступ до якісної освіти, медицини та соціального захисту для всіх верств населення.

4. Геополітичні ризики та глобальна взаємозалежність.

Сучасна глобальна економіка сильно залежить від взаємопов'язаних ланцюгів постачання, прикладом цього слугує:

- торговельні війни та політичні конфлікти можуть призвести до порушень у постачанні;
- пандемії, подібні до COVID-19, підкреслили вразливість глобальних систем.

Для мінімізації цих ризиків країни повинні:

- диверсифікувати джерела постачання;
- інвестувати у локалізацію стратегічних виробництв;
- розвивати міжнародну співпрацю для вирішення глобальних проблем.

Висновки. Сучасні виклики демонструють вразливість існуючих економічних систем, але водночас стимулюють пошук нових рішень.

Глобальна економіка має стати:

- стійкою до змін клімату та глобальних криз;
- інноваційною, використовуючи технології для підвищення

ефективності та продуктивності;

– інклюзивною, забезпечуючи рівні можливості для всіх верств населення.

Трансформація економічних систем не лише відповідає на виклики сучасності, але й відкриває шлях до сталого, справедливого та процвітаючого майбутнього. Від того, наскільки швидко й ефективно країни адаптуються до цих змін, залежить їхнє місце в глобальній економіці майбутнього.

ОБЛІК АМОРТИЗАЦІЇ ОСНОВНИХ ЗАСОБІВ: ВІТЧИЗНЯНА ТА МІЖНАРОДНА ПРАКТИКА

Гнилицька Лариса Володимирівна,

д.е.н., професор,

Грисюк Владислав Максимович,

студент

Київський національний економічний університет
імені Вадима Гетьманам, Київ, Україна

Вступ. Амортизація є важливим елементом як бухгалтерського обліку, так податкових розрахунків підприємства, оскільки впливає на його фінансові показники. З облікового аспекту амортизація відображає процес поступового зношування та старіння основних засобів протягом їх життєвого циклу, з податкового – вона є один з елементів визначення фінансового результату до оподаткування.

Метою даного дослідження є розкриття особливостей обліку амортизації основних засобів відповідно до національних та міжнародних стандартів бухгалтерського обліку та виявлення схожості і відмінностей між національним та міжнародним підходами до визначення методів амортизації, вартості, що амортизується та строків корисного використання основних засобів.

Матеріали та методи. В процесі дослідження було використано: метод аналізу документів для критичного осмислення нормативно-правового базису, що регулює процес нарахування амортизації згідно вимог НП(С)БО та МСФЗ; метод порівняння для характеристики підходів до амортизації основних засобів, визначення їх переваг та недоліків; метод систематизації для структурування елементів облікової політики в частині амортизації основних засобів; метод інтерпретації та узагальнення для формування висновків щодо наслідків переходу з НП(С)БО на МСФЗ при обґрунтуванні амортизаційної політики вітчизняних підприємств.

Результати та обговорення. Відповідно до статті 138.1 Податкового кодексу України [1] фінансовий результат до оподаткування збільшується на

суму нарахованої амортизації необоротних активів розрахованих відповідно до національних положень (стандартів) бухгалтерського обліку чи міжнародних стандартів фінансової звітності. Відтак, виникає необхідність дослідити норми відповідних Стандартів обліку, що регулюють правила нарахування амортизації необоротних активів.

З'ясовано, що облік процесу амортизації регулюється нормами НП(С)БО 7 «Основні засоби» [2] та МСБО 16 «Основні засоби» [3], які визначають методи амортизації, правила формування вартості, що амортизується та підходи до її розрахунку, строки корисного використання окремих видів основних засобів тощо.

Не зважаючи на відносну подібність указаних Стандартів за більшістю компонентів облікової політики щодо амортизації необоротних активів, слід виокремити їх відмінні компоненти, а саме:

- підхід до первісного та подальшого визнання первісної вартості;
- термін корисного використання;
- метод амортизації.

Підхід до первісного та подальшого визнання первісної вартості.

Міжнародна практика оцінки основних засобів після їх первісного визнання передбачає два методи :

- модель собівартості. Після визнання активу об'єкт основних засобів слід відображати за собівартістю за мінусом накопиченої амортизації;
- модель переоцінки. Після визнання активу об'єкт основних засобів визначають за переоціненою вартістю, що є справедливою вартістю активу на кожну звітну дату

Для нарахування амортизації за методом собівартості базою буде історична вартість об'єкта основних засобів, яка включає вартість придбання чи собівартість будівництва. У разі застосування методу переоцінки, вартістю, що амортизується, буде балансова вартість об'єкта основних засобів. Варто підкреслити, що для правильного розрахунку амортизаційних відрахувань, розрахунок балансової вартості є надзвичайно критичним, оскільки

безпосередньо впливає на ефективність амортизаційних відрахувань та загальну амортизаційну політику підприємства.

Згідно НП(С)БО для подальшої оцінки первісної вартості основних засобів застосовується лише модель собівартості. Тому при переході вітчизняних підприємств на ведення обліку за МСФЗ потрібно буде провести переоцінку об'єктів основних засобів та визначити справедливую вартість на дату переходу.

Метод амортизації. Міжнародний підхід до визначення методів амортизації є звуженим порівняно з національною практикою та включає лише три методи, а саме: прямолінійний, метод зменшення залишку та виробничий.

Натомість вітчизняна практика нарахування амортизації дозволяє застосовувати додаткові варіанти методів амортизації, що можуть включати різні адаптації вже згаданих міжнародних підходів або навіть нові методи, специфічні для національного законодавства, а саме: метод прискореного зменшення залишкової вартості та кумулятивний метод.

Відтак для чіткого дотримання норм МСФЗ у вітчизняних суб'єктів господарювання може виникнути необхідність коригування вибору методу амортизації, що, своєю чергою, вимагатиме перегляду облікової політики підприємства.

Строки корисного використання. Міжнародна практика не визначає ні мінімальні, ні максимальні строки корисного використання, натомість у вітчизняній практиці передбачено два підходи до визначення термінів корисного використання: за нормативами, встановленими податковим законодавством та за економічною оцінкою підприємства. При цьому, з метою уникнення податкових різниць, вітчизняні підприємства обирали саме перший підхід до встановлення термінів корисного використання окремих видів основних засобів.

Тому при переході на МСФЗ підприємствам слід переглянути строки корисного використання основних засобів відповідно до власних економічних оцінок, враховуючи міжнародні вимоги та практику.

Висновки. Завершуючи аналіз основних аспектів обліку амортизації основних засобів згідно з національними та міжнародними стандартами, варто підкреслити важливість коректного переходу з НП(С)БО на МСФЗ, що потребує не лише змін у амортизаційній політиці підприємства, але й ретельного перегляду його облікової політики та здійснення необхідних коригувань облікових і звітних даних для збереження фінансової прозорості і відповідності податковим зобов'язанням.

СПИСОК ВИКОРИСТАНИХ ДЖЕРЕЛ:

1. Податковий кодекс України : Закон України від 02.12.2010 р. № 2755-VI. URL: <https://zakon.rada.gov.ua/laws/show/2755-17> (дата звернення: 03.12.2024).
2. Національне положення (стандарт) бухгалтерського обліку 7 «Основні засоби» : наказ Міністерства фінансів України від 27 квіт. 2000 р. № 92. URL: <https://zakon.rada.gov.ua/laws/show/z0288-00#Text> (дата звернення: 03.12.2024).
3. Міжнародний стандарт бухгалтерського обліку 16 "Основні засоби". URL: https://zakon.rada.gov.ua/laws/show/929_014 (дата звернення: 02.10.2024).

РОЛЬ ПОДАТКУ НА ДОДАНУ ВАРТІСТЬ У ПОДАТКОВІЙ СИСТЕМІ УКРАЇНИ

Демко Ірина Іванівна,

к.е.н., доцент

Швець Віталій Іванович,

студент,

Львівський національний університет імені Івана Франка,
м. Львів, Україна

Вступ. Після початку повномасштабного вторгнення росії українська економіка працює в умовах безпрецедентних викликів, пов'язаних із безпекою. Рівень руйнувань, яких зазнала країна, можна порівняти лише з подіями Другої світової війни. Агресор з перших днів зосередився на знищенні цивільної та критичної інфраструктури, а також промислових об'єктів, відновлення яких вимагатиме значних фінансових ресурсів, часу та зусиль. Через загрозу безпеці, порушення логістики та заблоковані ринки збуту багато підприємств були змушені призупинити свою діяльність. Жодна галузь економіки не залишилася осторонь і прямо чи опосередковано зазнала негативного впливу від агресії.

Матеріали та методи. Проблеми організації та методології обліку і контролю ПДВ були висвітлені у дослідженнях українських і зарубіжних науковців, серед яких можна виділити праці Антоненко Н., Безверхого К., Білобровенко Т., Будько О., Валігури В., Волинець Ю., Демчак І., Дядюри І., Микитюка Д., Карпова В., Коваленко Є., Коцан О., Ксьондз С., Лопатовського В., Макаренка А., Овчарової Н., Онищенко В., Остапенко Ю., Плаксієнко В. тощо. У роботі використано спеціалізовану літературу, періодичні видання, а також нормативно-правові акти, які стосуються зазначеної теми.

Мета роботи. Дослідження спрямоване на аналіз теоретичних засад організації та методики обліку і контролю податку на додану вартість на підприємствах, а також на розробку практичних рекомендацій для їх вдосконалення.

Результати та обговорення. Війна суттєво змінила структуру української економіки та міжгалузеві зв'язки. Реформи з фіскальної консолідації, реалізовані з 2017 року, втратили свою ефективність: рівень державного боргу, який знизився до 49 % ВВП у 2021 році, зріс до 78,5 % ВВП у 2022 році. Бюджетний дефіцит також зріс, досягнувши 817,9 млрд грн (15,8 % ВВП), причому значна частина фінансування здійснювалася через міжнародні гранти та пільгові позики. Податкові надходження скоротилися на 14,2 %, тоді як видатки, зокрема на оборону, збільшилися більш ніж удвічі.

1. Водночас війна призвела до збільшення витрат на оборону, що створило додатковий тиск на бюджет. Дефіцит бюджету сектору загального державного управління на 2022 рік оцінювався в 817,9 мільярдів гривень або 15,8 % ВВП у 2022 році; розмір грантів від міжнародних партнерів (міжнародних фінансових організацій, ЄС та інших країн) становив 480,9 млрд грн в еквіваленті, або 9,3 % ВВП 2022 року; дефіцит без урахування грантів становив 1298,8 млрд грн (25 % ВВП). При цьому Україна втратила доступ до міжнародних ринків капіталу. Дефіцит фінансувався переважно за рахунок зовнішнього фінансування та емісійного фінансування від НБУ, тоді як чисте фінансування від вітчизняних банків та небанківських установ стало від'ємним. Внаслідок значних запозичень, а також падіння номінального ВВП загальний державний борг сягнув 78,5 % ВВП на кінець 2022 року (порівняно до 49 % у 2021 році).

Податок на додану вартість (ПДВ). ПДВ — один із ключових бюджетоформуєчих податків у світі, який вперше з'явився у Франції в 1954 році. В Україні цей податок забезпечує стабільні надходження до бюджету, але через складність адміністрування вимагає постійного моніторингу нормативних змін і вдосконалення облікових процедур. ПДВ значно впливає на цінову політику підприємств, формуючи попит і вартість продукції, що продається. У рамках податкової оптимізації підприємства шукають можливості зменшення податкового тиску в межах чинного законодавства.

ПДВ - це (податок на додану вартість) в Україні є однією з основних

форм, яка відіграє ключову роль у системі оподаткування. Цей податок є процентним обтяженням, яке застосовується до кінцевих споживачів товарів та послуг протягом усього циклу їх виробництва та збуту. Суть ПДВ вирішується у різниці між податковими зобов'язаннями платника податків та податковими відрахуваннями, виплачується з придбанням товарів та послуг для підприємницької діяльності. **Ставки ПДВ** можуть викликати вплив від характеру товарів та послуг. В Україні існує дві основні ставки ПДВ: загальна ставка у розмірі 20% та пільгова ставка у розмірі 7%. Загальна ставка для більшості товарів та послуг, у той час як пільгова ставка для деяких соціально значимих товарів та послуг.

Організації та приватні підприємці, які займаються підприємницькою діяльністю, зобов'язані регулярно сплачувати ПДВ до бюджету. Однак вони також мають право на відрахування ПДВ, яке було враховано при купівлі товарів та послуг для діяльності. Цей механізм змінив усунення подвійного оподаткування та зажадав більш справедливої компенсації податкового навантаження.

ПДВ в Україні має значний вплив на бюджетну систему країни, незначну частину доходів від доходів. Він також впливає на економічну активність, інвестиції та її споживчу поведінку, що зумовлює важливість високого рівня податкової політики України. Податок на додану вартість належить до одного з найбільш вживаних податків у господарській діяльності вітчизняних підприємств, водночас по праву вважається складним з позиції визначення бази оподаткування, методики відображення в обліку та проведення контролю.

Податок на додану вартість (ПДВ) є одним із ключових фіскальних інструментів, який спрямований на забезпечення наповнення державного бюджету та виступає основним джерелом його формування. Це обумовлює високий рівень уваги з боку контролюючих органів до правильності обліку податкових зобов'язань, дотримання умов щодо податкового кредиту, застосування відповідних ставок і використання податкових пільг суб'єктами господарювання.

Як складова собівартості реалізованих товарів, робіт чи послуг, ПДВ значно впливає на рівень споживчого попиту і виконує роль важливого регулятора цінової політики підприємства. У цьому контексті фінансова система підприємств часто базується на впровадженні принципів податкової оптимізації. Це включає пошук шляхів зменшення податкового навантаження та оптимізацію управління податковими потоками в межах чинного законодавства. Впровадження системи електронного адміністрування ПДВ дозволило спростити роботу з податковими накладними та зменшити випадки шахрайства. Проте це також створило нові виклики для підприємств.

Висновки. Отже, ПДВ є важливою складовою організації облікового процесу суб'єктів господарювання. Як невід'ємна складова вартості реалізованих товарів (робіт, послуг), ПДВ відіграє важливе значення у формуванні цінової політики підприємства, та повинно обов'язково бути враховане при аналізі ціноутворюючих факторів. Високий інтерес з боку держави щодо нарахування та адміністрування ПДВ обумовлений його роллю у наповненні дохідної частини бюджету, адже цей податок належить до головних бюджетоформуючих складових.

СПИСОК ВИКОРИСТАНИХ ДЖЕРЕЛ

1. Податковий кодекс України [Електронний ресурс] : кодекс (№ 2755- VI) : [прийнято Верховною Радою України 02.12.2010] / Офіційний сайт Верховної Ради України. – Режим доступу: <http://www.rada.gov.ua> (дата звернення: 28.05.2024).

2. Тарасенко Л., Павлоцька К. Податок на додану вартість: питання організації та методики обліку // Галицький економічний вісник. – 2022. – № 1(74). – С. 53-60.

3. Яндульська Ю. С., Мельник Т. Г. Комплексний підхід до контролю розрахунків за ПДВ в системі податкового планування на підприємстві [Електронний ресурс] // Економіка та суспільство. – 2022. – № 46. – Режим доступу: <https://economyandsociety.in.ua/index.php/journal/article/view/2053>.

РИЗИКИ ДЛЯ ВЕДЕННЯ БІЗНЕСУ В УКРАЇНІ ПІД ЧАС ВІЙНИ

Дорошенко Олена Сергіївна
здобувачка магістерського рівня вищої освіти
факультету менеджменту та маркетингу
Київський політехнічний інститут ім. Ігоря Сікорського
м. Київ, Україна

Вступ. Ведення бізнесу в умовах постійного стресу населення та повномасштабного вторгнення росії в Україну – це випробування на міцність для будь-якого підприємства. Вплив війни охоплює численні аспекти бізнес-середовища, створюючи нові ризики та загрози для підприємств, які функціонують у зонах ведення бойових дій не лише безпосередньо на фронті, але й на територіях, які доволі далеко від нього.

Розуміння цих викликів та розробка ефективних стратегій адаптації є критично важливими для виживання та розвитку бізнесу в таких умовах. Актуальність даного дослідження обумовлена зростанням кількості збройних конфліктів у світі та необхідністю розробки ефективних стратегій для захисту бізнесу від їхніх негативних наслідків.

Мета. Дана робота має на меті всебічно дослідити вплив війни на діяльність підприємств, охоплюючи питання виробничої активності, логістичних ланцюгів, фінансових операцій і маркетингових стратегій.

Об'єктом дослідження є економічна діяльність підприємств в умовах війни.

Предметом дослідження є економічні ризики, які виникають внаслідок збройного конфлікту, та стратегії їхнього подолання.

Для досягнення поставленої мети буде використано комплекс **методів дослідження**, включаючи аналіз літератури, опитування підприємців, аналіз статистичних даних та case study. Результати дослідження дозволяють сформулювати більш чітке уявлення про вплив війни на бізнес та розробити рекомендації для поліпшення ситуації.

Виклад матеріалу. Підприємницька діяльність завжди пов'язана з

ризиками, незалежно від того в якому середовищі та на яких ринках діє бізнес. Під час війни їх стає більше, адже крім основних груп ризиків - макро- та мікроекономічних, підприємству доводиться враховувати також фізичні ризики, які можуть вплинути на його роботу. До таких можна віднести як ракетні обстріли та влучання у активи підприємства, так проникнення ворожих розвідувальних груп, зміну ланцюгів поставок та інше.

Одним з найбільш очевидних наслідків війни є глибокі зміни в економіці. Зменшення попиту на товари та послуги, інфляція, девальвація національної валюти, перебої з постачанням та зростання витрат – це лише деякі з економічних викликів, з якими стикаються підприємці. Війна може призвести до значного скорочення виробництва, руйнування інфраструктури та зменшення інвестицій. Все це створює нестабільне економічне середовище, в якому прогнозувати майбутнє стає надзвичайно складно.

Політична ситуація під час війни є надзвичайно динамічною та непередбачуваною, оскільки зміна законодавства, введення нових обмежень та санкцій, нестабільність політичної влади – все це створює додаткові ризики для бізнесу. Підприємцю доводиться постійно готуватись та підлаштовуватись до швидких змін у правовому полі, адаптуючи свою діяльність до нових умов. Крім того, військові дії на території країни можуть призвести до посилення корупції та непрозорості у прийнятті рішень, що ускладнює ведення бізнесу.

Також війна має значний вплив на соціальну сферу. Наприклад, за опитуваннями Інституту економічних досліджень та політичних консультацій, 61% опитаних компаній у вересні 2024 року повідомили про нестачу співробітників на підприємствах внаслідок мобілізації та відтоку персоналу за кордон [1].

Крім того, будь-які політичні та економічні коливання призводять до змін у поведінці споживачів та структурі ринку. Підприємці повинні адаптувати свої маркетингові стратегії та розробляти нові продукти та послуги, які відповідають потребам зміненого ринку. Крім того, війна може призвести до посилення соціальної напруженості та конфліктів, що може негативно

вплинути на бізнес-клімат.

Безпека є одним з найважливіших аспектів ведення бізнесу під час війни. Пошкодження або знищення майна, кібератаки, фізична загроза для працівників – все це створює значні ризики для бізнесу. Підприємці повинні вжити всіх необхідних заходів для захисту своїх активів та забезпечення безпеки своїх працівників. Це може включати в себе встановлення систем безпеки, проведення навчання персоналу з питань безпеки, а також страхування від різних видів ризиків.

Також однією з найбільших перешкод під час повномасштабного вторгнення росії на території України у 2022 році стало руйнування ланцюгів постачання. Про цю проблему у вересні 2023 року повідомляли 37% опитаних підприємств, проте у вересні 2024 року це стало перешкодою для менше ніж 20% [1, 2].

Незважаючи на всі ризики, ведення бізнесу під час війни є можливим. Для цього підприємці повинні розробити ефективні стратегії адаптації до нових умов. Одним з ключових напрямків є диверсифікація діяльності. Розширення асортименту продукції, пошук нових ринків збуту, зміна постачальників – все це дозволяє знизити залежність від одного сегмента ринку та зменшити ризики.

Інновації також відіграють важливу роль у виживанні бізнесу в умовах війни. Впровадження нових технологій, розробка нових продуктів та послуг, перехід на дистанційну роботу – все це дозволяє підвищити ефективність бізнесу та адаптуватися до нових умов.

Крім того, важливим фактором успіху є співпраця з іншими компаніями, організаціями та державними органами. Об'єднання зусиль дозволяє ефективніше протистояти викликам та використовувати синергію.

Висновки. Ведення бізнесу під час війни – це складний і багатогранний процес, який вимагає від підприємців неабиякої гнучкості, адаптивності та готовності до подолання численних викликів. Однак, навіть в умовах війни є можливості для зростання та розвитку. Завдяки правильному плануванню, ефективним стратегіям та підтримці партнерів і держави, бізнес може не тільки

вижити, але й зміцнити свої позиції на ринку та зробити свій внесок у відновлення країни.

СПИСОК ВИКОРИСТАНИХ ДЖЕРЕЛ

1. Звіт по щомісячному опитуванні New Monthly Enterprises Survey (#NRES) від ІЕД вересень 2024. URL: http://www.ier.com.ua/ua/institute/news?pid=7540&fbclid=IwZXh0bgNhZW0CMТAAAR3dKHcwXIsn4Jrj1yplf5vFbx7N1ht3Wh6S5_3ONyx1xKQwhdicuzlrlqE_aem_weBHfMXfhxgtertC7kHeeA

2. Результати щомісячного опитування керівників підприємств «Український бізнес під час війни» вересень 2023 року. URL: <http://www.ier.com.ua/ua/institute/news?pid=7294>

ТЕОРЕТИЧНІ ПІДХОДИ ДО ВИЗНАЧЕННЯ КАТЕГОРІЇ «ІННОВАЦІЙНИЙ РОЗВИТОК» В КОНТЕКСТІ ЗАСТОСУВАННЯ У РОБОТІ ПІДПРИЄМСТВ ХАРЧОВОЇ ПРОМИСЛОВОСТІ

Єрмолінський Сергій Олександрович,
Аспірант,
Державний науково-дослідний інститут
інформатизації та моделювання економіки,
м. Київ, Україна

Вступ. В сучасних умовах жорсткої конкурентної боротьби та нестабільної економічної ситуації на внутрішньому і зовнішньому ринках особлива увага приділяється інноваційним підходам і практикам організації функціональної діяльності суб'єктів господарювання, які в перспективі є основою їх подальшого інноваційного розвитку та трансформації відповідно до ринкової кон'юнктури. Не є винятком в цьому процесі і підприємства харчової промисловості. Специфіка їх діяльності передбачає постійну мінливість внутрішнього та зовнішнього середовища функціонування, що породжує необхідність постійних змін і прилаштування до нових обставин, що склалися. Ефективне підлаштування під мінливі умови функціональної діяльності можливе за рахунок постійного використання інновацій і забезпечення відповідного інноваційного розвитку. Це все потребує прийняття своєчасних та зважених і раціональних управлінських рішень. Основою для останніх є повнота інформації у суб'єкта який їх приймає та чіткість розуміння внутрішнього змісту всіх процесів і категоріального апарату який описує цю діяльність. Все це породжує необхідність формування чіткого первинного розуміння категорії «інноваційний розвиток» в контексті її використання у сфері функціональної діяльності суб'єктів господарювання, зокрема підприємств харчової промисловості. На сьогодні наука не виробила однозначного, взаємоприйнятого підходу до визначення цієї категорії, що ускладнює її практичне використання. Це вимагає проведення додаткових наукових пошуків в частині аналізу та узагальнення напрацьованих підходів і

формування загального підходу до визначення категорії «інноваційний розвиток». При цьому має бути врахована специфіка функціональної діяльності суб'єктів господарювання які будуть здійснювати її прикладне використання. Все це і обумовлює актуальність та необхідність нашого дослідження.

Мета роботи. Метою проведення цього дослідження є здійснити аналіз підходів до визначення категорії «інноваційний розвиток» та на основі узагальнення результатів наукового пошуку визначити базову інтерпретацію зазначеної категорії для використання в ході наукових досліджень і прикладної діяльності у сфері функціонування підприємств харчової промисловості.

Матеріали та методи. Вивченням окресленої проблематики присвятили свої наукові праці такі автори, як Александрова В., Базилевич В., Бажал Ю., Бойко Є., Бланк І., Бутко М., Василик О., Геєць В., Даниленко А., Жилінська О., Ілляшенко С., Корецький М., Крупка М., Кузнєцова А., Крисько Ж., Латинін М., Лисецький А., Мартиненко В., Микитюк П., Овсянюк-Бердадіна О., Онікієнко В., Пащенко Ю., Пілюшенко В., Пілязов Т., Пісьмаченко Л., Поважний О., Поважний С., Скочиляс С., Онишко С., Туган-Барановський М., Федулова Л. Кожен зі згаданих вчених здійснив значний вклад у дослідження категорії «інноваційний розвиток» розглянувши її через різні призми наукового пошуку та прикладні сфери використання. Як результат було напрацьоване широке коло підходів до трактування внутрішнього змісту досліджуваної категорії які мають високе науково-прикладне значення. В той же час динамічний розвиток сфери інновацій та особливості функціональної діяльності підприємств харчової промисловості вимагає проведення постійного наукового пошуку. Його необхідність, серед іншого, обумовлюється необхідністю напрацювання чіткого трактування категорії «інноваційний розвиток» саме з позиції предмету підприємств харчової промисловості та врахування при цьому останніх тенденцій розвитку сфери інновацій. З цією метою, для проведення дослідження використовуються наступні методи наукового пошуку: методи системного та порівняльного аналізу – при вивченні практики формування підходів до трактування категорій «інновації» та

«інноваційний розвиток» в різних сферах національної економіки за сучасних умов, методи причинно-наслідкового зв'язку – при визначенні базових елементів які формують внутрішній зміст категорії «інноваційний розвиток», методи індукції і дедукції та синтезу – при вивченні та узагальненні наукових підходів до трактування категорії «інноваційний розвиток» та формування підходу до визначенні її змісту в контексті предмету використання-підприємств харчової промисловості. Вибір та застосування саме цих методів наукового пошуку обумовлений особливою специфікою досліджуваної проблематики, а саме: великим об'ємом оброблюваного матеріалу, потребою врахування всіх існуючих впливів внутрішнього та зовнішнього середовища на об'єкт вивчення.

Результати та обговорення. Категорія «інноваційний розвиток» доволі широко інтерпретована в науковому світі. Різні вчені сформулювали підходи до її визначення відповідно до своїх сфер наукового пошуку. Враховуючи специфіку нашого дослідження, на підставі детального аналізу наукової літератури, ми пропонуємо розглянути наступні трактування цієї категорії.

Так, Онікієнко В. пропонує визначати категорію «інноваційний розвиток» як ««неперервний процес якісних змін в структурі виробництва або соціальної сфери в результаті створення, застосування та розповсюдження нових знань, машин, технологій, матеріалів, видів енергії, форм і методів організації та управління, підвищення рівня освіти і кваліфікації працівників, які здійснюються з метою економічної ефективізації виробництва й підвищення рівня та якості життя населення» [1, с. 31].

В свою чергу, прив'язуючись до предмету дослідження функціональної діяльності підприємств, Пілявоз Т. пропонує розуміти досліджувану категорію як: «процес цілеспрямованого, послідовного руху підприємства до збалансованого інноваційного стану під впливом синергетичної дії зовнішніх та внутрішніх факторів, що визначають стійкість організаційно-функціональної системи підприємства в умовах ринкової економіки, який характеризується результатом якості досягнутих результатів в залежності від інтенсивності та швидкості інноваційних процесів на підприємстві» [2]. З цієї ж парадигми

Мороз О. Тракує цю категорію як «процес пошуку та створення нової продукції та процесів на основі використання сукупності всіх наявних засобів та можливостей підприємства, що веде до якісних змін (підвищення конкурентоспроможності, збільшення стійкості в мінливих зовнішніх умовах, формування нових ринків збуту)» [3, с. 29, 7]. О. Адаменко визначає дане поняття як «діяльність підприємства, що спирається на постійний пошук нових методів та засобів задоволення споживацьких потреб та підвищення ефективності господарювання; розвиток, що передбачає розширення меж інноваційної діяльності та впровадження інновацій в усі сфери діяльності підприємства» [3, с. 28].

Інший дослідник, Ілляшенко С. під поняттям «інноваційний розвиток» пропонує розуміти «процес господарювання, що спирається на безупинний пошук і використання нових способів і сфер реалізації потенціалу підприємств» [4, с. 23].

Відмінний від усіх розглянутих підходів до розуміння інноваційного розвитку підприємства рекомендовано Подольчаком Н. Ю., Блиндою Ю. О. Авторами наведено наступне визначення. Інноваційний розвиток – це ефективна реакція протидії підприємства на загрози конкурентного оточення (втрати частки ринку, постійного тиску із боку конкурентів, появи нових технологій, зменшення життєвого циклу товарів, законодавчих обмежень та зміну ринкової ситуації) [5 с. 10, 6].

Як ми можемо побачити з викладеного вище, категорія «інноваційний розвиток» має доволі розгалужений спектр підходів до визначення внутрішньої суті. Останні потребують узагальнення та систематизації і виступають основою для формування визначення досліджуваної категорії з позиції використання у функціональній діяльності підприємств харчової промисловості.

На наш погляд під категорією «інноваційний розвиток» у роботі підприємств харчової промисловості необхідно розуміти висхідну трансформацію функціональної діяльності підприємства в умовах ринкової економіки, що базується на сучасних досягненнях науки і техніки у сфері

організації всіх виробничих процесів та маркетингової діяльності які поєднуються з креативними підходами до практичного їх застосування, й при забезпечується отримання конкретних перервах на зайнятому сегменті ринку і відкриває можливості для розширення їх спектру.

Дану визначення, на нашу думку, узагальнює напрацьовані підходи в в цьому напрямі наукового пошуку, є простим у сприйнятті та практичному використанні. Відповідно його використання у функціональній діяльності підприємств харчової промисловості які планують будувати свою функціональну діяльність на засадах інноваційного розвитку має забезпечити однозначність сприйнятті всіх пов'язаних з цим виробничих та управлінських процесів а в кінцевому результаті покращити ефективність роботи.

Висновки.

Підводячи підсумки проведеного дослідження можемо зробити наступні узагальнюючі висновки:

- інноваційний розвиток є основою конкурентоспроможності суб'єктів господарювання в сучасних умовах мінливого середовища ринкової економіки, не є в цьому контексті винятком і підприємства харчової промисловості;

- категорія «інноваційний розвиток» має складну внутрішню будову та неоднозначне сприйняття в науковому світі і при практичному використанні у функціональній діяльності суб'єктів господарювання;

- проведений аналіз підходів до визначення змісту поняття «інноваційний розвиток» показав наявність широкого спектру, сформованих відповідно до специфіки наукового пошуку та практичного використання, підходів до тлумачення його змісту, що ускладнює відповідне сприйняття та використання у практиці роботи підприємств харчової промисловості;

- на основі проведеного аналізу запропоноване авторське визначення поняття «інноваційний розвиток» яке має забезпечити простоту та однозначність сприйняття цього поняття саме у функціональній діяльності підприємств харчової промисловості.

СПИСОК ВИКОРИСТАНИХ ДЖЕРЕЛ

1. Інноваційна парадигма соціально-економічного розвитку України.. Онікієнко В. В, Ємельяненко Л. М., Терон І. В.:за ред. В.В. Онікієнка. К. : РВПС НАН України, 2006. 480 с.
2. Пілявоз Т. Інноваційний розвиток підприємства як важливий аспект розвитку економіки. URL: <https://ir.lib.vntu.edu.ua/bitstream/handle/123456789/8539.pdf?sequence=1&isAllowed=y>.
3. Інноваційний розвиток підприємства. *Навчальний посібник*. За ред. П. П. Микитюка. Тернопіль: ПП «Принтер Інформ». 2015. 224 с
4. Ілляшенко С. М. Управління інноваційним розвитком: навч. посіб. Суми: Університетська книга, 2003. 278 с.
5. Подольчак Н. Ю., Блинда Ю. О. Інноваційний розвиток як елемент економічної безпеки підприємства. Економіка: реалії часу. Науковий журнал. 2015. № 4 (20). С. 6-11. URL: <http://economics.opu.ua/files/archive/2015/n4.html>.
6. Дорошкевич К. О., Колінко Н. О., Дзвоник Р.Я. Інноваційний розвиток підприємства: сутність, значення та візуалізація складових. Економічний простір. Науковий журнал. 2024. № 190. С. 8-14. URL: <https://prostir.pdaba.dp.ua/index.php/journal/article/view/1447/1392>.
7. Мороз О. С. Інноваційний розвиток підприємства: сутність та проблема визначення складових частин. Наукові записки. Серія «Економіка». Науковий журнал. URL: <https://ecj.oa.edu.ua/articles/2013/n20/31.pdf>.

СУБ'ЄКТИ ВНУТРІШНЬОГО АУДИТУ В СИСТЕМІ КОРПОРАТИВНОГО УПРАВЛІННЯ

Зорук Н. А.

Науковий керівник: к.е.н, доцент

Кміть В. М.

Львівський національний університет імені Івана Франка
м. Львів, Україна

Вступ Сучасна система корпоративного управління вимагає ефективного механізму внутрішнього контролю, який забезпечує прозорість і підзвітність усіх управлінських процесів. Внутрішній аудит є невід'ємною частиною цієї системи, оскільки сприяє виявленню недоліків, оптимізації управління ризиками та досягненню стратегічних цілей організації. Суб'єкти внутрішнього аудиту відіграють ключову роль у забезпеченні стабільності бізнесу, формуванні довіри інвесторів, підвищенні конкурентоспроможності та адаптивності до викликів ринку.

До основних суб'єктів внутрішнього аудиту належать наглядова рада, ревізійна комісія, комітет з аудиту, служба внутрішнього аудиту та менеджмент компанії. Кожен із цих органів виконує визначені функції та має власні зони відповідальності, але їхня взаємодія формує комплексну систему управління, яка є основою для вдосконалення процесів внутрішнього контролю.

Ціль роботи Ця робота спрямована на розкриття ролі суб'єктів внутрішнього аудиту в корпоративному управлінні, аналіз їхніх функцій і повноважень, а також принципів взаємодії між ними. Додатково визначаються критерії оцінки ефективності внутрішнього аудиту, вимоги до професійної компетенції аудиторів та окреслюються перспективи розвитку внутрішнього аудиту в Україні.

Матеріали та методи У процесі дослідження використовувалися такі матеріали:

- чинна нормативно-правова база України щодо внутрішнього аудиту;
- наукові статті та публікації, присвячені питанням внутрішнього

контролю;

Серед застосованих методів дослідження:

- систематизація функцій суб'єктів внутрішнього аудиту;
- оцінка ефективності за допомогою практичних кейсів;

Результати та обговорення Роль внутрішнього аудиту в корпоративному управлінні Внутрішній аудит розглядається як незалежна оціночна діяльність, спрямована на аналіз процесів управління, контролю та корпоративного управління. Його головна мета — допомагати компанії виявляти ризики, оцінювати стан внутрішнього контролю та пропонувати шляхи вдосконалення управлінських рішень. Крім того, внутрішній аудит сприяє формуванню довіри до компанії з боку акціонерів, інвесторів і партнерів.

Основні суб'єкти внутрішнього аудиту

Наглядова рада здійснює стратегічний нагляд і контроль, затверджує плани внутрішнього аудиту, аналізує результати перевірок і слідкує за впровадженням рекомендацій.

Ревізійна комісія відповідає за проведення планових і позапланових перевірок фінансово-господарської діяльності компанії, а також за виявлення порушень і надання рекомендацій.

Комітет з аудиту координує діяльність служби внутрішнього аудиту, забезпечуючи її відповідність міжнародним стандартам.

Служба внутрішнього аудиту виконує ключові завдання, такі як перевірка ефективності внутрішнього контролю, управління ризиками та розробка пропозицій для оптимізації процесів.

Менеджмент компанії відповідає за впровадження рекомендацій внутрішнього аудиту та моніторинг виконання змін.

Кожен суб'єкт внутрішнього аудиту виконує окремі функції, але разом вони формують систему, що забезпечує комплексний контроль. Наприклад, служба внутрішнього аудиту виступає сполучною ланкою між наглядовою радою, ревізійною комісією та менеджментом, забезпечуючи достовірність

інформації для ухвалення рішень. [3]

Критерії ефективності внутрішнього аудиту

Для оцінки ефективності внутрішнього аудиту використовуються такі критерії:

- якість і змістовність аудиторських звітів;
- швидкість виявлення та усунення порушень;
- рівень впровадження рекомендацій;
- ступінь задоволеності керівництва результатами роботи аудиту. [2]

При прийнятті рішень на вищому рівні управління аналізується поточна інформація (внутрішня і зовнішня), тенденції, виявлені у результаті аналізу поточної інформації, наслідки, які можуть виникнути при прийнятті рішень державних органів влади. На цьому ж рівні управління розробляються й коригуються концепції, плани перспективного розвитку банківської установи, контролюється їх реалізація. Концепції і плани повинні бути пов'язані між собою за цілями й строками їх реалізації, ресурсами і виконавцями



Рис. 1. Інформаційне забезпечення служби внутрішнього аудиту корпоративного управління [4]

Вимоги до професійної компетентності аудиторів Ефективність внутрішнього аудиту значною мірою залежить від кваліфікації аудиторів. Вони повинні мати:

- вищу економічну або юридичну освіту;
- професійні сертифікати (CIA, ACCA);
- досвід роботи в аудиторській, фінансовій чи консалтинговій сфері;
- навички аналітичного мислення, незалежність і етичність.

Зміст принципів та правил поведінки, передбачених Кодексом етики Інституту внутрішніх аудиторів [1]

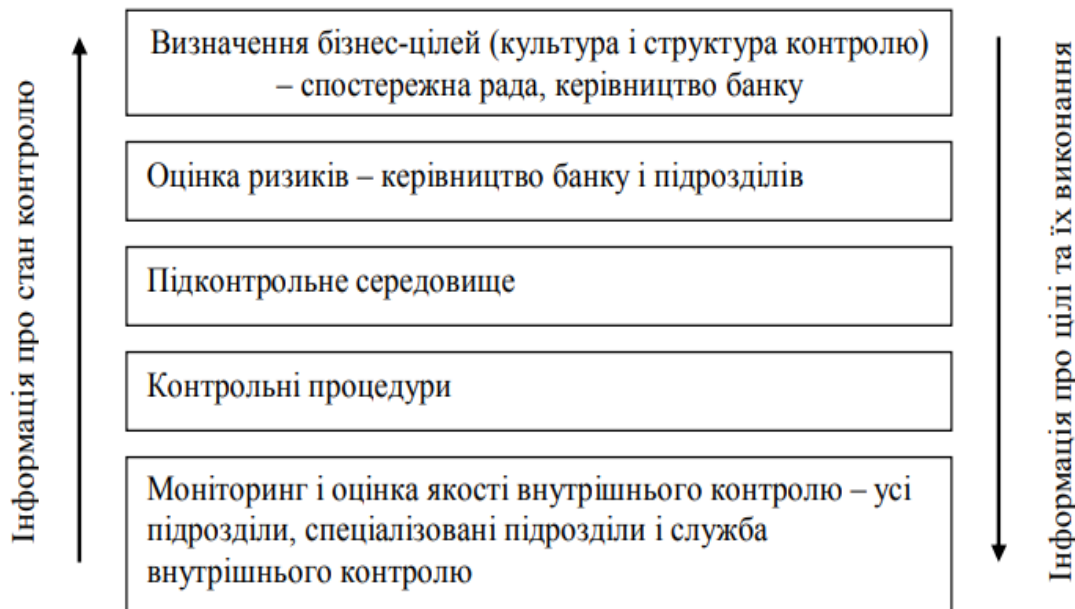
Зміст як принципу	Прояв як правил поведінки	Ключові слова
	Чесність	
Чесність внутрішніх аудиторів є основою, на якій ґрунтується довіра до судження аудитора.	– слід виконувати завдання чесно, сумлінно та відповідально;	Чесність, сумлінність, відповідальність, дії в рамках закону, повага легітимних етичних цілей організації
	Об'єктивність	
Внутрішні аудитори демонструють найвищий рівень об'єктивності в процесі збирання, оцінювання та повідомлення інформації щодо діяльності чи процесу, що перевіряється	– не слід брати участь або мати відношення до діяльності, яка може зашкодити їх неупередженій оцінці, або може бути розцінена як така, що може зашкодити їх неупередженій оцінці.	Об'єктивність, зваженість, неупередженість
	Конфіденційність	
Внутрішні аудитори визнають право власності на інформацію, яку вони отримують в ході виконання завдання, та її цінність і не розкривають інформацію без відповідних на те повноважень.	– слід з обережністю використовувати та зберігати інформацію, отриману у ході виконання ними своїх обов'язків.	Конфіденційність, обережність у використанні інформації, дії в рамках закону, повага легітимних та етичних цілей організації
	Професійна компетентність	
Внутрішні аудитори застосовують знання, навички та досвід, необхідні для надання послуг внутрішнього аудиту.	– слід надавати лише ті послуги, для виконання яких вони мають необхідні знання, навички та досвід;	Професійна компетентність, ефективність, якість, дотримання стандартів та законів

Перспективи розвитку внутрішнього аудиту в Україні Розвиток внутрішнього аудиту в Україні потребує вдосконалення нормативно-правової

бази, впровадження міжнародних стандартів, автоматизації аудиторських процесів і розширення співпраці з професійними організаціями. Сучасні інформаційно-аналітичні системи можуть значно підвищити ефективність аудиту, дозволяючи швидше обробляти дані та виявляти проблеми.

Висновки

Внутрішній аудит є одним із ключових елементів корпоративного управління, що дозволяє вчасно виявляти ризики, підвищувати ефективність контролю та сприяти прийняттю обґрунтованих управлінських рішень. Ефективна взаємодія між суб'єктами внутрішнього аудиту, високий професійний рівень фахівців і використання сучасних методик роботи забезпечують прозорість і стабільність компанії.

Для України особливе значення має вдосконалення законодавства, підготовка висококваліфікованих фахівців і впровадження міжнародних стандартів. Це дозволить зміцнити довіру до українських компаній і підвищити їх конкурентоспроможність на міжнародній арені.

ЛІТЕРАТУРА:

1. Кодекс Етики Інституту внутрішніх аудиторів [Електронний ресурс] – Режим доступу: <https://na.theiia.org/standards-guidance/Public%20Documents/Code%20of%20Ethics%20Ukrainian.pdf>

2. Адамик О. В., Адамик К. Б. Реляційні бази даних як сучасний стандарт накопичення інформації в комп'ютерній системі бухгалтерського обліку // Сучасні проблеми обліку, аналізу, аудиту й оподаткування суб'єктів господарської діяльності: теоретичні, практичні та освітні аспекти: Збірник наукових праць за матеріалами II Всеукраїнської науково-практичної конференції (29-30 березня 2018 р.).– Дніпро: НМетАУ, 2018.

3. Про затвердження Стандартів внутрішнього аудиту: <https://zakon.rada.gov.ua/laws/show/z1219-11#Text>

4. Про затвердження Положення про організацію бухгалтерського обліку в банках України <https://zakon.rada.gov.ua/laws/show/v0075500-18#Text>

**ТРАНСФОРМАЦІЯ СВІТОВОГО РИНКУ ПРАЦІ ПІД ВПЛИВОМ
МІЖНАРОДНОГО ФРІЛАНСУ**

Іщук Юлія Анатоліївна,
доктор філософії,
доцент кафедри міжнародних економічних відносин
Скобєєва Наталія Анатоліївна,
здобувачка 2 курсу СО «Магістр»
Донецький національний університет імені Василя Стуса
м. Вінниця, Україна

Анотація. У статті досліджено трансформацію світового ринку праці під впливом розвитку міжнародного фрілансу. Проаналізовано основні тенденції, проблеми та перспективи розвитку цієї форми зайнятості. Розглянуто соціально-економічні наслідки та виклики для урядів, роботодавців та працівників. Визначено, що фріланс сприяє гнучкості ринку праці, створює нові можливості для працівників, але вимагає розробки нових механізмів соціального захисту та регуляторних рамок.

Ключові слова. Ринок праці, фріланс, цифрові платформи, зайнятість, соціальний захист.

Вступ. У сучасному глобалізованому світі ринок праці зазнає значних змін під впливом новітніх технологій, економічних тенденцій та соціальних змін. Одним із найбільш динамічних явищ останніх десятиліть є зростання міжнародного фрілансу. Фріланс, або позаштатна робота, передбачає виконання робіт на замовлення без постійного працевлаштування в конкретній компанії. Цей вид зайнятості стає все більш популярним завдяки розвитку інтернету та цифрових платформ, які забезпечують зв'язок між замовниками та виконавцями з різних куточків світу.

Мета роботи. Метою роботи є обґрунтування теоретичних засад і розробка практичних рекомендацій адаптації світового ринку праці до змін,

спричинених розвитком міжнародного фрілансу, з урахуванням ключових тенденцій, викликів та можливостей.

Основна частина. Світовий ринок праці є комплексною системою взаємодії між роботодавцями та працівниками, що охоплює економічні, соціальні та правові аспекти. Він характеризується мобільністю робочої сили, різноманітністю форм зайнятості та постійною еволюцією під впливом глобалізаційних процесів та технологічних інновацій. На думку Заліського В.Л., світовий ринок праці постійно змінюється під впливом нових економічних умов та технологій, що сприяє розвитку нових форм зайнятості, таких як фріланс [1].

Особливістю фрілансу є здатність працівників працювати з будь-якої точки світу, що стало можливим завдяки поширенню цифрових платформ, таких як Upwork, Freelancer і Fiverr. За даними досліджень, кількість зареєстрованих фрілансерів на цих платформах зросла на 20% за останній рік, свідченням чого є стабільне зростання популярності цієї форми зайнятості [2].

Сьогодні фріланс є важливим сегментом глобального ринку праці. Згідно з даними платформи Upwork, у 2023 році понад 17 мільйонів фрілансерів активно працювали через цифрові платформи. Глобальний попит на фріланс-послуги охоплює такі сфери, як інформаційні технології, дизайн, маркетинг, журналістика та консалтинг [3].



Рис. 1. Зростання фрілансерів на популярних платформах за 2022-2023 рр. (млн чол.) [2].

На графіку показано зростання кількості фрілансерів, зареєстрованих на популярних платформах, з 2022 до 2023 року. Найбільше зростання спостерігалось на платформі Upwork, де кількість користувачів збільшилася на 3 мільйони (21%). Це свідчить про підвищення популярності фріланс-послуг на глобальному ринку праці.

Однією з ключових тенденцій є зростання частки фрілансерів, що працюють на міжнародному ринку. Це забезпечується розвитком цифрових платформ і технологій, які дозволяють виконавцям знаходити клієнтів з інших країн [3].

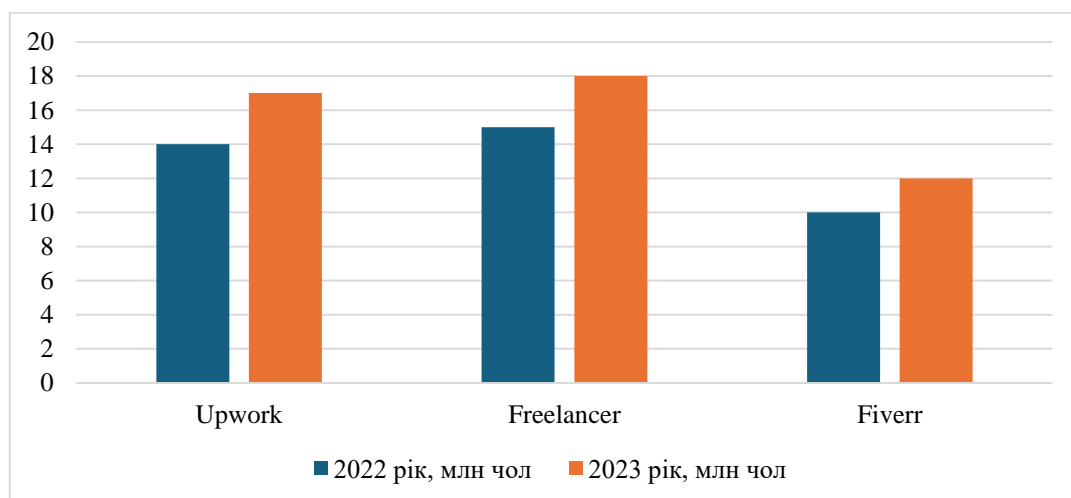

Рис. 2. Частка фрілансерів, що працюють на міжнародному ринку за 2018-2023 рр., % [3]

На графіку представлено стабільне зростання частки фрілансерів, які працюють на міжнародному ринку, з 50% у 2018 році до 70% у 2023 році. Це свідчить про посилення глобалізації ринку праці та збільшення попиту на послуги фрілансерів із різних країн.

Як видно на графіках (рис. 1 та рис. 2), кількість фрілансерів на платформах Upwork і Fiverr має стійку тенденцію до зростання. Графік, представлений на рис. 3, демонструє лінійне збільшення кількості фрілансерів на цих платформах з 2018 по 2026 роки, з прогнозованими значеннями, яке для Upwork досягне 23 млн фрілансерів, а для Fiverr — 17,4 млн.

Цей тренд підтверджується лінійними рівняннями для обох платформ: для Upwork рівняння має вигляд:

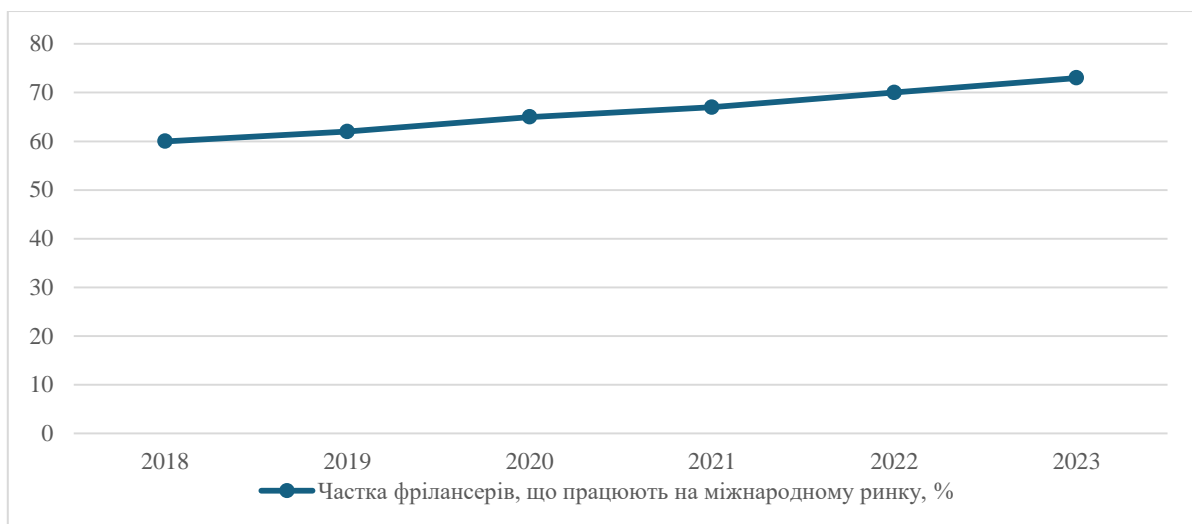
$$y = 1,6286x + 8,3 \text{ (} R^2 = 0,9982 \text{),}$$

$$\text{а для Fiverr — } y = 1,2x + 6,6333 \text{ (} R^2 = 0,9947 \text{).}$$

Обидва рівняння вказують на стабільне зростання, що в майбутньому сприятиме подальшому розвитку міжнародного фрілансу.



Рис. 3. Результати прогнозування кількості фрілансерів на платформах UpWork та Fiverr, на 2026 рр., млн чол.

Джерело: розроблено автором самостійно на основі власних обрахунків

Розвиток міжнародного фрілансу є важливою складовою трансформації світового ринку праці. Фріланс надає значну гнучкість працівникам та роботодавцям, дозволяючи їм співпрацювати незалежно від географічного розташування. Ця форма зайнятості активно розвивається завдяки розвитку цифрових платформ, таких як Upwork, Fiverr та інші, що відкривають нові можливості для працівників у різних сферах, включаючи інформаційні технології, дизайн, маркетинг і консалтинг.

Статистика показує значне зростання кількості фрілансерів, що працюють через ці платформи, зокрема в період 2022-2023 років. Це підтверджує глобальну популярність фріланс-послуг, а також високий попит на фахівців, які можуть працювати дистанційно. Більш того, зростання частки фрілансерів, що працюють на міжнародному ринку, є доказом того, що ринок праці стає все більш глобалізованим.

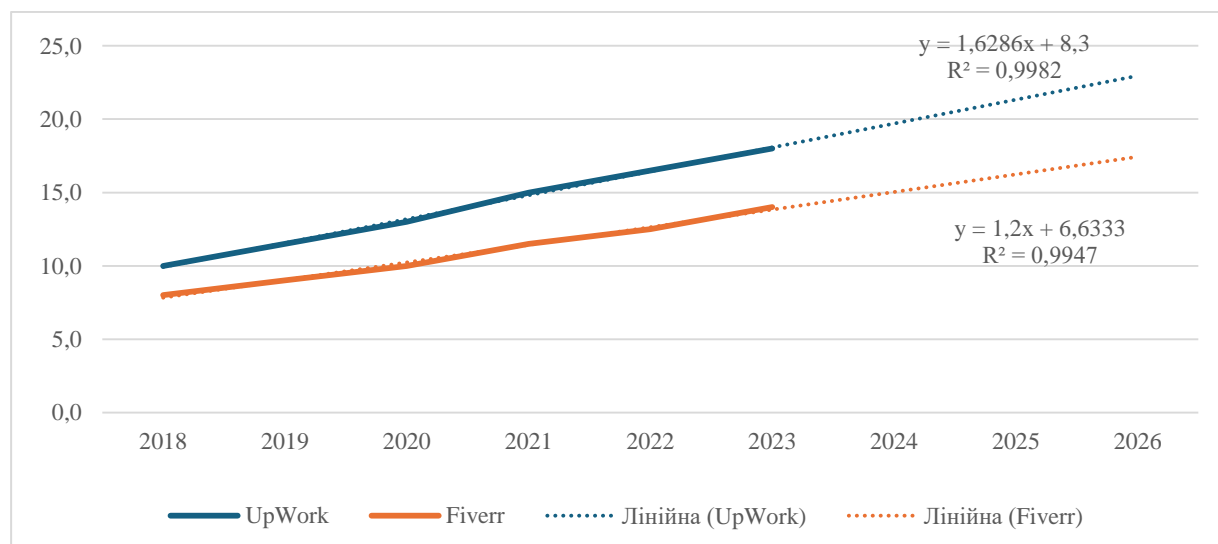
Прогнозування показує, що кількість фрілансерів буде стабільно зростати до 2026 року, що свідчить про подальше зміцнення позицій фрілансу на світовому ринку праці. Однак, разом з ростом цієї форми зайнятості, виникають нові виклики. Зокрема, необхідність розробки ефективних механізмів соціального захисту фрілансерів та адаптації регуляторних норм до нових умов праці стає актуальною.

Висновки. для подальшого розвитку міжнародного фрілансу необхідно враховувати не лише економічні, але й соціальні аспекти, зокрема створення умов для захисту прав фрілансерів і забезпечення їхніх соціальних гарантій. Тільки таким чином можна забезпечити стійке та справедливе функціонування цієї форми зайнятості в майбутньому.

СПИСОК ЛІТЕРАТУРИ

1. Заліський В. Л. Вплив міжнародного фрілансу на національні ринки праці. Київ: Наукова думка, 2018. 320 с.
2. Upwork. Annual Freelancing Report. Сан-Франциско: Upwork, 2023.
3. Harvard Business Review. Managing Freelancers: Challenges and Opportunities. Бостон: Harvard Business Review, 2023.
4. Upwork. Freelancing and the Pandemic: 2020 Report. Сан-Франциско: Upwork, 2021
5. Oxford Economics. The Future of Freelance Work. Лондон: Oxford Economics, 2023
6. Friedman T. The World is Flat: A Brief History of the Twenty-First Century. Kyiv: Folio, 2006.
7. Upwork. Annual Freelancing Report. Сан-Франциско: Upwork, 2023
8. Payoneer. The State of Freelancing: 2023 Report. Нью-Йорк: Payoneer, 2023.

СТИМУЛЮВАННЯ ІННОВАЦІЙНО-ВИРОБНИЧОГО ПІДПРИЄМНИЦТВА: НОРМАТИВНО-ЗАКОНОДАВЧИЙ АСПЕКТ

Карпінська Ганна Володимирівна,
к.е.н., с.н.с., старший науковий співробітник
ДУ «Інститут ринку і економіко-екологічних досліджень НАН України»
м. Одеса, Україна

Вступ. Умови воєнного часу висувують перед суспільством і державою ряд питань щодо стимулювання інноваційної активності підприємництва, яких немає в мирний час. Це зумовлено змінами в політичній, правовій, економічній та соціальній сферах, що створюють вкрай несприятливі умови для інвестиційної та інноваційної діяльності. Важко очікувати інвестицій у сфері, які потребують стабільної та прогнозованої роботи, але знаходяться в країні, що знаходиться у стані війни. Проте це не означає, що під час війни немає стимулів для здійснення інноваційної діяльності.

Мета роботи. Метою роботи є дослідження існуючого нормативно-законодавчого базису розвитку інноваційної діяльності в Україні.

Матеріали і методи. Дослідження ґрунтується на результатах порівняльного, семантичного аналізу і теоретичного узагальнення розробок, сучасних наукових поглядів та емпіричних спостережень. Контекстний аналіз був застосований для визначення суперечностей існуючого нормативно-законодавчого базису інституційного забезпечення розвитку інноваційної діяльності в Україні.

Результати та обговорення. Питаннями інноваційного розвитку займалися такі вчені, як О. Амоша, А. Гальчинський, В. Геєць, В. Базилевич, Б. Буркинський, О. Єрмакова, В. Ляшенко, Н. Шлафман, Р. Лап'є, М. Портер, А. Харман, П. Друкер, Й. Шумпетер та ін. Вони відзначають провідну роль інновацій та інвестицій для підприємництва у процесі економічного зростання як стратегічної складової розвитку національної економіки, окремих галузей та підприємств.

Проблеми інноваційного розвитку національної економіки в період воєнної агресії та повоєнного відновлення набувають особливої актуальності, про що свідчать праці вітчизняних науковців, зокрема: І. Яцкевич досліджує інноваційну політику; І. Біла, В. Посна, О. Шевченко розглядають інноваційний розвиток національної економіки в контексті повоєнної відбудови держави; В. Левицький, С. Радинський, О. Дячук досліджують інвестиційне та нормативно-правове забезпечення інноваційного розвитку; С. Пермінова, Н. Ситник, М. Чупріна розглядають питання державного стимулювання інноваційної діяльності для економічного відродження країни; С. Бай, В. Єлісеєв розглядають інноваційні зміни як засіб виживання в умовах воєнного стану.

В Україні на стан розвитку інноваційно-виробничого підприємництва впливає нормативно-законодавче забезпечення, зокрема, національне інноваційне законодавство містить положення Конституції України, Господарського кодексу, законів України «Про інноваційну діяльність», «Про пріоритетні напрями інноваційної діяльності в Україні», «Про інвестиційну діяльність», «Про наукову та науково-технічну діяльність», «Про особливий режим інноваційної діяльності технопарків» та інших нормативно-правових актів, що визначають правові, економічні та організаційні принципи державного регулювання інноваційної діяльності в Україні, що визначають форми державних процесів просування інновацій і спрямовані на підтримку інноваційного розвитку української економіки. Сучасна нормативно-правова база функціонування та розвитку інноваційної діяльності налічує понад 200 документів.

Конституція України знаходиться на вершині ієрархії цих правових норм, зокрема її ст. 54 гарантує громадянам свободу науково-технічної, а також інших форм творчості, захист інтелектуальної власності тощо. Держава сприяє розвитку науки та наукових відносин між Україною та міжнародним співтовариством.

Крім Конституції України, положення про інновації містяться у

численних актах різних галузей законодавства. Їх можна розділити на три групи:

1. ГРУПА – норми, що визначають основи державної інноваційної політики, наприклад: «Концепція науково-технологічного та інноваційного розвитку України» затверджена постановою Верховної Ради України від 13 липня 1999 р. №916-XIV, «Концепція розвитку національної інноваційної системи», схвалена розпорядженням КМУ від 17.06.2009 р. № 680, «Стратегія розвитку сфери інноваційної діяльності на період до 2030 року», схвалена розпорядженням Кабінету Міністрів від 10.07.2019 р. № 526-р, тощо.

2. ГРУППА -спеціальні закони, які розглядають правові, організаційні та фінансові засади інноваційної діяльності та її активізації в Україні: Закон України «Про наукову і науково-технічну діяльність»; Закон України «Про інноваційну діяльність»; Закон України «Про інвестиційну діяльність»-саме в цьому законі вперше було надано визначення що собою являє «Інновація» (ст. 3 Закону); Господарський кодекс України, який розглядає інноваційну діяльність лише у сфері бізнесу та визначає її як діяльність учасників економічних відносин, що здійснюється на основі інвестицій у довгострокові науково-технічні програми на тривалі періоди окупності та нові наукові досягнення у виробництві та інших галузях суспільного життя (ст. 325).

3. ГРУПА - правові норми, що розглядають окремі аспекти стимулювання інновацій як інструменту вирішення соціальних і економічних проблем та завдань країни на шляху до інноваційного розвитку. До цієї групи належать закони України «Про особливий режим інноваційної діяльності технопарків», «Про пріоритетні напрями інноваційної діяльності в Україні», постанови Кабінету Міністрів України щодо імплементації цих законів, Державні цільові програми, а також інші номативно-законодавчі про окремі аспекти інновацій, програм. Державні цільові програми згруповані у національні програми економічного, науково-технічного, соціального, національного та культурного розвитку, охорони навколишнього середовища та інші програми, спрямовані на вирішення окремих проблем економічного та

соціального розвитку, а також проблеми розвитку окремих галузей економіки та адміністративно-територіальні одиниці, які потребують державної підтримки.

Слід зауважити, що законодавство яке регулює інновації в Україні, є доволі широким, але фрагментарним. Питання інновацій та інноваційного розвитку регулюється великою кількістю різних правових інструментів, які часто суперечать один одному, а не доповнюють. Зокрема, Господарським кодексом України здійснюється регулювання інноваційних та інвестиційних процесів з позиції єдності та взаємодії, а от на рівні окремих законів ці процеси розглянуті окремо. Пов'язаність цих процесів має бути збережена на рівні не тільки законодавства, а й методичних та інструктивних нормативно-правових актів. Крім того, більшість положень мають лише декларативний характер, і хоча є прогресивними, вони не виконуються.

Відповідно до законодавства державну підтримку одержують суб'єкти господарювання всіх форм власності, що реалізують в Україні інноваційні проекти, у тому числі підприємства всіх форм власності, які мають статус інноваційних. З огляду на вищезазначене, постає необхідність повного розуміння термінів «інновація», «інноваційна діяльність», «суб'єкт інноваційної діяльності», «інноваційне підприємство» як з наукової, так – і законодавчої точки зору. Різноманітне трактування законодавчих норм в сфері інновацій (існують різночитання і щодо самого терміну «інновація» та критеріїв інноваційності) обумовлює зловживання державними пільгами з боку бізнесу, який має слабке відношення до інновацій. Також суттєвою перешкодою для здійснення ефективної державної інноваційної політики є відсутність законодавчо закріплених чітких критеріїв віднесення суб'єктів господарювання до інноваційних підприємств. Це є причиною поширеної практики ігнорування законодавства або припинення дії статей законів, що стосуються фінансування та просування науки, технологій та інновацій.

Проблема подальшого розвитку інноваційно-інвестиційної підприємницької діяльності в Україні ускладнюється важкими умовами

воєнного часу. У квітні-травні 2023 р. Інститут економічних досліджень та політичних консультацій (на запит Українського кластерного альянсу) провів дослідження щодо стану інновацій серед виробничих підприємств. Було опитано 500+ підприємств, що розташовані у 21-му з 27-ми регіонів України. Відповідно до результатів опитування, «інноваційний портрет» вітчизняних підприємств виглядає наступним чином: 18% підприємств не мали інноваційної діяльності ні до війни, ні під час війни. Найчастіше інноваційна діяльність є в хімічній промисловості, металургії та машинобудуванні. Для 31% підприємств запровадження інновацій взагалі не є актуальним. Інноваційна діяльність та впровадження інновацій є найбільш актуальними для великих підприємств та підприємств машинобудування. Попри того, що війна негативно вплинула на витрати на інноваційну діяльність – 42% опитуваних повідомили про їх скорочення, але 19% підприємств - про зростання. З великих підприємств 36% залишили витрати на довоєнному рівні, 35% збільшили. Підприємства, які скоротили витрати на інновації, скаржаться на зменшення попиту, брак робочої сили та небезпечне середовище для роботи. Підприємства, які збільшували витрати на інновації, скаржаться на логістичні труднощі, брак обігових коштів.

На питання, що може найбільше стимулювати інноваційну діяльність вашого підприємства в теперішній час, 73% респондентів відповіли – довгострокові програми підтримки галузі, 41% - фіскальні стимули. Таким чином, інноваційна діяльність в умовах воєнного часу характеризується певними труднощами та особливостями і потребує, в першу чергу, виваженої державної політики, націленої на конкретні заходи підтримки та інвестування в інноваційні проекти, особливо в пріоритетних сферах.

Висновки та пропозиції. В цілому, в країні сформувалось доволі розгалужене нормативно-законодавче поле регулювання та стимулювання інноваційної діяльності. Законодавче забезпечення інноваційного розвитку України є недосконалим, містить велику кількість взаємосуперечностей, не забезпечує чіткої ідентифікації суб'єктів та об'єктів інноваційного процесу, обліку ресурсів, що істотно гальмує, а подекуди унеможлиблює розвиток

інноваційно-виробничого підприємництва.

Незважаючи на численні заходи щодо стимулювання науково-технічного та інноваційного розвитку, задекларовані програмними, законодавчими та відомчими нормативними документами, фактична результативність їх реалізації залишається низькою, а пріоритетна орієнтація на інноваційний шлях розвитку не реалізована. Стратегії та управління національною інноваційною системою залишаються фрагментарними та відносно неефективними, відсутній чіткий розподіл ролей, обов'язків, в тому числі фінансових, між різними державними органами. Більше половини прийнятих інноваційних програм не отримали фінансування у зв'язку з відсутністю відповідних статей у державному бюджеті.

Проте, на нашу думку, для налагодження в нашій державі інноваційної діяльності не потрібно збільшувати кількість законодавчих і нормативно-правових документів при відсутності взаємозв'язку і збалансованості між ними, оскільки це може призвести до ще більшої їх непорядкованості, а потрібно створювати ефективні механізми реалізації вже наявної законодавчої і нормативно-правової бази. Як світовий, так і вітчизняний досвід свідчать, чим частіше змінюються правові норми, тим гірше вони виконуються.

З огляду на обмеженість власних ресурсів для фінансування інноваційних проектів важливим є створення умов для залучення іноземних інвестицій та впровадження механізму їх ефективного використання. Позитивним є досвід Японії та Південній Кореї, які здійснили стимулювання інноваційного розвитку шляхом сприяння інвестицій в технологічне оновлення, підвищення якості власної робочої сили, з неодмінною вимогою входження у світові ринки товарів і послуг. Свого часу в цих країнах була зроблена ставка на досягнення високої динаміки експорту продукції переробної промисловості, результатом чого стало зростання валютних надходжень і зростання ВВП. Саме необхідність конкурувати з іноземними виробниками на глобальних ринках і бути серед них конкурентоспроможними, підштовхувала до постійного впровадження передових технологій, навчання персоналу, підвищення ефективності

виробництва та пошуку нових ринкових ніш. Держава стимулювала інвестиції у різний спосіб (цільові кредити, державні гарантії по кредитах, підтримка низьких процентних ставок, примусові заощадження, митне стимулювання імпорту капітальних товарів, завищення кредитних ставок на предмети розкоші тощо). Такі фінансові системи активно використовувалися державою з метою спрямування обмежених ресурсів у ті сектори економіки (насамперед, промисловості), які вважалися стратегічно важливими з точки зору забезпечення довгострокового розвитку експорту. Завдяки надходженню додаткових фінансових ресурсів суб'єкти підприємницької діяльності мали змогу і, фактично, обов'язок інвестувати у нові технології, модернізацію обладнання та відповідне навчання персоналу з метою посилення конкурентоспроможності на світовому ринку. Експортні показники при цьому залишалися основною метою і критерієм надання державної підтримки.

АНАЛІЗ ТА ОЦІНКА ВПЛИВУ ЗОВНІШНЬОГО БІЗНЕС-СЕРЕДОВИЩА НА БІЗНЕС-ПРОЦЕСИ ПІДПРИЄМСТВА ПРИ ФОРМУВАННІ ЙОГО СТРАТЕГІЇ В УМОВАХ ЦИФРОВОЇ ЕКОНОМІКИ

Карпінська Ганна Володимирівна,

к.е.н., с.н.с., старший науковий співробітник

ДУ «Інститут ринку і економіко-екологічних досліджень НАН України»

м. Одеса, Україна

Вступ. Стратегія підприємства задає напрямок його діяльності та її співробітників, у зв'язку з цим аналіз та оцінка впливу зовнішнього бізнес-середовища підприємства на його бізнес-процеси є одним з найголовніших етапів його стратегічного управління, оскільки від його результатів залежать дії вищого менеджменту підприємства на наступних етапах формування та коректування довгострокових планів його розвитку.

Мета роботи. Метою роботи є дослідження сучасних методів та інструментів аналізу зовнішнього середовища при формуванні його стратегії в умовах цифрової економіки.

Результати та обговорення. Фундаментальні теоретичні дослідження у галузі стратегічного управління представлено у працях як зарубіжних експертів, зокрема: І. Ансоффа, А. Джр. Чандлера, М. Портера, Р. Гранта, В. Карлофа, Г. Мінцберга, А. Томсона так і вітчизняних вчених: В. Тертічка, О. Наливайка, З. Шершневої, Г. Кіндрацької, В. Пастухової та ін.

Наукова проблематика пов'язана з діяльністю підприємств в умовах цифрової економіки та Індустрії 4.0., розглядається у працях О. Амоши, В. Антонюка, І. Булеєва, Б. Буркинського, В. Вишневського, А. Гриценка, Ю. Драчука, С. Князева, О. Лайка, В. Ляшенка, О. Панькової, Т. Уманець, Н. Шлафман [1-7] та ін., проте слід зазначити, що питання формування методологічного базису формування стратегії промислових підприємств в умовах цифрової економіки та впливу ІКТ є актуальними і потребують подальшого розвитку та удосконалення.

Узгоджена взаємодія зовнішнього бізнес-середовища та бізнес-процесів підприємства є ключовим аспектом ефективного управління підприємством. Підприємство повинне постійно здійснювати моніторинг зовнішніх факторів та адаптувати свої внутрішні стратегії, щоб залишатися конкурентоспроможним. У зв'язку з цим зацікавлені в успіху менеджери повинні постійно бути поінформовані про події та коливання, які відбуваються як всередині, так і ззовні, аналізувати інформацію, передбачати можливі загрози та формувати відповідні стратегічні рішення для збереження своєї функціональної активності підприємства. Проведення такого аналізу у традиційній концепції стратегічного управління рекомендованого здійснювати за допомогою методів представлених на рис. 1.



Рис. 1. Методи аналізу зовнішнього та внутрішнього середовища та обґрунтування стратегії

Наведені методи аналізу зовнішнього і внутрішнього середовища підприємства та формування його стратегії продемонстрували свою ефективність в більшій мірі завдяки застосуванню протягом періоду домінування певної концепції стратегічного управління (зовнішнього середовища, конкурентної компоненти, ресурсів). Серед них є і універсальні методи, які можуть бути використані як інструмент для формування стратегії через аналітичні та експертні процедури. Як відомо, до них належать,

наприклад, SWOT-аналіз, PEST-аналіз, SNW-аналіз, методи аналізу конкурентних переваг (полігон Портера, матриця Ансоффа, матриця МакКінсі, матриця BCG, матриця GE тощо), методи структурування цілей, брейнштормінг, метод Дельфі, мережеве планування та інші відомі методи стратегічного управління [8]. Усі наведені методи базуються на урахуванні стану зовнішнього та внутрішнього середовища, у відповідності до цього і формується відповідна стратегія розвитку підприємства. Кожен з зазначених методів має свої як переваги, так і недоліки. Тому в практиці рекомендовано одночасно використовувати декілька методів обґрунтування стратегії підприємства. Це дозволяє за рахунок одних методів нівелювати недоліки інших та отримати достовірні результати проведеного дослідження. Результати такого аналізу дозволяють отримати узагальнену інформацію щодо стану зовнішнього та внутрішнього середовища та на основі цього приймати відповідні управлінські рішення.

Сучасний погляд на зовнішнє середовище підприємства можна прослідкувати після 1950-х років, коли було сформовано відкрите системне бачення підприємства. Цю точку зору відобразили та подальше розвинули в стратегії на основі моделі LCAG [9] (скорочення від прізвищ авторів) та роботі М. Портера, який закликав фірми орієнтуватися в цільовому середовищі, що складається з постачальників, клієнтів та конкурентів [10]. Пізніше з'явилися роботи де пропонували посилити інституційні аспекти зовнішнього середовища як основного фактора конкуренції (наприклад, у роботах G.R. Керролла і Y.P. Хуо, а також L.G. Зукера) [11].

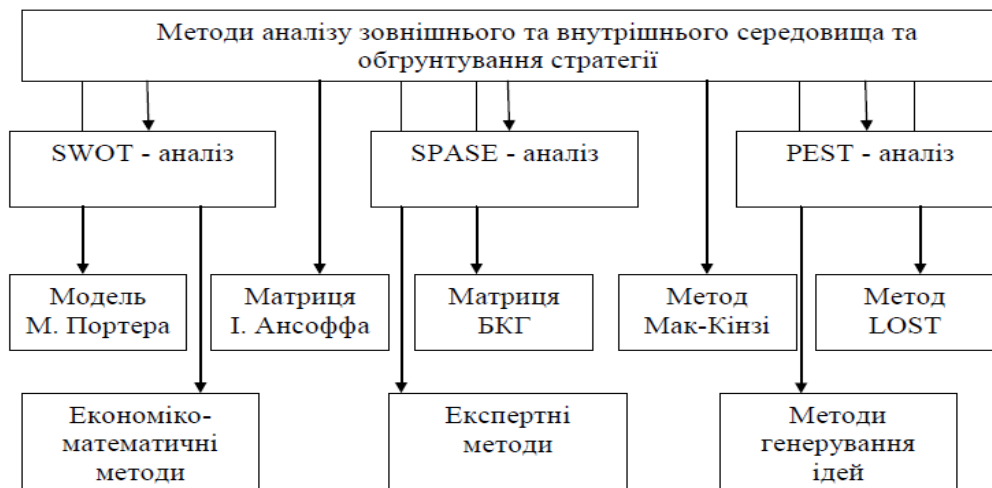
Що стосується стратегічного управління підприємством в умовах цифрової трансформації, слід зауважити, що аналіз зовнішнього бізнес-середовища підприємства є дуже важливими, але «старі підходи», на жаль, у сучасних умовах втрачають свою актуальність: аналіз має бути ефективним, дешевим і ґрунтуватися на великій кількості надійних даних.

Для оцінки впливу зовнішнього бізнес-середовища підприємства на його бізнес-процеси з точки зору їх результативності та ефективності можна

використовувати різні методи та інструменти, підтримані сучасними цифровими технологіями, зокрема:

1. *Аналітика даних* - аналіз даних за допомогою цифрових аналітичних інструментів та за допомогою спеціалізованих платформ.

Перевагами використання даного методу є:

- об'єктивність рішень - прийняття управлінських рішень на об'єктивних даних та фактах, що підвищує їхню ефективність та правильність;
- швидкість та ефективність - аналіз великого обсягу даних може бути проведений значно швидше за допомогою аналітичних інструментів, що дозволяє оперативно виявляти та вирішувати проблеми в бізнес-процесах;
- можливість інтерактивного аналізу - інструменти аналітики даних надають можливість виконувати інтерактивний аналіз даних, що дозволяє користувачам виявляти нові інсайти та візуалізувати дані у зручному форматі;
- виявлення трендів та патернів - аналітика даних дозволяє виявляти тренди та патерни, що допомагає прогнозувати майбутні результати та приймати відповідні стратегічні рішення.

Серед недоліків можна відмітити те що, деякі аналітичні системи можуть мати обмеження на обсяг даних, які можна обробляти або типи аналізу, які можна проводити, а також можуть вимагати спеціалізованих навичок, що потребує в удосконаленні знань та навичок персоналу.

2. *Процесна метрикація* - визначення ключових метрик продуктивності та якості для кожного бізнес-процесу і використання цифрових інструментів (цифрові маркери та Інтернет речей) для їх вимірювання, моніторингу та аналізу, наприклад: час виконання, кількість помилок, рівень задоволеності клієнтів тощо. Перевагами використання процесної метрикації є:

- об'єктивність - використання метрик дозволяє здійснювати об'єктивну оцінку на основі конкретних критеріїв та допомагають виявити слабкі місця та проблемні аспекти в управлінні бізнес-процесами, що потребують уваги та оптимізації.
- покращення прийняття рішень - аналіз метрик дозволяє керівництву

приймати обґрунтовані рішення з метою вдосконалення бізнес-процесів та досягнення стратегічних цілей підприємства.

- стимулювання до удосконалення - процесна метрикація стимулює культуру постійного удосконалення, оскільки надає відомості про ефективність та вказує напрямки для поліпшення бізнес-процесів.

Серед недоліків слід виділити такі:

- системні обмеження - деякі аспекти бізнес-процесів важко вимірювати за допомогою метрик через їхню складність або не лінійність;
- ризик фокусу на кількості - може виникнути ризик зосередженості на кількості, а не на якості;
- необхідність постійного оновлення - для забезпечення актуальності та ефективності аналізу потрібно постійно оновлювати та адаптувати систему метрик відповідно до змін у бізнес-середовищі.

3. *Алгоритми штучного інтелекту (ШІ) та машинного навчання (МН)* - застосування класифікаційних моделей ШІ та МН для виявлення факторів, що впливають на ефективність процесу, або прогнозування майбутніх результатів. Серед переваг використання ШІ та МН слід відмітити:

- прогностичний аналіз - застосування алгоритмів машинного навчання дозволяє виявляти тенденції та прогнозувати майбутні події на основі аналізу попередніх даних.

- підтримка прийняття рішень - AI та МН можуть надати більш об'єктивну основу для прийняття рішень, адже вони дозволяють аналізувати великі обсяги даних та знаходити закономірності, які можуть залишитися непоміченими для людини.

- швидкість та об'єктивність - алгоритми штучного інтелекту та машинного навчання можуть надати більш об'єктивну основу для прийняття рішень, адже вони дозволяють аналізувати набагато швидше і ефективніше великі обсяги даних та знаходити закономірності, які можуть залишитися непоміченими для людини.

Серед недоліків використання можна відмітити те, що налагодження

моделей ШІ та МН часто вимагає спеціалізованого експертного знання в області даних та алгоритмів.

Висновки. Таким чином, аналітика даних дозволяє систематизувати та аналізувати великі обсяги інформації з зовнішнього та внутрішнього середовища підприємства, щоб виявити ключові тенденції та можливості. Процесна метрикація дозволяє виміряти результативність та ефективність бізнес-процесів, що дозволяє виявити можливі шляхи оптимізації та їх удосконалення. Використання алгоритмів штучного інтелекту та машинного навчання дозволяє виявити складні взаємозв'язки та закономірності в даних, що не завжди в змозі зробити людина та надає можливість прогнозування подальшого розвитку підприємства для прийняття стратегічних управлінських рішень.

СПИСОК ЛІТЕРАТУРИ:

1. Amosha O., Bryukhovetska N., Buleev I. Industry as a Dominant in the Formation of an Ukraine's Self-Sufficient Economy. *Економічний вісник Донбасу*. 2020. № 4(62). С. 30–37. DOI: [https://doi.org/10.12958/1817-3772-2020-4\(62\)-30-37](https://doi.org/10.12958/1817-3772-2020-4(62)-30-37)
2. Амоша, О. І.; Вишневський, В. П.; Ляшенко, В. І.; Харазішвілі, Ю. М.; Підоричева, І. Ю.; Мадих, А. А.; Охтень, О. О.; Дасів, А. Ф.; Міночкина, О. М. Індустрія 4.0: напрямки залучення інвестицій з урахуванням інтересів вітчизняних виробників . *Економічний вісник Донбасу*. 2019. № 3 (57). С.189-216
3. Burkynskyi V. V., Laiko O. I., Shlafman N. L., Horiachuk V. F. Комплексне забезпечення зростання технологічного потенціалу в підприємницькому секторі України. *Economic innovations*. 2023. (3 (80)), 11-20
4. Цифровізація економіки України: трансформаційний потенціал: монографія / В. П. Вишневський, О. М. Гаркушенко, С. І. Князев, Д. В. Липницький, В. Д. Чекіна; за ред. В. П. Вишневського та С. І. Князева; НАН України, Інститут економіки промисловості. — Київ: Академперіодика, 2020. — 188 с.

5. Ляшенко В. І., Вишневський О. С. (2018). Цифрова модернізація економіки України як можливість проривного розвитку: монографія. Київ: ІЕП НАН України. 252 с
6. Панькова О. В., Іщенко О. В., О. Ю. Касперович О. Ю. Сфера праці та зайнятість в умовах цифрової трансформації: пріоритети для України в контексті глобальних трендів і становлення індустрії 4.0. Економіка промисловості. 2020. № 2 (90) С. 113-160
7. Уманець Т. В., Шлафман Н .Л., Карпінська Г. В. та ін. Адаптація управління бізнес-процесами в умовах цифровізації економіки: теоретичні засади: монографія / за заг. ред. Уманець Т.В.; ДУ «Ін-т ринку і екон.-екол. дослідж. НАН України». Одеса, 2022. 210с DOI: <https://doi.org/10.31520/978-617-14-0054-2>
8. Crossan, M., Berdrow, I. (2003) Organizational learning and strategic renewal. *Strategic Management Journal*. Vol. 24. No. 11. P. 1087–1105.
9. Learned E. P., Christensen C. R., Andrews K. R., Guth W.D. (1965) *Business Policy, Text and Cases*. Homewood, IL: Irwin.
10. Porter, M. (1996) What is a strategy? *Harvard Business Review*. November-December. P. 61–78.
11. Zucker, L. (1987) Institutional Theories of Organization. *Annual Review of Sociology*, no. 13, pp. 443–464

ТРУДОВА МІГРАЦІЯ З УКРАЇНИ В УМОВАХ ВІЙНИ

Науковий керівник:

Кміть Віра Мирославівна

к.е.н., доцент кафедри фінансів, грошового обігу і кредиту
Львівський національний університет імені Івана Франка

Павлюк Станіслав Володимирович

Студент

Львівський національний університет імені Івана Франка

м. Львів. Україна

Вступ

Трудова міграція є одним із найважливіших соціально-економічних процесів, які впливають на розвиток сучасного світу. У контексті України це явище стало ще актуальнішим через повномасштабну російську агресію. Масштаб міграційних потоків суттєво зріс, впливаючи на економіку, ринок праці та демографічну ситуацію країни. Метою даного дослідження є аналіз впливу війни на трудову міграцію з України, визначення її економічних наслідків та розгляд стратегій підтримки мігрантів.

Мета роботи

Проаналізувати ключові чинники, які впливають на трудову міграцію в умовах війни, оцінити наслідки цього процесу для економіки України та розробити пропозиції щодо покращення політики міграційного управління.

Матеріали та методи

Дослідження базується на аналізі статистичних даних, включаючи дані Державної служби статистики України, Євростату та міжнародних організацій.

Методологія включає:

- Порівняльний аналіз міграційних потоків до і після початку війни.
- Системний підхід для оцінки впливу міграції на ринок праці та економіку України.
- Аналіз державних та міжнародних програм підтримки трудових мігрантів.

Результати та обговорення

Масштаб трудової міграції: З моменту повномасштабного вторгнення з України виїхали понад 6,4 млн осіб, з яких понад 2,5 млн — працездатне населення. Найбільше мігрантів прийняли Німеччина, Польща та Чехія.

Економічний вплив: Міграція спричинила втрату кваліфікованої робочої сили, що негативно позначилося на економіці та ринку праці. Водночас грошові перекази мігрантів стали суттєвим джерелом надходжень, що підтримало економічну стабільність.

Державні програми: Україна впровадила програми підтримки внутрішньо переміщених осіб, включаючи фінансову допомогу та пільгове іпотечне кредитування. Європейський Союз запровадив Директиву про тимчасовий захист, яка забезпечила українцям доступ до ринку праці, житла та соціальних послуг.

Виклики: Незаконний виїзд військовозобов'язаних, втрати податкових надходжень та зниження економічної активності в Україні. Українські мігранти адаптуються у країнах перебування, а відсутність політики на реінтеграцію цих людей, зменшує шанси на їх повернення. Також проглядається чітка тенденція до збільшення частки чоловіків серед мігрантів.

Висновки Війна суттєво змінила характер та обсяги трудової міграції з України. Варто розуміти, що вона має як прямий, так і не прямий вплив на міграційні процеси. З прямим впливом війни боротися важко, але держава має зробити акцент на покращення різних економічних та соціальних показників, які дадуть людям мотивацію залишатися в Україні.

Необхідно вдосконалити політику міграційного управління, зокрема запровадити програми реінтеграції та підтримки кваліфікованих спеціалістів.

Міжнародна співпраця має залишатися ключовим елементом забезпечення соціальної підтримки українських трудових мігрантів.

ДЖЕРЕЛА:

1. Тимчасовий захист для людей, які покидають Україну [Електронний ресурс] – Електронні дані. [Євростат] – Режим доступу: <https://ec.europa.eu/eurostat/>

statistics-explained/index.php?title=Temporary_protection_for_persons_fleeing_Ukraine_-_monthly_statistics#How_many_decisions_on_temporary_protection_were_issued_by_EU_Member_States_and_EFTA_countries.3F (дата звернення 03.04.2024.) – Назва з екрану.

2. Чому міграція українців стала корисною для країн ЄС та які висновки зробили у Європі? [Електронний ресурс] – Електронні дані. [VisitUkraine.today 2023] – Режим доступу: <https://visitukraine.today/uk/blog/2377/why-has-the-migration-of-ukrainians-been-beneficial-for-eu-countries-and-what-have-europe-learned-from-it> (дата звернення 23.08.2023.) – Назва з екрану.

3. Ситуація в Україні. Операційне оновлення від ООН [Електронний ресурс] – Електронні дані. – Режим доступу: <https://web.archive.org/web/20160308001926/http://reliefweb.int/sites/reliefweb.int/files/resources/Sitrep%2020%20-%20Ukraine%20-%2028%20November%202014.pdf> (дата звернення 02.12.2014.) – Назва з екрану.

ОСОБЛИВОСТІ ПОДАТКОВОГО КОНТРОЛЮ В КОНТЕКСТІ РОЗВИТКУ СИСТЕМИ ОПОДАТКУВАННЯ В УКРАЇНІ

Кміть В. М.

к.е.н., доцент

Мураль Андрій Васильович

Студент

Львівський національний університет імені Івана Франка

м. Львів, Україна

Вступ. Податковий контроль є однією з важливих складових ефективного функціонування системи оподаткування. Особливості даного виду контролю в Україні формуються під впливом багатьох чинників, таких як: законодавчі, соціальні, економічні та політичні. У наш час розвиток системи оподаткування України характеризується адаптацією до європейських стандартів, удосконаленням застарілих методів адміністрування податків та введенням цифрових технологій.

Ціль роботи. Виявлення особливостей податкового контролю в контексті розвитку системи оподаткування в Україні, проаналізувавши нинішній стан податкового контролю в Україні.

Матеріали та методи. У ході роботи було використано такі матеріали: Податковий Кодекс України, нормативно-правові акти, що регулюють порядок проведення податкових перевірок та інші аспекти податкового контролю. Також було використано аналітичний та пізнавальний методи.

Результати та обговорення. Податковий контроль в першу чергу означає такий вид фінансового контролю, який здійснюється у сфері оподаткування та передбачає проведення податкових, камеральних та документальних(планових та непланових) перевірок [1]. Оскільки податкова перевірка є найефективнішою формою податкового контролю, яку найчастіше застосовують, завдяки їй перевазі можна не тільки виявити порушення податкового законодавства, але й запобігти їх виникненню.

Впровадження електронного адміністрування СЕА ПДВ та електронних

сервісів дасть змогу підвищити прозорість, автоматизувати контроль та зменшити ймовірність впливу людського фактора на результати перевірки [3]. Це в свою чергу позитивно вплине на зниження ризиків податкових зловживань і підвищить довіру бізнесу до податкової системи. Завдяки автоматизованим процесам, підприємства можуть оперативно отримувати інформацію про свої податкові зобов'язання, а контролюючі органи ДПС - ефективніше відстежувати операції, що мають ознаки ризику.

В Україні податковий контроль здійснюється підрозділами податкового аудиту, які отримали свої повноваження після реорганізації Державної податкової служби у 2020 році [2]. Завдяки чому ефективність податкового контролю значно зросла та сприяла підвищенню прозорості в адмініструванні податків. Реорганізація дозволила оптимізувати процеси перевірки, зменшити корупційні ризики та забезпечити більш оперативне реагування на порушення податкового законодавства.

Висновки. Розвиток і актуалізація методів та прийомів податкового контролю було зумовлено розвитком системи оподаткування в Україні заради підвищення ефективності функціонування фіскальних органів та забезпечення стабільного наповнення державного бюджету.

СПИСОК ВИКОРИСТАНИХ ДЖЕРЕЛ:

1. Податковий кодекс України : Кодекс України від 02.12.2010 № 2755-VI : станом на 1 жовт. 2024 р. URL: <https://zakon.rada.gov.ua/laws/show/2755-17#Text> (дата звернення: 26.11.2024).

2. Пухальський В. Удосконалення форм та процедур податкового контролю у протидії ухилення від оподаткування. Економіка та держава № 4/2021. URL: http://www.economy.in.ua/pdf/4_2021/18.pdf (дата звернення 26.11.2024)

3. Електронне адміністрування ПДВ. Роз'яснення. СТ-центр. URL: <https://stcentr.com.ua/news/elektronne-administruvannia-pdv-roz-iasnennia/> (дата звернення 26.11.2024)

ВПЛИВ ВОЄННИХ РИЗИКІВ НА БУХГАЛТЕРСЬКИЙ ОБЛІК ТА ПІДГОТОВКУ ФІНАНСОВОЇ ЗВІТНОСТІ УКРАЇНСЬКИХ ПІДПРИЄМСТВ

Косата Інна Анатоліївна

к.е.н., доцент

Карпічко Даниїл Євгенович

Студент

Харківський національний університет
ім. В. Н. Каразіна, м. Харків, Україна

Російсько-українська війна викликала масштабну кризу, яка поставила перед українськими підприємствами нові виклики. Повномасштабне вторгнення призвело до значного спаду економічної активності, але завдяки підтримці держави та міжнародній допомозі багато підприємств змогли адаптуватися та відновити діяльність. Протягом 2023 року з'явилися перші ознаки відновлення економіки, хоча компанії продовжують стикатися з численними ризиками, такими як пошкодження майна, кібератаки та зниження попиту.

Особливу увагу привертає питання бухгалтерського обліку в умовах воєнного стану, оскільки підприємства змушені відображати у звітності нові типи операцій та ризиків, пов'язані із втратами активів, обліком надзвичайних збитків, а також передачею майна на потреби ЗСУ. Багато організацій стикаються з необхідністю уточнювати статус активів, розташованих на окупованих територіях, та адаптувати екологічну звітність, враховуючи збитки довіллю від воєнних дій.

Війна також спричинила значні податкові зміни, спрямовані на підтримку бізнесу, проте введення податкових мораторіїв і коригування строків звітності додало нових викликів у сфері фінансового контролю. Для багатьох підприємств надзвичайно важливим стало забезпечення резервного доступу до інформаційних ресурсів, включаючи перенесення даних на закордонні сервери, щоб уникнути втрат через можливе відключення доступу до мережі. Крім того,

підприємства мають балансувати між прозорістю фінансової звітності, що сприяє довірі інвесторів, і безпекою розкритої інформації, яка може стати уразливістю для компаній та країни. Основні аспекти впливу воєнного стану на бухгалтерський облік представлені у табл. 1.

Аналіз впливу військових дій на фінансову звітність показує, що українські підприємства стикаються з численними викликами, пов'язаними з оцінкою активів, забезпеченням безперервності діяльності та контролем над активами на окупованих територіях.

Таблиця 1

Вплив воєнного стану на бухгалтерський облік підприємств в Україні

Аспект впливу	Опис проблематики	Вплив на бухгалтерський облік і звітність
Загальний вплив воєнного стану	Російсько-українська війна призвела до глибокої економічної кризи та суттєвого зниження активності бізнесу, особливо в перший рік. Значна частина підприємств була змушена тимчасово призупинити діяльність.	Відображення впливу кризи на фінансові показники; підготовка звітності з урахуванням додаткових ризиків та невизначеності.
Специфічні ризики	Постійні загрози знищення або пошкодження майна, обмеження доступу до активів, кібератаки, зниження попиту та обмежений доступ до фінансування.	Відображення потенційних збитків у звітності; застосування принципу обережності та врахування ризиків при оцінці активів.
Податкові зміни	Впровадження податкового мораторію та зміна термінів подання звітності, звільнення від певних податкових зобов'язань.	Коригування звітності у зв'язку з податковими змінами; продовження контролюючої функції обліку для виконання податкових зобов'язань після війни.
Зміни в обліку надзвичайних подій	Воєнні дії актуалізували потребу в обліку втрат, пов'язаних із надзвичайними ситуаціями.	Розробка методів обліку та відображення у звітності надзвичайних збитків; облік джерел відшкодування збитків.
Нові операції в обліку	Введення нових операцій, таких як безоплатна передача майна на потреби ЗСУ та тероборони.	Коректне відображення у звітності операцій, пов'язаних із передачею активів на військові потреби.
Визнання активів на неконтрольованих територіях	Підприємства продовжують відображати активи на окупованих територіях, попри втрату контролю над ними.	Необхідність уточнення статусу активів; відображення у звітності згідно з рекомендаціями аудиторів.
Екологічні збитки	Війна призвела до деградації земель, забруднення повітря і води, накопичення відходів.	Відображення екологічних збитків; оцінка резервів для екологічного відновлення та коригування звітності з урахуванням наслідків для навколишнього середовища.
Обережність у розкритті	Надмірне розкриття деталей звітності може створити ризики	Збалансоване розкриття інформації: з одного боку, достовірність і прозорість,

інформації	безпеки або витоку комерційної таємниці.	з іншого — обережність щодо комерційної та державної таємниці.
Небезпека втрати доступу до інформації	Загроза втрати доступу до локальних і хмарних баз даних у разі відключення інтернету.	Забезпечення резервних джерел доступу до даних; перенесення інформаційних баз на закордонні сервери.
Зміни інформаційних вимог до звітності	Відображення принципу безперервності у звітності за умов підвищеної невизначеності.	Застосування принципів безперервності та послідовності; облік впливу війни на показники і корисність фінансової інформації.

Джерело: побудовано автором на основі [1-3]

Багато компаній відзначають втрату контролю над значною частиною активів, але не завжди повною мірою враховують цей фактор у фінансових звітах. Залишається суттєва невизначеність щодо можливості продовження діяльності, особливо в умовах економічної нестабільності, ризиків ескалації та залежності від міжнародної підтримки. Хоча підприємства намагаються дотримуватися принципу безперервності, є тенденція до зниження реального впливу війни на їхню стабільність і фінансові показники.

ЛІТЕРАТУРА:

1. Безручук С. Л., Петришин Л. П. Зміна якості бухгалтерської звітності в умовах війни. *Бізнесінформ*. 2024. № 7. DOI: <https://doi.org/10.32983/2222-4459-2024-7-355-362>
2. Воєнний стан: корисна інформація для бухгалтера. *Liga 360*. <https://ips.ligazakon.net/document/situation-doc/SB100047>
3. Кузуб М. В., Талаш Д. Ю. Особливості бухгалтерського обліку під час воєнного стану. *Відкрита наука України: візійний дискурс в умовах воєнного стану*. 2023. 141-144. <https://doi.org/10.59948/osou3.2023.08>

**СТРАТЕГІЧНЕ УПРАВЛІННЯ РОЗВИТКОМ ПІДПРИЄМСТВА В
УМОВАХ ГЛОБАЛІЗАЦІЇ ТА ЦИФРОВІЗАЦІЇ**

Кучмак Юрій Ярославович,

аспірант

Заклад вищої освіти «Львівський університет бізнесу та права»

м. Львів, Україна

Анотація: Стратегічне управління розвитком підприємства в умовах глобалізації та цифровізації є важливим фактором для забезпечення конкурентоспроможності і сталого розвитку. Глобалізація створює нові виклики для підприємств, зокрема через міжнародну конкуренцію, зміни у нормативно-правовому середовищі та культурні відмінності. Підприємства повинні реагувати на зовнішні фактори, використовуючи гнучкі стратегії для адаптації до змін та прогнози розвитку ринку. Впровадження міжнародних стандартів і практик дозволяє підвищити ефективність на глобальному рівні та адаптувати продукцію до місцевих умов. Цифровізація стає основою для інновацій, оптимізації внутрішніх процесів та покращення взаємодії з клієнтами. Застосування новітніх технологій, таких як Big Data, штучний інтелект та IoT, дає можливість знижувати витрати та підвищувати якість продукції. Цифрові технології також сприяють сталому розвитку через впровадження «зелених» технологій та зменшення екологічного впливу підприємств. Для досягнення конкурентних переваг необхідно постійно адаптувати стратегії, орієнтуючись на потреби клієнтів та інновації. Стратегічне планування повинно враховувати не тільки короткострокові цілі, але й довгострокову орієнтацію на сталий розвиток та інновації. Важливим є також управління людським капіталом і розвиток корпоративної культури, що дозволяє успішно адаптуватися до змінних умов ринку.

Ключові слова: Стратегічне управління, глобалізація, цифровізація, конкуренція, інновації, гнучкі стратегії, міжнародні стандарти, сталий розвиток,

технології, людський капітал.

У сучасних умовах, коли глобалізація та цифровізація набирають обертів, підприємства стикаються з новими викликами та можливостями. Стратегічне управління розвитком підприємства в таких умовах потребує адаптації до глобальних змін та впровадження інноваційних технологій для забезпечення сталого розвитку й конкурентоспроможності. Розглянемо основні аспекти стратегічного управління підприємством в умовах глобалізації та цифровізації.

Глобалізація створює нові умови для ведення бізнесу, впливаючи на економічні, політичні та соціальні процеси в усьому світі. Однією з ключових особливостей стратегічного управління підприємствами в глобалізованому світі є необхідність врахування міжнародної конкуренції, змін у нормативно-правовому середовищі та культурних відмінностей, що можуть впливати на стратегії розвитку компаній.

Підприємства змушені реагувати на зовнішні фактори, такі як коливання валютних курсів, зміни у міжнародних торгових відносинах, розвиток нових ринків та інші глобальні тенденції. Вони повинні застосовувати гнучкі стратегії, що дозволяють швидко адаптуватися до змін, прогнозувати розвиток подій і знаходити нові можливості для розвитку.

Одним із важливих аспектів стратегічного управління є впровадження міжнародних стандартів і практик, що дозволяють підвищити ефективність підприємства на глобальному рівні. Крім того, глобалізація вимагає від компаній здатності організовувати операції на кількох ринках одночасно, що передбачає наявність стратегій, орієнтованих на диверсифікацію та адаптацію продукції до місцевих умов.

Цифровізація є важливим фактором, що визначає ефективність стратегічного управління підприємством у сучасному світі. Вона впливає на всі аспекти діяльності підприємства, включаючи виробничі процеси, управлінські рішення та взаємодію з клієнтами. Сьогодні цифрові технології є основою для розвитку інновацій, підвищення ефективності та створення нових

бізнес-моделей.

Завдяки цифровим технологіям підприємства можуть не лише оптимізувати свої внутрішні процеси, але й забезпечити більш ефективну взаємодію з клієнтами, партнерами і постачальниками. Використання автоматизації, аналітики великих даних (Big Data), штучного інтелекту та Інтернету речей (IoT) дозволяє знижувати витрати, підвищувати якість продукції та послуг, а також приймати більш обґрунтовані управлінські рішення. Цифровізація також надає підприємствам можливості для забезпечення сталого розвитку. Використання “зелених” технологій, оптимізація енергоспоживання, перехід на електронні документообіги та інші інноваційні рішення сприяють зменшенню екологічного сліду компаній, що є важливою складовою стратегії сталого розвитку в умовах глобальних екологічних викликів.

У конкурентному середовищі підприємства повинні постійно адаптувати свої стратегії для досягнення конкурентних переваг. Розробка стратегій вимагає ретельного аналізу ринку, конкурентів, потреб споживачів та внутрішніх можливостей підприємства. Для ефективної стратегії необхідно чітко визначити місію, бачення, цілі та ключові напрямки розвитку, що дозволяють досягти конкурентних переваг.

Один із основних підходів до розробки стратегій – це стратегічне планування, яке передбачає не лише короткострокові цілі, але й довгострокову орієнтацію на інновації та сталий розвиток. Підприємства повинні враховувати швидкість змін на ринку, технологічні інновації та інші зовнішні чинники, щоб своєчасно реагувати на зміни і не відставати від конкурентів.

Важливу роль у стратегіях розвитку відіграє орієнтація на клієнта. Підприємства повинні постійно вивчати потреби своїх споживачів, впроваджувати нові продукти та послуги, що відповідають вимогам ринку, а також будувати довгострокові відносини з клієнтами. Інновації та цифрові технології відкривають нові можливості для взаємодії з клієнтами через онлайн-платформи, соціальні мережі тощо, що дозволяє підприємствам

швидше реагувати на зміни в попиті.

Стратегії розвитку підприємства повинні також включати ефективне управління людським капіталом, розвиток корпоративної культури та підвищення кваліфікації працівників. У цьому контексті цифрові технології можуть стати потужним інструментом для навчання та розвитку персоналу, забезпечуючи доступ до нових знань і навичок, що є критичними для адаптації до змінюваних умов.

Отже, стратегії управління розвитком підприємства в умовах глобалізації та цифровізації повинні бути гнучкими, орієнтованими на інновації та сталий розвиток. Глобалізація створює нові виклики для підприємств, але водночас відкриває широкі можливості для розширення бізнесу на міжнародних ринках. Цифровізація є важливим інструментом для підвищення ефективності та конкурентоспроможності, що дозволяє підприємствам швидше адаптуватися до змін, знижувати витрати і покращувати якість продукції та послуг. Успішна розробка та впровадження стратегій розвитку підприємства вимагає ретельного аналізу ринку, постійного оновлення компетенцій і використання цифрових технологій для забезпечення конкурентних переваг.

Для забезпечення успішної адаптації підприємства до глобалізації та цифровізації важливо створити стратегічну культуру в компанії. Це означає формування чітких комунікаційних каналів, через які всі рівні організації будуть розуміти стратегічні напрямки розвитку. Керівники повинні активно залучати співробітників до процесу стратегічного планування, дозволяти їм вносити свої пропозиції для покращення внутрішніх процесів. Важливим є також забезпечення прозорості в управлінні змінами та підвищення зацікавленості кожного працівника в досягненні стратегічних цілей. Використання новітніх цифрових інструментів для аналізу та прогнозування розвитку ринку є необхідною умовою для успішного стратегічного управління. Інструменти на основі штучного інтелекту та машинного навчання здатні обробляти великі обсяги даних, що дозволяє підприємствам отримувати точні прогнози щодо майбутніх тенденцій і виробничих потреб. Це дає змогу більш

ефективно планувати ресурси, адаптувати продукцію та маркетингові стратегії, забезпечуючи високий рівень конкурентоспроможності на міжнародних ринках.

З точки зору сталого розвитку, підприємства повинні впроваджувати стратегії, спрямовані на зменшення свого екологічного впливу. Інвестування в екологічно чисті технології та сталий розвиток виробничих процесів сприяє не тільки зниженню витрат на енергоспоживання, але й підвищенню корпоративної репутації на міжнародних ринках. У світі, де соціальна відповідальність бізнесу стає все важливішою, такі стратегії можуть стати вагомим конкурентним перевагою, залучаючи нових споживачів, які віддають перевагу екологічно чистим і відповідальним компаніям. Впровадження принципів гнучкого управління та адаптивних стратегій є ключовим аспектом успіху в умовах нестабільності. Глобальні ринки характеризуються високим рівнем невизначеності, що вимагає від підприємств швидкої реакції на будь-які зміни. Застосування гнучких підходів у стратегічному управлінні дозволяє зберігати гнучкість та оперативно коригувати курси дій. Це дає можливість підприємствам залишатися конкурентоспроможними навіть у періоди економічних криз або соціальних потрясінь.

Ефективне стратегічне управління неможливе без розвитку інноваційної екосистеми всередині підприємства. Створення середовища для постійного пошуку нових ідей та рішень стимулює інноваційний потенціал компанії. Це включає в себе інвестиції в науково-дослідницькі та експериментальні розробки, партнерство з технологічними стартапами, а також залучення найкращих талантів для генерації нових бізнес-моделей і продуктів. Створення таких екосистем дозволяє компанії постійно залишатися на передовій технологічних інновацій, отримуючи конкурентні переваги.

ВАЖЛИВІСТЬ ПЕНСІЙНИХ НАКОПИЧЕНЬ ДЛЯ УКРАЇНЦІВ ТА ПЕРЕВАГИ ДОВГОСТРОКОВИХ ФІНАНСОВИХ ПЛАНІВ. РОБОТА СТРАХОВОЇ КОМПАНІЇ ПрАТ «METLIFE»

Кушнір Євгеній Сергійович
консультант ТОВ «StarLife»

Вступ./Introduction. Пенсійне забезпечення є одним з ключових аспектів фінансової безпеки громадян у зрілому віці. Однак в Україні, як і в багатьох інших країнах, державна пенсійна система не завжди забезпечує необхідний рівень життя після виходу на пенсію. У зв'язку з цим, важливість пенсійних накопичень стає все більш очевидною, оскільки вони дозволяють створити додаткові фінансові резерви для забезпечення комфортного життя в старості.

Пенсійне накопичення дозволяє людям накопичувати кошти протягом трудової діяльності, забезпечуючи собі достойний рівень життя після пенсії. В умовах постійних змін у соціальних виплатах, економічних криз і інфляції, надійне пенсійне накопичення стає важливим інструментом для досягнення фінансової стабільності та безпеки у пенсійному віці. Довгострокове фінансове планування дозволяє не тільки покращити якість життя, але й убезпечити себе від фінансових труднощів у старості, забезпечуючи певний рівень незалежності від державних виплат.

Ціль роботи./Aim. Основною метою цієї статті є дослідження важливості пенсійних накопичень для громадян України, а також визначення переваг довгострокового фінансового планування як інструменту для забезпечення стабільного фінансового майбутнього на пенсії. У статті буде розглянуто, чому накопичення на пенсію є необхідністю в умовах обмежених державних пенсійних виплат, а також як довгострокові фінансові плани можуть допомогти покращити якість життя в старості.

Метою роботи є надання українцям інформації щодо різних варіантів пенсійних накопичень, підкреслення переваг регулярного фінансового

планування та важливості прийняття фінансових рішень вже на ранніх етапах кар'єри. Крім того, стаття має на меті показати, як пенсійні накопичення можуть стати основою для більшої фінансової незалежності в умовах економічної нестабільності та постійних змін у соціальній політиці.

Матеріали та методи./Materials and methods. Для підготовки статті були використані різноманітні джерела, включаючи теоретичні матеріали, статистичні дані, аналітичні дослідження та практичний досвід компаній, що надають пенсійні послуги. Одним із основних джерел для аналізу стала інформація про діяльність страхової компанії MetLife, яка пропонує на ринку України продукти для пенсійного накопичення.

Матеріали:

1. Офіційні публікації та звіти компанії MetLife — документи, що містять детальну інформацію про пенсійні програми та стратегії інвестування, розроблені компанією для клієнтів в Україні.

2. Статистичні дані — офіційні звіти та дослідження, що стосуються пенсійної системи України, а також дані про ефективність пенсійних накопичень в інших країнах.

3. Аналітичні матеріали — дослідження ринку пенсійних послуг, публікації експертів та фінансових аналітиків щодо переваг довгострокового фінансового планування і пенсійних накопичень.

Методи роботи:

1. Аналіз — вивчення матеріалів, пов'язаних із пенсійними накопиченнями та довгостроковими фінансовими планами, включаючи аналіз пропозицій компанії MetLife в Україні, їхніх програм пенсійного забезпечення та інвестиційних стратегій. Порівняння різних видів пенсійних програм та їхніх переваг для громадян.

2. Інтерв'ю та експертні оцінки — вивчення думок фінансових консультантів, експертів у галузі страхування та пенсійного забезпечення щодо ефективності довгострокових фінансових планів та важливості пенсійних накопичень для українців.

3. Кейс-метод — розгляд практичних прикладів успішних програм пенсійного накопичення, таких як програми компанії MetLife, що демонструють реальний досвід накопичення на пенсію через страхові та інвестиційні інструменти.

4. Статистичний аналіз — обробка даних про ефективність інвестицій в рамках пенсійних програм, оцінка їхнього доходу в довгостроковій перспективі, а також аналіз впливу макроекономічних факторів на пенсійні накопичення.

Комбінуючи ці методи, була сформована комплексна оцінка важливості пенсійних накопичень та переваг довгострокового фінансового планування для українців. Стаття також демонструє, як страхові компанії, зокрема MetLife, сприяють розвитку цієї практики в Україні, надаючи доступ до ефективних пенсійних продуктів і послуг.

Результати та обговорення./Results and discussion. Пенсійна система України складається з трьох основних рівнів: державного, обов'язкового загальнообов'язкового страхування та добровільного накопичення. Основним елементом цієї системи є державна пенсія, яка гарантується відповідно до норм пенсійного законодавства та фінансується за рахунок солідарної системи соціальних внесків. Однак вона має суттєві обмеження та недоліки, що впливають на рівень фінансового забезпечення громадян у старості.

Державна пенсія в Україні: основні аспекти

1. Принцип солідарної системи: Державна пенсія в Україні формується через внески, які працюючі громадяни сплачують до Пенсійного фонду України (ПФУ).

2. Розмір пенсії: Державна пенсія в Україні визначається на основі заробітної плати громадянина та страхового стажу. Однак, навіть з великою кількістю років трудового стажу та високими внесками, розмір пенсії часто є низьким. Враховуючи низьку середню заробітну плату в країні та високий рівень інфляції, навіть максимальні пенсії не забезпечують достойного рівня життя після виходу на пенсію.

3. Державні пенсійні виплати часто не покривають основні витрати, такі як комунальні послуги, ліки та інші потреби. Це ставить громадян у залежність від додаткових джерел доходу або змушує їх шукати інші способи фінансової підтримки, зокрема через пенсійні накопичення.

Причини недостатності державних пенсійних виплат

1. Демографічні проблеми: В Україні спостерігається старіння населення. Кількість людей, які отримують пенсії, зростає, тоді як кількість працюючих, що сплачують внески до Пенсійного фонду, зменшується. Це збільшує навантаження на пенсійну систему.

2. Низька середня заробітна плата: Через низькі заробітки працівників зменшуються страхові внески, що сплачуються до Пенсійного фонду. Це безпосередньо впливає на розмір майбутніх пенсій.

3. Невідповідність між сплаченими внесками та виплатами: Оскільки пенсія в Україні нараховується залежно від страхового стажу та розміру внесків, значна частина громадян, які працюють на низькооплачуваних роботах, не накопичує достатньо коштів для забезпечення комфортного рівня життя на пенсії.

4. Фінансова нестабільність Пенсійного фонду: Пенсійний фонд України постійно стикається з дефіцитом. За рахунок цього виникають затримки виплат і необхідність постійного фінансування з державного бюджету.

Довгострокове фінансове планування є ключовим інструментом для забезпечення стабільності та незалежності на пенсії. За допомогою стратегічного планування і регулярних внесків у фінансові інструменти, громадяни можуть ефективно накопичувати капітал, який з часом зростатиме завдяки інвестиціям та вигодам від страхових політик. У сучасному світі, коли державні пенсії часто не покривають всіх потреб громадян у старості, важливість довгострокового планування стає особливо актуальною.

Один із найбільш надійних способів досягнення фінансової безпеки в майбутньому — це використання продуктів пенсійного накопичення, що пропонуються страховими компаніями. На прикладі компанії MetLife можна

побачити, як розробка спеціалізованих пенсійних програм допомагає клієнтам зберігати і примножувати свої заощадження.

Пенсійне накопичення в компанії MetLife

MetLife пропонує кілька варіантів пенсійного накопичення, що включають індивідуальні пенсійні плани, а також програми для корпоративних клієнтів. Основна мета таких програм — це накопичення коштів, які з часом можуть стати надійним джерелом доходу на пенсії. Інвестиційні стратегії компанії орієнтовані на збереження капіталу і його зростання за допомогою різних фінансових інструментів, таких як страхові поліси та інвестиційні фонди.

1. Індивідуальні пенсійні плани

Індивідуальні пенсійні плани MetLife дозволяють клієнтам накопичувати кошти шляхом регулярних внесків протягом тривалого часу. У рамках цих програм заощадження інвестуються в різноманітні активи, що дає можливість забезпечити зростання капіталу. Такі програми забезпечують високий рівень гнучкості, оскільки учасники можуть обирати суму внесків, період накопичення та інвестиційну стратегію.

2. Корпоративні пенсійні програми

Крім індивідуальних планів, MetLife активно працює з бізнесами, пропонуючи корпоративні пенсійні програми для співробітників. Це дозволяє працівникам за допомогою внесків роботодавця і власних зібрати достатній капітал на пенсію. Перевагою корпоративних програм є те, що компанія може долучати до плану своїх співробітників, що стимулює їх до накопичення пенсії та забезпечує певні податкові пільги.

3. Страхові поліси як інструмент пенсійного накопичення

Крім традиційних внесків на пенсію, MetLife пропонує також страхові поліси, які включають елементи пенсійного накопичення. Такі полісні програми мають подвійну мету — забезпечити фінансову підтримку у разі нещасного випадку або хвороби, а також накопичити кошти для майбутньої пенсії. Ці поліси дозволяють застрахованій особі отримати не тільки страхове

покриття, але й стабільне накопичення за допомогою інвестиційних можливостей.

Різні види фінансових інструментів для пенсійного накопичення

1. Інвестиційні фонди та активи

Для нарощування капіталу використовуються різноманітні інвестиційні інструменти, такі як акції, облігації, фонди. Вони дозволяють отримати додатковий прибуток на базі ринкових змін, що позитивно впливає на кінцеву суму пенсійних накопичень.

2. Державні та приватні пенсійні фонди

Приватні пенсійні фонди, як правило, пропонують гнучкіші умови, ніж державні пенсійні системи, що робить їх популярними серед тих, хто хоче отримати більшу суму накопичення в майбутньому. Вони можуть включати як страхування, так і різноманітні інвестиційні стратегії.

3. Довгострокові депозитні рахунки

Банківські депозити є більш безпечним варіантом накопичення коштів, проте їхній потенціал для зростання обмежений. Однак, це стабільний інструмент для збереження капіталу, що підходить для осіб, які не готові до високих ризиків.

4. Індивідуальні пенсійні рахунки (ІПП)

ІПП — це окремі рахунки, на яких накопичуються кошти для майбутньої пенсії. Вони дозволяють отримувати певні податкові пільги та забезпечують клієнта доступом до інвестицій, що ростуть з часом.

Довгострокове фінансове планування є ефективним інструментом для забезпечення стабільного доходу на пенсії. Програми пенсійного накопичення, зокрема від компанії MetLife, дають можливість не тільки зберігати капітал, але й інвестувати його для забезпечення більшої фінансової незалежності в старості. Комбінація страхових полісів та інвестиційних стратегій дозволяє клієнтам створювати багатогранний фінансовий план, який буде працювати на них протягом десятиліть.

Довгострокове фінансове планування є одним із найбільш ефективних

інструментів для забезпечення фінансової незалежності на пенсії. Правильно обрані пенсійні програми можуть не тільки допомогти зберегти капітал, а й примножити його завдяки ефективним інвестиціям. Розглянемо кілька прикладів успішного застосування довгострокових фінансових планів в Україні та за кордоном, а також компаній, що пропонують ефективні пенсійні продукти.

Приклад успішної пенсійної програми в Україні

Програма пенсійного накопичення MetLife

Одна з провідних компаній на українському ринку страхування, MetLife, пропонує різноманітні довгострокові фінансові продукти, включаючи пенсійні програми для приватних осіб і корпоративних клієнтів. Програма "MetLife Пенсія", зокрема, дозволяє клієнтам накопичувати кошти для забезпечення гідного рівня життя на пенсії, одночасно забезпечуючи їх страховою захистом на випадок нещасного випадку або хвороби. У межах цієї програми клієнти мають можливість вибору інвестиційної стратегії в залежності від своїх фінансових цілей і рівня ризику, що дозволяє оптимізувати доходи від накопичень.

Кейс: Одна з успішних історій, яку можна навести в рамках програми "MetLife Пенсія", пов'язана з молодою родиною, яка почала робити регулярні внески на пенсію на початку своєї кар'єри. Завдяки довгостроковому інвестуванню та використанню політики з низьким рівнем ризику, вони змогли накопичити достатній капітал для забезпечення фінансової стабільності на пенсії через 30 років.

Висновки./Conclusions. Пенсійне накопичення є ключовим елементом для забезпечення фінансової стабільності на пенсії, особливо в умовах нинішньої пенсійної системи України, де державні виплати часто не можуть покрити всіх потреб громадян. Державна пенсія в Україні обмежена, а демографічні тенденції свідчать про необхідність розвитку додаткових форм пенсійного забезпечення. Тому, відповідальне ставлення до пенсійних накопичень з молодого віку є запорукою гідного рівня життя в старості.

Незалежно від того, чи йдеться про приватне пенсійне страхування, інвестиційні програми або корпоративні пенсійні плани, важливо, щоб кожна людина почала створювати власний пенсійний капітал якомога раніше.

СПИСОК ВИКОРИСТАНИХ ДЖЕРЕЛ

1. MetLife. Офіційний сайт. URL: <https://www.metlife.ua> (дата звернення: 24 листопада 2024 року).
2. Закон України «Про загальнообов'язкове державне пенсійне страхування». URL: <https://zakon.rada.gov.ua/laws/show/1058-15> (дата звернення: 24 листопада 2024 року).
3. Закон України «Про пенсійне забезпечення». URL: <https://zakon.rada.gov.ua/laws/show/1788-12> (дата звернення: 24 листопада 2024 року).
4. Пенсійний фонд України. Статистика. URL: <http://www.pfu.gov.ua> (дата звернення: 24 листопада 2024 року).

УДК: 336.1

ДЕРЖАВНО-ПРИВАТНЕ ПАРТНЕРСТВО ЯК ОСОБЛИВА ФОРМА СПІВПРАЦІ ДЕРЖАВИ З ПРИВАТНИМ БІЗНЕСОМ

Лялькін Олександр

магістрант

Київський національний університет
імені Тараса Шевченка
м. Київ, Україна

Вступ. Державно-приватне партнерство є специфічною формою співробітництва держави та місцевих органів самоврядування з приватним бізнесом. Легальне визначення державно-приватного партнерства наведене у частині 1 статті 1 Законі України «Про державно-приватне партнерство». У свою чергу, нормативні ознаки державно-приватного партнерства визначені у частині 3 статті 1 цього Закону.

Мета роботи. Метою роботи є розкриття сутності державно-приватного партнерства, розмежування понять публічно-приватного партнерства та державно-приватного партнерства: висвітлення форм співпраці держави та приватного партнера, а також недоліків чинного Закону України «Про державно-приватне партнерство».

Матеріали та методи. Проблема державно-приватного партнерства розкрита у працях Залозної Ю. С., Буєнко Н. В., Петрової І. П., Ющенко Н. В., Ясіновської І. та інших вчених. У роботі загальнонаукові методи досліджень.

Результати та обговорення. Залознова, Ю. С., Бутенко Н. В. та Петрова І. П. визначають державно-приватне партнерство як систему відносин між державним та приватним партнерами, при реалізації яких ресурси обох партнерів об'єднуються із відповідним розподілом ризиків, відповідальності та винагород (відшкодувань) між ними, для взаємовигідної співпраці на довгостроковій основі у створенні нових або модернізації діючих об'єктів, які потребують залучення інвестицій [3, с. 22].

На нашу думку, поняття “*державно-приватне партнерство*” є вужчим відносно поняття “*публічно-приватне партнерство*”. У цьому контексті ми погоджуємось з Ющенко Н. В. та іншими, поняття «*державно-приватне партнерство*» не варто ототожнювати із поняттям «*публічно-приватне партнерство*», оскільки останнє більшою мірою відображає весь діапазон відносин у рамках цього суспільного явища з *урахуванням участі органів місцевого самоврядування і громадськості* [6, с. 5 – 6].

Водночас Закон України «Про державно-приватне партнерство» оперує виключно термін “*державно-приватне партнерство*”, незважаючи на те, що він регулює не тільки відносини між приватними партнерами та державою, а й відносини між приватними партнерами та органами місцевого самоврядування.

Таким чином, на нашу думку, у зазначеному Законі доцільно замінити поняття “*державно-приватне партнерство*” на термін “*публічно-приватне партнерство*”, “*державних партнерів*” на “*публічних партнерів*” і відповідно здійснити інші техніко-юридичні правки.

У статті 5 Закону України «Про державно-приватне партнерство» визначені форми співпраці держави та приватного партнера: *концесійний договір, договір про управління майном, договір про спільну діяльність, інші договори* [2].

Однак, слушною є, на наш погляд, думка Ясіновської І. та інших, які стверджують, що *чинне законодавство не достатньо чітко визначає форми державно-приватного партнерства*: серед них може мати місце будь-яка інша форма взаємодії, яка закріплена на основі договору (інші договори) і відповідає ознакам державно-приватного партнерства та здійснюється на засадах проектного фінансування, а отже, доповнити перелік також можна досить поширеними в Україні формами державно-приватного партнерства, як наприклад, договір оренди, лізинг, інвестиційний договір, договір про розподіл продукції тощо [7, с. 193].

В академічній літературі чинне вітчизняне нормативно-правове регулювання відносин у сфері державно-приватного партнерства піддається

суттєвій критиці.

Залознава, Ю. С., Бутенко Н. В. та Петрова І. П., аналізуючи інституціональне забезпечення публічно-приватного партнерства, зробили висновок, що основи законодавчої бази публічно-приватного партнерства в Україні тільки формуються, а основні положення законодавчої бази співробітництва між державою та бізнесом не стали каталізатором розвитку незавершеності, але й недосконалості. [3, с. 26].

У свою чергу, Набока К. О. зауважує, що незважаючи на те, що Закон «Про державно-приватне партнерство» було прийнято у 2010 році, а у 2019 році – новий Закон «Про концесію», *значного поширення цієї форми взаємодії бізнесу і влади не відбулося*, що спричинено, зокрема, такими чинниками, як:

- Зарегульованість процесу укладання і реалізації проектів державно-приватного партнерства та відсутність гарантій незмінності первинних договірних умов;
- Відсутність прозорого механізму операційної діяльності на всіх стадіях реалізації та оцінки ефективності проектів;
- Неефективна взаємодія між державними і місцевими органами влади, складність процедури погодження проектів через КМУ [4, с. 153].

Ми поділяємо думку Дутко Н. Г., яка стверджує, що особливу увагу у контексті державно-приватного партнерства необхідно приділити громадському контролю, як засобу забезпечення законності в діяльності органів державної влади та органів місцевого самоврядування [1, с. 113].

У свою чергу, суб'єктами громадського контролю можуть виступати громадські об'єднання і політичні партії, професійні спілки, молодіжні та інші громадські організації, а також окремі громадяни.

Висновок. Державно-приватне партнерство є особливою формою співпраці держави та органів місцевого самоврядування з приватним бізнесом.

Особливо актуальним державно-приватне партнерство є у контексті повоєнної відбудови України, зокрема відбудови інфраструктури.

Власне, у світлі цього варто зазначити, що у Верховній Раді України

прийнято за основу проект Закону № 7508, який, серед іншого, передбачає внесення змін до Закону України «Про державно-приватне партнерство» з метою прискореного відновлення зруйнованої державою-агресором інфраструктури через спрощений механізм ДПП [5]. Спрощення процедури підготовки проектів ДПП стосуються:

- ❖ Впровадження електронної системи закупівель для проектів ДПП за стандартами ЄС;
- ❖ Спрощення процедури підготовки проектів ДПП, особливо, що стосуватимуться відновлення інфраструктури у післявоєнний період, проектів нового будівництва, що пов'язані з поствоєнною перебудовою економіки, а також «малих» проектів до 5,3 млн євро;
- ❖ Спрощення загальної процедури підготовки проектів ДПП на державному та місцевому рівнях [5, с. 2].

Ми вважаємо, що прийняття вказаного проекту закону допоможе певним чином усунути виявлені недоліки чинного Закону України «Про державно-приватне партнерство» та сприяти більш жвавому розвитку ДПП в Україні, що є особливо актуальним у контексті повоєнної відбудови України.

СПИСОК ЛІТЕРАТУРИ

1. Дутко Н. Г. Державно-приватне партнерство: перспективи розвитку. *Інвестиції: практика та досвід*. № 4 (2020). 109-114. URL: http://www.investplan.com.ua/pdf/4_2020/21.pdf
2. Закон України «Про державно-приватне партнерство». *Відомості Верховної Ради України*. URL: <https://zakon.rada.gov.ua/laws/show/2404-17#Text>
3. Залознова Ю. С., Бутенко Н. В., Петрова І. П. Публічно-приватне партнерство в Україні: стан, проблеми та перспективи розвитку. *Економічний вісник Донбасу*. 2016. URL: <http://dspace.nbuv.gov.ua/handle/123456789/107691>
4. Набока К. О. Проблеми і перспективи державно-приватного партнерства як форми взаємодії влади і бізнесу в Україні. *Актуальні проблеми у сфері публічного управління*. № 34. 2023. С. 151 – 157. URL: <https://pag->

journal.iei.od.ua/archives/2023/34-2023/30.pdf

5. Пояснювальна записка до Проекту Закону Верховної Ради № 7508. *Відомості Верховної Ради України*. URL: <https://itd.rada.gov.ua/billinfo/Bills/pubFile/1387395>

6. Ющенко Н. В., Дячек В. В., Ковтун М. В. Публічно-приватне партнерство в Україні та європейських країнах. *Державне управління: удосконалення та розвиток*. 2019. URL: <http://repository.hneu.edu.ua/handle/123456789/22156>

7. Ясіновська Ірина, Вероніка Іщенко, Катерина Жовтяк. Державно-приватне партнерство: теоретичний аспект та особливості реалізації в Україні. *Молодий вчений*. № 12 (88). 2020. 191-197. URL: <https://molodyivchenyi.ua/index.php/journal/article/view/47/42>

ЕКОНОМІЧНА ХАРАКТЕРИСТИКА СОБІВАРТОСТІ ТА ЗМІННИХ ВИТРАТ, ТА ЇХ КЛАСИФІКАЦІЯ

Лях Анна Сергіївна
Студентка магістратури
Київський національний університет
імені Вадима Гетьмана
м. Київ, Україна

Вступ. / Introductions. Аналіз собівартості виробництва та змінних витрат є однією з основних складових фінансового управління підприємствами будь-якої галузі економіки. Собівартість є ключовим показником, що відображає ефективність використання ресурсів у процесі виробництва товарів та надання послуг. Вона визначає не лише рівень витрат, що понесені на виготовлення продукції, але й безпосередньо впливає на ціноутворення, прибутковість та конкурентоспроможність підприємства.

Зміст собівартості охоплює всі витрати, пов'язані з виробництвом, зберіганням і збутом продукції, а також наданням послуг. До складу собівартості входять як змінні витрати, що коливаються залежно від обсягу виробництва, так і постійні витрати, що залишаються сталими незалежно від змін у обсягах виробництва. Змінні витрати становлять основну частину витрат у багатьох підприємствах, і їх ефективне управління є ключовим аспектом для досягнення конкурентних переваг і забезпечення фінансової стійкості.

Актуальність дослідження економічної сутності собівартості та змінних витрат обумовлена необхідністю поглибленого розуміння їхнього впливу на фінансові результати діяльності підприємств в умовах нестабільної економічної ситуації. В умовах економічної невизначеності, зростання витрат на сировину та енергетичні ресурси, а також змінюваності попиту на продукцію, правильне визначення структури витрат та ефективне їхнє управління набувають особливої значущості. Крім того, зміни в податковій політиці та новітні технології виробництва вимагають постійного удосконалення методик розрахунку та контролю витрат, що визначають собівартість продукції.

Визначення структури змінних витрат, їх класифікація та механізми регулювання є основою для оптимізації виробничих процесів та досягнення більшої гнучкості у реагуванні на зміни ринкової ситуації.

Мета роботи. / Aim. Аналіз економічної сутності собівартості та змінних витрат, їх класифікація та роль в управлінні підприємством, а також дослідження механізмів, що забезпечують ефективне управління витратами в умовах сучасних економічних реалій.

У роботі буде детально розглянуто теоретичні підходи до визначення собівартості та змінних витрат, а також практичні аспекти їх обліку та контролю на підприємствах різних галузей.

Матеріали та методи./Materials and methods. Для виконання даної наукової роботи було використано широкий спектр матеріалів та методів, що дозволяють здійснити всебічний аналіз економічної сутності собівартості та змінних витрат, а також розкрити їх класифікацію в контексті управлінського обліку та фінансового аналізу на підприємствах.

Матеріали для дослідження складаються з теоретичних та практичних джерел. До теоретичних джерел віднесено наукові праці та монографії з економіки, фінансів і бухгалтерії, а також міжнародні стандарти обліку та звітності. Також для аналізу було використано нормативно-правові акти, що регулюють облік витрат та розрахунок собівартості в Україні та міжнародні стандарти фінансової звітності (МСФЗ).

У процесі виконання роботи були використані такі науково-дослідні методи: аналіз і синтез – застосовувався для розгляду теоретичних підходів до визначення собівартості та змінних витрат, а також для синтезу різних концепцій і підходів до їх класифікації та оцінки; експертні оцінки – були використані для отримання інтерпретації практичного застосування концепцій собівартості та змінних витрат на основі думок фахівців у сфері бухгалтерії та фінансів; кореляційно-регресійний аналіз – застосовувався для вивчення взаємозв'язку між змінами в обсягах виробництва та рівнем змінних витрат на підприємствах.

Результати та обговорення./Results and discussion. Тема собівартості та змінних витрат є однією з найбільш вивчених у економічній науці, оскільки вона безпосередньо впливає на ефективність діяльності підприємств. Вивчення цієї проблеми є важливим для розуміння того, як витрати виробництва впливають на ціноутворення, конкурентоспроможність продукції, а також на фінансові результати підприємства.

У теоретичному аспекті собівартість визначається як сума витрат, що понесені підприємством для виробництва товарів чи надання послуг. Класичні підходи до визначення собівартості пропонують такий підхід, за яким вона включає витрати на сировину, матеріали, трудові ресурси, амортизацію основних засобів, а також накладні витрати, що виникають у процесі виробництва.

Що стосується змінних витрат, то вони представляють собою витрати, які змінюються пропорційно до обсягу виробництва чи наданих послуг. Так, до змінних витрат відносяться витрати на сировину та матеріали, енергію, прямі витрати на оплату праці (у разі, якщо зарплата залежить від обсягів виробництва) тощо. Змінні витрати є основою для управлінського обліку, оскільки саме вони безпосередньо впливають на цінову політику і прибутковість підприємства.

Ось декілька визначень поняття «собівартість» від українських вчених, що підкреслюють різні аспекти та підходи до цього терміну:

Таблиця 1

Тлумачення сутності поняття собівартості різними науковцями

Петро Шеремета	Собівартість продукції — це грошова сума витрат підприємства, пов'язаних з виготовленням і реалізацією продукції (робіт, послуг) на певному етапі виробничого процесу. Вона включає витрати на сировину, матеріали, оплату праці, амортизацію основних засобів, енергію та інші витрати, що виникають у процесі виробництва.
Анатолій Сидоренко	Собівартість – це сукупність витрат, необхідних для виробництва товарів або надання послуг, яка включає всі елементи витрат на сировину, трудові ресурси, енергію, амортизацію основних засобів і непрямі витрати, що не можуть

	бути безпосередньо віднесені до конкретного виду продукції.
Володимир Мельниченко	Собівартість – це грошовий вираз усіх витрат, що понесені підприємством для створення продукції, її зберігання та транспортування до кінцевого споживача. Це основний економічний показник для оцінки ефективності діяльності підприємства.
Іван Бланк	Собівартість – це сукупність витрат підприємства, необхідних для виробництва і реалізації продукції. Вона є основою для визначення ціни продукції і обсягів виробництва, а також важливим елементом у формуванні фінансових результатів.
Володимир Коваль	Собівартість – це сукупність витрат на виробництво, що включає як змінні, так і постійні витрати підприємства. Собівартість є основою для аналізу і прогнозування фінансових результатів діяльності підприємства, а також для розрахунку рівня рентабельності і точки беззбитковості.
Олександр Савчук	Собівартість – це сукупність витрат, понесених підприємством для виготовлення одиниці продукції або надання певної послуги. Вона включає як матеріальні витрати, так і витрати на оплату праці, енергію, амортизацію, витрати на управління та інші непрямі витрати.
Ірина Яценко	Собівартість – це сукупність витрат, що виникають в процесі виробництва продукції та надання послуг. Вона охоплює витрати на виробничі ресурси, оплату праці, амортизацію, енергоносії, транспортні витрати та інші елементи, що є частиною процесу створення доданої вартості.
Юрій Мельник	Собівартість – це сукупність витрат, що понесені підприємством для виготовлення та реалізації продукції. Вона включає витрати на сировину, матеріали, заробітну плату, енергію, амортизацію і всі інші витрати, які виникають у процесі виробництва.

Як видно з представлених визначень, українські вчені погоджуються, що собівартість є сукупністю витрат, необхідних для виготовлення продукції або надання послуг. Вони виділяють різні елементи собівартості, зокрема витрати на сировину, матеріали, працю, амортизацію та накладні витрати. Різноманітність трактувань цього терміну відображає багатогранність підходів до оцінки витрат і їхнього впливу на фінансові результати підприємства.

Існує кілька підходів до класифікації собівартості, що залежать від того, на які аспекти акцентує увагу підприємство.

За функціональним призначенням

- собівартість може бути класифікована як виробнича, адміністративна, збутова, фінансова. Виробнича собівартість включає витрати на виробництво продукції, а адміністративна та збутова – на управлінські та комерційні витрати. Фінансова собівартість пов'язана з витратами на фінансування та обслуговування кредитів.

За характером витрат

- собівартість можна поділити на змінні та постійні. Змінні витрати змінюються залежно від обсягів виробництва (наприклад, витрати на сировину), а постійні залишаються сталими незалежно від обсягів виробництва (наприклад, оренда приміщень).

За способом обліку

- собівартість може бути класифікована як прямі та непрямі витрати. Прямі витрати безпосередньо пов'язані з виробництвом продукції (сировина, зарплата), а непрямі витрати включають витрати на управління, маркетинг, утримання загальних ресурсів підприємства.

Рис. 1. Класифікація собівартості

Облік собівартості за змінними витратами є важливим для забезпечення точності фінансової звітності та прийняття правильних управлінських рішень. Для правильного обліку змінних витрат необхідно чітко визначити, які витрати відносяться до змінних, а які – до постійних. Це дозволяє не лише правильно розраховувати собівартість продукції, але й забезпечує підприємство необхідною інформацією для планування виробничих процесів і розрахунку точок беззбитковості.

Особливу увагу слід приділяти методам обліку витрат, що використовуються на підприємстві. Одним з найбільш поширених методів є метод «директ-костинг», при якому до собівартості продукції включаються лише змінні витрати. Це дозволяє підприємству ефективніше розраховувати собівартість продукції при змінних обсягах виробництва.

Оптимізація собівартості реалізованих робіт і послуг є важливим завданням для забезпечення конкурентоспроможності підприємства. Для цього необхідно здійснювати регулярний контроль за витратами, визначати їх ефективність та забезпечувати відповідність витрат рівню виробництва.

Крім того, важливим є постійне вдосконалення планування витрат, а також застосування сучасних методів контролю, таких як бенчмаркінг і

фінансовий аналіз. Вони дозволяють порівнювати витрати підприємства з аналогічними підприємствами на ринку і виявляти можливості для зниження витрат без шкоди для якості продукції чи послуг.

Таким чином, удосконалення контрольних процедур і управління собівартістю є важливим елементом стратегічного управління підприємством, що забезпечує його ефективність і стабільність на ринку.

Висновки./Conclusions. Аналіз економічної сутності собівартості та змінних витрат, а також їх класифікація і методи обліку є основою для ефективного управління витратами на підприємстві. Витрати на виробництво товарів і надання послуг безпосередньо впливають на фінансові результати діяльності підприємства та на його конкурентоспроможність. Отже, правильне визначення та управління собівартістю є ключовим аспектом у досягненні фінансової стабільності підприємства та оптимізації його діяльності.

Змінні витрати мають прямий зв'язок із обсягом виробництва, що робить їх важливими для оперативного управління підприємством. Вони дозволяють здійснювати короткострокове планування витрат і коригування виробничих процесів у відповідь на зміни ринкових умов. У свою чергу, собівартість реалізованої продукції за змінними витратами дає змогу чітко оцінити, як зміни у виробничих обсягах впливають на фінансові результати підприємства. Це знання є критично важливим для визначення точок беззбитковості, ціноутворення та прийняття рішень щодо обсягів виробництва.

В обліку собівартості за змінними витратами особливу увагу слід приділяти точному визначенню змінних витрат і відокремленню їх від постійних. Це забезпечує можливість більш ефективного управлінського обліку, дозволяє підприємствам оперативно адаптуватися до змін обсягів виробництва та оптимізувати витрати в реальному часі. Одним з найбільш ефективних методів обліку в цьому контексті є метод «директ-костинг», який фокусується на врахуванні тільки змінних витрат у розрахунках собівартості продукції.

У результаті дослідження можна стверджувати, що оптимізація

собівартості реалізованих робіт і послуг є необхідною умовою для підвищення конкурентоспроможності та фінансової стійкості підприємства. Впровадження ефективних методів управлінського обліку та аналізу витрат сприяє більш раціональному використанню ресурсів, зниженню непотрібних витрат і підвищенню загальної ефективності підприємства. Перехід на більш гнучкі системи обліку, таких як «директ-костинг», дозволяє підприємствам швидше реагувати на зміни у виробничому процесі і приймати більш обґрунтовані рішення щодо цінової політики та стратегії зростання.

Отже, теоретичне осмислення собівартості та змінних витрат, а також розробка і застосування відповідних методів обліку та управління ними, є надзвичайно важливими для сучасних підприємств, оскільки вони допомагають забезпечити економічну стійкість, підвищити ефективність виробництва та покращити фінансові результати.

ЕКОНОМІЧНІ ОСНОВИ СОЦІАЛЬНОГО ЗАХИСТУ НАСЕЛЕННЯ В УМОВАХ АКТИВНИХ БОЙОВИХ ДІЙ НА ТЕРИТОРІЇ УКРАЇНИ

Нелюбіна Карина Сергіївна,
Студентка,
Донбаська державна машинобудівна академія,
м. Краматорськ, Україна

Вступ. Війна створює нові виклики, а саме зростання кількості переселенців, потреби у підтримці військових, їхніх сімей та постраждалих, що потребує швидкої адаптації механізмів соціального захисту. Ефективна система соціального захисту в цих умовах стає ключовим елементом для подолання гуманітарних криз, відновлення економічної та соціальної стабільності в країні.

Мета роботи. Дослідження економічних основ соціального захисту населення в умовах активних бойових дій на території України.

Матеріали та методи. Дослідження економічних проблем соціального захисту населення представлено у працях таких провідних науковців, як: Ю. Качуренко, В. Скуратівський, В. Трощинський, П. Ситник, Даниленко, К. Кизилова, І. Кузина, А. Чечель, Д. Тарасенко, О. Куценко та ін. Основними методами роботи необхідно вважати систематизацію, підбір та класифікацію.

Результати та обговорення. Формуванню сучасних систем соціального захисту у світі сприяло усвідомлення необхідності створення соціальних амортизаторів ринкових ризиків. Багато людей ще й нині не сприймають термін «соціальний захист» щодо населення загалом, вважаючи, що він стосується лише найнужденніших, або незахищених верств населення.

Зокрема, у ст. 46 Конституції України проголошується, що громадяни мають право на соціальний захист, що включає право на забезпечення їх у разі повної, часткової або тимчасової втрати працездатності, втрати годувальника, безробіття з незалежних від них обставин [3].

Соціальний захист - це комплекс організаційно-правових та економічних заходів, спрямованих на захист добробуту кожного члена суспільства.

Соціальне забезпечення є складовою системи соціального захисту і виконує функцію накопичення та розподілу коштів соціального захисту, призначених для соціальної допомоги, виплат по соціальному страхуванню та ін.

Склад сутнісних ознак соціального забезпечення наведено на Рис. 1.



Рис. 1. Склад сутнісних ознак соціального забезпечення

Соціальне забезпечення – це поєднання систем державного і недержавного матеріального забезпечення і соціального обслуговування фізичних осіб (їхніх сімей), які знаходяться в складних, здебільшого негативних, життєвих обставинах на обумовлених, як правило, в законі чи договорі умовах зі спеціально створених для цього фондів та які ґрунтуються на перерозподілі частини валового національного продукту з метою вирівнювання доходів різних верств населення і забезпечення соціальної злагоди в суспільстві [4].

Функції соціального забезпечення, наведені на Рис. 2.

Економічні основи соціального захисту населення становлять фундаментальну систему принципів, механізмів та інструментів, спрямованих на забезпечення соціальної стабільності та добробуту громадян. Розглянемо кожен з основних складових детально.

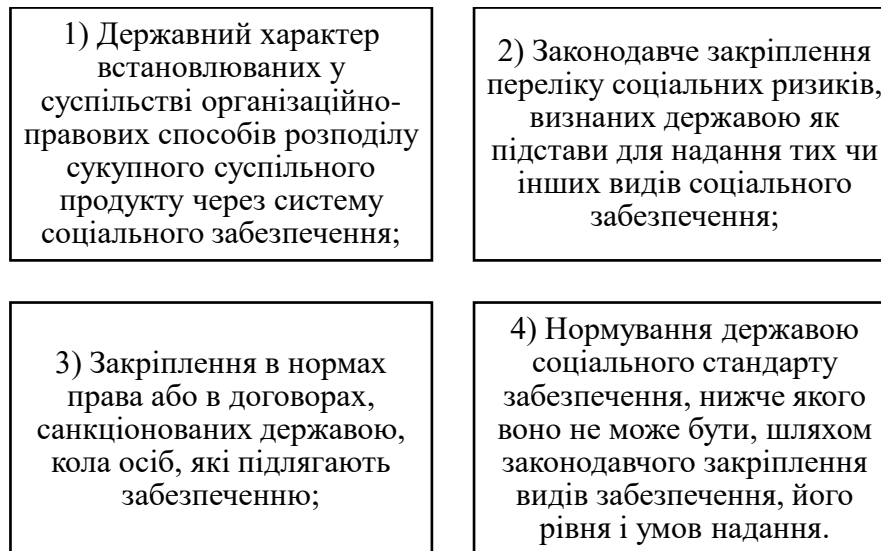

Рис. 2. Функції соціального забезпечення

Сутність соціального захисту як економічної категорії полягає в тому, що це комплексна система заходів, спрямована на забезпечення добробуту кожного члена суспільства в конкретних економічних умовах. Соціальний захист виступає важливим механізмом практичної реалізації соціальної політики держави та забезпечення соціальних гарантій. В економічному контексті він представляє собою систему перерозподілу національного доходу з метою забезпечення певних стандартів життя для кожного члена суспільства.

Економічний фундамент соціального захисту базується на системі фінансування соціальних програм та заходів. Основним джерелом такого фінансування виступає державний бюджет, який формується за рахунок податкових надходжень та інших доходів держави. Важливу роль також відіграють спеціальні соціальні фонди, які формуються за рахунок страхових внесків працюючого населення та роботодавців. Це створює стійку фінансову базу для реалізації соціальних програм та забезпечення соціальних гарантій [4].

Пенсійне забезпечення як економічна основа соціального захисту представляє собою систему грошових виплат непрацездатним членам суспільства. Воно базується на накопичувальному принципі, що передбачає формування пенсійних виплат за рахунок внесків працюючого населення та накопичень самих громадян. Ефективність пенсійної системи залежить від демографічної ситуації, рівня зайнятості та економічного розвитку країни.

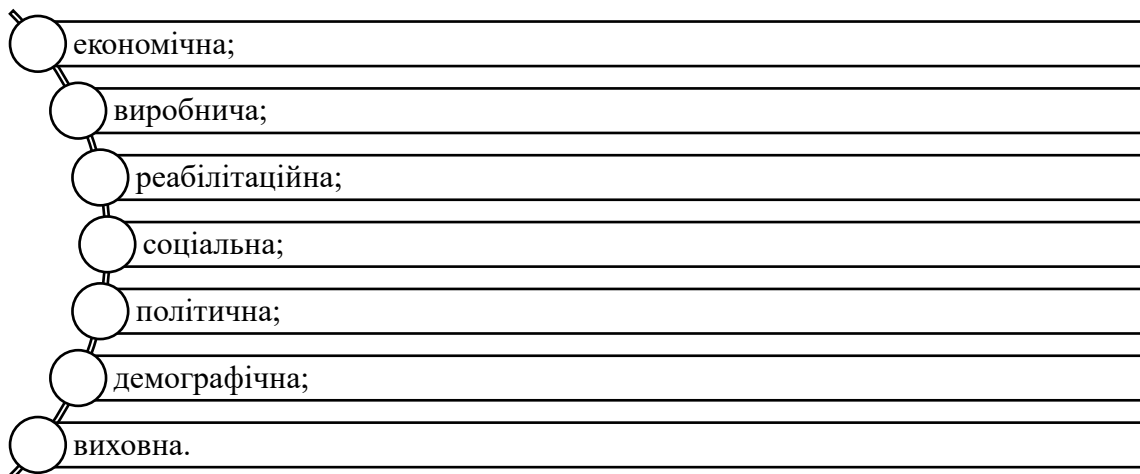
Система соціальної допомоги виступає важливою економічною основою захисту найбільш вразливих верств населення. Вона включає різні види грошових виплат, натуральної допомоги та соціальних послуг, які надаються на основі перевірки потреб та доходів.

Зайнятість населення та політика на ринку праці є фундаментальною економічною основою соціального захисту. Це включає систему заходів щодо створення робочих місць, професійної підготовки та перепідготовки кадрів, регулювання трудових відносин та заробітної плати.

Житлова політика для військовослужбовців і їх сімей та система житлових субсидій є важливою економічною основою соціального захисту, особливо в умовах активних бойових дій та зростання вартості комунальних послуг.

Охорона здоров'я як економічна основа соціального захисту включає систему фінансування медичних послуг та забезпечення їх доступності для всього населення.

Система освіти та професійної підготовки є важливою економічною основою соціального захисту, оскільки забезпечує формування людського капіталу та підвищення конкурентоспроможності працівників на ринку праці.

Податкова система як економічна основа соціального захисту забезпечує механізм перерозподілу доходів та формування фінансових ресурсів для соціальних програм.

Інфраструктура соціального захисту включає мережу закладів та установ, які надають соціальні послуги та забезпечують реалізацію соціальних програм.

Міжнародне співробітництво у сфері соціального захисту передбачає обмін досвідом, залучення міжнародної технічної допомоги та впровадження успішних практик соціального захисту.

Економічна ефективність системи соціального захисту оцінюється через показники охоплення населення соціальними програмами, адекватності соціальних виплат, їх своєчасності та цільового використання.

Інноваційні підходи в системі соціального захисту передбачають

впровадження нових технологій та методів надання соціальних послуг, розвиток електронних сервісів, створення єдиних баз даних отримувачів соціальної допомоги. Це дозволяє підвищити ефективність використання економічних ресурсів та покращити якість соціального захисту [1].

Соціальна політика України в умовах активної бойових дій являє собою комплексну систему заходів, спрямованих на забезпечення добробуту населення та соціальної справедливості при одночасному збереженні ефективності ринкових механізмів. Ця політика базується на принципах соціальної держави, яка прагне забезпечити належний рівень життя для всіх верств населення, особливо в зоні активних бойових дій, створюючи баланс між економічною ефективністю та соціальною справедливістю.

Основоположним елементом соціальної політики є система соціального захисту населення, яка включає соціальне страхування, соціальну допомогу та соціальні гарантії. Соціальне страхування охоплює пенсійне забезпечення, медичне страхування, соціальні виплати потерпілим від воєнних дій, страхування від безробіття та від нещасних випадків на виробництві.

У ринковій економіці держава відіграє роль регулятора соціальних процесів, встановлюючи мінімальні соціальні стандарти та гарантії. До них першочергово належать грошові виплати потерпілим внаслідок бойових дій, родичам загиблих воїнів. Крім того важливим є регулювання стабільних показників, таких як мінімальна заробітна плата, прожитковий мінімум, мінімальна пенсія. Важливим аспектом є те, що ці стандарти повинні періодично переглядатися з урахуванням економічної ситуації та рівня інфляції.

Політика зайнятості є основним компонентом соціальної політики в ринковій економіці. Вона включає заходи щодо створення нових робочих місць, перекваліфікації працівників, підтримки малого та середнього бізнесу, регулювання трудової міграції. Особлива увага приділяється захисту прав працівників, забезпеченню безпечних умов праці в зоні бойових дій та справедливої оплати.

Система охорони здоров'я в рамках соціальної політики поєднує державні

гарантії медичного обслуговування з ринковими механізмами надання медичних послуг. Держава забезпечує базовий пакет медичних послуг, доступний всім громадянам, особлива увага якого спрямовується на військовослужбовців.

Освітня політика як складова соціальної політики спрямована на забезпечення доступності та безпечності освіти для всього населення. Це включає ремонт та будівництво бомбосховищ, безкоштовну середню освіту, підтримку вищої освіти, розвиток професійно-технічної освіти та системи перепідготовки кадрів відповідно до потреб ринку праці.

Житлова політика передбачає створення умов для забезпечення громадян-переселенців доступним житлом через різні механізми: соціальне житло, пільгові кредити, державні програми підтримки. Особлива увага приділяється постраждалим від війни та соціально вразливим категоріям населення.

Демографічна політика та підтримка сім'ї включає систему допомоги сім'ям з дітьми, підтримку материнства та дитинства. Ці заходи спрямовані на забезпечення відтворення населення та підтримку інституту сім'ї.

Фінансування соціальної політики здійснюється через механізми перерозподілу національного доходу, включаючи податкову систему, соціальні внески та цільові програми. Важливим аспектом є забезпечення ефективності використання соціальних видатків та їх адресності [2].

Сучасні виклики соціальної політики включають загрози життю та здоров'ю людей, нестабільність, низьку нараджуваність, міграційні процеси. Це вимагає постійної адаптації соціальної політики до нових умов та викликів.

Ефективність соціальної політики оцінюється за допомогою системи соціальних індикаторів, які включають показники безпечності та рівня життя, соціальної рівності, доступності соціальних послуг. Важливим є постійний моніторинг цих показників та коригування соціальної політики відповідно до отриманих результатів.

Висновки. Економічні основи соціального захисту в умовах активних бойових дій спрямовані на підтримку найбільш вразливих категорій населення,

забезпечення стабільності та соціальної справедливості. Фінансування соціальних програм розроблено за рахунок податкових надходжень, соціальних внесків та спеціальних фондів, для виплат постраждалим від війни, батькам загиблих воїнів та переселенцям. Пріоритетними є програми житлових субсидій, забезпечення доступного житла для переселенців, а також охорона здоров'я, що включає медичне обслуговування військових і цивільних, які постраждали від воєнних дій. У цих умовах ефективність соціального захисту залежить від його гнучкості, адресності та здатності адаптуватися до викликів війни, зокрема через інноваційні підходи та міжнародну допомогу.

СПИСОК ВИКОРИСТАНИХ ДЖЕРЕЛ:

1. Антонюк П. П. Соціальна безпека: значення та необхідність дослідження за умов динамічного середовища. Вісник Хмельницького національного університету. Економічні науки. 2012. № 3. Т. 2. С. 185–188.
2. І. І. Смирнова, О. Ю. Лихошва, Н. В. Рак, Л. А. Горієва. Соціальний захист населення на сучасному етапі: стан і проблеми в Україні. Економічний вісник Донбасу № 3(61), 2020. С. 205 - 212. URL: [http://www.evd-journal.org/download/2020/3\(61\)/23-Smyrnova.pdf](http://www.evd-journal.org/download/2020/3(61)/23-Smyrnova.pdf) (дата звернення 05.12.2024).
3. Конституція України. URL: <https://zakon.rada.gov.ua/laws/show/254%D0%BA/96-%D0%B2%D1%80#Text> (дата звернення 05.12.2024).
4. Поняття та організаційні форми соціального забезпечення в Україні. URL: <http://nkkep.com/wp-content/uploads/2021/04/6.04-pr.sots.-P-4142.pdf> (дата звернення 05.12.2024).

**МЕТОДОЛОГІЯ ЕКОНОМІЧНОЇ ДІАГНОСТИКИ ПІДПРИЄМСТВА
В УМОВАХ КРИЗИ**

Погребняк Андрій Тарасович,

аспірант

Заклад вищої освіти «Львівський університет бізнесу та права»

м. Львів, Україна

Анотація: У сучасних умовах ринкової економіки підприємства часто стикаються з кризовими явищами, що можуть суттєво вплинути на їх діяльність. Для своєчасного виявлення проблем і розробки ефективних заходів необхідно застосовувати методи економічної діагностики. Оцінка фінансово-економічного стану підприємства та прогнозування ризиків є основними етапами цього процесу. Фінансовий аналіз дозволяє виявити проблеми з ліквідністю, платоспроможністю та ефективністю використання ресурсів. Також важливим є аналіз системи управління, який допомагає оцінити ефективність внутрішніх процесів і виявити можливі загрози кризової ситуації. Оцінка ринку та конкурентів дозволяє підприємствам коригувати свої стратегії для збереження конкурентних переваг. Аналіз рентабельності, грошових потоків та заборгованості допомагає вчасно виявити кризові явища. Оцінка і прогнозування ризиків є важливими інструментами для зниження ймовірності негативних наслідків. Зовнішні і внутрішні ризики можуть бути пов'язані з макроекономічними змінами, коливаннями на ринку чи неефективним управлінням. Прогнозування ризиків здійснюється за допомогою експертних оцінок, моделювання та статистичних методів. Економічна діагностика допомагає своєчасно виявити загрози і вжити необхідних заходів для стабілізації ситуації. Застосування цих методів дозволяє підприємствам підвищити стійкість та забезпечити розвиток навіть у кризових умовах.

Ключові слова: Економічна діагностика, фінансовий аналіз, ліквідність, платоспроможність, ризики, управління, рентабельність, грошові потоки,

заборгованість, прогнозування.

У сучасних умовах ринкової економіки підприємства часто стикаються з кризовими явищами, які можуть суттєво вплинути на їх діяльність. У таких ситуаціях необхідно застосовувати методи та інструменти економічної діагностики для своєчасного виявлення проблем і розробки ефективних заходів для їх подолання. Оцінка фінансово-економічного стану підприємства та аналіз ризиків є ключовими етапами економічної діагностики в умовах кризи. У цьому контексті важливо звернути увагу на основні методи, інструменти діагностики, а також процеси аналізу і прогнозування ризиків, що дають змогу оцінити ситуацію і розробити стратегії для подолання кризи.

Економічна діагностика підприємства є комплексним процесом збору, обробки та аналізу інформації для виявлення поточного стану підприємства, визначення його сильних та слабких сторін, а також можливих загроз. Одним із основних методів діагностики є фінансовий аналіз, який дозволяє оцінити фінансовий стан підприємства на основі бухгалтерської та фінансової звітності. Для цього використовуються різноманітні показники ліквідності, рентабельності, оборотності активів та інші фінансові коефіцієнти, що дають змогу виявити можливі проблеми з ліквідністю, платоспроможністю та ефективністю використання ресурсів підприємства. В умовах кризи фінансовий аналіз допомагає вчасно виявити зниження ліквідності та платоспроможності, що дозволяє розробити стратегії для стабілізації фінансового становища.

Іншим важливим етапом діагностики є аналіз системи управління підприємства. Це дозволяє оцінити ефективність управлінських процесів, виявити внутрішні проблеми, що можуть призвести до кризових ситуацій. Аналізуються організаційна структура підприємства, ефективність використання ресурсів, система мотивації персоналу, а також процеси управління виробництвом і збутом продукції. Ефективне управління в умовах кризи є основою для стабільності і можливості оперативно реагувати на зміну ринкових умов.

Аналіз ринку та конкурентів є важливим напрямком економічної діагностики, оскільки це дозволяє підприємству оцінити свої позиції на ринку та виявити потенційні загрози з боку конкурентів. В умовах кризи підприємства часто стикаються з необхідністю коригування своїх стратегій для збереження конкурентних переваг. Оцінка стратегічного розвитку підприємства дає змогу визначити, наскільки ефективною є поточна бізнес-модель і які корективи потрібно внести для адаптації до змін на ринку. Аналіз ринку та конкурентів дозволяє знайти нові ніші для розвитку і зменшити ризики, пов'язані з кризою.

Оцінка фінансово-економічного стану підприємства в умовах кризових явищ є критично важливою для розуміння того, які саме проблеми стоять перед підприємством і як їх можна подолати. Падіння ліквідності, погіршення платоспроможності, зниження рентабельності — це лише кілька з основних проблем, з якими може стикатися підприємство в умовах економічної кризи. Оцінка ліквідності є однією з ключових складових фінансового аналізу підприємства, оскільки дозволяє з'ясувати, чи здатне підприємство виконувати свої короткострокові зобов'язання. Для цього використовуються такі коефіцієнти, як поточна ліквідність і швидка ліквідність, що дають змогу оцінити можливість покриття короткострокових боргів активами, які можна швидко реалізувати.

Аналіз рентабельності також є важливим інструментом для виявлення кризових явищ. Падіння рентабельності може бути ознакою неефективності використання ресурсів, що необхідно враховувати для вжиття своєчасних заходів. Оцінка грошових потоків є ще одним важливим елементом, оскільки підприємства, які стикаються з кризою, часто мають проблеми з забезпеченням платіжних зобов'язань через відтік грошових коштів. Моніторинг грошових потоків дозволяє вчасно виявити цю проблему та вжити необхідних заходів для її вирішення.

Аналіз заборгованості є також важливим етапом у діагностиці фінансово-економічного стану підприємства. Зростання заборгованості може бути серйозною проблемою, особливо в умовах кризи, коли підприємство має

обмежені ресурси для розрахунків із кредиторами. Оцінка рівня та структури заборгованості дає змогу визначити, наскільки підприємство здатне справлятися зі своїми фінансовими зобов'язаннями.

Оцінка і прогнозування ризиків є важливим етапом економічної діагностики, оскільки вони допомагають визначити можливі загрози для підприємства в умовах економічної кризи. Визначення ризиків дозволяє знизити ймовірність негативних наслідків і забезпечити стабільність діяльності. Ризики можуть бути як зовнішніми, так і внутрішніми. Зовнішні ризики пов'язані з макроекономічними змінами, коливаннями на ринку, змінами в законодавстві, в той час як внутрішні ризики часто виникають через неефективне управління або проблеми з персоналом.

Для прогнозування ризиків використовуються різні методи, зокрема експертні оцінки, коли група фахівців на основі свого досвіду оцінює ймовірність виникнення певних загроз і їх вплив на підприємство. Моделювання та сценарний аналіз є ще одним важливим методом прогнозування, оскільки дозволяють симулювати різні сценарії розвитку подій і оцінити їх вплив на фінансово-економічний стан підприємства. Використання кількісних методів, таких як статистичні аналізи, регресійні моделі та інші математичні підходи, дає можливість більш точно оцінити рівень ймовірності виникнення кризових явищ.

У підсумку, економічна діагностика підприємства в умовах кризи є важливим інструментом для своєчасного виявлення проблем та розробки стратегій для їх подолання. Вона включає в себе аналіз фінансово-економічного стану підприємства, а також оцінку і прогнозування ризиків, що дозволяє своєчасно виявити загрози і вжити необхідних заходів для стабілізації ситуації. Застосування ефективних методів економічної діагностики дозволяє підприємствам підвищити свою стійкість і забезпечити розвиток навіть в умовах економічної кризи.

У результаті проведення економічної діагностики підприємства в умовах кризи можна отримати комплексне уявлення про його фінансово-економічний

стан і виявити основні проблеми, що впливають на діяльність. Це дозволяє визначити пріоритетні напрямки для покращення ситуації і забезпечення стабільності підприємства. Важливим є своєчасне виявлення кризових явищ, оскільки це дає можливість вжити превентивних заходів до того, як проблема стане незворотною. Ефективне використання методів діагностики допомагає не тільки виявляти фінансові проблеми, а й оцінити ефективність управлінських процесів та адаптувати стратегію розвитку підприємства до змін на ринку. Застосування інструментів прогнозування ризиків допомагає знизити ймовірність виникнення негативних фінансових наслідків. Крім того, завдяки комплексному підходу до аналізу ситуації, підприємство здатне оперативно реагувати на зовнішні і внутрішні загрози, що дозволяє мінімізувати втрати. У результаті, економічна діагностика стає важливим елементом в управлінні підприємством під час кризових явищ. Вона забезпечує не лише стабільність, але й можливість адаптації до нових умов ринку, що в довгостроковій перспективі сприяє розвитку і зростанню підприємства. Адаптація методів економічної діагностики до змінюваних умов є основою для забезпечення ефективного функціонування підприємства в умовах невизначеності та економічних викликів.

Економічна діагностика також дозволяє виявити потенційні слабкі місця в стратегії підприємства, що можуть стати причиною фінансових труднощів. Це дає змогу вчасно адаптувати стратегії розвитку і уникнути масштабних кризових явищ. Важливою складовою діагностики є аналіз внутрішніх процесів управління, які можуть вплинути на ефективність використання ресурсів. Прогнозування фінансових результатів на основі поточних даних дозволяє підприємствам планувати свої дії в умовах невизначеності. Однак зовнішнє середовище, таке як зміни в законодавстві або макроекономічна ситуація, повинно враховуватись при розробці стратегії кризового управління. Прогнозування ризиків за допомогою моделювання допомагає підприємствам більш точно передбачити можливі загрози і вчасно підготуватися до їх подолання. Крім того, регулярний моніторинг фінансових показників дає змогу

швидко реагувати на зміни в економічній ситуації та запобігати можливим проблемам. Своєчасне виявлення проблем з ліквідністю дозволяє мінімізувати негативні наслідки та відновити фінансову стабільність. Завдяки використанню таких інструментів, як фінансові коефіцієнти і моделі прогнозування, підприємства можуть оперативно виявляти і коригувати недоліки в своєму управлінні. У підсумку, ефективна економічна діагностика стає запорукою успішної адаптації підприємства до умов ринкової кризи та його подальшого розвитку.

АНАЛІЗ СУЧАСНОГО СТАНУ УКРАЇНСЬКОГО РИНКУ ХЛІБОПЕКАРСЬКОЇ ПРОДУКЦІЇ

Полонська Ольга Миколаївна,
старший науковий співробітник

Солошенок Алла Леонідівна,
головний науковий співробітник

Український науково-дослідний інститут
продуктивності агропромислового комплексу,
м. Київ, Україна

Братиця Людмила Миколаївна,
директор філії «Чернігівагропромпродуктивність»,
м. Чернігів, Україна

Вступ. Повномасштабна військова агресія в Україні спричинила негативні процеси, що відбиваються в цілому на роботі підприємств хлібопекарської галузі, зокрема у виробництві та реалізації продукції. Виробники хлібопекарської продукції вимушені реагувати на нові виклики, спричинені негативними факторами, що пов'язані із подорожчанням сировинних ресурсів, енергоносіїв, паливно-мастильних матеріалів, порушенням логістичних ланцюгів. Та незважаючи на ситуацію, що склалася в державі хлібопекарська галузь залишається однією з найбільш розвинених. Вона представлена широкою мережею вітчизняних хлібозаводів і пекарень, які забезпечують населення продукцією першої необхідності та задовольняють потреби споживачів у нових видах хлібопекарської продукції.

Мета роботи. Дослідження тенденцій розвитку хлібопекарської галузі України за 2019-2021 рр. і в умовах воєнного періоду.

Матеріали та методи. В процесі дослідження опрацьовано наукові публікації українських вчених, проаналізовано дані офіційної статистики, законодавчу базу з цього питання.

Результати та обговорення. Робота хлібопекарських підприємств у воєнні часи потребує постійного переналаштування та готовності до швидкого реагування на ризики, тому керівникам підприємств необхідно розробити

ефективну стратегію, яка дасть можливість утримувати стійкі виробничі позиції на ринку хлібопекарської продукції.

Незважаючи на значущість хліба у харчовому раціоні людини, останніми роками спостерігалось зниження обсягів виробництва та споживання хлібопекарської продукції в цілому. За даними Державної служби статистики України у довоєнний 2021 рік серед основних харчових продуктів, що входять до споживчого кошика (у відсотковому співвідношенні) на хлібні продукти припадало 9 % споживання, або 92,7 кг на одну особу за рік [1]. Динаміку виробництва хлібопекарської продукції у довоєнний період за 2019-2021 роки наведено в таблиці 1.

Таблиця 1

**Динаміка виробництва хлібопекарської продукції за видами
за 2019-2021 рр., тис. т**

Найменування продукції за номенклатурою продукції промисловості (НПП)	Код продукції за НПП	Кількість виробленої промислової продукції, тис. т			%, 2021р. до 2019 р.
		2019	2020	2021	
Хліб та хлібобулочні вироби нетривалого зберігання, в т.ч.	10.71.11.00	892,9	750,3	845,1	-5,4
Хліб житній	10.71.11.00.10	8,3	5,7	5,4	-34,9
Хліб пшеничний	10.71.11.00.20	364,9	302,8	350,6	-3,9
Хліб житньо-пшеничний і пшенично-житній	10.71.11.00.30	269,4	233,3	252,8	-6,2
Вироби булочні	10.71.11.00.40	238,1	198,8	223,4	-6,2
Хліб дієтичний	10.71.11.00.50	1,3	1,0	1,1	-15,4
Хліб інший	10.71.11.00.90	10,9	8,7	11,8	8,3

Складено і розраховано авторами за даними Держстату України [2].

Аналіз виробництва хлібобулочної продукції за досліджувани 2019-2021 роки показав, що в цілому відмічено зниження виробництва за три роки на 5,4%. За номенклатурою продукції найбільше скоротилося виробництво хліба житнього на 34,9 %, хліба дієтичного – на 15,4 %. Натомість зросло виробництво інших хлібів на 8,3 %, а саме хлібів з додатковими властивостями

(бездріжджеві, білкові, з добавками тощо).

Щодо обсягів виробництва хлібобулочної продукції починаючи із 2022 року і на сьогодні дані офіційної статистики відсутні, однак динаміку можна відслідкувати за індексами виробництва, оприлюдненими Держстатом України (табл. 2).

Таблиця 2

**Індекси виробництва хліба, хлібобулочних і борошняних виробів
за 2022-2024 роки**

Період	Індекс продукції, %	Зростання/зниження, %
Січень-грудень 2022 р. до січня-грудня 2021 р.	78,0	-22,0
Січень-грудень 2023 р. до січня-грудня 2022 р.	103,2	+3,2
Січень-червень 2024 р. до січня-червня 2023 р.	105,9	+5,9
Червень 2024 р. до травня 2024 р.	79,9	-20,1

Складено і розраховано авторами за даними Держстату України [2].

У 2022 році виробництво хлібопекарської продукції було меншим на 22,0 % ніж у 2021 році, що стало наслідком військової агресії. На сьогодні ситуація стабілізувалась, і вже у 2023 році індекс виробництва зріс на 3,2 %, а за період січня-червня 2024 року до такого ж періоду 2023 року зростання виробництва становить 5,9 %. Місячна динаміка поточного року не така обнадійлива – індекс виробництва у червні 2024 року становив 79,9 % до травня цього ж року, зниження виробництва склало 20,1 % (табл. 2).

Від початку повномасштабної війни виробники хлібопекарської галузі зіткнулися з новими викликами, пов'язаними зі знищенням енергоінфраструктури та відключенням електроенергії, значним подорожчанням логістики та міграційними процесами населення, що призвело до скорочення обсягів виробництва у 2022 році [3].

На фоні зростання інфляційних процесів, збільшення цін на продукти з основного кошика споживачів спостерігається суттєве зростання вартості хліба, при цьому практично всі складові собівартості хліба продовжують дорожчати.

У таблиці 3 наведені споживчі ціни на більш традиційні види

Середні споживчі ціни на товари (послуги) по Україні, грн

Вид продукції	Одиниця вимірювання	Грудень			%, 2023/2022	%, 2023/2021
		2021	2022	2023		
Хліб пшеничний з борошна вищого гатунку	кг	33,08	40,94	43,43	106,1	131,3
Хліб пшеничний з борошна першого гатунку	кг	26,29	33,23	36,02	108,4	137,0
Хліб житній, житньо-пшеничний	кг	27,46	35,11	36,80	104,8	134,0
Батон	500 г	17,88	21,48	22,96	106,9	128,4

Складено і розраховано авторами за даними Держстату України [2].

Так, середні споживчі ціни за період з 2021 по 2023 роки зросли від 28,4 % (на батон) і до 37,0 % (на хліб пшеничний з борошна першого гатунку). За період з 2023 року по 2022 рік ріст споживчих цін уповільнився, і знаходився в межах 4,8 – 6,9 % (табл. 3). Наведені дані свідчать, що збільшення цін на хліб та хлібобулочні вироби відбувалося на фоні зростання інфляційних процесів. Подорожчання хліба насамперед зумовлено високими цінами на сировинні складові: борошно, цукор, яйця, олієжирову сировину, а також зростанням цін на енергоносії та паливно-мастильні матеріали. У 2024 році продовжується зростання споживчих цін на хлібобулочну продукцію. На рисунку 1 наведено динаміку споживчих цін на хліб пшеничний з борошна вищого гатунку та хліб житній, житньо-пшеничний.



Рис. 1. Динаміка споживчих цін на окремі види хліба у 2024 р., грн/кг

Із наведених даних можна зробити висновок, що споживчі ціни почали зростати ще з початку 2024 року, ріст цін у жовтні місяці від початку року на хліб пшеничний з борошна вищого гатунку склав 13,2 %, на хліб житній, житньо-пшеничний – 14,1 %. Така тенденція прослідковується і на інші види хлібопекарської продукції.

Разом з тим у хлібопекарській галузі спостерігаються зростання цін на технологічне устаткування, сировину та паливно-енергетичні ресурси, було втрачено сировинну базу внаслідок окупації територій та знищення потужностей із зберігання сировини. Також у галузі відмічена висока плинність кадрів, що призводить до зниження ефективності діяльності підприємств і відбивається на їхній прибутковості.

Підприємства хлібопекарської галузі працюють у надскладних сучасних умовах, які характеризуються перебоями в подачі електроенергії, зупинками виробництва через обстріли і потребують державної підтримки.

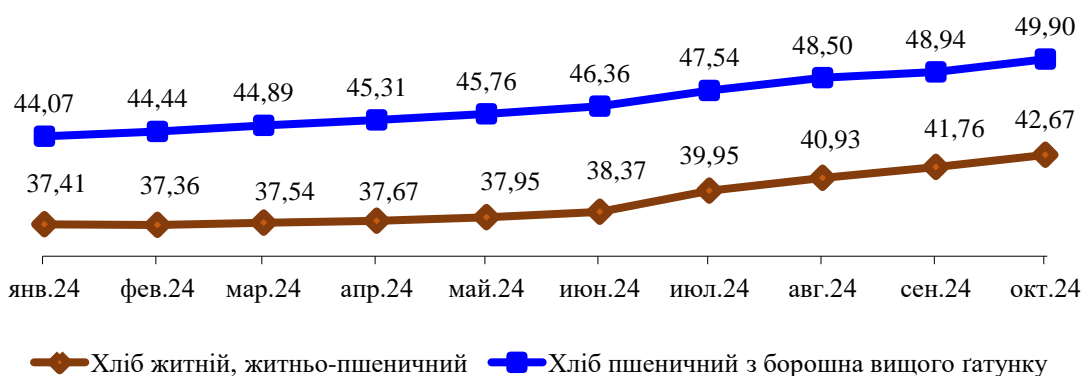
Факторами розвитку хлібопекарської галузі можуть стати програми підтримки виробників, як державні, так і міжнародні. Наразі в країні запроваджено декілька таких програм, спрямованих на виділення коштів чи видачу дешевих кредитів для переробної галузі. Наприклад, програма Міністерства економіки України спільно з Агентством США з міжнародного розвитку (USAID) на виділення коштів (до 8 млн. гривень) та кредитування 5-7-9%, що запроваджена державою. Такі кошти виробники галузі можуть спрямовувати на оновлення чи придбання нового обладнання, розширення свого виробництва тощо [4].

Висновки. Військові дії в країні відобразились як на виробництві (сировина, енергозабезпечення, логістика, трудові ресурси), так і на споживанні хлібопекарської продукції та її цінах. На фоні зростання інфляційних процесів, збільшення цін на продукти з основного кошика споживачів спостерігається суттєве зростання вартості хліба.

Незважаючи на низку труднощів, хлібопекарські підприємства постійно вдосконалюють виробничі процеси, налагоджують відносини з

постачальниками сировини і споживачами хлібопекарської продукції, розширюють асортимент та технологію виробництва, щоб виробляти й реалізовувати якісний продукт, в достатній кількості для населення України.

СПИСОК ВИКОРИСТАНИХ ДЖЕРЕЛ

1. Збірник "Україна у цифрах, 2022". Київ : Державна служба статистики України, 2023. С 32.
2. Офіційний сайт Державної служби статистики України. URL: www.ukrstat.gov.ua
3. Хлібопекарська галузь України в умовах воєнного часу. URL: https://www.researchgate.net/publication/369525425_Hlibopekarska_galuz_Ukraini_v_umovah_voennogo_casu
4. Аналіз ринку хлібобулочних виробів в Україні. URL: https://bizmart.info/publications/publications/pub_obz/6340/

ФАКТОРИ ВИНИКНЕННЯ ТА НАСЛІДКИ ЕКОНОМІЧНИХ КРИЗ

Пономарьова Оксана Борисівна
старший викладач кафедри фінансів,
банківської справи та страхування,

Ляшенко Анжеліка Станіславівна

студентка

Університет митної справи та фінансів
м. Дніпро, Україна

Вступ./Introduction. Економічна криза - це серйозне загострення протиріч в соціально-економічній системі, що загрожує її стабільності і життєстійкості. Вона порушує стабільність системи, радикально оновлюючи її, і необхідна системі не менше, ніж стабільне існування [5]. Тому, в сучасних умовах невизначеності актуальним є дослідження факторів виникнення економічних криз, пошук шляхів подолання кризових явищ та зменшення масштабів їх наслідків.

Мета роботи./Aim. Метою є визначення факторів виникнення, передумов розповсюдження, наслідків та інструментів подолання впливу економічних криз на економіку.

Матеріали та методи./Materials and methods. Дослідженню економічних криз, їх причин та наслідків в економіці присвятили свої праці видатні вітчизняні та зарубіжні наковці, такі як Владика Ю. П., Ортіна Г. В., Грицюк Н. О., Сак Т. В., Кісельов Є. О., Кухта П. В., Кейнс Д., Гренц Т., Фішер С. та інші. Незважаючи на підвищену увагу вітчизняних і зарубіжних дослідників до проблем виникнення та наслідків економічних криз, переважна більшість наукових думок залишається дискусійними та потребує подальших досліджень.

В роботі використані методи дослідження: аналіз і синтез, за допомогою яких досліджено основні причини виникнення економічних криз, спостереження – зібрано дані економічні кризи, системний аналіз – досліджено наслідки впливу економічних криз.

Результати та обговорення./Results and discussion. Криза є важелем оновлення економічної системи, хоча і порушує її стабільність. Основними ознаками економічної кризи є перевиробництво, скорочення обсягів виробництва, нестача вільних коштів, зростання безробіття, падіння заробітної плати і прибутку, а також зростання цін [1].

Кризи можна класифікувати за їх характеристиками, такими як масштаб, причина та структура відносин. Регулярні економічні кризи породжують новий цикл, в той час як нерегулярні кризи викликані помилками в управлінні, зовнішніми і психологічними факторами [5].

Причини криз численні та багатофакторні, на них впливають внутрішні та зовнішні фактори, і вони можуть бути передбачуваними або непередбачуваними. Теорії економічних циклів і криз включають монетарну, інноваційну, психологічну, теорію недостатнього споживання, надмірних інвестицій і теорію сонячних плям. Поєднання внутрішніх і зовнішніх факторів, а також зростаюча спекуляція на фінансових ринках сприяють поширенню кризи [2].

Отже, економічні кризи є неминучим етапом розвитку соціально-економічних систем, що виникають через дисбаланс в економіці, зокрема, через перевиробництво, падіння платоспроможного попиту та інші фактори. Різноманітність кризових явищ вимагає класифікації та розробки відповідних заходів для прогнозування і боротьби з ними, оскільки кожен тип кризи має свою специфіку і причини.

Світова фінансова криза 2008-2009 років справила значний вплив на економіку України, особливо на банківський сектор. Криза підкреслила необхідність стабільності фінансово-кредитної системи для подолання кризових явищ і підвищення економічної стабільності [4].

Економіка України сильно залежала від світової економіки, і 60-80% її торгівлі було пов'язано з колишніми радянськими республіками. Слабкі економічні зв'язки країни і відсутність замкнутого економічного циклу сприяли виникненню кризи. Зовнішній борг країни збільшився, і Національний банк

України втрутився, підвищивши гарантії по депозитах, рекапіталізувавши проблемні банки і надавши кредити для їх рефінансування [6].

Однак відсутність регулювання призвела до того, що деякі банки використовували ці ресурси для купівлі іноземної валюти та переказу її за кордон, що завдало шкоди золотовалютним резервам України. В результаті в країні відбулося зниження темпів зростання ВВП, доходів і витрат бюджету, золотовалютних резервів і девальвація гривні [4].

Таким чином, фінансова криза 2008-2009 років стала серйозним випробуванням для української економіки, призвівши до значних економічних труднощів. Проте, завдяки заходам Національного банку України та уряду, ситуацію вдалося частково стабілізувати, хоча необхідність структурних реформ залишалася актуальною.

Передумови економічної кризи 2020 року, що спричинила глобальну економічну і соціальну нестабільність, включали пандемію COVID-19, яка викликала масові карантинні заходи, закриття підприємств та обмеження в міжнародній торгівлі. Крім того, кризу посилило різке зниження попиту на енергетичні ресурси і товари, що призвело до падіння цін на нафту та інші сировинні матеріали, а порушення ланцюгів постачання та збільшення транспортних витрат поглибили економічну нестабільність і зменшили глобальні торговельні потоки. Ці фактори вплинули на світову економіку, викликавши значне зниження виробництва і зростання безробіття в багатьох країнах.

Наслідки пандемії для світової економіки і досі відчутні: зниження попиту на нафту та енергоресурси, що відбулося під час локдаунів, супроводжувалося найбільшим падінням цін на нафту за останні десятиліття, зокрема у березні 2020 року, коли ціни впали більш ніж на 40%. Криза 2020 року також викликала збільшення дефіциту на продовольчі товари та порушення виробничих ланцюгів, що загострило проблеми в глобальній економіці і підвищило ризики для багатьох секторів.

На сьогодні економічні наслідки COVID-19 продовжують впливати на

глобальні ринки, зокрема через зміну споживчих пріоритетів, зростання попиту на екологічно чисті технології і віддалену роботу. Вплив пандемії змусив мільйони людей переосмислити свої життєві пріоритети, а глобальні товарні ринки переживають довгострокові зміни, включаючи прискорення цифровізації та переорієнтацію на сталий розвиток. Сьогоднішні економічні труднощі спричинені не лише безпосередніми наслідками COVID-19, але й новими викликами, такими як геополітичні напруження, зміни клімату та подальше посилення економічної нерівності, що вимагає нових підходів до управління світовими економічними процесами. [3]

Висновки./Conclusions. Отже, економічна криза є природною частиною соціально-економічних систем, викликана дисбалансом в економіці. Це може бути викликано різними факторами, класифікованими за такими характеристиками, як масштаби, причини та структура. Криза 2008-2009 років справила значний вплив на Україну, привівши до скорочення експорту, девальвації гривні і скорочення резервів. Банківські проблеми виникли в результаті зовнішніх запозичень і кредитування в іноземній валюті. Рекапіталізація та гарантії депозитів стабілізували ситуацію, але структурні реформи все ще були необхідні для довгострокової стабільності. Економічна криза, спричинена пандемією COVID-19, залишила глибокий слід у світовій економіці, змінюючи структуру споживчих звичок і глобальні торговельні потоки. Враховуючи нові глобальні виклики, зокрема зміни клімату та геополітичні напруження, світові економіки повинні адаптуватися до нових умов, щоб забезпечити сталий розвиток у майбутньому.

СПИСОК ВИКОРИСТАНИХ ДЖЕРЕЛ:

1. Владика Ю. П. Кризові стани в економіці: причини та наслідки. *Науковий вісник Ужгородського національного університету*. 2017. №12 (частина 1). С. 60-63.
2. Ортіна Г. В. Причини виникнення і наслідки економічних криз в ринковій економіці як об'єкти державного впливу. *Державне управління: удосконалення та*

розвиток. 2015. № 2. URL:<http://www.dy.nayka.com.ua/?op=1&z=1101>

3. Грицюк Н. О., Сак Т. В. Вплив пандемії COVID-19 на світову економіку. Волинський національний університет імені Лесі Українки. *Економічний простір*. 2021. № 165. С.33-38.

4. Кісельов Є. О. Світова економічна криза 2008 року в історії України. *Вісник студентського наукового товариства ДонНУ імені Василя Стуса*. 2024. №16 (том 1). С.8 -11.

5. Кухта П. В. Кризи, їх причини та наслідки. *Ефективна економіка*. 2012. № 10. URL: <http://www.economy.nayka.com.ua/>

6. Чумак Ю., Ніна Салатюк Н. Фінансово-економічна криза 2008-2009 років та її наслідки для економіки України. URL: <https://dspace.nuft.edu.ua/server/api/core/bitstreams/da1756a0-ff43-40fe-a61d-83d43b48647b/content>

КРИТЕРІЇ, ПОКАЗНИКИ І МЕТОДИ ОЦІНКИ КОНКУРЕНТОСПРОМОЖНОСТІ ПІДПРИЄМСТВА

Посунько О. В.,

аспірант факультету економіки та менеджменту

Приватного вищого навчального закладу

Європейський університет

м. Київ, Україна

Вступ. Конкурентоспроможність підприємства є однією з найважливіших категорій ринкової економіки і характеризує можливість та ефективність адаптації підприємства до умов конкурентного середовища. У зв'язку з цим обґрунтування підходів до її дослідження з метою наступної розробки системи заходів для зміцнення позиції та досягнення конкурентних переваг підприємства є актуальним. Для отримання успіху у конкурентній боротьбі потрібен постійний моніторинг потрібних ринків, позицій господарства, позицій конкурентів, смаків і переваг постійних споживачів, досліджень сильних і слабких сторін власної господарської діяльності, здатність та швидка пристосованість до змін ринку.

Мета роботи: визначення та обґрунтування сутності оцінки конкурентоспроможності підприємства та продукції і розробка на цій основі науково-методичних та практичних рекомендацій щодо забезпечення стійкого їх функціонування.

Матеріали та методи. Для досягнення цілі застосовувались такі методи: теоретичного узагальнення та порівняння – для уточнення наукових понять з проблем визначення конкурентоспроможності підприємства та продукції; статистичний аналіз – для вивчення, групування, порівняння, оцінки та інтерпретації фактичних даних про результативність господарської діяльності підприємства та основних параметрів його продукції; системний підхід до аналізу показників характеристики діяльності підприємства, що застосовуються для оцінки рівня конкурентоспроможності; метод парних порівнянь – для визначення значимості кожного фактора з точки зору його важливості з позиції

споживача при реалізації методики комплексної оцінки об'єкта конкурентного середовища.

На даний час в Україні немає загальноприйнятої методики оцінювання конкурентоздатності організацій. Закордонний досвід у цій галузі слабо висвітлюється в літературі. Кожна компанія оцінює свою конкурентну позицію за своєю методикою, а суть та ефективність її застосування не афішує. Оцінювання конкурентоздатності підприємства являє собою складну багатофакторну задачу, яка зводиться до інтерпретації і оцінки комплексу показників, що характеризують різні сторони діяльності підприємства, які формують його конкурентоспроможність [1, с. 73].

Основні задачі, що розв'язуються при аналізі конкурентоспроможності підприємства, це:

- визначення («фіксації») стану конкурентоздатності на момент обстеження;
- виявлення тенденцій і закономірностей у підвищенні (чи зниженні) конкурентоздатності підприємства за досліджуваний період);
- визначення «вузьких» місць, що негативно впливають на конкурентоздатність підприємства;
- виявлення резервів, які підприємство може використовувати для підвищення своєї конкурентоздатності.

У залежності від поставленої задачі аналіз конкурентоздатності може мати різний ступінь деталізації і глибину дослідження, але проведений аналіз повинен бути в усіх напрямках. Це пояснюється високим ступенем взаємозв'язку показників.

Базовими принципами оцінки рівня конкурентоспроможності підприємства є:

- комплексність – результати дослідження конкурентоспроможності підприємства повинні сполучати і оцінку ефективності процесу його адаптації до змінних умов функціонування, і ступінь реалізації стратегічного потенціалу, і конкурентні позиції підприємства відносно одного або декількох конкурентів,

що розглядаються як база порівняння;

- системність – основою для оцінки рівня конкурентоспроможності і розробки відповідних рекомендацій можуть виступати лише результати системного аналізу впливу чинників зовнішнього та внутрішнього середовища підприємства з урахуванням міжфакторних взаємозв'язків та обумовленого ними синергічного ефекту;

- об'єктивність – результати дослідження та оцінки конкурентоспроможності підприємства повинні базуватися на повній та достовірній інформації про зовнішні та внутрішні умови його функціонування і відображати реальні конкурентні позиції суб'єкта господарювання [8, с. 128];

- динамічність – основним завданням дослідження конкурентоспроможності є не статична оцінка фактичних конкурентних позицій підприємства на конкретний момент часу, а прогнозування їх змін та розробка на цій основі ефективних управлінських рішень;

- безперервність – процес дослідження та оцінки конкурентоспроможності та змін її рівня має носити безперервний характер (шляхом створення системи моніторингу ринку, чинників конкурентоспроможності, конкурентних позицій підприємства), оскільки дискретні оцінки не завжди дають можливість своєчасно зафіксувати стрибкоподібні зміни чинників конкурентоспроможності, оцінити можливі тенденції динаміки конкурентних позицій підприємства та своєчасно прийняти та реалізувати відповідні управлінські рішення;

- оптимальність – у відповідності з цим принципом об'єктом дослідження є не лише сам рівень конкурентоспроможності, але і ступінь ефективності його досягнення, тому конче необхідною є комплексна оцінка шляхів досягнення певних конкурентних позицій з урахуванням як прямих витрат, пов'язаних з реалізацією заходів по регулюванню конкретного чинника, так і потенційних витрат на розвиток та підтримку конкурентної переваги в майбутньому [8, с. 128].

Основним показником конкурентоздатності підприємства на

оперативному рівні є інтегральний показник конкурентоздатності продукції. На тактичному рівні конкурентоздатність підприємства забезпечується його загальним фінансово-господарським станом і характеризується комплексним показником його стану. На стратегічному рівні конкурентоздатність підприємства характеризується інвестиційною привабливістю, критерієм якої є зростання вартості бізнесу [9, с. 268].

Конкретний набір показників залежить від методу оцінки конкурентоспроможності підприємства. Класифікація методів оцінки конкурентоспроможності підприємства передбачає їх поділ на окремі групи за певною ознакою. Найчастіше такою ознакою виступає форма представлення результатів оцінки, відповідно до якої виділяють графічні, матричні, розрахункові та комбіновані (розрахунково-матричні, розрахунково-графічні) методи [10, с. 66].

Графічний метод оцінки конкурентоспроможності базується на побудові так званої «Радіальної діаграми конкурентоспроможності» або «Багатокутника конкурентоспроможності».

Матричні методи оцінки конкурентоспроможності підприємства базуються на використанні матриці – таблиці впорядкованих по рядках та стовпцях елементів.

Табличний метод оцінки рівня конкурентоспроможності підприємства фактично являє собою варіацію матричного і тому не виділяється у окрему категорію.

Розрахункові методи оцінки конкурентоспроможності підприємства є вельми численними. Вони поділяються на:

- ✓ специфічні методи – методи, що дозволяють оцінити конкурентоспроможність підприємства по окремих аспектах його діяльності-виробничому, інноваційному, маркетинговому, фінансовому тощо;
- ✓ комплексні методи – методи, що базуються на комплексному підході до оцінки конкурентоспроможності підприємства.

До ключових методів оцінки конкурентоспроможності підприємства

відносяться методи, в основі яких лежить: життєвий цикл товару (послуги); оцінка конкурентоспроможності одиниці продукції; частка ринку; теорія ефективної конкуренції; конкурентна перевага; метод бенчмаркінга; споживча вартість тощо.

Серед комплексних методів оцінки визначальне місце посідають наступні.

1. Метод, що використовує в якості головного підходу оцінку конкурентоспроможності продукції підприємства.

2. Метод, що базується на аналізі порівняльних переваг підприємств-конкурентів.

3. Метод, що ґрунтується на основі теорії ефективної конкуренції. У якості основного інструменту аналізу конкурентоспроможності використовується співставлення показників стану підприємства з показниками підприємств-конкурентів та з середньогалузевими показниками.

4. Інтегральний метод. Інтегральний показник рівня конкурентоспроможності підприємства включає в себе два елементи-сомножники: критерій, що відображає ступінь задоволення потреб споживача (характеризує відносну конкурентоспроможність товару) та критерій ефективності виробництва (в його якості, як правило, використовується рентабельність активів, рентабельність власного капіталу або середня за певний період норма рентабельності).

5. Метод самооцінки (Європейська модель ділової досконалості, англійська методика матриці удосконалення бізнесу (ВІМ)).

6. Матричний метод (розроблений консалтинговою групою Бостона). В основі методики - аналіз конкурентоспроможності з урахуванням життєвого циклу товару (послуги).

Серед основних методичних підходів до аналізу конкурентоздатності підприємства варто виділити наступні:

✓ горизонтальний чи аналіз тенденцій, при якому показники порівнюються з такими ж за інші періоди;

✓ вертикальний (глибинний) аналіз, при якому досліджується структура показників шляхом поступового «спуска» на най більш низькі рівні деталізації;

✓ факторний аналіз – аналіз впливу окремих елементів конкурентоздатності підприємства на загальні економічні показники;

✓ порівняльний аналіз – порівняння досліджуваних показників з аналогічними середньогалузевими показниками основних конкурентів.

Для оцінки конкурентоспроможності сільськогосподарського підприємства доцільно використовувати такі методи, як: бенчмаркінг, багатокутник конкурентоспроможності, SWOT-аналіз, модель GE/McKinsey, що й були обрані в даній роботі.

Висновки. Визначаючи та обґрунтовуючи сутність оцінки конкурентоспроможності підприємства та продукції і розробляючи на цій основі науково-методичні та практичні рекомендації щодо стійкого їх функціонування було сформовано наступні висновки.

Оцінка конкурентоспроможності підприємства і його продукції є важливим етапом діяльності діагностики конкурентних переваг. Так, як можна виявити сильні та слабкі сторони розвитку виробництва, визначити місце продукції і підприємства на ринку. Оцінка конкурентоспроможності підприємства водночас є способом аналізу інвестиційної привабливості, а також дозволяє на ранніх стадіях визначити можливість банкрутства підприємства чи втрати сегменту ринку.

Тому, узагальнивши різні погляди можна сказати, що конкурентоспроможність підприємства має поєднувати в собі інформацію про чинники, які можуть забезпечити завоювання та утримання ними конкурентних позицій і тривале перебування на ринку.

ПЕРЕЛІК ВИКОРИСТАНИХ ДЖЕРЕЛ

1. Адамик В. Оцінка конкурентоспроможності підприємства / В. Адамик, Г. Вербицька // Вісник ТНЕУ. – 2018. - № 1. – С. 69-77

2. Антонюк Л. Л. Міжнародна конкурентоспроможність країн: теорія та механізм реалізації / Л. Л. Антонюк. – К. : КНЕУ, 2014. – 275 с.
3. Арестенко В. В. Економічна сутність понять «Конкурентоспроможність підприємства» з позиції маркетингу // В. В. Арестенко [Електронний ресурс]. – Режим доступу: // http://www.nbuu.gov.ua/portal/chem_biol/nvnu/2010_154_2/10avv.pdf.
4. Билим Н. В. Структурування функції якості (QFD) в процесі створення інноваційного продукту // Н. В. Билим, М. А. Корж [Електронний ресурс]. – Режим доступу: // http://probl-economy.kpi.ua/pdf/2011_3.pdf
5. Гаркавенко С. С. Маркетинг: підруч. [для студ. екон. спец. вищ. навч. закл.] / С. С. Гаркавенко – [6-е вид., доп.]. – К. : Лібра, 2008. – 720 с.
6. Ларіна Я. С. Формування та механізми реалізації маркетингових стратегій в агропродовольчому підкомплексі АПК. Монографія / Я. С. Ларіна – К.: Преса України, 2018. – 336 с.
7. Малік М. Й. Конкурентоспроможність аграрних підприємств: методологія і механізми. Монографія / М. Й. Малік, О. А. Нужна. – К. : ННЦ «Інститут аграрної економіки», 2017. – 272 с.
8. Олійник В. В. Особливості визначення конкурентоспроможності продукції: / В. В. Олійник // Економіка АПК. - 2015. - №5. - С. 128
9. Похильченко О. А. Конкурентоздатність: ознаки та чинники формування / О. А. Похильченко, Є. В. Крикавський // Вісник ХНАУ. – 2019. - № 5 – Т.3. – С. 267 – 269.
10. Реутов В. Е. Конкурентоздатність підприємства: критерії, показники і методики оцінювання / В. Е. Реутов // Економічна наука. – 2007.-№3.-С.65-67

ВИЗНАЧЕННЯ КОНКУРЕНТНИХ ПОЗИЦІЙ ПІДПРИЄМСТВА НА МІЖНАРОДНОМУ АВІАЦІЙНОМУ РИНКУ

Семененко Катерина Юріївна,

к.е.н., доцент

Байцер Катерина Андріївна,

студентка

Національний університет харчових технологій
м. Київ, Україна

Вступ. Управління компанією на міжнародному ринку – це низка взаємопов'язаних дій, спрямованих на ефективне використання ресурсів компанії для досягнення стратегічних цілей у глобальному бізнес-середовищі. Це включає в себе адаптацію бізнес-моделей, продуктів і послуг до локальних культурних, економічних, політичних і правових аспектів, а також роботу з міжнародними командами для отримання конкурентної переваги на глобальних ринках.

Мета роботи полягає у визначенні чинників, які безпосередньо впливають на конкурентоспроможність авіаційного підприємства на сучасному міжнародному ринку.

Матеріали та методи. У дослідженні конкурентоспроможності авіаційних підприємств на міжнародному ринку використовувалися теоретичні та емпіричні матеріали, зокрема праці вітчизняних і зарубіжних науковців, таких як Дж. Манзелла, М. Портер, А. П. Румянцев, А. Н. Тищенко, О. С. Головка. Аналіз конкурентних переваг базується на загальних теоретичних підходах до стратегічного менеджменту та концепціях, пов'язаних з адаптацією підприємств до міжнародного бізнес-середовища.

Результати та обговорення. Авіаційна галузь відома своєю високою конкурентоспроможністю та постійним розвитком. Задля досягнення успіху в цьому середовищі, авіакомпанії зосереджуються на диференціації, залученні клієнтів і посиленні бренду.

Рівень конкурентоспроможності компаній характеризує ефективність

діяльності на міжнародному авіаційному ринку. Для успішного функціонування авіаційного підприємства в сучасних ринкових умовах, на головну роль виходить формування менеджерами вищої ланки правильної маркетингової стратегії. Це актуально для будь-якого підприємства, яке слідує ринковим тенденціями та потребами клієнтів, щоб першим запропонувати рішення проблеми у відповідній галузі [1].

Існують різні шляхи досягнення конкурентних переваг, але основними стратегіями є:

- лідерство за витратами (зниження собівартості);
- диференціація продукції;
- фокусування на конкретному ринковому сегменті;
- стратегія першопрохідця (ранній вихід на ринок);
- синергізм.

Конкурентна перевага – це наявність унікальної або ексклюзивної цінності в організації, яка надає їй перевагу перед іншими конкурентами. Вона є відносною категорією, що характеризується здатністю адаптуватися до змінюваних умов, зберігати певний рівень стійкості і ефективності, що в цілому визначає можливість для успішної діяльності підприємства в умовах конкурентного середовища. Інакше кажучи, це висока компетентність підприємства, що надає йому можливість залучати та утримувати клієнтів [3]

Конкурентні переваги, як стратегічні фактори успіху, повинні відповідати таким критеріям:

1. Базуватися на можливостях підприємства, які мають бути більш унікальними порівняно з конкурентами, і важко або неможливо їх копіювати;
2. Забезпечувати унікальність бренду в довгостроковій перспективі порівняно з конкурентами;
3. Задовольняти специфічні потреби споживачів.

Першим етапом формування конкурентних переваг є аналіз зовнішнього середовища, який включає вивчення ринку, потреб споживачів, а також дослідження конкурентів і постачальників, що необхідно для того, щоб

підприємство мало готовність до можливих змін навколишнього середовища і своєчасно реагувати на них [4]. Важливим результатом цього етапу є визначення конкурентної позиції компанії на ринку.

Наступним етапом є формулювання місії і визначення цілей підприємства. Завдяки аналізу зовнішнього середовища компанія може сформулювати чіткі цілі, які вона планує досягти через здобуття конкурентних переваг. В залежності від результатів першого етапу ці цілі можуть включати збільшення обсягів продажу, підвищення ринкової вартості, максимізацію прибутку чи зменшення витрат тощо.

Третій етап полягає в розгляді і виборі підходів для досягнення конкурентних переваг. На цьому етапі підприємство визначає, якими конкретно методами воно буде рухатися до своїх цілей.

Далі необхідно оцінити ресурси і можливості підприємства для реалізації обраної стратегії. На цьому етапі здійснюється оцінка внутрішнього потенціалу компанії, її можливостей і ресурсів, які можуть бути використані для досягнення конкурентних переваг.

Потім слідує розробка фінансової і організаційної підтримки процесу досягнення конкурентних переваг. Фінансове забезпечення включає використання як власних, так і залучених коштів, а організаційне – розробку мотиваційних схем для персоналу, управління ресурсами і логістикою.

Заключним етапом є оцінювання і контроль результатів, що здійснюється шляхом порівняння досягнутих результатів із поставленими цілями. Цей етап важливий для забезпечення зворотного зв'язку, що дозволяє коригувати стратегії і покращувати результати.

Для того щоб зміцнити свої конкурентні позиції, авіаційне підприємство повинно регулярно аналізувати конкурентне середовище, щоб своєчасно виявляти і прогнозувати тенденції розвитку конкурентних ситуацій, які можуть вплинути на його становище. Необхідно також оцінити свої конкурентні переваги та розробити і реалізувати ефективні стратегії.

Крім того, важливо враховувати суспільні настрої, екологічні аспекти, а

також тенденції у соціальних відносинах. Це підкреслює важливість впровадження концепції сталого розвитку на мікро- і макрорівнях для підвищення конкурентоспроможності авіаційних компаній. Ця концепція передбачає раціональне використання ресурсів, покращення якості продукції, впровадження інновацій, удосконалення управління конкурентоспроможністю, а також задоволення соціальних потреб працівників та населення [5].

Слід зазначити, що за сучасних ринкових умов успіх мають ті підприємства, які враховують досягнення менеджменту як наукового знання, зокрема концепцію сталого розвитку, яка акцентує на необхідності забезпечення балансу між сучасними потребами і інтересами майбутніх поколінь. Сьогодні на авіаринку переважають компанії, які здатні генерувати та впроваджувати нові управлінські ідеї, а також реалізовувати прогресивні концепції розвитку [2].

Висновки. Для забезпечення конкурентоспроможності авіаційних підприємств на міжнародному ринку необхідно здійснювати комплексний моніторинг змінюваних умов бізнес-середовища та оперативно адаптувати стратегії, зважаючи на потреби споживачів, конкурентну ситуацію та макроекономічні тенденції. Ключовими чинниками зміцнення конкурентних позицій є формування унікальних конкурентних переваг, що базуються на диференціації послуг, досягненні лідерства за витратами чи цілеспрямованому фокусуванні на окремих ринкових сегментах. Важливу роль у забезпеченні стійкого розвитку підприємства відіграють інноваційні підходи до управлінських процесів та інтеграція принципів сталого розвитку, що сприяють підвищенню ефективності та довгостроковій стабільності на глобальному ринку.

СПИСОК ВИКОРИСТАНИХ ДЖЕРЕЛ

1. Румянцев А. П. Діалектика взаємодії конкурентоспроможності та конкуренції суб'єктів у міжнародному бізнесі // Національні економічні стратегії розвитку в глобальному середовищі: збірник матеріалів щорічної Міжнародної науково-практичної конференції (м. Київ, 18 квітня 2018 р.). – К.:

НАУ, 2018.– С.20-22

2. Бугайко, Д., Харазішвілі, Ю., Ляшенко, В., Квілінський, О. Системний підхід до визначення рівня безпеки сталого розвитку авіаційного транспорту: індикатори, рівень, загрози. Журнал європейської економіки – 2021, 20 (1), 152–190. URL: <https://jeej.wunu.edu.ua/index.php/ukjee/article/view/1523> (дата відвідування 15.11.2024).

3. Кирич Н. Конкурентні переваги як основа успішної стратегії розвитку організації [Електронний ресурс] / Наталія Кирич, Наталія Юрик, Наталія Шведа // Соціально- економічні проблеми і держава. — 2021. — Вип. 2 (25). — С. 334-344. URL: <https://elartu.tntu.edu.ua/handle/lib/38783> (дата відвідування 15.11.2024)

4. Кузьміна, О., & Бусько, А.. Моделювання стратегій формування конкурентних переваг підприємства. Молодий вчений – 2022, 11 (111), 85-89. URL: <https://molodyivchenyi.ua/index.php/j> (дата відвідування 15.11.2024).

5. Цимбалюк І. О. Інвестиційне забезпечення сталого розвитку : навчальний посібник / Волинський національний університет імені Лесі Українки, Лабораторія проєктів та ініціатив . Луцьк : Вежа-Друк, 2023. 244 с. URL: <https://evnuir.vnu.edu.ua/handle/123456789/23341> (дата відвідування 15.11.2024).

АУТСОРСИНГ У ТРАНСПОРТНІЙ ЛОГІСТИЦІ: ПЕРСПЕКТИВИ РОЗШИРЕННЯ РИНКУ ВАНТАЖНИХ АВТОМОБІЛЬНИХ ПЕРЕВЕЗЕНЬ ЧЕРЕЗ МАРКЕТИНГОВІ СТРАТЕГІЇ

Скочиляс Роман Вікторович

Аспірант кафедри маркетингу і логістики
Національний університет «Львівська політехніка»
м. Львів, Україна

Вступ. Одним із головних економічних законів, який визначає розвиток економіки та суспільства в цілому, є закон поділу праці, її спеціалізації та кооперації. Одним із проявів цього закону є аутсорсинг – сучасна й ефективна бізнес-модель, яка забезпечує значні конкурентні переваги [1]. За останнє десятиліття аутсорсинг став особливо популярним завдяки можливостям, які він відкриває для поділу праці та оптимізації бізнес-процесів у країні. Ця модель передбачає передачу спеціалізованим компаніям не лише трудомістких завдань, але й тих, які потребують унікальних ресурсів, таких як матеріальні, інтелектуальні або кадрові. У поєднанні з грамотними маркетинговими стратегіями аутсорсинг сприяє посиленню конкурентних переваг підприємств, даючи їм змогу більш швидко реагувати на зміни ринкових умов і зосереджуватися на задоволенні потреб клієнтів.

Використання маркетингових інструментів, таких як брендинг, аналіз ринку, побудова відносин клієнтів і створення цільових сегментів, сприяє збільшенню обсягів перевезень, підвищенню якості послуг і формуванню міцних партнерських стосунків.

Отже, дослідження перспектив розширення ринку вантажних автомобільних перевезень через інтеграцію аутсорсингу й маркетингових стратегій є актуальним і спрямованим на визначення ефективних шляхів підвищення конкурентоспроможності у транспортній логістиці.

Мета роботи полягає у висвітленні особливостей поєднання маркетингових стратегій із використанням аутсорсингу у сфері транспортної

логістики, зокрема у вантажних автомобільних перевезеннях.

Матеріали та методи. В дослідженні використано методи економіко-статистичного аналізу для прогнозування світового ринку аутсорсингу логістичних послуг з 2024 по 2034 роки та побудови структури логістичних послуг, що передаються на аутсорсинг, а також метод систематизації для узагальнення напрямів поєднання аутсорсингу і маркетингових стратегій у транспортній логістиці вантажних перевезень.

Результати та обговорення. Нині глобальний ринок аутсорсингу логістичних послуг оцінюється майже в 1,3 трильйона доларів США в 2023 році і, за прогнозами, досягне 2,1 трильйона доларів до 2032 року, з середньорічним темпом зростання 5,7% з 2023 до 2032 року [2] (рис. 1).



Рис. 1 – Прогноз світового ринку аутсорсингових послуг з 2024 по 2034 рік, %

Побудовано автором на основі [2]

Отже, як видно на з графіку на рис. 1, ринок аутсорсингові послуг в логістиці буде постійно рости і розвиватися адже зростає потреба підприємств у підвищенні операційної ефективності, скороченні витрат й зосередженні на своїх основних компетенціях.

Логістичні послуги, що передають на аутсорсинг, зображено на рис. 2

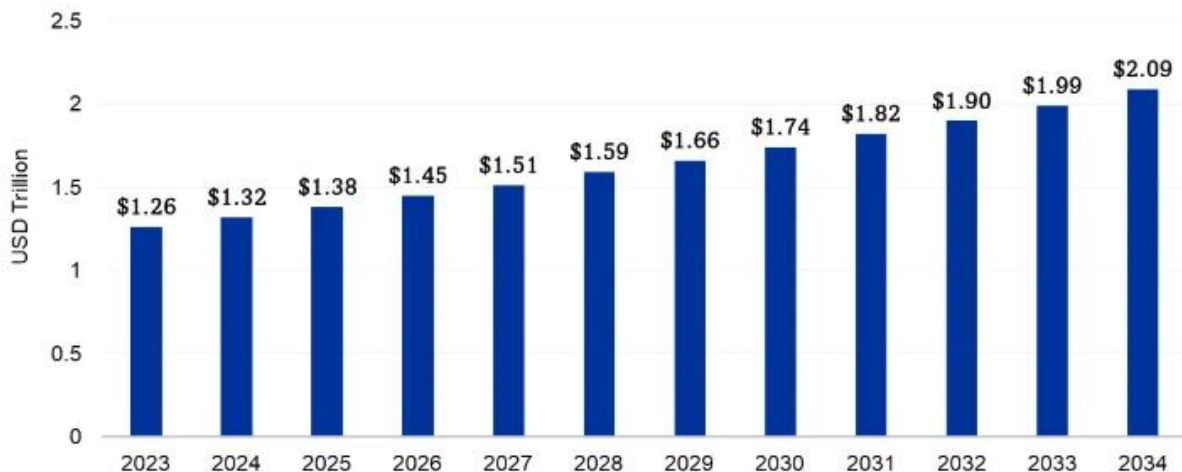

Рис. 2 - Структура логістичних послуг, що передаються на аутсорсинг

Побудовано автором на основі [2]

Багато підприємств у таких галузях, як виробництво, сільське господарство та автомобільний транспорт, мають потенціал для зростання й розширення на міжнародних ринках завдяки зростанню міжнародної торгівлі. Аутсорсинг автомобільних вантажних перевезень може створити безліч можливостей для розвитку цієї сфери. Завдяки аутсорсингу логістичних завдань компанії отримують доступ до добре налагоджених транспортних мереж, розподільчих каналів та місцевих знань, що сприяє розвитку міжнародної торгівлі та усуненню логістичних бар'єрів на нових ринках.

Таблиця 1

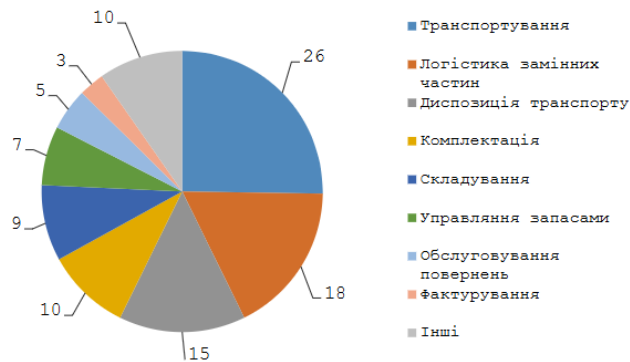
Напрями поєднання аутсорсингу і маркетингових стратегій у транспортній логістиці вантажних перевезень

№	Напрями	Особливості та результат поєднання
1	Оптимізація витрат	Передача операційних функцій логістичним провайдером дає змогу знизити витрати, а маркетингові стратегії підсилюють залучення клієнтів через використання маркетингових інструментів
2	Підвищення якості послуг	Аутсорсинг забезпечує доступ до спеціалізованих ресурсів, тоді як маркетинг створює позитивний імідж компанії та збільшує довіру клієнтів.
3	Розширення географії послуг	Делегування задач із дослідження нових ринків стороннім компаніям у поєднанні з рекламними кампаніями сприяє входженню на нові території.
4	Інновації у логістиці	Інтеграція сучасних технологій через аутсорсинг та цифровий маркетинг підвищує ефективність бізнес-процесів і точність роботи з клієнтами.
5	Підвищення прибутковості	Передача рутинних задач зовнішнім компаніям дає змогу зосередитись на стратегічних цілях, а маркетингові техніки на кшталт up-selling і cross-selling збільшують доходи.

Джерело: створено автором за [3;4]

Отже, аутсорсинг у транспортній логістиці вантажних автомобільних перевезень є потужним інструментом для зниження витрат і підвищення ефективності бізнес-процесів, але надмірна залежність від зовнішніх провайдерів може створювати ризики для стабільності компанії, особливо на ринку перевезень, де точність і якість послуг мають вкрай важливе значення. Основним викликом є забезпечення належного контролю якості, адже навіть найефективніші маркетингові стратегії не компенсують втрат довіри клієнтів у разі затримок чи недоліків у перевезенні вантажів. Інтеграція інновацій, таких як цифрові технології управління перевезеннями, через аутсорсинг може бути вигідною у короткостроковій перспективі, проте для сталого розвитку необхідно формувати внутрішні компетенції компанії.

В цьому контексті, слід наголосити, що баланс між використанням маркетингових технік і збереженням довіри клієнтів є основним для розвитку довгострокових стосунків. Крім того, адаптація маркетингових стратегій до особливостей регіонів і конкретних логістичних потреб вантажних перевезень є необхідною для розкриття повного потенціалу галузі.

Висновки. Таким чином, підводячи висновки поточного дослідження, слід наголосити, що використання маркетингових стратегій в аутсорсингу автомобільних вантажних перевезень відкриває великі перспективи для забезпечення ефективності бізнес-процесів і розширення клієнтської бази, адже залучення логістичних провайдерів дає змогу сучасним підприємствам концентруватися на своїх пріоритетних завданнях. Завдяки сучасним технікам продажів можна збільшувати дохід, пропонуючи клієнтам додаткові послуги, що доповнюють основні перевезення.

Водночас важливо враховувати потребу в належному управлінні взаємодією з партнерами, аби уникати ризиків, пов'язаних із можливою втратою контролю за якістю послуг. Поєднання глибокого розуміння ринку, стратегічного планування й уваги до потреб клієнтів забезпечить стійкий розвиток цієї моделі в умовах високої конкуренції.

СПИСОК ВИКОРИСТАНИХ ДЖЕРЕЛ

1. Logistics Business Outsourcing Market Size, Share, Competitive Landscape and Trend Analysis Report, by Mode of Transport, by End-user: Global Opportunity Analysis and Industry Forecast, 2023-2032. <https://www.alliedmarketresearch.com/logistics-business-outsourcing-market-A283616>
2. Гірна О. Б., Кобиліух О. Я. До питання функціонування ланцюга постачання в аспекті аутсорсингу і логістичного оператора. *Економічний простір*, 2023. Вип. 187, DOI: 10.32782/2224-6282/187-15
3. Коверга С. В., Деречинський Ю. Н. Маркетингово-логістичне комплексне управління виробничою та підприємницькою діяльністю. *Механізм регулювання економіки*. СумДУ, 2019, № 3, Т. 2. С. 215-220
4. Мігай Н. Логістичний аутсорсинг: базові концепції та роль у воєнний період. *Grail of Science*, 2023. Вип. 28, С. 64–70. DOI:10.36074/grail-of-science.09.06.2023.08
5. Чухрай Н. І., Гірна О. Б. Особливості функціонування логістичних провайдерів в ланцюгу поставок. *Економічний вісник університету*. Переяслав-Хмельницький. 2008. Вип. 5. С. 291–294.

ІНВЕСТИЦІЙНА ПРИВАБЛИВІСТЬ ПІДПРИЄМСТВА: СУТНІСТЬ ТА ОЦІНКА ІНТЕГРАЛЬНОГО ПОКАЗНИКА

Солоненко Ю. В.

к. е. н, доц., доцент кафедри підприємництва,
корпоративної та просторової економіки
Донецький національний університет
імені Василя Стуса, Вінниця, Україна

Довгалюк Ю. С.

здобувач вищої освіти кафедри підприємництва,
корпоративної та просторової економіки
Донецький національний університет
імені Василя Стуса, Вінниця, Україна

Вступ. В умовах глобалізації, інвестиційна привабливість підприємства є важливою характеристикою успішного розвитку підприємства та його конкурентоспроможності. Саме цей фактор відображає здатність будь-якого підприємства залучати капітал для розвитку, виконання довгострокових стратегічних цілей та покращення власних показників ефективності. Вивчення даної категорії є важливим в розрізі прийняття управлінських рішень, адже дає можливість комплексно оцінити стан підприємства та оцінити різнопланові фактори. Питання оцінки інвестиційної привабливості має практичне значення як для керівництва підприємства, так і для потенційних інвесторів, що прагнуть знайти оптимальний об'єкт інвестування.

Ціль роботи. Ціллю роботи є визначення питання сутності інвестиційної привабливості підприємства, визначення оптимальної методології для оцінки інвестиційної привабливості на прикладі ТОВ «МК «Галичина».

Матеріали та методи. Дослідженням інвестиційних процесів на підприємствах та питання інвестицій в цілому займалися такі вчені як: І. О. Бланк, І. М. Школа, Є. В. Мних, Н. В. М. Гриньова, Н. М. Краус, А. А. Жигір, В. Д. Базилевич, Г. Савицька, В. М. Гончаров, Н. П. Кіркова, В. В. Руденко, С. О. Гуткевич, С. Д. Супрун, тощо.

Аналізуючи дані дослідження, можемо визначити визначити інвестиційну

привабливість підприємства як комплексне поняття, що описує ступінь привабливості підприємства як об'єкта інвестування для потенційних інвесторів, що характеризується зовнішнім та внутрішнім середовищем підприємства, ефективністю його діяльності.

Вивчення методів оцінки інвестиційної привабливості та їхній вплив на формування капіталу є важливою складовою стратегічного управління підприємством.

Найбільш оптимальним способом визначення інвестиційної привабливості підприємства є метод оцінки інтегрального показника. Для його розрахунку необхідно визначити ряд показників фінансового стану підприємства, а саме показники оцінки майнового стану інвестиційного об'єкта, оцінки фінансової стійкості об'єкта, показники для оцінювання ліквідності, оцінки прибутковості інвестиційного об'єкта, ділової активності об'єкта [1]. Всі ці групи показників зводяться до 1 інтегрального показника, шляхом визначення суми всіх добутоків блочних значень показників за групами на вагомість блоків в комплексній оцінці [2].

Результати обговорення. Молочна компанія «Галичина» функціонує в Україні з 1998 року, коли була заснована у м. Радехів Львівської області. Завод було побудовано ще у 1955 році як «Радехівський молокозавод», що виробляв згущене молоко та вершкове масло. З 2000 року запустивши у випуск кефір та йогурти, компанія почала зростати і з часом розширила свої потужності у м. Ковель [3]. ТОВ «МК «Галичина» має 12 торгівельних марок, основними торговими марками компанії є «Галичина», «Галичанське», «Мої корівки», «Молочар, а ще запущена лише у 2023 році як бренд рослинного молока «Yomtu», що був створений як відповідь на сучасні тенденції використання рослинного молока. Для оцінки інвестиційної привабливості ТОВ «МК «Галичина» в дослідженні буде використовуватись метод фінансового аналізу та інтегрального показника інвестиційної привабливості інвестиційного об'єкта. Проведемо розрахунок блочних показників та інтегрального показника інвестиційної привабливості.

Таблиця 1

Розрахунок інтегрального показника

<i>Показники майнового стану. Значення групового показника = 0,10</i>			
Показник	Фактичне значення	Нормативне значення	Нормований показник
Коефіцієнт зносу ОЗ	0,50	0,20	2,49
Коефіцієнт придатності ОЗ	0,50	0,50	1,00
Коефіцієнт оновлення	0,24	0,06	0,25
Коефіцієнт вибуття	0,03	0,02	0,68
Частка ОЗ в активах	0,20	-	-
Коефіцієнт мобільності активів	2,92	-	-
Блочне значення	0,44		
<i>Показники фінансової стійкості. Значення групового показника = 0,15</i>			
Коефіцієнт автономії	0,41	0,50	1,23
Коефіцієнт співвідношення власних та залучених коштів	0,68	1,00	1,47
Коефіцієнт фінансової стійкості	0,48	0,60	0,80
Коефіцієнт маневреності ВК	0,55	0,50	0,91
Коефіцієнт забезпеченості власними оборотними коштами	0,30	0,60	2,01
Блочне значення	0,96		
<i>Показники ліквідності. Значення групового показника = 0,25</i>			
Коефіцієнт покриття	1,43	1,50	1,05
Коефіцієнт швидкої ліквідності	0,78	0,60	1,31
Коефіцієнт абс. ліквідності	0,20	0,20	0,98
Блочне значення	0,83		
<i>Показники прибутковості. Значення групового показника = 0,40</i>			
Рентабельність капіталу	0,04	0,14	0,29
Рентабельність ВК	0,11	0,20	0,55
Рентабельність реалізованої продукції	0,34	1,00	0,34
Рентабельність продажу	0,01	0,30	0,05
Рентабельність господарської діяльності	0,01	-	
Блочне значення	0,49		
<i>Показники ділової активності. Значення групового показника = 0,10</i>			
Коефіцієнт оборотності активів	2,79	3,00	0,93
Коефіцієнт оборотності дебіторської заборгованості	10,62	3,00	3,54
Коефіцієнт оборотності кредиторської заборгованості	115,16	2,00	57,58
Коефіцієнт оборотності запасів	10,11	8,00	1,26
Фондовіддача	16,43	3,00	5,48
Коефіцієнт оборотності ВК	7,48	8,00	0,93
Блочне значення	6,97		
ІІІІ	9,70		

Інтегральний показник інвестиційної привабливості має достатньо високе значення, що може свідчити про високу ефективність використання наявних ресурсів підприємством, його стійке фінансове становище на ринку та перспективи для розвитку, а також високий рівень привабливості для потенційних інвесторів.

Для подальшого зміцнення його позицій та підвищення рівня зацікавленості інвесторів необхідно підтримувати наявний рівень ефективності використання ресурсів та забезпечувати прозорість фінансової діяльності, оскільки для інвесторів важливим є фактор прозорості та відкритості.

Висновки. Загалом, в роботі визначено сутність поняття інвестиційної привабливості підприємства, здійснено розрахунок та оцінку інтегрального показника інвестиційної привабливості підприємства ТОВ «Молочна компанія «Галичина». Аналіз показав, що підприємство є привабливим для інвесторів та має високий рівень фінансової стійкості. Проте, важливо враховувати динамічність сучасного економічного середовища, високий рівень конкуренції та вимог споживачів для того аби покращувати свою діяльність та оптимізувати процеси з метою залучення інвестицій.

СПИСОК ВИКОРИСТАНИХ ПОСИЛАНЬ

1. Яцух О. О., Захарова Н. Ю.. Фінансовий стан підприємства та методика його оцінки. URL: https://econ.vernadskyjournals.in.ua/journals/2018/29_68_3/35.pdf (дата звернення: 30.11.24).
2. Коваленко Л. О. Фінансовий менеджмент: навч. посіб. Київ: Знання. 2008. 483 с.
3. Latifundist: Галичина. URL: <https://latifundist.com/kompanii/382-galichina> (дата звернення: 12.11.2024).
4. ЗВІТ НЕЗАЛЕЖНИХ АУДИТОРІВ ТА ФІНАНСОВА ЗВІТНІСТЬ URL:<https://galychyna.com.ua/zvit-auditoryv-2023-rik/> (дата звернення: 14.11.2024).

АМОРТИЗАЦІЯ НЕОБОРОТНИХ АКТИВІВ ЗА МЕТОДОМ НА ОСНОВІ ПОДАТКУ НА ПРИБУТОК ВІД ОСНОВНОЇ НЕОПЕРАЦІЙНОЇ ДІЯЛЬНОСТІ

Сук П. Л.,

д.е.н., професор, професор кафедри обліку і оподаткування,
Відокремлений підрозділ Національного університету
біоресурсів і природокористування України
“Ніжинський агротехнічний інститут”,
м. Ніжин, Україна

Вступ. Під час ведення господарської діяльності підприємства використовують необоротні активи.

Необоротні активи – це рухоме і нерухоме майно, яке можна застосовувати більше ніж один раз у процесі діяльності та яке має очікуваний строк корисного використання (експлуатації) більше одного року (або операційного циклу, якщо він довший за рік).

Щоб розподілити вартість необоротних активів протягом строку їх корисного використання (експлуатації) застосовують амортизацію. Для її розрахунку використовують різні методи. Як приклад, визначення амортизації необоротних активів можна здійснювати за методом на основі податку на прибуток від основної неопераційної діяльності.

До основної неопераційної діяльності відносяться операції, які призводять до змін розміру і складу власного та позикового капіталів підприємства, а також які пов'язані з придбанням та реалізацією тих необоротних активів, а також тих фінансових інвестицій, які не є складовою частиною еквівалентів грошових коштів (грошей) [1; 2].

Мета – довести актуальність застосування методу амортизації необоротних активів на основі податку на прибуток від основної неопераційної діяльності.

Матеріали та методи. НП(С)БО 15 “Дохід” передбачено, що до фінансових доходів відносяться дивіденди, відсотки та інші доходи, отримані

від фінансових інвестицій (крім доходів, які обліковуються за методом участі в капіталі).

До складу інших доходів, зокрема, включаються дохід від реалізації фінансових інвестицій; дохід від неопераційних курсових різниць та інші доходи, які виникають у процесі господарської діяльності, але не пов'язані з операційною діяльністю підприємства [3].

Доходи від участі в капіталі є доходами від інвестицій в асоційовані, дочірні або спільні підприємства, які обліковуються методом участі в капіталі.

Доходи від реалізації необоротних активів, утримуваних для продажу, та групи вибуття відображаються у складі інших операційних доходів, тобто іншої операційної діяльності, проте вони відносяться до інвестиційної діяльності.

Згідно з НП(С)БО 16 “Витрати” фінансові витрати включають витрати на проценти (за користування кредитами отриманими, за облігаціями випущеними, за фінансовою орендою тощо) та інші витрати підприємства, пов'язані із запозиченнями (крім фінансових витрат, які включаються до собівартості кваліфікаційних активів відповідно до НП(С)БО 31 “Фінансові витрати”).

Втрати від участі в капіталі є збитками від інвестицій в асоційовані, дочірні або спільні підприємства, які обліковуються методом участі в капіталі.

До складу інших витрат включаються витрати, які виникають під час діяльності (крім фінансових витрат), але не пов'язані безпосередньо з виробництвом та/або реалізацією продукції (товарів, робіт, послуг) [4].

Собівартість реалізованих необоротних активів та груп вибуття, утримуваних для продажу відноситься до інвестиційної діяльності, тобто основної неопераційної діяльності, але вона обліковується у складі інших витрат операційної діяльності.

Інформація про доходи від основної неопераційної діяльності узагальнюється на рахунках 72 “Дохід від участі в капіталі”, 73 “Інші фінансові доходи”, а також на субрахунку 712 “Дохід від реалізації інших оборотних активів”.

Витрати від основної неопераційної діяльності реєструються на рахунках 95 “Фінансові витрати”, 96 “Втрати від участі в капіталі” і на субрахунку 943 “Собівартість реалізованих виробничих запасів”.

Облік фінансових результатів діяльності підприємства здійснюється на рахунку 79 “Фінансові результати”.

За кредитом рахунку 79 узагальнюються суми в порядку закриття рахунків з обліку доходів, за дебетом – суми в порядку закриття рахунків з обліку витрат, також належна сума нарахованого податку на прибуток.

Прибуток (збиток) від фінансових операцій, тобто основної неопераційної діяльності підприємства відображається на субрахунку 792 “Результат фінансових операцій”. За кредитом цього субрахунку списуються суми в порядку закриття рахунків обліку доходів від участі в капіталі та інших фінансових доходів, за дебетом – списання фінансових витрат з рахунків 95 “Фінансові витрати” та 96 “Втрати від участі в капіталі” [5; 6].

За видами податку на прибуток від основної неопераційної діяльності можна формувати різні методи амортизації необоротних активів, як-от на основі: 1) податку на прибуток від реалізації необоротних активів; 2) податку на прибуток від інвестицій в асоційовані підприємства; 3) податку на прибуток від спільної діяльності; 4) податку на прибуток від інвестицій в дочірні підприємства; 5) податку на прибуток від дивідендів одержаних; 6) податку на прибуток від відсотків одержаних; 7) інших податків на прибуток від фінансових операцій тощо.

Від основної неопераційної діяльності податок на прибуток у фінансовому обліку і звітності окремо не вираховується. З метою контролю за здійсненням господарської діяльності підприємство його може розраховувати самостійно.

Податок на прибуток від основної неопераційної діяльності визначається за ставкою 18 % з прибутку від основної неопераційної діяльності.

Річна сума амортизації за методом на основі податку на прибуток від

основної неопераційної діяльності обчислюється як добуток вартості, що амортизується (різниця між первісною і ліквідаційною вартістю) на коефіцієнт амортизації, який визначається діленням податку на прибуток від основної неопераційної діяльності за відповідні періоди на плановий обсяг податку на прибуток від основної неопераційної діяльності за увесь період.

Прибуток (збиток) від основної неопераційної діяльності вираховується за формулою:

$$\text{П(З)ОНД} = \text{ДФД} + \text{ДІД} - \text{ВФД} - \text{ВІД},$$

де: П(З)ОНД – прибуток (збиток) від основної неопераційної діяльності; ДФД – дохід від фінансової діяльності; ДІД – дохід від інвестиційної діяльності; ВФД – витрати від фінансової діяльності; ВІД – витрати від інвестиційної діяльності.

Для розрахунку податку на прибуток від основної неопераційної діяльності використовують формулу:

$$\text{ППОНД} = \text{ПОНД} \times 18\%,$$

де: ППОНД – податок на прибуток від основної неопераційної діяльності; ПОНД – прибуток від основної неопераційної діяльності; 18% – ставка податку на прибуток від основної неопераційної діяльності.

Обчислення амортизації необоротних активів за методом на основі податку на прибуток від основної неопераційної діяльності роблять за такими формулами:

$$\text{СА} = (\text{ПВ} - \text{ЛВ}) \times \text{КА},$$

де: СА – сума амортизації; ПВ – первісна вартість об'єкта; ЛВ - ліквідаційна вартість об'єкта; КА – коефіцієнт амортизації.

$$\text{КА} = \text{ОППОНД} : \text{ПОППОНД},$$

де: ОППОНД – плановий або фактичний обсяг податку на прибуток від основної неопераційної діяльності за окремі періоди; ПОППОНД – плановий

обсяг податку на прибуток від основної неопераційної діяльності за увесь період.

Цей метод можна розраховувати також за іншим варіантом:

$$CA = \text{ОППОНД} \times \text{КА};$$

$$\text{КА} = (\text{ПВ} - \text{ЛВ}) : \text{ПОППОНД}.$$

Визначення амортизації необоротних активів за методом на основі податку на прибуток від основної неопераційної діяльності можна виконувати двома способами: 1) із первісної (початкової) вартості необоротних активів; 2) із залишкової (балансової, поточної) вартості необоротних активів.

Наведемо приклад розрахунку методу амортизації необоротних активів на основі податку на прибуток від основної неопераційної діяльності.

Приклад. Первісна (початкова) вартість необоротних активів-147000 грн, строк корисного використання (експлуатації) – 8 років, ліквідаційна вартість-2000 грн. Відтак вартість, що підлягає амортизації, становить 145000 грн (147000 – 2000 = 145000).

Протягом терміну корисної експлуатації необоротних активів передбачається нарахувати 640000 грн податку на прибуток від основної неопераційної діяльності, у т. ч.: у 1-му році – 114000 грн, у 2-му році – 100000 грн, у 3-му році – 98000 грн, у 4-му році – 87000 грн, у 5-му році – 77000 грн, у 6-му році – 61000 грн, у 7-му році – 55000 грн, у 8-му році – 48000 грн.

Обрахуємо коефіцієнти амортизації: за 1-й рік – 0,1781 (114000 : 640000 = 0,1781), за 2-й рік – 0,1563 (100000 : 640000 = 0,1563), за 3-й рік – 0,1531 (98000 : 640000 = 0,1531), за 4-й рік – 0,1359 (87000 : 640000 = 0,1359), за 5-й рік – 0,1203 (77000 : 640000 = 0,1203), за 6-й рік – 0,0953 (61000 : 640000 = 0,0953), за 7-й рік – 0,0859 (55000 : 640000 = 0,0859), за 8-й рік – 0,0751 (48000 : 640000 = 0,0751).

Розрахунок 1-го способу (від первісної (початкової) вартості необоротних активів) методу амортизації необоротних активів на основі податку на прибуток від основної неопераційної діяльності продемонстровано в таблиці 1.

Таблиця 1

**Використання методу амортизації необоротних активів на основі податку
на прибуток від основної неопераційної діяльності (1-й спосіб – від
первісної (початкової) вартості необоротних активів)**

Рік	Вартість, що амортизується, грн	Податок на прибуток від основної неопераційної діяльності, грн	Коефіцієнти амортизації	Річна сума амортизації, грн
1	145000	114000	0,1781	25825
2	145000	100000	0,1563	22664
3	145000	98000	0,1531	22199
4	145000	87000	0,1359	19706
5	145000	77000	0,1203	17443
6	145000	61000	0,0953	13818
7	145000	55000	0,0859	12455
8	145000	48000	0,0751	10890
x	Разом	640000	1	145000

[авторська розробка]

Як підтверджують дані таблиці 1, застосування 1-го способу (від первісної (початкової) вартості необоротних активів) методу на основі податку на прибуток від основної неопераційної діяльності забезпечує цілковитий розподіл вартості необоротних активів протягом строку їх корисного використання (експлуатації).

В таблиці 2 сформовано результати обрахунку 2-го способу (від залишкової (балансової, поточної) вартості необоротних активів) методу амортизації необоротних активів на основі податку на прибуток від основної неопераційної діяльності.

Таблиця 2

**Використання методу амортизації необоротних активів на основі податку
на прибуток від основної неопераційної діяльності (2-й спосіб – від
залишкової (балансової, поточної) вартості необоротних активів)**

Рік	Вартість, що амортизується, грн	Податок на прибуток від основної неопераційної діяльності, грн	Коефіцієнти амортизації	Річна сума амортизації, грн
1	145000	114000	0,1781	25825
2	119175	100000	0,1563	18627
3	100548	98000	0,1531	15394
4	85154	87000	0,1359	11572
5	73582	77000	0,1203	8852

6	64730	61000	0,0953	6169
7	58561	55000	0,0859	5030
8	53531	48000	0,0751	53531
x	Разом	640000	1	145000

[авторська розробка]

За даними таблиці 2 можна побачити, що при використанні 2-го способу (від залишкової (балансової, поточної) вартості необоротних активів) методу на основі податку на прибуток від основної неопераційної діяльності в останньому році вартість необоротних активів не розподіляється пропорційно коефіцієнту амортизації, а списується у витрати періоду. Про це свідчать однакові суми вартості, що амортизується і річної суми амортизації у 8 році (53531 грн).

Результати і обговорення. Амортизацію застосовують для того, щоб раціонально і систематично списати (розподілити) вартість необоротних активів протягом строку їх корисного використання (експлуатації). Існують різні методи амортизації. Наприклад, у світовій практиці використовують метод амортизації необоротних активів на основі доходу (revenue-based amortisation method) [7].

Можна застосовувати різноманітні види методу (або окремі методи) амортизації на основі доходу, зокрема, на основі доходу від окремих видів діяльності.

Види діяльності визначені НП(С)БО 1 “Загальні вимоги до фінансової звітності” [1]. Діяльність є звичайна і надзвичайна. Звичайна включає операційну і неопераційну діяльність. Операційна є основна та інша. Неопераційна діяльність поділяється на основну і іншу.

Основна неопераційна діяльність включає фінансову та інвестиційну діяльність підприємства.

Таким чином, доходи, отримані від різних видів діяльності, можуть бути основою для застосування відповідного методу амортизації необоротних активів.

Висновки. Нараховувати амортизацію необоротних активів можна за методом на основі податку на прибуток від основної неопераційної діяльності.

В залежності від видів податку на прибуток від основної неопераційної

діяльності можна застосовувати окремі методи амортизації необоротних активів, як-то на основі: 1) податку на прибуток від реалізації необоротних активів; 2) податку на прибуток від інвестицій в асоційовані підприємства; 3) податку на прибуток від спільної діяльності; 4) податку на прибуток від інвестицій в дочірні підприємства; 5) податку на прибуток від дивідендів одержаних; 6) податку на прибуток від відсотків одержаних; 7) інших податків на прибуток від фінансових операцій і т. д.

Нараховувати амортизацію необоротних активів можна за двома способами методу на основі податку на прибуток від основної неопераційної діяльності: 1) від первісної (початкової) вартості необоротних активів; 2) від залишкової (балансової, поточної) вартості необоротних активів.

СПИСОК ВИКОРИСТАНИХ ДЖЕРЕЛ:

1. Національне положення (стандарт) бухгалтерського обліку 1 “Загальні вимоги до фінансової звітності”, затверджено наказом Міністерства фінансів України 7 лютого 2013 р. № 73, зареєстровано в Міністерстві юстиції України 28 лютого 2013 р. за № 336/22868. – Електронний ресурс. – Режим доступу : <https://zakon.rada.gov.ua/laws/show/z0336-13#Text>.

2. Методичні рекомендації щодо заповнення форм фінансової звітності, затверджено наказом Міністерства фінансів України 28 березня 2013 р. № 433. – Електронний ресурс. – Режим доступу : <https://zakon.rada.gov.ua/rada/show/v0433201-13/conv#Text>.

3. Національне положення (стандарт) бухгалтерського обліку 15 “Дохід”, затверджено наказом Міністерства фінансів України від 29 листопада 1999 р. № 290, зареєстровано в Міністерстві юстиції України 14 грудня 1999 р. за № 860/4153. – Електронний ресурс. – Режим доступу : <https://zakon.rada.gov.ua/laws/show/z0860-99#Text>.

4. Національне положення (стандарт) бухгалтерського обліку 16 “Витрати”, затверджено наказом Міністерства фінансів України від 31 грудня 1999 р. № 318, зареєстровано в Міністерстві юстиції України 19 січня 2000 р. за

N 27/4248. – Електронний ресурс. – Режим доступу : <https://zakon.rada.gov.ua/laws/show/z0027-00#Text>.

5. План рахунків бухгалтерського обліку активів, капіталу, зобов'язань і господарських операцій підприємств і організацій, затверджено наказом Міністерства фінансів України 30 листопада 1999 р. № 291 (у редакції наказу Міністерства фінансів України 09 грудня 2011 р. № 1591), зареєстровано в Міністерстві юстиції України 28 грудня 2011 р. за № 1557/20295. – Електронний ресурс. – Режим доступу : <https://zakon.rada.gov.ua/laws/show/z1557-11#Text>.

6. Інструкція про застосування Плану рахунків бухгалтерського обліку активів, капіталу, зобов'язань і господарських операцій підприємств і організацій, затверджено наказом Міністерства фінансів України 30 листопада 1999 р. № 291, зареєстровано в Міністерстві юстиції України 21 грудня 1999 р. за № 893/4186. – Електронний ресурс. – Режим доступу : <https://zakon.rada.gov.ua/laws/show/z0893-99#Text>.

7. Clarification of Acceptable Methods of Depreciation and Amortisation. (May 2014). – Електронний ресурс. – Режим доступу : https://www.aasb.gov.au/admin/file/content105/c9/AASB2014-4_BC_05-14.pdf.

ОСОБЛИВОСТІ ПРОЦЕСУ УПРАВЛІННЯ МАЛИМ БІЗНЕСОМ

Тимкович Оксана Ігорівна

к.е.н., доцент

Львівський національний університет імені Івана Франка

Хомик Віталій Миколайович

Фульмес Василь Андрійович

Студенти

Відокремлений структурний підрозділ «Інститут інноваційної освіти
Київського національного університету будівництва і архітектури»

Вступ. Малі підприємства є дещо специфічним суб'єктом управління. Їх ознаками є: малий масштаб діяльності, їхня мобільність, відносно невелика тривалість життя, погана стійкість до впливів навколишнього середовища, відносно високий ризик. Кожна економічна структура, незалежно від розмірів і сфери діяльності, є складною соціально-організаційною та економічно самостійною системою, зі своєю структурою і функціями, у межах якої залежно від потреб економічних завдань виділяються відповідні організаційні елементи та функції. Від того, наскільки ефективно організаційна структура виконує конкретну функцію, залежить можливість швидкого досягнення певних фінансових результатів, а також можливість реалізації стратегії розвитку бізнесу.

Мета роботи. Дослідження особливостей управління малими підприємствами в Україні

Матеріали і методи. Управління малими підприємствами є однією із передумов зростання їх прибутковості. Малі підприємства, які використовують форми і методи управління на основі бізнес-стратегії, є прибутковими.

Наприклад, у США 98% малих підприємств банкрутують через неефективне управління і лише 2% пояснюють причини банкрутства іншими причинами. Україна не є винятком, оскільки менеджмент також є однією зі слабких сторін малого бізнесу. Тому створення та впровадження ефективного управління є провідним завданням розвитку малого бізнесу [1].

Малі підприємства мають ті самі процеси управління, що й великі. Але управління малими підприємствами має свої особливості, які пов'язані з малим масштабом операцій, що призводить до недосконалості організаційної структури та відсутності чіткого розподілу праці. Системи управління малим бізнесом характеризуються гнучкою організаційною структурою, тимчасовим дорученням завдань і робіт підрядникам, переважанням горизонтальних зв'язків, мінімальним використанням формальних правил і процедур, готовністю до змін, груповою динамікою, самоконтролем і контролем з боку співробітництва [2].

Загальними цілями системи управління малим бізнесом є: (рис. 1).



Рис. 1. Загальні цілі системи управління малим бізнесом

Джерело: сформовано автором на основі [2]

Мотивація на малому підприємстві має свої особливості, адже на таких підприємствах, як правило, працюють творчі та ініціативні люди. Дж. Бусек заснував це припущення на дослідженні Д. Макклелланда, який вважав, що люди найбільше усвідомлюють три потреби – владу, успіх і відданість [3].

Більшість малих компаній не мають відділу планування, функції планування виконує менеджер, а тому плани часто не документуються. В результаті персонал може лише здогадуватися про розміри цілей. Це призводить до негативних наслідків: по-перше, щоб бути успішним, кожен співробітник повинен мати чітке уявлення про цілі компанії та свій особистий внесок у їх досягнення. По-друге, керівник не в змозі ефективно виконувати

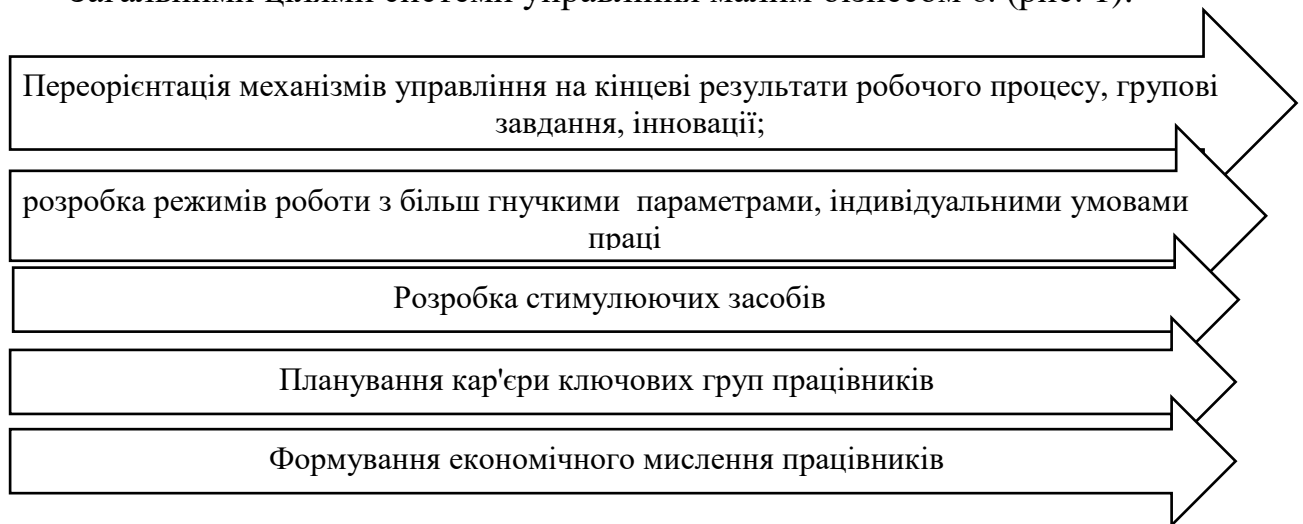
інші управлінські функції.

Особливістю планування в невеликих фірмах є відсутність довгострокових планів.

Для підвищення ефективності управління малим бізнесом доцільно використовувати стратегічні методи управління з урахуванням сегменту діяльності

Для ефективного управління малим підприємством варто враховувати, що здатність до самозбереження та адаптації до зовнішніх змін дозволяє йому функціонувати протягом багатьох років, не боячись «морального зносу», втрати працездатності та банкрутства. Кожна компанія повинна постійно оновлюватися відповідно до вимог ринку, не тільки випускаючи конкурентоспроможну продукцію, але й покращуючи управління.

Оскільки малі підприємства добре усвідомлюють вплив зовнішнього середовища, найважливішим елементом управління є спеціальна стратегія протидії негативному впливу, яка складається з: коригування цілей, корекції системи критеріїв ефективності, обґрунтування та відбору інноваційної діяльності. Це сприятиме постійному вдосконаленню організаційної структури, навчанню персоналу, зниженню ступеня централізації управління.

Варто зробити висновок, що малі підприємства загалом характеризуються тими ж процесами управління, що й великі. Але управління малим бізнесом має такі особливості:

- поєднання функцій власника та управителя.
- відсутність планових відділів у багатьох компаніях означає, що плани не документуються.
- малі підприємства – це адаптивні системи, які характеризуються: гнучкою організаційною структурою, призначенням завдань і робіт підрядникам у часі; децентралізацією повноважень та відповідальності; переважанням горизонтальних зв'язків тощо.
- використання гнучких методів управління;
- перевага вербального спілкування.

Результати та обговорення. Можна зробити наступні висновки:

- при аналізі ефективності та розвитку системи управління малими та середніми підприємствами варто враховувати характер ринку, приналежність до певної галузі, ступінь самостійності.

- основною характеристикою управління малим підприємством є його здатність швидко задовольняти потреби та задовольняти вимоги зовнішнього середовища;

- малі підприємства належать до класу моделей організації, для яких характерний підприємницький стиль діяльності, заснований на концепції організації підприємства;

- для глибшого розуміння специфіки системи управління невеликою компанією слід використовувати концепцію «випереджального потенціалу начальника»;

Висновки. Таким чином, малий та середній бізнес зосереджений на виробництві вузькоспеціалізованої продукції, орієнтуючись на стратегію концентрації, і може зосередити свою діяльність на визначеному регіональному ринку і співпраці із великими компаніями.

СПИСОК ВИКОРИСТАНОЇ ЛІТЕРАТУРИ

1. Тимченко О. І. *Особливості управління малим підприємством*. Diss. 2012.

2. Щегольська М. Н, Цеомашко А. С. Особливості управління малим підприємством URL: https://kneu.edu.ua/ua/confere_nce/conf_social_dev_ukr_12/section4/sarkisian/

3. Ваганов К., Кириченко О. Стратегія розвитку малого та середнього бізнесу в Україні. *Актуальні проблеми економіки*. 2008. №1. С. 103-118.

ТЕОРЕТИКО-МЕТОДИЧНІ ЗАСАДИ ВИКОРИСТАННЯ ПРОЕКТНОГО МЕНЕДЖМЕНТУ В СУЧАСНОМУ БІЗНЕС-СЕРЕДОВИЩІ ПІДПРИЄМСТВА

Тівіков Владислав Васильович

студент

Відокремлений структурний підрозділ

Інститут інноваційної освіти

Київського національного університету

будівництва і архітектури

м. Київ, Україна

Вступ

В умовах сучасного бізнес-середовища, що характеризується високою динамікою, невизначеністю та глобальною конкуренцією, компанії стикаються з безліччю викликів на шляху до досягнення своїх цілей. Успіх будь-якої організації все більше залежить від її здатності ефективно адаптуватися до змін, гнучко реагувати на нові тенденції та оптимально використовувати наявні ресурси. В таких умовах особливого значення набувають інструменти та методи, які дозволяють підвищити ефективність управління, забезпечити чітку координацію дій та мінімізувати ризики. Одним з таких інструментів є проектне управління, яке дозволяє структурувати діяльність, розподілити відповідальність та контролювати виконання завдань для досягнення конкретних результатів. Управління проектами відіграє вирішальну роль у досягненні успіху організації, гарантуючи виконання проектів вчасно, у межах бюджету та на задоволення зацікавлених сторін. Одним із ключових аспектів проектного менеджменту є ефективна комунікація. Керівники проекту повинні вміти чітко повідомляти цілі проекту, часові рамки та очікування членам команди та зацікавленим сторонам. Вони також повинні вміти прислухатися до відгуків, вирішувати проблеми та вносити корективи, якщо це необхідно, щоб продовжувати проект на правильному шляху. Управління проектами також передбачає управління ресурсами. Керівники проекту повинні ефективно

розподіляти ресурси, щоб гарантувати, що проект буде завершено вчасно та в межах бюджету. Вони також повинні вміти адаптуватися до змін ресурсів і пріоритетів у ході проекту. Загалом, управління проектами має важливе значення для досягнення успіху організації, гарантуючи, що проекти виконуються ефективно, результативно та з мінімальним ризиком. Ефективно керуючи проектами, організації можуть досягати своїх цілей, відповідати очікуванням зацікавлених сторін і залишатися конкурентоспроможними в сучасному швидкозмінному бізнес-середовищі.

Актуальність теми

Високий рівень невизначеності, інтенсивна конкуренція та високий рівень динамічної активності є ознаками сучасного корпоративного світу. Кожен день бізнес стикається з новими перешкодами, і він змушений швидко пристосовуватися до нових обставин і шукати інноваційні рішення для досягнення своїх цілей. За наявності цих обставин управління проектами перетворюється з простого корисного інструменту на важливу складову успіху.

Коли ми говоримо про управління проектом, ми маємо на увазі процес застосування знань, навичок, інструментів і методологій у проектній діяльності для досягнення цілей проекту. Він охоплює такі дії, як планування, організація, мотивація та регулювання ресурсів для досягнення конкретних цілей. Конкретні, вимірні, досяжні, релевантні та обмежені в часі результати є характеристиками бізнес-цілей, які є результатами, яких фірма прагне досягти. Збільшення прибутку та зменшення витрат є прикладами фінансових цілей, тоді як збільшення частки ринку та залучення нових клієнтів є прикладами маркетингових цілей, підвищення ефективності виробництва та покращення якості продукції є прикладами операційних цілей, а розширення бізнесу та вихід на нові ринки є прикладами стратегічних цілей. [2]

Матеріали та методи

Для ефективного управління проектами використовуються різні методи, такі як Waterfall (каскадний підхід з послідовним виконанням етапів) та Agile (ітеративний підхід з гнучким реагуванням на зміни). [1]

- Процес виявлення, аналізу та реагування на будь-які ризики, які можуть мати негативний вплив на проект, називається управлінням ризиками.
- Процес планування, організації та регулювання ресурсів проекту (включаючи матеріальні, фінансові та людські ресурси) називається управлінням ресурсами проекту.

Практика забезпечення того, щоб учасники проекту могли ефективно спілкуватися один з одним, називається комунікаційним менеджментом. Техніка аналізу мережевих графіків, відома як метод критичного шляху (CPM), використовується для визначення критичного шляху проекту та оптимізації часу, необхідного для виконання проекту. Успішність проекту залежить від великої кількості аспектів, і управління проектом відіграє важливу роль у координації та контролі цих факторів. Згідно з результатами досліджень, кілька аспектів мають особливо значний вплив на результати проектів. Визначення найважливіших факторів:

- Чітке визначення цілей проекту, обсягу та очікуваних або бажаних результатів.
- Регулярний обмін інформацією, зворотній зв'язок і вирішення конфліктів.
- Вплив ефективної комунікації полягає в тому, що вона виключає можливість непорозумінь, заохочує командну роботу та дає змогу швидко реагувати на зміни.
- Вибір команди, яка володіє необхідними знаннями, навичками та досвідом, є першим кроком у формуванні компетентної команди. Потрібно визначити ролі і завдання. Основою для успішного виконання проекту є персонал, який має знання та ентузіазм щодо своєї роботи.
- Визначення всіх зацікавлених сторін проекту, включаючи клієнтів, спонсорів, користувачів і керівництво, бере участь у процесі залучення зацікавлених сторін. [4]

Управління очікуваннями зацікавлених сторін, які повинні бути поінформовані та залучені до процесу прийняття рішень. Залучення

зацікавлених сторін полягає в тому, що воно гарантує підтримку проекту та сприяє досягненню його цілі. Це включає в себе надання проекту відповідних ресурсів, щоб забезпечити його достатнє забезпечення.

Наявність достатніх ресурсів є ключовим фактором, який визначає, чи буде проект успішно реалізований. У рамках процесу моніторингу та контролю необхідний регулярний моніторинг прогресу проекту, завершення роботи та використання ресурсів. Своєчасне виявлення відхилень від плану та подальша зміна плану. Вплив моніторингу та контролю полягає в тому, що він дозволяє підтримувати проект у межах параметрів плану та гарантувати, що цілі будуть досягнуті.

Уявіть собі складний проект, як будівництво великого житлового комплексу. Щоб все пройшло гладко, менеджер може використати програмне забезпечення для управління проектами, таке як Jira або Asana. Ці програми допомагають планувати завдання, відстежувати прогрес, контролювати бюджет та спілкуватися з командою. А щоб наочно уявити весь процес будівництва в часі, менеджер може звернутися до діаграми Ганта. Ця діаграма дозволяє побачити, які завдання виконуються паралельно, які послідовно, скільки часу займає кожен етап і де можливі затримки. Для визначення найважливіших завдань, від яких залежить загальний успіх проекту, використовуються мережеві графіки. Вони допомагають визначити "критичний шлях" - найкоротший час, за який можна завершити проект. А якщо проект передбачає постійні зміни та вдосконалення, то на допомогу приходить методологія Agile. Вона дозволяє гнучко реагувати на нові вимоги, швидко адаптуватися та постійно вдосконалювати продукт.[3]

Звичайно, не можна забувати про управління ризиками. Менеджер проекту повинен вміти виявляти потенційні проблеми, аналізувати їх та розробляти плани дій на випадок їх виникнення.

Результати та обговорення

Дослідження підтвердило, що в сучасному бізнес-середовищі, де панують невизначеність та інтенсивна конкуренція, управління проектами є важливим

фактором успіху. Компанії, які вміють ефективно планувати, організовувати та контролювати проекти, мають значно більше шансів досягти своїх цілей. Особливо важливою виявилася роль комунікації в управлінні проектами. Результати дослідження показали, що ефективна комунікація між учасниками проекту допомагає уникнути непорозумінь, забезпечує координацію дій та сприяє своєчасному вирішенню проблем. Керівник проекту відіграє ключову роль в цьому процесі. Він повинен не лише чітко формулювати цілі та завдання проекту, але й вміти слухати команду, аналізувати ризики та ефективно розподіляти ресурси. Дослідження також підтвердило важливість чіткого визначення цілей проекту, залучення всіх зацікавлених сторін та регулярного моніторингу прогресу. Всі ці фактори сприяють успішній реалізації проектів та досягненню бізнес-цілей компанії.

Висновки. Отже, Завдяки проектному менеджменту компанії можуть не лише успішно реалізовувати проекти, але й підвищувати свою ефективність, гнучкість та конкурентоспроможність в цілому. Він допомагає створювати якісні продукти та послуги, які відповідають потребам клієнтів та сприяють досягненню стратегічних цілей компанії. В сучасному динамічному світі проектний менеджмент стає все більш важливим для успіху будь-якої організації, незалежно від її розміру та сфери діяльності.

СПИСОК ВИКОРИСТАНИХ ДЖЕРЕЛ

1. Burke, R. (2013). Project Management: Planning and Control Techniques. Chichester, West Sussex, United Kingdom: John Wiley & Sons, Ltd
2. Wysocki, R. K. (2019). Effective Project Management: Traditional, Agile, Extreme. Hoboken, NJ: John Wiley & Sons, Inc.
3. Троцький, В. В. (2019). Управління проектами в будівництві. Львів: Магнолія 2006.
4. Project Management Institute. (2017). A Guide to the Project Management Body of Knowledge (PMBOK® Guide) - Sixth Edition. Newtown Square, PA: Project Management Institute.

КОНВЕРГЕНЦІЯ ТА ДИВЕРГЕНЦІЯ СОЦІАЛЬНО-ЕКОНОМІЧНОЇ СФЕРИ РЕГІОНАЛЬНИХ ІНТЕГРАЦІЙНИХ УГРУПОВАНЬ

Фірсанова В. О.

к.е.н., старший викладач

кафедри міжнародних економічних відносин та логістики
Харківський національний університет імені В. Н. Каразіна
м. Харків, Україна

Вступ. В контексті зростання кількості регіональних інтеграційних угруповань (РТУ) у світі важливою категорією є конвергенція, тобто зближення національних економік, створення більш тісних взаємозв'язків між собою через залучення спільних інвестицій, усунення бар'єрів у міжнародній торгівлі тощо. Проте, якщо країни знаходяться не на однорідному рівні економічного розвитку та мають протиріччя за деякими критеріями, можна стверджувати, що всередині РТУ спостерігається зворотній процес, який називається дивергенцією. Особливо це можна прослідкувати у соціально-економічній сфері розвитку національних економік країн-учасниць РТУ. Тому виникає необхідність у оцінці конвергенції або дивергенції РТУ за допомогою соціально-економічних показників.

Мета роботи. Метою цієї наукової публікації є визначення форм прояву конвергентних та дивергентних процесів у регіональних інтеграційних угрупованнях (РТУ) та розгляд основних соціально-економічних показників, які характеризують їх.

Матеріали та методи. Матеріалами, якими користувалася автор є наукові публікації таких вчених як Газуда Л. М. [1], Джалілов О. О. [2], Якушева О. В. [3].

Результати та обговорення. Враховуючи пріоритетність соціально-економічних чинників впливу на поширення проявів ознак конвергенції між регіонами, доцільно сконцентрувати увагу на проблематиці соціально-економічної конвергенції. На нашу думку, такий процес характеризує зближення параметрів соціально-економічного розвитку, який

запускає усі етапи збалансування сучасних драйверів розбудови економіки [3, с. 148].

Зазвичай конвергенція регіональних інтеграційних угруповань (РТУ) досліджується через макроекономічні показники, такі як ВВП на душу населення, темпи зростання ВВП за рік; частка зовнішнього боргу у ВВП, міграційне сальдо, середньорічний рівень інфляції, зовнішньоторговельний оборот (по відношенню до ВВП); відсоткова частка в світовому експорті; індекс споживчих цін, % до попереднього року та ін. [2].

Проте важливим дослідженням у контексті конвергенції та дивергенції регіональних інтеграційних процесів є соціально-економічна сфера. Тому можна стверджувати, що конвергенція означає не тільки зближення у торговельно-економічній сфері, а й тенденцію до зближення соціально-економічних показників та стандартів життя між країнами-учасницями. Можна виділити основні форми прояву конвергенції у соціально-економічній сфері:

1. Рівень життя та доходів населення: всередині РТУ часто спостерігається тенденція до вирівнювання рівня доходів, що пов'язано з підвищенням мобільності робочої сили, спільними зусиллями у сфері економічної політики на наднаціональному рівні.

2. Охорона здоров'я: зближення соціальних стандартів країн-учасниць у сфері охорони здоров'я.

3. Освіта: вирівнювання освітніх стандартів, акредитація вищих навчальних закладів, визнання дипломів, підвищення доступності освіти для населення.

4. Соціальне забезпечення населення: уніфікація соціальних програм та стандартів, зближення політик у сфері пенсійного забезпечення, соціальних гарантій та допомоги.

У свою чергу, одним із визначенням економічної категорії дивергенції є поглиблення відмінностей між країнами за соціальними показниками у рамках регіональних інтеграційних угруповань (РТУ). Дивергенція також може проявлятися за різними формами:

1. Економічні відмінності: у рамках РТУ відмінності на рівнях економічного розвитку між країнами-учасницями можуть зберігатись або навіть посилюватись через те, що країни мають різні рівні конкурентоспроможності на різних ринках.

2. Відмінності в соціальній політиці: у рамках одного РТУ країни можуть дотримуватись різних соціальних політик, що призводить до дивергенції у показниках рівня життя, зайнятості, охорони здоров'я та освіти. Наприклад, більш розвинені країни мають високі соціальні стандарти, тоді як менш розвинені держави стикаються з великими проблемами у галузі охорони здоров'я, освіти та соціального забезпечення.

3. Культурні відмінності: поглиблення соціальних відмінностей може відбуватися через невідповідність культурних, релігійних чи соціальних цінностей між країнами-членами РТУ.

4. Міграція трудових ресурсів: потоки мігрантів усередині РТУ можуть призводити до соціальних відмінностей, тому що в розвинених країнах можуть спостерігатись вищі соціальні стандарти та витрати на них, тоді як мігранти в свою чергу можуть стикатися з обмеженими правами на соціальне забезпечення.

Прояви форми конвергенції та дивергенції РТУ можна статистично досліджувати через соціально-економічні показники, які представлені на рис. 1. Статистичне дослідження допоможе порівняти їх динаміку серед країн-учасниць та виявити основні причини цих форм та процесів. Також на основі цього можна запропонувати методи усунення дивергентних явищ. Показники конвергенції та дивергенції РТУ можуть доповнюватись новими в залежності від динаміки та причин прояву вищевказаних категорій. ЄС наразі є прикладом високої конвергенції всередині РТУ. Це проявляється через узгодження спільних соціальних стандартів, законів, підвищення рівня життя у країнах після вступу тощо. Проте навіть у ЄС є прояви форм дивергенції, наприклад, відмінності у рівні соціального забезпечення, освіти, медичного обслуговування між старими та новими країнами-учасницями.



Рис. 1. Форми прояву конвергенції та дивергенції соціально-економічної сфери регіональних інтеграційних угруповань (РТУ).

[Розроблено автором]

Висновки. Протилежні за своєю суттю процеси конвергенції та дивергенції спостерігаються у регіональних інтеграційних угрупованнях (РТУ) за різними формами у соціально-економічній сфері національних економік країн-учасниць. В середині РТУ країни-учасниці намагаються йти на зближення через торговельні, економічні та соціальні зв'язки. Це означає, що конвергенція є пріоритетною для урядів держав. Проте через розбіжності у соціально-економічній сфері може виникати дивергенція, яка потребує вирішення для успішного розвитку інтеграційного формування. Форми прояву конвергенції та дивергенції можна проаналізувати за різними соціально-економічними показниками.

СПИСОК ЛІТЕРАТУРИ:

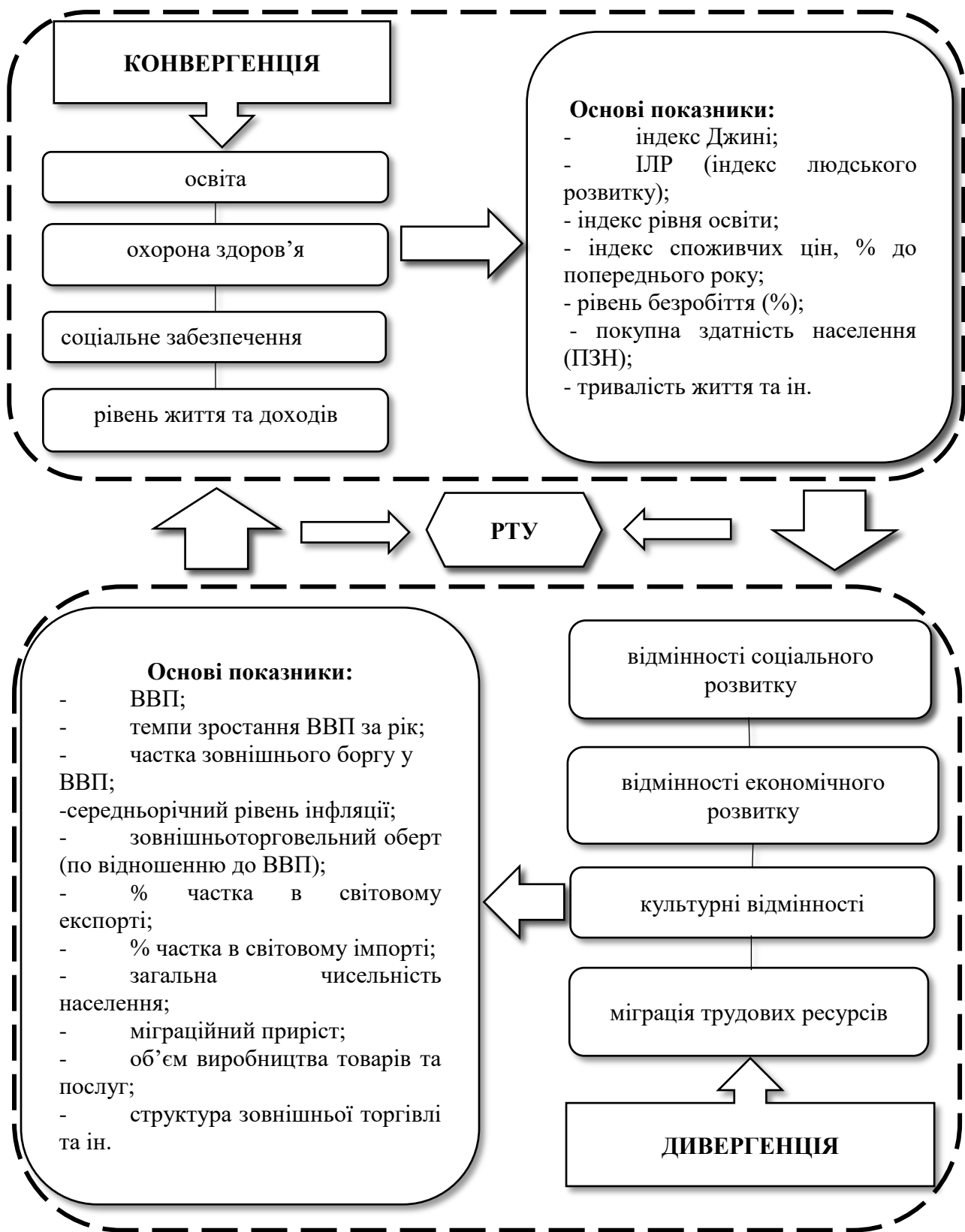
1. Газуда Л. М. *Управління конвергенційно-інтеграційними процесами сільських прикордонних територій: теорія, методологія, практика. Монографія.* Ужгород 2015. 181 с. URL: <https://dspace.uzhnu.edu.ua/jspui/bitstream/lib/16044/1/%D0%A3%D0%9F%D0%A0%D0%90%D0%92%D0%9B%D0%86%D0%9D%D0%9D%D0%AF%20%D0%9A%D0%9E%D0%9D%D0%92%D0%95%D0%A0%D0%93%D0%95%D0%9D%D0%A6%D0%86%D0%99%D0%9D%D0%9E-%D0%86%D0%9D%D0%A2%D0%95%D0%93%D0%A0%D0%90%D0%A6%D0%86%D0%99%D0%9D%D0%98%D0%9C%D0%98%20%D0%9F%D0%A0%D0%9E%D0%A6%D0%95%D0%A1%D0%90%D0%9C%D0%98.pdf>
2. Джалілов О. О. Економічна конвергенція як показник інтегрованості країн. *Вісник соціально-економічних досліджень, 2013 рік, випуск 3 (50), ч. 2* – с. 132-139 – URL: <https://core.ac.uk/download/pdf/147038358.pdf>
3. Якушева О. В. Регіональний аспект поширення процесів конвергенції: чинники та структурні ознаки. *Економіка і організація управління.* 2023. № 1 (49). – С.143-153. DOI: <https://doi.org/10.31558/2307-2318.2023.1.14>

ВДОСКОНАЛЕННЯ МЕДИЧНОЇ СИСТЕМИ В СУЧАСНИХ УМОВАХ

Хмара Сергій Віталійович

магістр

ПВНЗ «Європейський університет»

м. Київ, Україна

Вступ: Вдосконалення медичної системи в сучасних умовах відіграє ключову роль у забезпеченні ефективного функціонування охорони здоров'я, підвищенні якості медичних послуг і забезпеченні доступу до них для населення.

Глобальні виклики, такі як пандемії, військовий стан, зростання хронічних захворювань і фінансові обмеження, вимагають від медичних установ адаптації до нових реалій. Стає необхідність в пошуку інноваційних підходів до управління медичними закладами, оптимізації організаційних процесів і забезпечення високої якості обслуговування пацієнтів. Ми розглянемо основні напрямки вдосконалення медичної системи в сучасних умовах та можливості інтеграції інноваційних рішень для підвищення якості медичних послуг та оптимізації ресурсів.

Ключові слова: Медична система, вдосконалення, управління, інновації, кадровий потенціал, інформаційні технології.

Мета роботи. Метою даної роботи є визначення заходів вдосконалення медичної системи з урахуванням сучасних соціально-економічних умов, впровадження інноваційних технологій та стратегій управління для підвищення ефективності роботи медичних закладів і якості надання медичних послуг.

Матеріали та методи. У процесі дослідження використовувались як теоретичні, так і практичні джерела. До теоретичних матеріалів належать наукові статті, книги та звіти місцевих медичних закладів. Практичні матеріали включають порівняльний аналіз, моделювання, експертне оцінювання, економіко-статистичні методи, методи SWOT-аналізу.

Результати дослідження. Під час дослідження було встановлено, що для вдосконалення медичної системи в сучасних умовах можна запропонувати ряд заходів, спрямованих на оптимізацію управлінських процесів, підвищення ефективності використання ресурсів, впровадження інноваційних технологій, розвиток кадрового потенціалу, удосконалення фінансування та модернізацію інфраструктури.

У таблиці нижче наведено основні заходи, щодо вдосконалення медичної системи в сучасних умовах.

Таблиця 1.

Заходи, щодо вдосконалення медичної системи в сучасних умовах

№	Напрямки вдосконалення	Заходи, які призведуть до вдосконалення
1	Оптимізація управління	<ul style="list-style-type: none"> • Впровадження сучасних інформаційних систем управління (eHealth, ERP-системи). • Децентралізація прийняття рішень для підвищення оперативності. • Впровадження механізмів моніторингу та оцінки ефективності роботи закладів.
2	Розвиток людського капіталу	<ul style="list-style-type: none"> • Підвищення кваліфікації медичного персоналу через програми навчання та обміну досвідом. • Розробка мотиваційних програм для залучення та утримання кадрів (покращення умов праці, конкурентні зарплати). • Створення умов для психологічної підтримки медичних працівників.
3	Цифровізація медичної системи	<ul style="list-style-type: none"> • Вдосконалення електронних медичних записів для спрощення доступу до даних пацієнтів. • Розширення використання телемедицини для надання консультацій у віддалених регіонах. • Впровадження аналітичних систем для прогнозування потреб у медичних ресурсах.
4	Фінансування та інфраструктура	<ul style="list-style-type: none"> • Оптимізація фінансування через залучення додаткових джерел: приватні інвестиції, гранти, міжнародні проекти. • Реконструкція та модернізація закладів охорони здоров'я. • Забезпечення медичних закладів сучасним обладнанням та засобами діагностики.
5	Посилення	<ul style="list-style-type: none"> • Впровадження програм профілактики

	профілактики та громадського здоров'я	захворювань, вакцинації та здорового способу життя. <ul style="list-style-type: none"> • Освітні кампанії для підвищення обізнаності населення щодо здоров'я. • Активізація роботи центрів громадського здоров'я.
6	Юридична та нормативна підтримка	<ul style="list-style-type: none"> • Удосконалення нормативно-правової бази в сфері охорони здоров'я. • Розробка стандартів якості медичних послуг і механізмів їх дотримання. • Створення прозорих механізмів ліцензування та акредитації медичних закладів.
7	Підготовка до кризових ситуацій	<ul style="list-style-type: none"> • Створення стратегічних запасів медичних ресурсів. • Розробка планів реагування на надзвичайні ситуації (епідемії, війна, природні катаклізми). • Розширення мобільних медичних команд для роботи в зонах криз.
8	Залучення пацієнтів до управління здоров'ям	<ul style="list-style-type: none"> • Розробка системи зворотного зв'язку з пацієнтами для підвищення якості послуг. • Стимулювання пацієнтів до участі в програмах профілактики та раннього діагностування. • Розширення доступу до медичних послуг через субсидії або пільгове страхування.

Джерело: складено автором

Результати дослідження: Таким чином адаптація медичної системи до сучасних умов потребує системних змін на рівні управління, фінансування та організації медичних послуг. Вдосконалення управлінських процесів, впровадження інновацій та розвиток кадрового потенціалу є ключовими елементами, що сприяють підвищенню ефективності медичної системи. Стратегічний підхід до реформування та інтеграція сучасних технологій дозволяють забезпечити стійкість і якість медичних послуг у довгостроковій перспективі.

Висновки: Таким чином, вдосконалення медичної системи залежить від комплексного підходу, що враховує інноваційні технології, стратегічне управління та соціально-економічні реалії. Основними чинниками є:

1. Ефективне управління ресурсами, яке передбачає оптимізацію

фінансів, кадрових ресурсів і матеріально-технічного забезпечення.

2. Інтеграція сучасних технологій, зокрема цифрових інструментів, що спрощують доступ до медичних даних і покращують управління процесами.

3. Розвиток кадрового потенціалу через підвищення кваліфікації персоналу, створення умов для професійного зростання та мотивації працівників.

4. Підготовка до кризових ситуацій, таких як епідемії чи надзвичайні обставини, що потребують швидкої адаптації системи.

5. Покращення доступу до медичних послуг через фінансові субсидії, телемедицину та профілактичні програми.

Ці аспекти дозволяють створити більш стійку, ефективну та пацієнтоорієнтовану медичну систему, яка здатна відповідати викликам сучасного світу.

СПИСОК ЛІТЕРАТУРИ

1. Хміль Ф. І. *Основи менеджменту: Підручник*. – Київ: Академвидав, 2007. – 576 с.

2. Герасимчук В. Г. *Менеджмент в охороні здоров'я*. – Київ: ЦУЛ, 2015.

3. Климова А. І. "Впровадження інновацій в управлінні медичними закладами в Україні". // *Економіка та управління в медицині*, 2020.

4. Сидоренко О. П. "Гнучкі моделі управління в умовах кризових ситуацій". // *Менеджмент XXI століття*, 2021.

5. Закон України "Про державні фінансові гарантії медичного обслуговування населення" від 19.10.2017 №2168-VIII.

6. Наказ МОЗ України "Про затвердження стандартів надання медичної допомоги" №1422 від 29.12.2021.

7. Звіт Міністерства охорони здоров'я України про стан реформування медичної галузі за 2023 рік.

8. ВООЗ. *Оцінка систем охорони здоров'я: рекомендації для України*. – Женева, 2022.

9. Офіційний сайт Міністерства охорони здоров'я України:
moz.gov.ua.

10. Аналітичні матеріали щодо реформ у медичній сфері:
healthreform.gov.ua.

УПРАВЛІННЯ КОМЕРЦІЙНОЮ ДІЯЛЬНІСТЮ ПІДПРИЄМСТВА

Хмурковський Геннадій

к.е.н., доцент кафедри комерційної діяльності та логістики
КНЕУ ім. Вадима Гетьмана, Україна

Ліхачов Дмитро

здобувач другого (магістерського)
рівня вищої освіти освітньо-професійна програма/спеціалізація
«Комерційна діяльність і логістика» КНЕУ
імені Вадима Гетьмана, Україна

Анотація. У сучасному динамічному та висококонкурентному бізнес-середовищі ефективне управління комерційною діяльністю відіграє ключову роль у забезпеченні зростання та прибутковості підприємства. Дослідження зосереджене на механізмах управління комерційною діяльністю на прикладі ПАТ «Укрнафта». Аналізуючи сучасні тенденції, діагностуючи діяльність підприємства та пропонуючи інноваційні рішення, робота спрямована на підвищення ефективності бізнес-процесів та конкурентоспроможності на глобальному ринку.

Актуальність дослідження.

Зростаюча складність комерційної діяльності, викликана технологічним розвитком та процесами глобалізації, вимагає від підприємств адаптації до швидких змін ринку. ПАТ «Укрнафта» є прикладом того, як стратегічне управління може вирішувати виклики та використовувати можливості в українській нафтогазовій галузі. Дослідження підкреслює важливість узгодження бізнес-процесів із сучасними вимогами ринку для досягнення сталого розвитку [1].

Мета та завдання дослідження.

Метою дослідження є розробка стратегій для вдосконалення управління комерційною діяльністю ПАТ «Укрнафта». Основні завдання дослідження включають:

1. Аналіз сучасних підходів до управління комерційною діяльністю.

2. Проведення комплексної діагностики ринкових позицій, асортименту продукції та конкурентного середовища підприємства.

3. Розробка рекомендацій для підвищення ефективності комерційних процесів.

Методологія дослідження.

Робота використовує комбінацію емпіричних та теоретичних методів, зокрема порівняльний аналіз, діагностику ринку та сценарне планування. Такі підходи дозволяють детально оцінити внутрішні та зовнішні фактори, що впливають на успішність комерційної діяльності.

Результати та рекомендації.

1. Аналіз поточного стану.

У процесі діагностики діяльності ПАТ «Укрнафта» було встановлено, що підприємство стикається з рядом викликів, пов'язаних з адаптацією до сучасних ринкових умов. Серед ключових проблем виділено низьку конкурентоспроможність окремих продуктів через обмеження асортименту, недостатню інтеграцію інноваційних технологій у процес управління та повільну реакцію на зміни в споживчих уподобаннях. Виявлено також обмеженість використання сучасних цифрових інструментів для аналізу ринку та управління ланцюгами постачання, що впливає на загальну ефективність комерційної діяльності. Фінансова звітність ПАТ «Укрнафта» за 2023 рік свідчить про зростання доходів на 18% порівняно з 2022 роком завдяки вдосконаленню ланцюгів постачання та інтеграції автоматизованих рішень [2]. Однак, проблеми з обмеженим асортиментом і застарілою логістикою знижують конкурентоспроможність [3].

2. Інноваційні рішення.

На основі проведеного аналізу запропоновано комплекс заходів для вдосконалення управління комерційною діяльністю. Основні рекомендації включають:

- Інтеграція CRM-систем: впровадження сучасних систем управління взаємовідносинами з клієнтами дозволить автоматизувати процеси обробки

замовлень, аналізу клієнтських потреб і створення персоналізованих пропозицій. Це сприятиме підвищенню лояльності клієнтів і збільшенню продажів.

- Оптимізація ланцюгів постачання: використання цифрових інструментів для управління запасами, логістикою та прогнозування попиту. Наприклад, застосування штучного інтелекту для аналізу ринкових тенденцій допоможе скоротити витрати на зберігання та транспортування продукції.

- Динамічне ціноутворення: розробка моделей ціноутворення, що враховують сезонні коливання, попит і конкурентну ситуацію. Це дозволить підприємству зберегти конкурентоспроможність і максимізувати прибуток.

- Розширення асортименту продукції: введення нових видів продуктів, орієнтованих на сучасні потреби ринку, зокрема екологічно чистої та енергоефективної продукції[4].

3. Економічна доцільність.

Проведений аналіз економічної ефективності підтвердив, що реалізація запропонованих заходів забезпечить позитивний вплив на фінансові показники підприємства. Очікується зростання доходів на 15–20% упродовж першого року впровадження за рахунок зростання обсягів продажів і зниження операційних витрат. Інвестиції в CRM-систему окупляться протягом 1,5 років завдяки оптимізації процесів управління клієнтськими відносинами. Крім того, динамічне ціноутворення дозволить знизити цінові ризики на нестабільних ринках.

4. Довгострокові перспективи.

Впровадження інноваційних підходів та рекомендацій сприятиме не лише підвищенню операційної ефективності, а й формуванню стійких конкурентних переваг. Це дозволить ПАТ «Укрнафта» зайняти провідну позицію в галузі, розширити свою присутність на внутрішньому ринку та підготуватися до виходу на зовнішні ринки.

Висновок.

Дослідження підкреслює необхідність застосування адаптивних стратегій

управління комерційною діяльністю для успішного функціонування підприємств у мінливих ринкових умовах. Реалізація запропонованих рекомендацій дозволить ПАТ «Укрнафта» підвищити операційну ефективність та зберегти провідну позицію в галузі.

ЛІТЕРАТУРА

1. Вихровська Ю. Євроінтеграція та нафтогазова промисловість України: нові перспективи. Портал LIGA ZAKON. 2023. URL: <https://biz.ligazakon.net/analytics> (дата звернення: 27.11.2024).
2. ПАТ «Укрнафта». Фінансова звітність за 2023 рік. URL: clarity-project.info (дата звернення: 27.11.2024).
3. Гордієнко О. Інновації в управлінні ланцюгами постачання. Кваліфікаційна робота. 2023.
4. Даценко І. Інноваційні досягнення цифрових технологій у галузі. Рига: Baltija Publishing. 2024.

КОНКУРЕНТНІ ПЕРЕВАГИ МІЖНАРОДНИХ ІНВЕСТИЦІЙНИХ УГОД ЯК ІНСТРУМЕНТУ ФІНАНСОВОЇ ДИПЛОМАТІЇ ДЕРЖАВ

Хоманець Володимир Анатолійович,
к.е.н., Київський національний
економічний університет імені Вадима Гетьмана
м. Київ, Україна

Вступ. У сучасному арсеналі інструментів фінансової дипломатії, спрямованих на реалізацію державами національних економічних інтересів на глобальних ринках, чільне місце посідають міжнародні інвестиційні угоди, що включають двосторонні інвестиційні угоди (*англ. – bilateral investment treaties-BITs*) та торговельні угоди з інвестиційними положеннями (*англ. – treaties with investment provisions – TIPs*). Вони являють собою загальноприйняті у дипломатичній фінансовій практиці міжнародно-правові інструменти державного захисту розміщеного за кордоном капіталу з чітким унормуванням у них зобов'язань держав щодо конкурентного поведіння з іноземними інвесторами та механізмів врегулювання усіх можливих спорів у сфері транскордонного руху інвестиційного капіталу.

Мета роботи. Метою роботи є розкриття сутності та ключових конкурентних переваг міжнародних інвестиційних угод у реалізації державами заходів фінансової дипломатії з метою реалізації національних економічних інтересів на глобальних ринках.

Матеріали і методи. Дослідження базується на використанні автором наукового принципу єдності теорії і практики, загальнонаукових концептуальних засад і фундаментальних положень теорії міжнародної економіки, а також аналізу сучасної міжнародної практики використання країнами міжнародних інвестиційних угод в якості дієвого інструменту фінансової дипломатії.

Результати та обговорення. Міжнародні інвестиційні угоди та торговельні угоди з інвестиційними положеннями, історія укладення яких

охоплює понад шістдесятирічний період часу, зорієнтовані, головним чином, на забезпечення міжнародно-правового захисту іноземного інвестиційного капіталу від некомерційних ризиків [8, с. 124]. Про сучасні масштаби поширення міжнародних інвестиційних угод в якості інструменту фінансової дипломатії свідчить, зокрема, той факт, що станом на тепер у світі чинними є майже 2,7 тис двосторонніх інвестиційних угод та угод про вільну торгівлю, котрі містять інвестиційні розділи. Як показують дані, подані на рис. 1, «сплеск» їх укладення припав на 1993-2001 рр. (200-220 угод щорічно) і був пов'язаний з руйнуванням соціалістичної системи господарювання, а відтак-активним включенням постсоціалістичних держав у процеси транскордонного руху фінансового капіталу.



Рис. 1. Загальна кількість щорічно укладених міжнародних інвестиційних угод у період 1980-2019 рр.

Джерело: побудовано автором за даними [2, с. 11].

В якості прикладу наведемо, зокрема, двосторонню інвестиційну угоду

між Німеччиною і Пакистаном (1959 р.) [4, с. 410]; між Німеччиною і Марокко, Німеччиною і Тунісом, Німеччиною і Грецією (1961 р.); між Єгиптом і Кувейтом (1966 р.); між Францією і Югославією (1974 р.) тощо. Наприклад, станом на тепер держави Африки уклали майже 750 двосторонніх інвестиційних угод, з яких біля 490 набули чинності. Тільки у період 2017-2020 рр. держави даного регіону уклали такі ВІТs: між Японією і Марокко, між Бразилією і Марокко, між Буркіна-Фасо і Туреччиною, між Кабо-Верде і Угорщиною, між Республікою Конго і Марокко, між Бразилією й Ефіопією, між Малі й Об'єднаними Арабськими Еміратами, між Малі і Туреччиною [3]. Завдяки зазначеним угодам західні інвестори отримали з боку приймаючих держав стійкі гарантії захисту прав власності навіть попри те, що ключові їх положення і так були законодавчо унормовані у національному законодавстві. У результаті іноземні інвестори опинились у більш передбачуваному і безпечному економічному становищі відносно місцевих компаній, економічні інтереси й інвестиційні права яких зазвичай нехтувались у разі зміни у приймаючих країнах політичних режимів [1, с. 38].

Не випадково, головним механізмом фінансової дипломатії держав є на сьогодні встановлення транспарентних і зрозумілих умов іноземного інвестування їх національних економік, здатних забезпечити не тільки сприятливий інвестиційний клімат, але й усунення будь-яких неконкурентних дій приймаючих держав відносно іноземних інвесторів. Йдеться насамперед про застосування національного режиму (*англ. – national treatment – NT*), режиму найбільш сприятливої нації (*англ. – most favored nation – MFN*) та умов для застосування до інвесторів справедливого та рівного ставлення (*англ. – fair and equitable treatment – FET*); дотримання вимог недискримінації і справедливого поводження; забезпечення повного захисту і безпеки інвестиційного капіталу; заборони незаконного відчуження та застосування необґрунтованих, арбітражних та дискримінаційних заходів; гарантування вільного транскордонного переказу коштів, пов'язаних з інвестиціями та ін.

Так, біля 90% усіх укладених на сьогодні двосторонніх договорів про

взаємний захист інвестицій надають право іноземним інвесторам пред'являти міжнародні позови щодо компенсації збитків проти приймаючих держав за порушення їх прав, викладених у подібного роду угодах. При цьому вони містять норми щодо проведення сторонами переговорів у випадку виникнення інвестиційних спорів [5, с. 17] як передумови їх звернення до незалежного арбітражного суду на предмет відшкодування завданих інвестору грошових збитків. Варто нагадати, що відведений для переговорів часовий проміжок (*англ. – cooling off period*) у більшості випадків становить 6 місяців [7, с. 165-166] з можливістю його варіювання на період від 3 до 18 місяців [6, с. 10].

Висновки. Узагальнюючи вищенаведене, слід відзначити, що головні конкурентні переваги міжнародних інвестиційних угод як інструменту фінансової дипломатії держав полягають не тільки у гарантуванні ними стабільного режиму роботи іноземних інвесторів, але й наданні останнім широкого спектру інвестиційних стимулів. Завдяки цьому міжнародні інвестиційні угоди забезпечують глибоку конвергенцію корпоративних інтересів іноземних капіталовкладників та національних інтересів приймаючих держав, а отже – є потужною рушійною силою нарощування ринкових позицій їх економічних суб'єктів на глобальних ринках.

СПИСОК ВИКОРИСТАНИХ ДЖЕРЕЛ:

1. Beer S., Loerprick J. Too high a price? Tax treaties with investment hubs in Sub-Saharan Africa. *International Tax and Public Finance*. 2020. P. 1-41.
2. Handbook on Obligations in International Investment Treaties. APEC Committee on Trade and Investment (CTI), 2020. URL: https://uncitral.un.org/sites/uncitral.un.org/files/media-documents/uncitral/en/apec_handbook_on_obligations_in_iit.pdf
3. Htwe N. N., Lim S., Kakinaka M. The coevolution of trade agreements and investment treaties: Some evidence from network analysis. *Social Networks*. 2020. Vol. 61. P. 34-52.
4. Jung H. J., Kim E. M. International treaties and foreign direct

investment: an empirical analysis of effects of bilateral investment treaties on South Korea's FDI. *Journal of the Asia Pacific Economy*. 2020. Vol. 25. I. 3. P. 402-417.

5. Pohl J., Mashigo K., Nohen A. *Dispute Settlement Provisions in International Investment Agreements: A Large Sample Survey*. OECD. 2012. URL: https://www.oecd.org/daf/inv/investment-policy/WP-2012_2.pdf

6. Possible reform of Investor-State dispute settlement (ISDS) – Dispute prevention and mitigation – Means of alternative dispute resolution. URL: <https://undocs.org/en/A/CN.9/WG.III/WP.190>

7. Salacuse J. W. *Is There a Better Way? Alternative Methods of Treaty Based Investor-State Dispute Resolution*. *Fordham International Law Journal*. 2007. Vol. 31. Issue 1. Article 6. P. 138-185.

8. Товкун І. М. Міжнародні засоби захисту іноземних інвестицій. *Право та інновації*. 2014. №4 (8). С. 124-131.

ПЕРСПЕКТИВИ РОЗВИТКУ ГОТЕЛЬНИХ ПІДПРИЄМСТВ В УМОВАХ СУЧАСНИХ ВИКЛИКІВ ВОЄННОГО ЧАСУ

Шаповаленко Денис Олександрович

к.е.н., доцент

Гончар Катерина Максимівна

здобувач освіти

Орищина Софія Володимирівна

здобувач освіти

ХНУМГ ім. О. М. Бекетова

м. Харків, Україна

Вступ. Незважаючи на те, що туристична сфера продемонструвала стійкість у відповідь на такі виклики як, пандемія Covid–19 та повномасштабна війна з Росією, що суттєво вплинули на туристичну галузь України, питання пошуку нових форматів розвитку готельних підприємств залишається відкритим. Зіткнувшись з надзвичайними обставинами в останні роки, представники сфери гостинності прагнуть, подолати існуючі виклики та знайти шляхи до нового зростання.

Ціль роботи. Оцінка перспектив розвитку готельних підприємств в умовах сучасних викликів воєнного часу та формування нових форматів надання туристичних послуг у сфері туризму.

Матеріали та методи. У статті використано методи аналізу і синтезу для дослідження впливу сучасних викликів воєнного часу на розвиток готельних підприємств, а також порівняльний аналіз статистичних даних щодо попиту на послуги готелів у регіонах, залучених у військові дії. Матеріалами слугували звіти профільних асоціацій, дані Державної служби статистики України та результати опитувань представників готельного бізнесу.

Результати та обговорення. Негативний вплив від військових дій відчула не лише наша країна, а й увесь європейський туристичний ринок. Зокрема, війна спричинила стрімке зростання цін на паливо та логістичні послуги, що негайно вплинуло на цінові стратегії авіакомпаній та

туроператорів. Подорожі всередині регіону опинилися під загрозою, а настрої європейських мандрівників зазнали значного впливу. З даними Всесвітньої туристичної організації спостерігається значне зменшення кількості авіарейсів, зокрема: Молдова втратила 69% рейсів, Словенія – 42%, Латвія – 38%, Фінляндія – 36%, Чехія – 35% [1]. Варто зазначити, що через війну в Україні світова економіка втратила приблизно 14 мільярдів доларів у туристичному секторі. У 2022 році внутрішні надходження до державного бюджету України скоротилися більш ніж на третину. Туристичні бази, дитячі табори, кемпінги (на 57%), туроператори (на 35%) та турагентства (на 27%) відчували зниження грошових надходжень [2]. Тим часом пансіонати та готелі продемонстрували зростання на 46%, оскільки вони стали тимчасовим притулком для внутрішньо переміщених осіб. За останніми даними, туристичний сектор в Україні скоротився на третину порівняно з довоєнними роками. Податкові надходження зменшилися на 29% у перші місяці 2023 року, а кількість туристичних компаній скоротилася на 34% [2]. Кількість іноземних відвідувачів, які приїжджають в Україну, зменшилася вдвічі. Ці візити тепер мають зовсім інший характер – це не туристи, а чиновники, представники міжнародних організацій, волонтери, журналісти, люди, які приїжджають до нас з місією надання допомоги. Понад 99 туристичних об'єктів постраждали від ворожих обстрілів. І це лише відома частина, оскільки в деяких районах досі неможливо оцінити масштаби збитків. Серед регіонів, які найбільше постраждали від війни: Донецька, Херсонська, Харківська та Київська області [3]. Українські туроператори та внутрішні мандрівники також повинні пристосуватися до нових реалій воєнного стану. Державне агентство розвитку туризму оновило та опублікувало рекомендації, яких слід дотримуватися під час внутрішніх подорожей. Зокрема, важливо знати місця розташування укриттів, враховувати комендантську годину та бути готовими до унікальних умов у різних регіонах країни.

Зміни в туристичній галузі, спричинені війною, вимагають від професіоналів не лише адаптивності, а й нового підходу до безпеки та комфорту клієнтів. Вони змушені удосконалювати свої бізнес-моделі та

розробляти нові пропозиції, які відповідають поточним умовам. Саме таким перспективним напрямом розвитку туристичної галузі є створення мережі апарт-готелів, які набувають все більшої популярності через їхню здатність поєднувати комфорт тривалого проживання з готельним сервісом. Апарт-готелі (або апарт-готелі) – це тип готельного закладу, який поєднує в собі елементи готелю та орендованих квартир. В апарт-готелях номери облаштовані як окремі квартири або студії з кухнею, кухонним приладдям, пральною машиною та іншими зручностями для тривалого проживання. Це надає гостям можливість відчувати себе як вдома, зберігаючи при цьому переваги готельного сервісу, такі як щоденне прибирання, рецепція та інші послуги. Апарт-готелі часто обирають для довготривалих подорожей, відряджень або сімейного відпочинку, оскільки вони забезпечують більше простору та можливість готувати їжу самостійно. Іще однією перевагою даного формату є можливість популяризації місцевої культури та традицій, оскільки сьогодні готелі пропонують не тільки місце для ночівлі зі сніданком. В першу чергу, це можливість для гостей інтегруватися в місцеву атмосферу, традиції та спосіб життя, притаманний лише цьому регіону. Включаючи елементи в дизайн інтер'єру, створюючи страви в ресторанах, а також за допомогою розважальних заходів або атракцій, власники апарт-готелів можуть закохати туристів в українську культуру, привернути увагу іноземних туристів.

Висновки.

Саме тому, апарт-готелі є привабливим варіантом для розвитку туристичної індустрії, оскільки вони задовольняють попит на більш гнучкі та комфортні умови проживання.

Вони забезпечують баланс між домашніми зручностями та якісним готельним сервісом, що робить їх ідеальним вибором для довготривалих відряджень, сімейного відпочинку та індивідуальних подорожей. Це сприяє зростанню популярності апарт-готелів серед туристів, а також розширює можливості для інвесторів у сфері гостинності.

СПИСОК ВИКОРИСТАНИХ ДЖЕРЕЛ

1. Всесвітня туристська організація (ЮНВТО) URL: <https://www.unwto.org/tourism-data/un-tourism-tourism-dashboard>
2. Держстат України Туризм в Україні URL: https://ukrstat.gov.ua/operativ/menu/menu_u/tur.htm
3. Загальна сума збитків, завдана інфраструктурі України URL: <https://kse.ua/ua/about-the-school/news/zagalna-suma-zbitkiv-zavdana-infrastrukturi-ukrayini-zrosla-do-mayzhe-155-mlrd-otsinka-kse-institute-stanom-na-sichen-2024-roku/>

АНТИКРИЗОВЕ ПУБЛІЧНЕ УПРАВЛІННЯ В УКРАЇНІ: ВИКЛИКИ, МОЖЛИВОСТІ ТА ПЕРСПЕКТИВИ РОЗВИТКУ

Шашко Вікторія Олександрівна,

кандидат економічних наук, доцент кафедри менеджменту

Ковальов Олександр Олегович,

Шашко Максим Дмитрович,

здобувачі магістерського рівня вищої освіти

Донбаська державна машинобудівна академія,

м. Краматорськ-Тернопіль, Україна

Вступ. / Introductions. Сучасний розвиток України супроводжується численними викликами, що обумовлені військовими діями, економічними потрясіннями, наслідками пандемії COVID-19, енергетичною кризою та соціальною нестабільністю. Ці обставини вимагають переосмислення підходів до публічного управління та розробки ефективних антикризових механізмів, здатних забезпечити стабільність державних інституцій і створити умови для подальшого відновлення країни. В умовах реформи децентралізації та прагнення України до європейської інтеграції особливого значення набувають моделі управління, що орієнтовані на швидке реагування, запобігання кризам та мінімізацію їх наслідків.

Мета роботи. / Aim. Метою статті є аналіз сутності та актуальності антикризового публічного управління в Україні, визначення основних чинників його ефективності та розробка рекомендацій щодо вдосконалення системи управління кризами в умовах сучасних викликів.

Матеріали та методи./Materials and methods. У дослідженні використано комплексний підхід, що включає такі методи: Системний аналіз-для вивчення структури антикризового управління та його складових. Порівняльний аналіз – для дослідження міжнародного досвіду управління кризами та його адаптації до українських реалій. Індуктивний метод – для узагальнення факторів, які впливають на ефективність антикризового управління. Метод кейс-стаді – для аналізу реальних кризових ситуацій в

Україні та оцінки ефективності застосованих управлінських рішень.

Актуальність антикризового публічного управління визначається наступними ключовими чинниками:

1) Небезпека для державного управління: кризові ситуації посилюють ризики дестабілізації інституцій, порушення функціонування органів влади та втрати довіри громадян. Впровадження антикризових підходів дозволяє забезпечити безперервність публічного управління навіть в умовах екстремальних викликів.

2) Децентралізація управління: в Україні триває реформа децентралізації, яка змінює структуру управління. В цих умовах ефективна координація між різними рівнями влади є критичною для швидкого й результативного реагування на кризи.

3) Міжнародні зобов'язання: Україна прагне інтеграції в європейський простір і впровадження стандартів ЄС, що включають стійкість до криз та управління ризиками. Аналіз кращих світових практик може слугувати основою для побудови дієвих антикризових стратегій.

4) Соціально-економічні наслідки: кризи негативно впливають на добробут населення, рівень зайнятості, доступ до основних послуг, таких як медицина та освіта. Антикризове управління допомагає зменшити ці наслідки та створити основу для відновлення.

5) Військовий стан та безпека: в умовах триваючої військової агресії антикризове управління є не лише інструментом реагування, але й стратегічним напрямом забезпечення національної безпеки.

Отже антикризове публічне управління є необхідним для формування ефективної державної політики, здатної забезпечити стійкість державних інститутів, збереження соціальної стабільності та створення умов для посткризового відновлення України.

Термін «криза» походить від грецького слова «crisis», яке означає «вирок щодо певного питання або рішення в сумнівній ситуації». Також це слово може тлумачитися як «вихід» або «вирішення конфлікту» [1]. У загальному вигляді

для кризової ситуації характерні такі ознаки: загроза ключовим цілям і цінностям; раптовість для керівників, відповідальних за подолання кризи; гострий дефіцит часу для прийняття рішень і реагування [2].

Криза є ситуативною характеристикою функціонування будь-якої системи та наслідком невизначеності у її зовнішньому або внутрішньому середовищі. Основними джерелами кризових ситуацій є зовнішні та внутрішні фактори.

Хоча поняття антикризового управління виникло відносно недавно, його зміст охоплює широкий спектр діяльності: від вирішення глобальних проблем сучасності до подолання поточних кризових ситуацій, спричинених порушеннями стратегій і тактик. Антикризове управління є комплексною системою, яка спрямована на: запобігання та усунення несприятливих явищ; використання сучасного управлінського потенціалу; розробку і впровадження стратегічних програм для подолання тимчасових труднощів; збереження та посилення ринкових позицій за будь-яких умов, спираючись на внутрішні ресурси [3].

В публічному секторі антикризове управління представляє собою багатогранну діяльність місцевих органів влади та самоврядування, яка включає: передбачення і запобігання кризам; подолання кризових ситуацій на відповідних територіях; ліквідацію їхніх наслідків із мінімізацією втрат; створення умов для подальшого розвитку. Ефективність такого управління досягається завдяки проактивній моделі, що передбачає превентивні дії та застосування антиципативного (профілактичного) менеджменту [4].

Антикризове управління в органах державної влади та місцевого самоврядування є цілеспрямованою діяльністю, спрямованою на визначення причин виникнення кризових ситуацій та створення умов для їх подолання. Його специфіка охоплює два ключові аспекти: внутрішній аспект – пов'язаний із організаційною структурою та кадровим забезпеченням органів державного управління; зовнішній аспект – полягає в тому, що система державного управління виконує роль головного інструменту для подолання криз у різних

підсистемах суспільства.

Завдяки таким характеристикам, як загальність, обов'язковість та публічність, органи державного управління та місцевого самоврядування стають ключовими суб'єктами впливу на суспільні підсистеми для ефективного вирішення кризових явищ [4].

Результати та обговорення./Results and discussion. Поширення в Україні пандемії коронавірусної хвороби (СОУГО-19) стало одним із чинників підготовки до більших викликів, а саме війни. На сьогодні урядом вживається низка заходів щодо стабілізації ситуації, проте для України необхідною умовою виходу з існуючої глибокої воєнної кризи є наявність власної стратегії антикризового державного управління, орієнтованої на відновлення і розвиток економічного потенціалу і випереджальне створення передумов зростання нових виробництв та малого підприємництва. Це передбачає захист стратегічних активів і внутрішнього ринку від впливу іноземного спекулятивного капіталу, а також проведення активної науково-технічної та структурної політики з підтримки і створення конкурентоспроможних підприємств з пріоритетних напрямів економічного зростання. Для цього необхідні ефективна система стратегічного планування і потужний національний механізм державного управління.

На основі вищенаведеного аналізу, сформульовано такі рекомендації для вдосконалення системи антикризового управління:

1. Інституційне вдосконалення антикризового управління:

1.1 Посилення координації між рівнями влади через забезпечення ефективної взаємодії між центральними та місцевими органами влади через створення єдиного координаційного центру антикризового управління. Центр має здійснювати: моніторинг кризових ситуацій у режимі реального часу; розробку узгоджених дій для запобігання і реагування на кризи.

1.2 Побудова гнучкої організаційної структури через впровадження адаптивні моделі управління, які дозволять оперативно реагувати на зміни зовнішнього та внутрішнього середовища, зокрема формування спеціалізованих

кризових груп із залученням експертів із різних галузей, забезпечення автономності місцевих органів влади в прийнятті рішень для швидкого реагування.

1.3 Реформа кадрового забезпечення через проведення навчання державних службовців із акцентом на антикризовий менеджмент, антиципативне планування та стратегії профілактики.

2. Удосконалення стратегічного планування

2.1 Розробка національної стратегії антикризового управління, яка повинна містити такі компоненти: превентивні заходи для уникнення криз; механізми швидкого реагування на надзвичайні ситуації; інструменти відновлення посткризового розвитку економіки та соціальної сфери.

2.1 Використання кращих міжнародних практик через залучення досвіду ЄС у сфері управління ризиками та кризами, зокрема моделі координації діяльності в надзвичайних ситуаціях; інструменти підтримки економічної стійкості.

2.3 Забезпечення стратегічної автономії через створення умов для захисту національних активів та внутрішнього ринку від зовнішніх впливів, підтримуючи конкурентоспроможні підприємства.

3. Цифровізація антикризового управління:

3.1 Створення інтегрованої інформаційної системи - платформ для моніторингу, прогнозування та управління кризами. Основні функції платформи: збір та аналіз даних про потенційні ризики; візуалізація кризових ситуацій і автоматизація реагування.

3.2 Розвиток кібербезпеки, зокрема зміцнення захисту критичних даних у системі державного управління для уникнення кібератак, особливо в умовах війни.

3.3 Автоматизація процедур. Наприклад, використовувати цифрові інструменти для прискорення погоджень, підготовки звітів і координації заходів.

4. Соціально-економічні заходи:

4.1 Мінімізація соціальних наслідків криз через впровадження програми підтримки населення, зокрема доступ до основних послуг (медицини, освіти); створення нових робочих місць.

4.2 Стимулювання малого та середнього бізнесу через розроблення механізмів державної підтримки підприємництва інструментами кредитування на пільгових умовах; зниження податкового навантаження в кризовий період.

5. Підтримка безпеки та оборони:

5.1 Стратегічна інтеграція сектору оборони в управління кризами через забезпечення взаємодії між військовими структурами та цивільними органами влади для вирішення кризових ситуацій.

5.2 Розвиток системи цивільного захисту. Наприклад, включити в навчальні програми заходи з підготовки населення до кризових ситуацій (укриття, евакуація, забезпечення базових потреб).

6. Моніторинг та оцінка ефективності:

6.1 Створення системи оцінки антикризових заходів - визначити КРІ для моніторингу успішності впроваджених стратегій і заходів.

6.2 Регулярний аудит антикризової діяльності через залучання незалежних експертів для аналізу дій органів влади та внесення коректив.

Висновки./Conclusions. Антикризове публічне управління є необхідним інструментом забезпечення стійкості державних інституцій, збереження соціальної стабільності та створення умов для посткризового відновлення України. На основі дослідження зроблено такі висновки:

1) Сучасні виклики, такі як військовий стан, економічні труднощі та пандемія, підкреслюють необхідність впровадження проактивних підходів до управління кризами.

2) Реформа децентралізації вимагає ефективної координації між рівнями влади, що є критично важливим у контексті кризових ситуацій.

3) Інтеграція європейських стандартів управління ризиками та кризами дозволить посилити стійкість української державної системи.

4) Запропоновані рекомендації, включаючи розробку національної

стратегії, цифровізацію управлінських процесів, підтримку малого бізнесу та розвиток системи цивільного захисту, сприятимуть зміцненню спроможності України ефективно реагувати на виклики.

Таким чином, реалізація запропонованих заходів забезпечить розвиток національної системи антикризового публічного управління, що відповідає сучасним викликам та європейським стандартам.

СПИСОК ЛІТЕРАТУРИ

1. Антикризовий менеджмент : навч. посіб. / Л. І. Скібіцька, В. В. Матвеев, В. І. Щелкунов, С. М. Подреза ; М-во освіти і науки України, Нац. авіац. ун-т. К. : Центр учб. л-ри, 2014. 584 с.
2. Дорошук Г. А. Антикризове управління підприємством : навч. посіб. / Г. А. Дорошук, Н. М. Дащенко. Одеса : Стандарт, 2007. 318 с.
3. Газарян С. Теоретичні основи антикризового управління в регіоні / С. В. Газарян // Публічне управління: теорія та практика. 2013. Вип. 2. С. 56-61.
4. Особливості антикризового управління в публічному секторі / І. Ярова // Державне управління та місцеве самоврядування. - 2013. - Вип. 1. - С. 138-145. - Режим доступу: http://nbuv.gov.ua/UJRN/dums_2013_1_20

LEGAL SCIENCES

СУТНІСТЬ ТА ВИДИ ОБМЕЖУВАЛЬНИХ ЗАХОДІВ У КРИМІНАЛЬНОМУ ПРАВІ УКРАЇНИ

Аппазов Рәмзі Рінатович

аспірант кафедри державно-правових та гуманітарних наук
Таврійського національного університету імені В. І. Вернадського,
Київ, Україна

Вступ. / Introduction. Наразі в Україні, крім регламентованих засобів протидії домашньому насильству, існує також суспільний механізм задля убезпечення потерпілої особи, що можна підтвердити, наприклад, наявністю громадських організацій, котрі націлюють власну роботу на те, щоб запобігати насильству в сім'ї, активними проєктами, що сконцентровані на зростанні знань щодо потреби та засобів протидії домашньому насильству, існуванням мережі спеціалізованих служб допомоги постраждалим особам та ін. Тому потреба дослідження обмежувальних засобів у кримінальному праві України в контексті визначення їх суті, довершеності нормативного формулювання й практичної ролі залишається поза сумнівом. Тим більше, що завдяки цьому з'явиться змога визначити майбутні напрями покращення положень про зазначені засоби.

Мета роботи. / Aim. Метою дослідження є розкриття сутності та видів обмежувальних заходів у кримінальному праві України.

Матеріали та методи./Materials and methods. В процесі написання даної роботи були використані такі методи: аналізу та синтезу, узагальнення, порівняльний метод та систематизації, системний метод, логічний, діалектичний, метод узагальнення.

Результати та обговорення./Results and discussion. Обмежувальні заходи – спеціальний вид державного впливу на особу, що скоїла злочин,

пов'язаний із домашнім насильством, та зводяться до покладання судом на винного відповідних обов'язків, щоб захистити потерпілого. Відповідно до правового походження, обмежувальні заходи не схожі на покарання, оскільки вони хоч і спричинені скоєнням злочину, однак не вважаються видом здійснення кримінальної відповідальності.

О. Козаченко під обмежувальними заходами пропонує розуміти «передбачені кримінальним законом примусові кримінально-правові заходи, які мають додатковий до покарання (крім позбавлення волі) та інших заохочувальних заходів впливу, та строковий характер, що призначаються судом у випадку вчинення повнолітньою особою кримінального правопорушення, пов'язаного з домашнім (фізичним, сексуальним, психологічним або економічним) насильством або загрозою його застосування» [1].

Слід погодитися з думкою науковців, які «відносить обмежувальні заходи, що застосовуються до осіб, які вчинили домашнє насильство, саме до некаральних заходів кримінально-правового характеру, через які реалізується кримінальна відповідальність» [2]. Справді, вони хоча й визначені законом про кримінальну відповідальність і використовуються судом до особи, котра скоїла злочин, однак суттю та метою їх використання вважається не кара, а гарантування зацікавленості потерпілого й ліквідація умов, які сприяють скоєнню злочинів, які пов'язані з домашнім насильством.

І. В. Жук виокремлює наступні «ознаки обмежувальних заходів:

1) вони є заходами державного примусу, які обмежують права та свободи особи, зокрема право на свободу пересування та вільний вибір місця проживання, право на спілкування;

2) суд вживає їх щодо особи, визнаної винною у вчиненні злочину, пов'язаного з домашнім насильством, яка досягла 18-річного віку;

3) вони спрямовані на захист прав та інтересів потерпілого від злочину, пов'язаного з домашнім насильством;

4) вони застосовуються в межах визначеного законом строку» [3].

Згідно із Кримінальним кодексом України «вжиття обмежувальних заходів відбувається в інтересах потерпілого», тобто для забезпечення його безпеки» [4]. Таким чином, Кримінальний кодекс України та Кримінально-процесуальний кодекс України передбачають, по суті, однакові обмежувальні заходи (за винятком направлення для проходження лікування від алкогольної, наркотичної або іншої залежності, від хвороб, що становлять небезпеку для оточуючих, які передбачені тільки у КПК України), але в кримінальному праві вони застосовуються як додаткові заходи покарання, а в кримінальному процесі є складовою частиною запобіжних заходів. Щодо правової природи обмежувальних заходів у кримінальному процесі науковці вказують на те, що обмежувальні заходи не є самі по собі запобіжними заходами, оскільки застосовуються як додаткові обов'язки (на що прямо вказує формулювання ч. 6 ст. 194 КПК України: крім обов'язків, передбачених частиною п'ятою цієї статті, суд може застосувати до особи, яка підозрюється у вчиненні такого кримінального правопорушення, один або декілька таких обмежувальних заходів» [5]. Суб'єкт використання обмежувальних заходів-фізична осудна особа, котра формально (в разі ухвалення обвинувального вироку) чи опосередковано (в разі звільнення особи від кримінальної відповідальності) визнана винною в скоєнні кримінального правопорушення, яке пов'язане із домашнім насильством, та котра стала повнолітньою на час скоєння злочину.

Отже, здійснивши дослідження головних особливостей обмежувальних заходів, можна окреслити їх як визначені законом про кримінальну відповідальність заходи кримінально-правового характеру, які призначає суд у разі скоєння повнолітньою осудною особою кримінального правопорушення, що пов'язане із домашнім (фізичним, сексуальним, психологічним або економічним) насильством, котрим властивий строковий характер та які націлені на гарантування інтересів потерпілого й ліквідацію умов, які здатні сприяти скоєнню злочинів такої форми. Стосовно проблемних питань використання певних форм обмежувальних заходів необхідно наголосити на

такому. По-перше, заборона знаходиться у місці спільного проживання із особою, котра є постраждалою від домашнього насильства, як правило, визначає обов'язок винної особи залишити житло. Методичні рекомендації щодо запобігання та протидії насильству вказують на те, що «така заборона поширюється на місце спільного проживання (перебування) постраждалої особи та винного незалежно від їхніх майнових прав на відповідне житлове приміщення» [10]. Ми вважаємо, в такому разі виникає питання щодо місця проживання особи, для котрої передбачено заборону знаходитися в місці спільного проживання із потерпілим. Оскільки покладення на власника житла, котрий скоїв домашнє насильство, заборони знаходитися в житлі, яке йому належить, можливо розцінювати як обмеження права власності. Шкода, проте закон не передбачає відповіді на зазначене питання.

По-друге, проблемним є використання такого заходу як обмеження спілкування з дитиною, якщо домашнє насильство скоєно щодо дитини чи коли вона присутня, коли дитина не має інших близьких родичів або членів сім'ї, крім особи, що скоїла домашнє насильство. В такому випадку продовжує залишатися нерозв'язаним питання гарантування права дитини на належне батьківське виховання та, крім того, ведення її побуту.

По-третє, обмежувальний захід у формі заборони наближатися на встановлену відстань до місця, де особа, котра постраждала від домашнього насильства, має змогу постійно або тимчасово мешкати, тимчасово або регулярно знаходитися, зважаючи на роботу, навчання, лікування або з інших причин, ми вважаємо, буде складно реалізувати з огляду на брак встановлення на рівні законодавства чітких меж такої відстані й проблему гарантування контролю за її додержанням.

Висновки./Conclusions. На перший погляд, здійснення інституту обмежувальних заходів у кримінальному праві оцінюють позитивним чином, оскільки вони націлені на те, щоб захистити права й інтереси особи, яка потерпіла від домашнього насильства. В той же час розгляд діючого законодавства вказує на суттєву подібність обмежувальних заходів із рештою

заходів державного примусу, що використовуються стосовно кривдників. Зважаючи на це, може постати питання щодо доречності й юридичного обґрунтування внесених змін до кримінального законодавства у зв'язку з тим, що таке різноманіття існуючих обмежувальних заходів здатне спричинити труднощі під час правозастосування. Зокрема, відповідно до своєї правової природи й цілі використання вони схожі до заходів адміністративно-правового впливу, які визначені Законом України «Про запобігання та протидію домашньому насильству». У рамках кримінального провадження захист потерпілої особи можна забезпечити виконанням стосовно винного тих же обмежувальних заходів як форми запобіжних заходів. До того ж кримінальний закон при звільненні особи від відбування покарання містить змогу покладання на неї подібних обов'язків згідно з порядком, визначеним статтею 76 ККУ. Подане вказує на потребу наступного проведення науково-теоретичної розробки положень стосовно обмежувальних заходів у кримінальному праві.

СПИСОК ЛІТЕРАТУРИ:

1. Козаченко О. Обмежувальні заходи в системі заходів кримінально-правового впливу. URL: <https://dspace.onua.edu.ua/server/api/core/bitstreams/0652fb50-bc7a-4adc-ad20-77cab5fd1fac/content>
2. Ліпіна В. До пробоєми застосування обмежувальних заходів у кримінальному праві України. *Молодий вчений*. 2019. № 11 (75). С. 340-343.
3. Жук І. В. Обмежувальні заходи у кримінальному праві України: правова природа та сутність. *Науковий вісник Ужгородського національного університету*. 2019. Випуск 55. С. 83-86.
4. Кримінальний кодекс України від 05.04.2001 р. № 2341-III. URL: <https://zakon.rada.gov.ua/laws/show/2341-14#Text>.
5. Бутирська І. А. Деякі питання теорії та практики застосування обмежувальних заходів у кримінальному процесі. *Юридичний науковий електронний журнал*. 2021. № 12. С. 363-365.

ОБОРОНОЗДАТНІСТЬ ДЕРЖАВИ: СУЧАСНІ ВИКЛИКИ ТА СТАН ДОСЛІДЖЕНЬ

Богдан Ігор Васильович,

Аспірант

Національна академія внутрішніх справ

м. Київ, Україна

Вступ. Оборонна функція є однією із перших та найдавніших функцій будь-якої держави. Належне виконання даного обов'язку гарантує можливість існування та розвитку державності. Оборонна функція держави визначається як здатність держави до захисту у разі збройної агресії або збройного конфлікту. Вона складається з матеріальних і духовних елементів та є сукупністю воєнного, економічного, соціального та морально-політичного потенціалу у сфері оборони та належних умов для його реалізації [2].

Історично оборонна функція держави виникла з необхідності захистити населення, територію та ресурси від зовнішнього ворога. У різних епохах і культурах ця функція набувала різних форм і методів: через військові дії, оборонні споруди, дипломатичні зусилля та інші засоби.

Наприклад, в середньовічній Європі оборонні функції держави виконувались через будівництво фортець, замків та оборонних стін. У сучасному світі обороноздатність держави включає в себе не тільки військову силу, але й економічний потенціал, науковий розвиток, соціальну стабільність та інші аспекти.

Ця функція є важливою для забезпечення безпеки та стабільності країни, і її розвиток відбувається в контексті сучасних викликів та загроз, таких як тероризм, кібератаки та гібридна війна.

В умовах повномасштабного вторгнення російських загарбників на територію України поняття «обороноздатності» є ключовим для нашої держави. Воно є одним із найважливіших в контексті забезпечення оборони України від зовнішніх та внутрішніх загроз. Офіційне трактування цього терміна було

сформульоване ще у 1991 року в Законі України «Про оборону України»: «Обороздатність держави – здатність держави до захисту у разі збройної агресії або збройного конфлікту. Вона складається з матеріальних і духовних елементів та є сукупністю воєнного, економічного, соціального та морально-політичного потенціалу у сфері оборони та належних умов для його реалізації» [1].

Мета роботи. Враховуючи виклики, з якими стикається наша держава сьогодні, однозначно можна стверджувати, що викладене визначення обороноздатності є як мінімум не повним та застарілим, потребує уточнення та доопрацювання. На даному етапі саме кібербезпека стає фундаментальним елементом обороноздатності України через цілий ряд причин. Метою роботи є визначити ознаки та поняття обороноздатності із врахуванням сучасних тенденцій та новацій, з'ясувати роль кібербезпеки у питанні безпеки держави.

Матеріал та методи. Для реалізації цих завдань буде використано комплексну методологію дослідження, що базується на поєднанні необхідних і достатніх методологічних засад (світоглядних, філософських, наукознавчих, соціологічних, теоретичних та ін.), методологічних підходів (діяльнісний, структурний, компаративний), наукових методів (філософських, загальнонаукових, спеціально-наукових, зокрема, системний, структурний, функціональний, статистичний та інші), а також відповідних предметних теоретичних наукових юридичних знань.

Спочатку варто розібратися, що ж таке кібербезпека, які її особливості. Кібербезпека відповідно до статті 1 Закону України «Про основні засади забезпечення кібербезпеки України» визначається як заходи та політика, спрямовані на захист інформаційних систем, електронних комунікацій, комп'ютерних мереж, даних та інформації від кіберзагроз, кібератак та інших небажаних дій у кіберпросторі [4].

Закон України «Про основні засади забезпечення кібербезпеки України» визначає правові та організаційні основи забезпечення захисту життєво важливих інтересів людини, громадянина, суспільства та держави у

кіберпросторі. Він визначає цілі, напрями та принципи державної політики у сфері кібербезпеки, повноваження державних органів, підприємств, установ, організацій, осіб та громадян у цій сфері.

Цей закон також визначає терміни, такі як “кіберінцидент”, “кібератака”, “індикатори кіберзагроз” та “інформація про інцидент кібербезпеки” . Він встановлює правила для реагування на кіберінциденти, координації дій та співпраці між різними суб’єктами забезпечення кібербезпеки.

На основі положень зазначеного закону, можна прийти до висновку, що законодавець фактично виділяє три рівні об’єктів, які потребують захисту від кібератак, а саме: кожна окрема людина, суспільство або населення загалом та держава в цілому. На нашу думку, ці рівні нерозривно між собою пов’язані, прямо і опосередковано водночас залежать один від одного. Тобто, атака на один із них окремо може впливати на кожен із них загалом. Вважаємо, що дуже важливо приділити увагу кожному рівню та виділити основні особливості оборонної функції держави у такому контексті.

Кібербезпека на рівні захисту громадян України є надзвичайно важливою. Перш за все громадяни і є основою будь-якої держави. Саме тому, збереження персональних даних людини, захист приватності, забезпечення безпеки користувачів у кіберпросторі є надзвичайно важливим завданням для державного апарату. Відчуття захищеності та задоволення населення ефективністю діяльності держави є запорукою економічного зростання та політичної стабільності будь-якої країни.

Однак, кібербезпека також має важливе значення для захисту прав людини. В умовах глобалізації та стрімкого розвитку новітніх інформаційних технологій великого значення набуває питання про захист прав людини в інформаційному просторі. Таким чином, кібербезпека як частина оборонної функції держави в контексті прав людини включає в себе не тільки захист від зовнішніх загроз, але й захист особистих даних та приватності громадян. Це вимагає балансу між національною безпекою та правами і свободами громадян, що є важливим завданням для держави. Визначити правильно цей баланс є

досить важливим та складним завданням. Особливо воно актуальне в умовах дії воєнного стану, коли відповідно до Конституції України можуть обмежуватися права та свободи громадян.

Протягом 2022 та 2023 років, за даними Державної служби спеціального зв'язку та захисту інформації України від початку повномасштабного воєнного вторгнення росії в Україну Урядовою командою реагування на комп'ютерні надзвичайні події CERT-UA було зареєстровано та досліджено понад 4700 кібератак, більшість із яких зафіксовано з боку держави-терористки. У період від вересня по грудень 2022 року в Україні діяло шість російських та проросійських хакерських угруповань. Серед головних цілей хакерів: шпіонаж в частині отримання розвідданих щодо логістики, озброєння, планів та операцій Сил безпеки та оборони; спроби виведення з ладу об'єктів критичної інфраструктури; позбавлення доступу громадян до державних послуг та сервісів, банківського обслуговування, та ряд інших.

Враховуючи викладені обставини, кібербезпека стає фундаментальним елементом обороноздатності України сьогодні з кількох важливих причин:

- зростання кіберзагроз: у сучасному світі кібератаки стають все більш поширеними і складними. Злочинці, терористи та навіть цілі держави використовують кіберпростір для атак на критичну інфраструктуру, економіку, комунікації та інші сфери життя;
- залежність від інформаційних технологій: Україна, як і більшість країн, все більше залежить від інформаційних технологій. Це стосується не тільки економіки, але й військової сфери, комунікацій, медицини, енергетики та інших галузей;
- гібридна війна: росія активно почала використовувати кіберзасоби ще у війні проти України починаючи з 2014 року. Після повномасштабного вторгнення кібератаки лише посилились. Це стосується атаки не тільки на інформаційну інфраструктуру, але й деструктивні дії у кіберпросторі та інформаційно-психологічні операції;
- захист критичної інфраструктури: кібербезпека є ключовим

елементом для захисту критичної інфраструктури, такої як енергетика, транспорт, фінанси та інші сфери, які є життєво важливими для функціонування держави.

Необхідно зазначити, що стрімкий розвиток інформаційних технологій ставить цілий ряд викликів перед будь-якою державою в частині здійснення оборонної функції. Крім технічних та економічних аспектів вирішення даних питань, не менш важливими є і правові. Так, на даний час відсутня необхідна та чітко регламентована законодавча база, що закріплює всі сторони існування кіберпростору, встановлює права та обов'язки його учасників, правила взаємодії суб'єктів та відповідальність за їх порушення.

Заходи, методи та стратегія кіберзахисту повинна бути багаторівневою і доволі гнучкою. Саме різноманітність об'єктів захисту за своїми характеристиками, обсягом прав та інтересів потребує досить ретельного та уважного вивчення даного питання. Загалом, усі рекомендації щодо даного питання можна поділити на такі категорії:

1. Законодавчі: нормативно-правове забезпечення діяльності у сферах кібербезпеки, кіберзахисту та кібероборони; розвиток технологічної складової національної системи кібербезпеки,

2. Організаційні: впровадити ризик-орієнтовані підходи у всіх сферах, створити та розвивати сервісну модель державної участі у заходах з кібербезпеки; розвиток організаційно-технічної моделі кіберзахисту, організація наукових досліджень у сфері кібербезпеки; посилення кіберзахисту об'єктів критичної інформаційної інфраструктури; налагодження процесу підготовки кадрів у сфері кібербезпеки

3. Особистісні: самоосвіта та самовдосконалення у сфері кібербезпеки; інформаційна та «кібергігієна».

4. Міжнародні: налагодження більш тісного співробітництва з міжнародними партнерами, обмін досвідом із провідними ІТ компаніями.

Основним підходом у напрямку формування державної політики у сфері кібербезпеки та кіберзахисту є формування узгодженої з міжнародними

стандартами нормативно-правової бази та вдосконалення законодавства у сфері захисту інформації та забезпечення безпеки об'єктів критичної інформаційної інфраструктури від загроз у кіберпросторі.

Результати та обговорення. Підсумовуючи викладені вище аспекти, вважаємо, що обороноздатність держави в контексті кібербезпеки має свої особливості, а саме:

- військові та силові методи є другорядними;
- пріоритет превентивності дій;
- необхідне залучення широкого кола суб'єктів – від державних службовців, до приватних ІТ компаній та кожного громадянина;
- ефективність протидії прямопропорційно залежить від освітнього рівня населення, економічного та наукового потенціалу держави.

Висновки. Таким чином, можна дійти висновку, що добробут і безпека України залежить від кожного громадянина нашої держави. Для її забезпечення необхідна злагоджена робота усіх органів, підрозділів та посадових осіб. Питання обороноздатності сьогодні має доволі комплексний і широкий характер. Вважаємо, що обороноздатність держави можна визначити як здатність держави вживати превентивні дії та захищати свою територію, населення, економіку, інфраструктуру та інші найважливіші складові у випадку збройної агресії, збройного конфлікту, терористичних актів, кібератак або інших насильницьких дій військового, економічного чи технологічного характеру. Вона є сукупністю воєнного, економічного, соціального, технічного, правового, санкційного та морально-політичного потенціалу у сфері оборони та належних умов для його реалізації.

СПИСОК ВИКОРИСТАНИХ ДЖЕРЕЛ:

1. Про оборону України: Закон України від 06.12.1991 р. № 1932-ХІІ: станом на 3 березня 2024 р. URL: <https://zakon.rada.gov.ua/laws/show/1932-12#Text> (дата звернення: 22.03.2024).
2. Пасічко В. Обороздатність держави: теоретичні основи

системного дослідження // Політичний менеджмент. – 2008. - №2. – С. 135-143.

3. Військова кібербезпека. Міністерство оборони України. URL: <https://www.mil.gov.ua/ukbs/> (дата звернення: 22.03.2024).

4. Про основні засади забезпечення кібербезпеки України : Закон України від 05.10.2017 р. № 2163-VIII : станом на 1 січ. 2024 р. URL: <https://zakon.rada.gov.ua/laws/show/2163-19#Text> (дата звернення: 25.03.2024).

ПОНЯТТЯ ТА ВИДИ ПОМИЛОК У КРИМІНАЛЬНОМУ ПРАВІ

Виговський Дмитро Леонідович

к.ю. н, доцент

Рубіна Діана Ігорівна

Студентка

Хмельницького університету управління та права

імені Леоніда Юзькова

м. Хмельницький, Україна

Тема помилок у кримінальному праві є надзвичайно актуальною та має важливе практичне значення. Помилки, допущені на будь-якому етапі кримінального провадження, можуть призвести до серйозних правових наслідків. Неправильна кваліфікація діяння, необґрунтоване притягнення особи до кримінальної відповідальності або, навпаки, уникнення відповідальності винною особою - все це може стати результатом помилкових дій органів, що здійснюють кримінальне провадження.

Вивчення феномену помилок у кримінальному праві має важливе значення для підвищення ефективності роботи правоохоронних органів та судової системи. Глибоке розуміння природи, видів та механізмів виникнення помилок дозволить розробити дієві заходи щодо їх попередження та мінімізації. Що, своєю чергою, сприятиме забезпеченню принципів законності, обґрунтованості та справедливості у кримінальному судочинстві. У контексті кримінального права поняття помилки набуває специфічного змісту і має суттєві відмінності порівняно з іншими галузями права. У кримінальному праві помилка розглядається як невірне уявлення особи про фактичні обставини вчиненого нею діяння або про його правову оцінку. На відміну від цивільного права, де помилка здебільшого впливає на дійсність правочину, у кримінальному праві помилка безпосередньо визначає ступінь вини особи та, відповідно, міру її кримінальної відповідальності [2. ст. 20-24].

Помилка може суттєво вплинути на кваліфікацію кримінального правопорушення, визначення складу кримінального правопорушення, а також

на міру покарання, яке має бути застосоване до особи. Так, наприклад, помилка щодо фактичних обставин вчиненого діяння може призвести до його неправильної кваліфікації та застосування статті Кримінального кодексу, що не відповідає дійсним обставинам. Своєю чергою, помилка у правовій оцінці вчиненого може спричинити як необґрунтоване пом'якшення, так і необґрунтоване посилення кримінальної відповідальності [1].

Помилки, що трапляються у сфері кримінального права, є різноманітними за своїм характером і можуть мати різний ступінь впливу на кримінально-правову відповідальність особи. Для більш глибокого розуміння природи помилок у кримінальному праві доцільно здійснити їх комплексну типологію.

Одним із основних критеріїв класифікації помилок є їх фактична чи юридична природа. До фактичних помилок належать неправильні уявлення особи про обставини вчиненого нею діяння [3]. Для ясності, розглянемо приклад фактичної помилки, на матеріалі справи Петренка, якого було засуджено за нанесення тяжких тілесних ушкоджень потерпілому. Під час судового розгляду з'ясувалося, що Петренко помилився щодо особи потерпілого, вважаючи, що завдає удару іншій особі, з якою мав конфлікт. На відміну від фактичних, юридичні помилки полягають у неправильному розумінні або тлумаченні особою кримінально-правових норм.

Фактичні помилки, пов'язані з неправильним уявленням особи про обставини вчиненого нею діяння, можуть призводити до пом'якшення кримінальної відповідальності, згідно зі ст. 21 Кримінального кодексу України, відповідно до якої особа, яка через психічний розлад не усвідомлювала фактичного характеру і суспільної небезпечності своїх дій, підлягає кримінальній відповідальності лише у разі, якщо вона сама себе довела до такого стану. Так, у справі громадянин П, описаній вище, суд визнав, що його помилка щодо особи потерпілого виключала вину, і, відповідно, громадянин П був виправданий.

Натомість юридичні помилки, тобто неправильне розуміння або

тлумачення закону, зазвичай не виключають і не пом'якшують кримінальну відповідальність, що зумовлено тим, що «незнання закону не звільняє від юридичної відповідальності», як визначено у ст. 68 Конституції України. Водночас трапляються випадки, коли і юридична помилка може пом'якшувати кримінальну відповідальність. Наприклад, згідно зі ст. 39 КК України, перевищення меж необхідної оборони не тягне кримінальної відповідальності, якщо воно було зумовлене сильним душевним хвилюванням, викликаним суспільно небезпечним посяганням.

Таким чином, помилки у кримінальному праві можуть мати як пом'якшувачий, так і обтяжуючий вплив на відповідальність особи залежно від конкретних обставин справи та їх юридичної оцінки. Водночас важливо пам'ятати, що незнання закону зазвичай не звільняє від кримінальної відповідальності, а тому в процесі правозастосування необхідно приділяти особливу увагу ретельному аналізу як фактичних, так і юридичних аспектів справи. На підставі вищевикладеного аналізу можна виділити такі основні види помилок у кримінальному праві: Фактичні помилки: Помилки щодо обставин вчиненого діяння, помилки щодо причинно-наслідкового зв'язку між дією і наслідками. Юридичні помилки: Помилки щодо кваліфікації діяння, помилки щодо правової оцінки елементів складу кримінального правопорушення.

СПИСОК ВИКОРИСТАНОЇ ЛІТЕРАТУРИ

1. Бойко О. Справедливість як категорія кримінального процесуального права. *Юридичний вісник*. 2020. № 1. С. 31–37. URL: <https://doi.org/10.32837/yuv.v0i1.1533> (дата звернення: 13.11.2024).
2. Навроцький В. Кримінальне право і кримінальне законодавство: співвідношення понять. *Право України*. 2011. № 9. С. 20–24.
3. Попко В. Міжнародне кримінально-процесуальне право: постановка питання. *Вісник Пенітенціарної асоціації України*. 2021. № 1. С. 141–156. URL: <https://doi.org/10.34015/2523-4552.2021.1.13> (дата звернення: 13.11.2024).

ПОРІВНЯЛЬНИЙ АНАЛІЗ КОНСТИТУЦІЙНО-ПРАВОВОГО СТАТУСУ ПАРЛАМЕНТАРІВ В УКРАЇНІ ТА ФІНЛЯНДІЇ

Ворошилов Кирило Андрійович

магістрант

Чеканов Андрій В'ячеславович

старший викладач кафедри

Рязанцев Сергій Сергійович

викладач кафедри

Курилко Антон Олександрович

старший викладач кафедри

Харківський національний університет

Повітряних Сил імені Івана Кожедуба

м. Харків, Україна

Вступ. Парламент відіграє ключову роль у системі управління демократичних держав. Дослідження конституційно-правового статусу парламентарів в Україні та Фінляндії є важливим для адаптації української правової системи до європейських стандартів. Аналіз дозволяє виявити особливості функціонування законодавчих органів, враховуючи соціокультурні й політичні контексти, а також запропонувати шляхи вдосконалення українського законодавства.

Мета роботи. Виявлення спільних рис та відмінностей у конституційно-правовому статусі парламентарів в Україні та Фінляндії. Це включає аналіз основ правового регулювання, визначення переваг і недоліків функціонування законодавчих органів обох країн, а також розробку рекомендацій для вдосконалення українського законодавства на основі досвіду Фінляндії. Особлива увага приділяється питанням забезпечення незалежності депутатів, ефективності їхньої роботи та механізмів парламентського контролю.

Матеріали та методи. Серед матеріалів було використано Конституцію України та Фінляндії та міжнародно-правові акти Європейських стандартів. Було використано такі методи: порівняльно-правовий, системний, аналітичний.

Результати та обговорення. Встановлено, що конституційно-правовий статус парламентарів в Україні та Фінляндії має спільні основи, проте суттєво відрізняється деталями регулювання, зокрема у питаннях недоторканності, фінансової незалежності та процедур парламентського контролю.

Серед викликів, з якими стикається сучасна система парламентаризму, є необхідність забезпечення балансу між незалежністю депутатів і їхньою підзвітністю виборцям.

Права парламентарів.

Недоторканність.

В Україні право на недоторканність закріплено в Конституції та деталізується в законі “Про статус народного депутата України”. Депутата не можна притягнути до відповідальності без згоди парламенту. У Фінляндії це право також діє, але з певними відмінностями: депутати можуть бути затримані у разі вчинення серйозного злочину без попередньої згоди парламенту.

Законодавча ініціатива.

Депутати в обох країнах мають право ініціювати законопроекти. В Україні це основа діяльності парламенту: парламентарі активно вносять законодавчі ініціативи та поправки. У Фінляндії процедура законодавчої ініціативи більш ліберальна, що сприяє оперативному реагуванню на нові виклики, але зберігає високу якість прийнятих рішень.

Контрольні функції.

В Україні депутати мають розгалужені механізми парламентського контролю: депутатські запити, звернення, створення тимчасових слідчих комісій. Це дозволяє впливати на роботу виконавчої влади та інших державних органів. У Фінляндії контрольні механізми також існують, однак вони більш структуровані й регламентовані, що забезпечує їхню ефективність і уникнення зловживань.

Свобода слова і доступ до медіа.

Українські депутати мають право висловлювати власні думки, але політична ситуація та медіа середовище іноді обмежують їхній доступ до

публічної трибуни. У Фінляндії свобода слова є фундаментальним принципом, і депутати мають повний доступ до медіа ресурсів для поширення своїх ідей.

Фінансова незалежність. Фінансова незалежність депутатів є важливою для їхньої автономії. У Фінляндії система оплати праці забезпечує депутатам достатній рівень доходу та відшкодовує витрати, пов'язані з виконанням службових обов'язків. В Україні фінансування депутатської діяльності часто критикується за недостатність, що створює ризики зовнішнього впливу.

Гарантії прав і обов'язків. У Фінляндії існують чіткі гарантії, які забезпечують виконання депутатами своїх функцій незалежно від обставин. Наприклад, депутати можуть брати участь у засіданнях дистанційно. В Україні гарантії прав депутатів включають захист у судовому порядку, але бракує системного підходу до забезпечення безперешкодної участі в роботі парламенту.

Особливості і відмінності.

Рівень демократичної культури. У Фінляндії парламентська діяльність базується на високих стандартах прозорості та підзвітності. В Україні демократичні процедури продовжують удосконалюватися, але існує потреба в зниженні впливу політичної кон'юнктури.

Процедурна ефективність. Фінляндія демонструє зразок чітко врегульованих процедур, які спрощують виконання функцій парламентарів. В Україні такі процедури є більш складними, що може уповільнювати роботу.

Висновки. Порівняння конституційно-правового статусу парламентарів України та Фінляндії демонструє як подібності, так і суттєві відмінності в організації їхньої роботи. Фінляндія забезпечує більш високу незалежність та ефективність роботи парламентарів завдяки чітким механізмам і демократичній культурі. Україна, маючи розвинену систему контролю та зв'язку з виборцями, може адаптувати позитивний досвід Фінляндії для вдосконалення свого законодавства, особливо у питаннях фінансової незалежності, гарантій прав і процедурної ефективності.

АКТУАЛЬНІ ПРОБЛЕМИ ЗАБЕЗПЕЧЕННЯ РІВНОГО ДОСТУПУ ДО ЛІКУВАННЯ БЕЗПЛІДДЯ МЕТОДАМИ ДОПОМІЖНИХ РЕПРОДУКТИВНИХ ТЕХНОЛОГІЙ

Герман Денис Олександрович

Аспірант

ПВНЗ «Європейський університет»

м. Київ, Україна

Вступ. Право на медичну допомогу є одним із визначальних у системі конституційних прав громадян. Держава створює умови для ефективного і доступного для всіх громадян медичного обслуговування (ч. ч. 1, 3 ст. 49 Конституції України). В той же час, на сьогодні у суспільстві активно обговорюється питання можливості обмеження доступу до лікування безпліддя методами допоміжних репродуктивних технологій певних категорій населення, зокрема, за ознакою їх громадянства.

Ціль роботи. Дослідити питання доступу різних категорій громадян до лікувальних програм допоміжних репродуктивних технологій.

Матеріали та методи. У роботі досліджено чинне національне та міжнародне законодавство, прецедентну практику ЄСПЛ. Використано порівняльно-правовий, загальнонауковий методи дослідження.

Результати та обговорення. Відповідно до частини сьомої статті 281 Цивільного кодексу України, повнолітні жінка або чоловік мають право за медичними показаннями на проведення щодо них лікувальних програм допоміжних репродуктивних технологій згідно з порядком та умовами, встановленими законодавством.

Вважаємо, що такі обмеження є неприпустимими та такими, що порушують основоположні норми як національного, так і міжнародного законодавства.

Надаючи такі послуги іноземцям на території України, слід керуватися виключно національним законодавством. Багаторічний досвід дозволив

напрацювати механізми державної реєстрації народження, набуття дитиною громадянства держави їх батьків незалежно від нормативного регулювання. Наприклад, звертаючись за такою послугою в Україні, подружжя громадян ФРН, за національним законодавством яких сурогатне материнство заборонено, отримують усі необхідні документи та повертаються до держави свого постійного перебування.

Указом Президента України № 119/2021 від 24.03.2024 затверджено Національну стратегію у сфері прав людини, що зумовлено необхідністю вдосконалення діяльності держави щодо утвердження та забезпечення прав і свобод людини, створення дієвих механізмів їх реалізації та захисту, розв'язання системних проблем у зазначеній сфері.

Відповідно до § 19 п. 4 Стратегічні напрями реалізація цієї Стратегії здійснюється, зокрема, за таким стратегічним напрямом як забезпечення прав іноземців, які на законних підставах перебувають в Україні. Проблемами, на вирішення яких спрямований стратегічний напрям, зокрема, перешкоди у реалізації права охорону здоров'я іноземців.

Ефективна реалізація Національної стратегії у сфері прав людини сприятиме, зокрема, прогресу у виконанні міжнародних договорів України у сфері прав людини, у тому числі Угоди про асоціацію між Україною та Європейським Союзом, реалізації Цілей сталого розвитку України на період до 2030 року, проголошених у резолюції Генеральної Асамблеї ООН від 25.09.2015 № 70/1, та затверджених Указом Президента України № 722/2019 від 30.09.2019, зокрема, щодо скорочення нерівності. Високий рівень нерівності в значній мірі пов'язаний із проявами дискримінації у суспільстві, обмеженим доступом до таких соціальних послуг як медична допомога тощо.

Стаття 2 Конвенції про захист прав людини і основоположних свобод 1950 року визначає, що право кожного на життя охороняється законом.

Пошук місця свободи при реалізації права людини на медичну допомогу за українським законодавством проведемо крізь призму судових рішень, насамперед Європейського суду з прав людини (далі – ЄСПЛ), практика якого є

джерелом права для України, відповідно до ст. 17 Закону України «Про виконання рішень та застосування практики Європейського суду з прав людини».

ЄСПЛ зазначає, «... що перше речення ст. 2 Конвенції зобов'язує державу не лише утримуватися від «навмисного» позбавлення життя, але накладає позитивні зобов'язання на держави вживати відповідних заходів для захисту життя осіб, які перебувають під їх юрисдикцією. Для виконання свого позитивного зобов'язання за ст. 2 Конвенції держава зобов'язана всіма наявними в її розпорядженні засобами забезпечити належне здійснення законодавчих та адміністративних заходів, створених для захисту прав пацієнтів, виправлення і покарання будь-яких порушень цих прав ...» (Рішення ЄСПЛ *Mihu v. Romania* (Заява № 36903/13) [1].

ЄСПЛ зазначає, що «...питання про порушення ст. 2 Конвенції може виникнути, коли буде встановлено, що Договірна Держава поставила життя особи під загрозу через ненадання медичної допомоги, яку вона зобов'язана забезпечувати для усього населення ...» (Рішення ЄСПЛ *Mehmet Şentürk and Bekir Şentürk v. Turkey* (Заява № 13423/09) [2].

ЄСПЛ повторює, що «... відповідальність органів влади у світі позитивних зобов'язань за ст. 2 Конвенції може за певних умов бути з пов'язана з їхніми діями або бездіяльністю в сфері політики охорони здоров'я ...» (Рішення ЄСПЛ *Burzykowski v. Poland* (Заява № 11562/05) [3].

ЄСПЛ вказує, що «... ст. 2 Конвенції накладає на державу зобов'язання вжити заходів, необхідних для захисту життя осіб, які підпадають під її юрисдикцію. У галузі охорони здоров'я ці позитивні зобов'язання вимагають запровадження державою нормативно-правової бази, яка покладає на приватні та державні лікарні обов'язок вживати належних заходів для забезпечення охорони життя хворих ...» (Рішення ЄСПЛ *Lambert and others v. France* (Заява № 46043/14) [4].

ЄСПЛ нагадує, що «...що перше речення ст. 2 Конвенції розцінюється як одне із основних положень Конвенції і закріплює одну із основних цінностей

демократичних суспільств, складових Ради Європи, яка наказує державі не тільки утримуватися від «навмисного» відібрання життя, але і вживати відповідних заходів для збереження цих життів у межах своєї юрисдикції. ЄСПЛ вважає, позитивні зобов'язання вимагають від держав створення норм, які змусять як державні, так і приватні лікарні вживати необхідні заходи щодо захисту життя пацієнта ...» (Рішення ЄСПЛ *Calvelli and Ciglio v. Italy* (Заява № 32967/96) [5]).

Крім того, рівність та недопустимість дискримінації особи є не тільки конституційними принципами національної правової системи України, а й фундаментальними цінностями світового співтовариства, на чому наголошено у міжнародних правових актах з питань захисту прав і свобод людини і громадянина.

Стаття 14 Конвенції про захист прав людини і основоположних свобод 1950 року передбачає заборону дискримінації, відповідно до якої «користування правами та свободами, визнаними в цій Конвенції, має бути забезпечене без дискримінації за будь-якою ознакою – статі, раси, кольору шкіри, мови, релігії, політичних чи інших переконань, національного чи соціального походження, належності до національних меншин, майнового стану, народження, або за іншою ознакою».

У ч. 2 ст. 29 Загальній декларації прав людини 1948 року передбачено, що «при здійсненні своїх прав і свобод кожна людина повинна зазнавати тільки таких обмежень, які встановлені законом виключно з метою забезпечення належного визнання і поваги прав і свобод інших та забезпечення справедливих вимог моралі, громадського порядку і загального добробуту в демократичному суспільстві».

Також у ст. ст. 21, 35 Хартії основних прав Європейського Союзу 2000 року зазначається, що «забороняється будь-яка дискримінація за будь-якою ознакою, зокрема такою, як стать, раса, колір шкіри, етнічне або соціальне положення, генетичні характеристики, мова, релігія або переконання, політичні або будь-які інші погляди, приналежність до національної меншини, майновий

стан, народження, непрацездатність, вік або сексуальна орієнтація. В рамках сфери застосування Договорів та без шкоди для їхніх будь-яких окремих положень будь-яка дискримінація за ознакою громадянства забороняється. Кожна людина має право на доступ до профілактичної медичної допомоги та право на лікування в умовах, встановлених національним законодавством та національних практик».

Стаття 3, ч. 1 ст. 26 Конвенції про захист прав і гідності людини щодо застосування біології та медицини: Конвенція про права людини та біомедицину 1997 року визначає «рівноправний доступ до медичної допомоги. Сторони, враховуючи медичні потреби та наявні ресурси, вживають відповідних заходів для забезпечення в межах їхньої юрисдикції рівноправного доступу до медичної допомоги належної якості. Здійснення прав і положень про захист, що містяться у цій Конвенції, не підлягає жодним обмеженням, за винятком тих, які встановлені законом і є необхідними в демократичному суспільстві в інтересах громадської безпеки, з метою запобігання злочинам, для захисту здоров'я населення чи з метою захисту прав і свобод інших людей».

Відповідно до ст. 3 Указу Президента України від 24.02.2022 № 64/2022 «Про введення воєнного стану в Україні» у зв'язку із введенням в Україні воєнного стану тимчасово, на період дії правового режиму воєнного стану, можуть обмежуватися конституційні права і свободи людини і громадянина, передбачені статтями 30 – 34, 38, 39, 41 – 44, 53 Конституції України, а також вводиться тимчасові обмеження прав і законних інтересів осіб, передбачені ст. 8 Закону України від 12.05.2015 № 389 «Про правовий режим воєнного стану».

З урахуванням вищевказаного та відповідно до ст. 15 Конвенції, Раду Європи було поінформовано про запровадження в Україні воєнного стану, норми законодавства, які діють під час цього режиму, заходи, які можуть бути застосовані уповноваженими органами під час дії режиму воєнного стану, а також наведено перелік статей Конвенції та Додатків до неї, від яких, у зв'язку із можливим застосуванням вищевказаних заходів, допускається відповідний відступ, а саме: ст. ст. 3, 8 (3), 9, 12, 13, 17, 19, 20, 21, 22, 24, 25, 26, 27 Пакту, а

також ст. ст. 4 (3), 8, 9, 10, 11, 13, 14, 16 Конвенції, ст. ст. 1, 2, 3 Додаткового протоколу до Конвенції, ст. 2 Протоколу № 4 до Конвенції.

При цьому вважаємо помилковим погляди щодо необхідності врахування нормативного регулювання застосування допоміжних репродуктивних технологій, зокрема, сурогатного материнства, в державі громадянства пацієнтів [5].

Висновки. Враховуючи вищевикладене, вважаємо, що чинне законодавство України на достатньому рівні регулює питання доступу осіб до лікування безпліддя методами допоміжних репродуктивних технологій, а будь-які обмеження такого доступу за певними ознаками, зокрема, громадянської приналежності, є дискримінаційними.

ВИКОРИСТАНІ ДЖЕРЕЛА

1. Рішення ЄСПЛ у справі *Mihu v. Romania* (Заява № 36903/13) – Режим доступу: <https://hudoc.echr.coe.int/app/conversion/docx/pdf?library=ECHR&id=001-161000&filename=CASE%20OF%20MIHU%20v.%20ROMANIA.pdf>
2. Рішення ЄСПЛ у справі *Mehmet Şentürk and Bekir Şentürk v. Turkey* (Заява № 13423/09 – Режим доступу: <https://hudoc.echr.coe.int/sites/eng/pages/search.aspx?i=001-118722>
3. Рішення ЄСПЛ у справі *Burzykowski v. Poland* (Заява № 11562/05) (Заява № 13423/09 – Режим доступу: <https://hudoc.echr.coe.int/sites/eng/pages/search.aspx?i=001-76066>
4. Рішення ЄСПЛ у справі *Calvelli and Ciglio v. Italy* (Заява № 32967/96) – Режим доступу: <https://hudoc.echr.coe.int/eng?i=001-60329>
5. Островська Б. В. Діти війни: проблеми сурогатного материнства під час військової агресії Російської федерації проти України. Нове українське право. 2022 (2). С. 73–79. – Режим доступу: <https://doi.org/10.51989/nul.2022.2.10> (дата звернення: 05.12.2024)

АНАЛІЗ ЗАСТОСУВАННЯ ЗАПОБІЖНИХ ЗАХОДІВ У ПРАКТИЦІ РАЙОННИХ СУДІВ М. КИЄВА: ПРОБЛЕМИ ПРАВОЗАСТОСУВАННЯ ТА ДОТРИМАННЯ МІЖНАРОДНИХ СТАНДАРТІВ

Горчакова Євгенія Віталіївна,
студентка Навчально-наукового Інститут права
Київського національного університету імені Тараса Шевченка
м. Київ, Україна

Вступ. Перед сучасним глобалізованим світом з кожним днем постає все більше і більше викликів та питань, що потребують негайного вирішення. Запобіжні заходи є важливим елементом кримінального процесу, метою яких є забезпечення належної поведінки підозрюваного чи обвинуваченого, а також гарантія ефективного судового розгляду. У цій темі я досліджу та проаналізую питання застосування запобіжних заходів у діяльності районних судів м. Києва, розгляну основні тенденції, проблеми, а також порівняю дотримання української судової практики з міжнародними стандартами захисту прав людини. Адже варто звернути увагу на кримінально правову політику держави, яка має зосереджуватись не стільки на обмежувальних заходах, скільки на використанні таких правових інструментів, що здатні забезпечити якомога більшу свободу кожного індивіда, яка в свою чергу не позіхатиме на свободу інших людей. Повноцінне обмеження свободи людини без обґрунтованих на те підстав вже давно є антиподами для розвинених демократичних країн. В свою чергу, зменшення обмежень, що відповідають практиці міжнародних судових інстанцій є проявом зрілості та відданості принципам правової держави та захисту прав людини.

Ціль роботи. Ціль роботи полягає в окресленні основних проблем, що виникають при застосуванні запобіжних заходів та розробленні рекомендацій для покращення застосування таких заходів у практиці суду, а також зіставити судову практику з нормами Кримінального процесуального кодексу України (КПК) та міжнародними стандартами (зокрема, практикою Європейського суду

з прав людини).

Матеріали та методи. Серед методів дослідження окресленої теми застосовано метод аналізу, що використовується для розкладання теми на певні основні частини, з подальшим аналізом кожної із них; метод порівняння - для можливості застосування та впровадження в правову систему України зарубіжного досвіду; гіпотетичний метод, за допомогою якого досліджуються наукові припущення з приводу удосконалення кримінально-процесуального законодавства України.

Звернімо увагу на правове регулювання в рамках **національного правового поля**. Згідно з ч. 1 ст. 176 КПК України, запобіжні заходи включають: особисте зобов'язання; особисту поруку; заставу; домашній арешт; тримання під вартою.

Відповідно до ч.1 статті 177 метою застосування запобіжного заходу є забезпечення виконання підозрюваним, обвинуваченим покладених на нього процесуальних обов'язків, а також запобігання спробам:

- 1) переховуватися від органів досудового розслідування та/або суду;
- 2) знищити, сховати або спотворити будь-яку із речей чи документів, які мають істотне значення для встановлення обставин кримінального правопорушення;
- 3) незаконно впливати на потерпілого, свідка, іншого підозрюваного, обвинуваченого, експерта, спеціаліста у цьому ж кримінальному провадженні;
- 4) перешкоджати кримінальному провадженню іншим чином;
- 5) вчинити інше кримінальне правопорушення чи продовжити кримінальне правопорушення, у якому підозрюється, обвинувачується.

Саме за цими пунктами переважно відбувається аргументація підтримання або заперечення клопотання від сторони обвинувачення. Слідчі та прокурори знаходять усі аргументи на користь підтвердження наявності зазначених ризиків, натомість сторона захисту наполягає на їх відсутності. Досить часто згадується тяжкість вчиненого кримінального правопорушення, а також характеристика особи підсудного [1].

Звернімося до проблематики у застосуванні запобіжних заходів.

Тримання під вартою залишається найбільш поширеним запобіжним заходом, незважаючи на те, що ст. 5 Конвенції про захист прав людини і основоположних свобод (ЄКПЛ) встановлює, що позбавлення свободи повинно бути виключним заходом. На жаль, часом судді схильні автоматично продовжувати строки тримання під вартою, опираючись виключно на аргументи сторони обвинувачення, без належної перевірки необхідності такого заходу. Така позиція суду також може бути аргументована величезною кількістю подібних клопотань на одного суддю, що обмежує можливість використати достатню кількість часу для дослідження матеріалів справи. Зазвичай відбувається продовження строків такого виду запобіжного заходу, якщо він є обраним з самого початку висування підозри. Натомість заміна вже обраного раніше запобіжного заходу, такого як тримання під вартою досить рідко змінюється більш м'яким запобіжним заходом. Проблемою також є часта представленість сторони захисту особою, яка надає безоплатну правничу допомогу. В такому разі, захисники в більшій мірі підтримують сторону обвинувачення, або лише формально заперечують клопотання сторони обвинувачення.

Загалом, за даними Державної судової адміністрації України, у 2022 році було подано близько 85 000 клопотань про обрання запобіжних заходів, із них:

- 65% — тримання під вартою;
- 20% — домашній арешт;
- 15% — особисте зобов'язання чи порука [4].

У 2023 році за перше півріччя 70% клопотань прокурорів стосувалися тримання під вартою. Військовий характер багатьох злочинів (диверсії, держзрада) зумовив більш суворе ставлення до підозрюваних. Під час воєнного стану прокурори часто посилалися на ризик втечі підозрюваних за кордон. Особливу увагу звертали на громадянство іншої держави, відсутність постійного місця проживання в Україні, наявність контактів або зв'язків за кордоном. Принцип рівності закріплений у Конституції України (ст. 24) та

Конвенції про захист прав людини і основоположних свобод (ст. 14). Відповідно обмеження за ознакою громадянства можуть бути розцінені як дискримінація.

Стан української правозастосовної практики в порівнянні з міжнародними стандартами. Судова практика в Україні не завжди відповідає принципу пропорційності, встановленому ЄСПЛ, оскільки нерідко відсутні належні обґрунтування необхідності позбавлення свободи. ЄСПЛ неодноразово наголошував, що тримання під вартою є крайнім заходом і має застосовуватися лише за умови, якщо всі інші засоби є недостатніми.

Слід зауважити, що ЄСПЛ орієнтує національні суди при прийнятті рішення про продовження тримання під вартою розглянути альтернативні засоби забезпечення явки особи до суду. У рішенні у справі «Цигоній проти України» від 24.11.2011 ЄСПЛ встановив порушення п. 3 ст. 5 КЗПЛ у зв'язку з тим, що рішення судів про продовження строку тримання під вартою не містили належних і достатніх підстав для такого тримання та національні суди не розглянули жодних альтернативних триманням під вартою запобіжних заходів [6].

Принагідно згадаємо, що, наприклад, у рішенні «Свершов проти України» ЄСПЛ зазначив, що очікування попереднього розгляду справи судом не є юридичною підставою тримання під вартою, тим більше, що відповідні положення національного законодавства не передбачають таких підстав. Суд підкреслив, що він уже розглядав у низці справ практику тримання підсудних під вартою виключно на підставі одержання судом першої інстанції обвинувального висновку і встановив, що така практика становить порушення пункту 1 статті 5 Конвенції, і що практика тримання підсудних під вартою без конкретного юридичного підґрунтя або за відсутності чітких положень, які регулюють такі питання, несумісна з принципами юридичної визначеності та гарантіями захисту від свавілля, які спільною ідеєю об'єднують Конвенцію і принцип верховенства права. ЄСПЛ дійшов висновку, що існуюча в Україні практика тримання особи під вартою лише на тій підставі, що до суду першої

інстанції надійшов обвинувальний висновок, не ґрунтується на чітких і передбачуваних юридичних нормах, і як наслідок - до висновку про наявність порушення пункту 1 статті 5 Конвенції. І, хоча рішення у справі Сверхова стало остаточним ще 27 лютого 2009 року, законодавча прогалина існує й досі, і цілком ймовірно, що справа Харченка - не остання, де визнано таке порушення [6].

Окрім порушення пункту 1(с) статті 5 Конвенції щодо періодів, протягом яких тримання під вартою здійснювалося без відповідного судового рішення, ЄСПЛ у справі Харченка вказав ще на дві проблеми: порушення пунктів 3 та 4 статті 5 Конвенції. Порушення пункту 3 статті 5 визнано у зв'язку з тим, що національні суди часто або не обґрунтовують продовження строку тримання під вартою, або ж обґрунтовують це однаковими підставами протягом всього періоду ув'язнення, тоді, як після спливу певного часу подальше існування обґрунтованої підозри перестає само по собі бути підставою для позбавлення свободи, а суди зобов'язані обґрунтовувати рішення про продовження тримання під вартою іншими підставами, які мають бути чітко вказані [6].

Результати та рекомендації. Підсумовуючи, очевидно, що світові лідери надають перевагу застосуванню альтернативних запобіжних заходів. Важливу роль відіграють обов'язкове надання детальних мотивувальних частин у рішеннях про продовження строків тримання під вартою. Прокурори мають використовувати громадянство лише як одну з багатьох підстав, але не як вирішальний аргумент, що свідчить про необхідність удосконалення практики обґрунтування дій органів досудового розслідування. Збільшення довіри до заходів, таких як особисте зобов'язання чи порука, через розробку механізмів їхньої ефективної реалізації.

Висновки. Отже, проведений аналіз свідчить про те, що практика застосування запобіжних заходів у районних судах м. Києва загалом відповідає українському законодавству, проте має деякі недоліки з точки зору дотримання міжнародних стандартів. Натомість особливої уваги потребує проблема надмірного використання тримання під вартою та відсутності належного

обґрунтування судових рішень. Варто пам'ятати про ключові принципи правових механізмів держави, а саме пропорційність, ефективність та дієвість. Для покращення ситуації необхідно запровадити навчання для суддів та переглянути підходи до використання альтернативних запобіжних заходів. У період воєнного стану в Україні практика обрання запобіжних заходів, особливо тримання під вартою, набула суворішого характеру. Це частково обумовлено ризиком втечі підозрюваних за кордон. Однак використання громадянства як основного аргументу суперечить принципу рівності та може бути визнано дискримінаційним. Для приведення практики у відповідність до міжнародних стандартів важливо застосовувати індивідуальний підхід у кожній справі та орієнтуватися на пропорційність обмежень. Саме такі кроки є важливими у напрямку створення справедливого, розвиненого та демократичного суспільства.

СПИСОК ВИКОРИСТАНИХ ДЖЕРЕЛ

1. Кримінальний процесуальний кодекс
2. Європейський суд з прав людини. URL: hudoc.echr.coe.int.
3. Закон України «Про правовий режим воєнного стану».
4. Звіти Офісу Генерального прокурора. URL: gp.gov.ua.
5. Конвенція про захист прав людини і основоположних свобод.
6. Проблеми забезпечення права особи на свободу та особисту недоторканність: Коментар до справи «Харченко проти України», Тетяна Фулей. URL: <https://nsj.gov.ua/files/1445519918No%201%20Харченко.pdf>

ВОЄННИЙ СТАН ЯК ПРАВОВИЙ МЕХАНІЗМ

Гребенюк Валентин Юрійович,
слухач навчальної групи 8106
інституту стратегічних комунікацій
Національного університету оборони України
м. Київ, Україна

Вступ. Актуальність дослідження теми є надзвичайно високою в контексті сучасних викликів, з якими зіткнулася Україна.

Воєнний стан, як особливий правовий режим, передбачає концентрацію державної влади та певні обмеження прав і свобод громадян задля захисту національної безпеки, суверенітету та територіальної цілісності держави.

Введення воєнного стану в Україні є надзвичайно важливим і відповідальним процесом, що потребує чіткої координації між органами державної влади та суворого дотримання законодавчих норм.

Мета роботи. Метою роботи є розробка спеціалізованих теретико-практичних і управлінських знань про воєнний стан, як особливий правовий режим.

Матеріали та методи. Для розв'язання поставлених завдань використані:

– загально-філософські методи: історичний метод для дослідження процесу виникнення, формування та розвитку нормативно-правових положень, які визначають особливості введення воєнного стану;

- системно-науковий підхід до дослідження воєнного стану;

- структурно-функціональний підхід для з'ясування особливостей механізму введення воєнного стану.

Результати та обговорення. Основні етапи введення воєнного стану передбачають дії Президента України, Верховної Ради, Кабінету Міністрів та інших ключових інститутів держави.

Процес починається з виявлення та оцінки загроз національній безпеці. Це може бути зовнішня агресія, збройний напад або інші дії, що загрожують суверенітету та територіальній цілісності України. Інформація про такі загрози

може надходити від розвідувальних служб, військових структур, правоохоронних органів, дипломатичних каналів або міжнародних партнерів. Після аналізу цієї інформації та оцінки ризиків національній безпеці, Президент України приймає рішення про необхідність введення воєнного стану [2, с. 31].

Рішення про введення воєнного стану приймається Президентом України у формі указу. Цей указ повинен містити обґрунтування необхідності введення воєнного стану, територію, на яку він поширюється, перелік обмежень прав і свобод громадян, що можуть бути введені, а також заходи, які передбачається здійснювати для забезпечення обороноздатності країни. Указ також визначає конкретні завдання для органів державної влади, військових адміністрацій та інших відповідальних органів.

Одразу після видання указу про введення воєнного стану, Президент України зобов'язаний звернутися до Верховної Ради України з проханням затвердити цей указ. Відповідно до Конституції України, Верховна Рада повинна розглянути це питання протягом 48 годин з моменту отримання указу. Для затвердження указу потрібна більшість голосів народних депутатів України.

Затвердження указу Верховною Радою є критично важливим кроком, який легітимізує введення воєнного стану і надає йому юридичної сили. Після затвердження указ набуває чинності, і відповідні заходи починають втілюватися на практиці. З цього моменту на території, де введено воєнний стан, починають діяти особливі правові режими, що можуть включати обмеження прав і свобод громадян, введення комендантської години, посилення контролю за пересуванням людей і транспортних засобів, розширення повноважень військових адміністрацій, а також інші заходи, спрямовані на забезпечення безпеки держави.

Ключову роль у реалізації заходів, передбачених воєнним станом, відіграють органи виконавчої влади, військові адміністрації та інші державні установи. Кабінет Міністрів України відповідає за координацію діяльності центральних органів виконавчої влади, забезпечення безперебійної роботи

економіки, зв'язку, транспорту, а також за організацію мобілізаційних заходів. Міністерство оборони України та Збройні Сили України здійснюють управління військовими операціями, забезпечують оборону державних кордонів, а також виконують завдання з протидії збройній агресії. Військові адміністрації, які можуть бути створені на місцях, забезпечують управління територіями, на яких введено воєнний стан, і співпрацюють з місцевими органами самоврядування [2, с. 32].

Важливим аспектом введення воєнного стану є дотримання прав і свобод громадян. Законодавство передбачає можливість обмеження певних прав, проте ці обмеження мають бути пропорційними та обґрунтованими. Водночас держава зобов'язана забезпечувати захист життя і здоров'я громадян, підтримання правопорядку та стабільності в суспільстві.

Введення воєнного стану є надзвичайним заходом, який застосовується лише у випадках, коли інші засоби захисту національної безпеки виявляються недостатніми. Процедура введення воєнного стану відображає баланс між необхідністю забезпечення обороноздатності країни та захистом прав і свобод громадян, що робить її важливою частиною правової системи України.

Діяльність Президента України при запровадженні воєнного стану є однією з найвідповідальніших функцій глави держави, оскільки це рішення має далекосяжні наслідки для всієї країни. Процедура введення воєнного стану потребує чіткого дотримання законодавчих норм та координації між різними гілками влади. Президент діє в межах повноважень, визначених Конституцією України, Законом України “Про правовий режим воєнного стану” та іншими нормативними актами, які регулюють питання національної безпеки і оборони.

Першочерговим кроком Президента України є оцінка ситуації, що складається в країні або на її окремих територіях, коли виникає загроза національній безпеці. Це може бути зовнішня агресія, загроза нападу, збройний конфлікт або інші дії, що ставлять під загрозу суверенітет і територіальну цілісність України. Президент отримує інформацію про такі загрози від розвідувальних служб, військових органів, дипломатичних каналів та інших

державних інституцій, які займаються питаннями національної безпеки [3, с. 40].

Оцінивши ситуацію і дійшовши висновку, що загроза є реальною і потребує запровадження особливого правового режиму, Президент ухвалює рішення про введення воєнного стану. Це рішення оформлюється у вигляді указу Президента України, який повинен бути чітко аргументованим і містити конкретні положення. В указі зазначаються причини введення воєнного стану, територія, на яку він поширюється, права та свободи громадян, що можуть бути тимчасово обмежені, а також заходи, які будуть вжиті для забезпечення національної безпеки та оборони держави.

Після підписання указу, Президент негайно звертається до Верховної Ради України з пропозицією про його затвердження. Це є важливим конституційним обов'язком, адже без затвердження Верховною Радою указ не набирає чинності. Верховна Рада повинна розглянути питання про затвердження указу впродовж 48 годин з моменту його подання. Якщо Верховна Рада затверджує указ, він набуває юридичної сили, і починається реалізація заходів, передбачених у ньому.

У період дії воєнного стану Президент України здійснює загальне керівництво всіма заходами, пов'язаними з обороною країни, і контролює діяльність органів виконавчої влади, військових адміністрацій, Збройних Сил України та інших військових формувань. Президент також має право надавати спеціальні доручення органам державної влади щодо забезпечення національної безпеки і організації оборони.

З огляду на надзвичайний характер воєнного стану, Президент України може приймати рішення про застосування заходів, необхідних для мобілізації економіки, забезпечення життєдіяльності населення, захисту критичної інфраструктури та підтримання громадського порядку. Це може включати введення обмежень на пересування, комендантської години, посилення контролю за медіа та інформаційними ресурсами, а також розширення повноважень військових адміністрацій на місцях [3, с. 40].

Діяльність Верховної Ради України при введенні воєнного стану є ключовим елементом у процедурі легітимації цього особливого правового режиму. Верховна Рада виконує важливу роль у забезпеченні конституційності та законності дій, пов'язаних із запровадженням воєнного стану, і надає політичну підтримку Президенту та виконавчій владі у цей критичний для країни час.

Коли Президент України ухвалює рішення про введення воєнного стану і видає відповідний указ, цей документ одразу передається на розгляд Верховної Ради. Конституція України вимагає, щоб парламент затвердив указ про введення воєнного стану протягом 48 годин з моменту його отримання. Це означає, що Верховна Рада повинна негайно скликатися, навіть якщо вона перебуває на канікулах або в позачерговій сесії. В умовах крайньої необхідності парламент може зібратися в будь-який час, аби розглянути питання, яке має життєво важливе значення для національної безпеки.

Під час розгляду указу про введення воєнного стану, Верховна Рада проводить обговорення, в ході якого депутати мають можливість висловити свої думки, поставити запитання Президенту або його представникам, а також оцінити обґрунтованість і доцільність такого кроку. Це обговорення є важливою частиною парламентського контролю над діяльністю виконавчої влади.

Після обговорення Верховна Рада голосує за затвердження або відхилення указу. Для затвердження указу потрібна більшість голосів народних депутатів України. У разі затвердження указу, він набирає чинності, і воєнний стан починає діяти на території, визначеній в указі Президента. Від цього моменту Верховна Рада бере на себе роль наглядача за дотриманням законності та правопорядку під час дії воєнного стану.

Протягом всього періоду дії воєнного стану Верховна Рада України продовжує здійснювати свої повноваження і може приймати рішення щодо продовження, зміни чи припинення дії цього правового режиму. Важливою частиною діяльності парламенту в цей час є контроль за виконанням закону

“Про правовий режим воєнного стану”, який визначає основні принципи, порядок і умови введення воєнного стану, а також захист прав і свобод громадян [1].

Висновки. Отже, варто підсумувати про важливість цього особливого правового режиму як ключового інструменту захисту національної безпеки і суверенітету держави. Процедура введення воєнного стану в Україні є чітко регламентованою і передбачає взаємодію між Президентом, Верховною Радою та іншими органами державної влади, що забезпечує легітимність та ефективність прийнятих рішень. Воєнний стан дозволяє державі оперативно реагувати на зовнішні і внутрішні загрози, забезпечуючи мобілізацію ресурсів і підвищення рівня обороноздатності. Водночас, необхідно гарантувати дотримання основних прав і свобод громадян, навіть в умовах обмежень, що вводяться під час воєнного стану. Таким чином, механізм введення воєнного стану є необхідним і ефективним заходом, який забезпечує комплексний підхід до захисту держави в умовах кризи.

СПИСОК ВИКОРИСТАНИХ ДЖЕРЕЛ

1. Про правовий режим воєнного стану: Закон України від 12 травня 2015 року № 389-VIII. Відомості Верховної Ради України. 2015. № 28. С. 25.
2. Сірий М. І. Воєнний стан як правовий інститут: питання теорії та практики. *Публічне право*. 2017. № 2. С. 28-35.
3. Кузнєцов І. І. Конституційно-правові аспекти запровадження та реалізації воєнного стану в Україні. *Право України*. 2015. № 11. С. 40-47.

ОСОБЛИВОСТІ АДМІНІСТРАТИВНО-ПРАВОВОГО ЗАБЕЗПЕЧЕННЯ ПРОТИДІЇ ПОРУШЕНЬ В СФЕРІ ОПОДАТКУВАННЯ В УМОВАХ ВОЄННОГО ТА ПІСЛЯ ВОЄННОГО СТАНУ

Гриньок Олександр Анатолійович

аспірант кафедри державно-правових та гуманітарних наук
Таврійського національного університету імені В. І. Вернадського,
Київ, Україна

Вступ. / Introductions. Реалізація головних принципів фінансово-економічної безпеки держави можлива завдяки безперервному й цілеспрямованому впливу на головні нюанси функціонування економічної інфраструктури, зважаючи на всі загрози та ймовірні наслідки. Фінансово-економічний сектор – складне економіко-правове явище, яке уособлює різні сфери життєдіяльності соціуму, виявляється специфічною сферою людської діяльності з метою розвитку інтересів членів суспільства щодо утворення, мобілізації та розміщення фінансових ресурсів, обміну, розподілу та перерозподілу вартості ВВП.

В Податковому кодексі України законодавець визначив зміст порушень в сфері оподаткування, під котрими варто розуміти протиправні дії, які скоюються платниками податків, податковими агентами, їхніми посадовими особами та посадовими особами контролюючих органів, що спричиняють невиконання або неналежне виконання вимог податкового законодавства, гарантування контролю за котрим надано контролюючим органам. Водночас встановлено змогу застосування за порушення в сфері оподаткування фінансової, адміністративної й кримінальної відповідальності.

Мета роботи. / Aim. Метою дослідження є дослідження адміністративно-правового забезпечення протидії порушень в сфері оподаткування в умовах воєнного та після воєнного стану.

Матеріали та методи./Materials and methods. В процесі написання даної роботи були використані такі методи: аналізу та синтезу, узагальнення,

порівняльний метод та систематизації, системний метод, логічний, діалектичний, метод узагальнення.

Результати та обговорення./Results and discussion. Реалізація головних принципів фінансово-економічної безпеки держави можлива завдяки безперервному й цілеспрямованому впливу на головні нюанси функціонування економічної інфраструктури, зважаючи на всі загрози та ймовірні наслідки. Фінансово-економічний сектор – складне економіко-правове явище, яке уособлює різні сфери життєдіяльності соціуму, виявляється специфічною сферою людської діяльності з метою розвитку інтересів членів суспільства щодо утворення, мобілізації та розміщення фінансових ресурсів, обміну, розподілу та перерозподілу вартості ВВП.

В Податковому кодексі України законодавець визначив зміст порушень в сфері оподаткування, під котрими варто розуміти протиправні дії, які скоюються платниками податків, податковими агентами, їхніми посадовими особами та посадовими особами контролюючих органів, що спричиняють невиконання або неналежне виконання вимог податкового законодавства, гарантування контролю за котрим надано контролюючим органам. Водночас встановлено зможу застосування за порушення в сфері оподаткування фінансової, адміністративної й кримінальної відповідальності.

На тлі глобалізації, а також інтеграційних процесів, котрі наразі здійснюються в переважній частині світових держав, дієве адміністрування податків виявляється дуже актуальним. Це має зв'язок із потребою гарантування стабільних доходів держави, що, своєю чергою, допомагає стабільному зростанню економіки й зміцненню соціальної галузі. З метою відповідного регулювання зазначеного процесу сформована система правових норм, які визначають права й обов'язки платників податків.

Сплата податків – обов'язок платника податку з метою гарантування функціонування в цілому механізмі держави і вважається показником особливої уваги до стану економічного й соціального добробуту громадян. Оскільки значний рівень сплати податків може вказувати на те, що населення

має стабільний дохід, благополуччя й довіряє державі, а малий рівень, своєю чергою, може вказувати на проблеми економічного характеру, тіньову економіку, недовіру до держави чи слабкий рівень соціальних гарантій.

Суспільна небезпека порушень в сфері оподаткування формується тим, що вони спричиняють великі збитки податковій, фінансовій, економічній безпеці держави, стають на заваді плановому надходженню податків до бюджету, через що розладнують нормальне функціонування економіки. Повномасштабне вторгнення в нашу країну зумовило сильні й щоденні зміни в житті суспільства, зокрема і в податкових правовідносинах. Органи влади мусили відповідати на виклики сьогодення й умови воєнного періоду, тому що збройне протистояння значно змінило стійкий стан речей у державі мирного періоду.

Як наголошується в наукових джерелах, вчасне правове регулювання нових суспільних відносин, що постали в обставинах війни, «обумовлюється пріоритетністю специфічних завдань: значно посилити обороноздатність держави, підтримати, в тому числі непопулярними заходами, економічну систему, забезпечити роботу підприємств, установ, організацій, захистити цивільне населення, відновити зруйновану інфраструктуру, мінімізувати катастрофічні наслідки війни» [1].

Податкові правовідносини за своїм походженням передбачають публічно-правові особливості. Зокрема, І. Є. Криницький зазначає, що «центральне місце в системі податкових правовідносин належить відносинам, які мають грошовий, майновий характер і безпосередньо пов'язані зі здійсненням податкових платежів зобов'язаними особами. Водночас існування таких майнових відносин самих собою без управлінського впливу на них з боку держави є неможливим» [2].

Ми вважаємо, адміністративно-правовими відносинами в податковій галузі є суспільні відносини, які існують винятково у правовому виді, володіють владними майновими особливостями та постають між суб'єктами, яким надані права й обов'язки, пов'язані з визначенням, введенням та

справлянням податків та зборів, виконанням податкового контролю, оскарженням актів податкових органів та дій чи бездіяльності їхніх посадових осіб та притягненням до відповідальності в разі порушення законодавства про податки й збори. Зважаючи на наведене, норми адміністративного права окреслюють загальні принципи й правила, що застосовують до всіх адміністративно-правових відносин, зокрема у процесі втілення прав і обов'язків платників податків, а норми податкового права визначають чіткі правила й механізми оподаткування та, крім того, права й обов'язки платників податків, а також органів державної податкової служби України. В той же час адміністративно-правові відносини в податковій галузі не вважаються стійкими, оскільки безперервно розвиваються і трансформуються через зміни в податковому законодавстві.

Стосовно забезпечення протидії порушень в сфері оподаткування в умовах воєнного та після воєнного стану, то варто наголосити, що не має єдиної наукової думки в процесі їх визначення. Одна категорія науковців переконана, що запобігання податковим злочинам є комплексом різнопланових заходів. Зокрема, погляди Ю. Александрова, А. Геля, Г. Семакова дозволяють визнавати, що «попередження податкових правопорушень є комплекс різноманітних заходів попереджувального характеру, що безпосередньо впливають і сприяють правомірній поведінці платника податків» [3]. Підтримуючи цю думку Б. Галушко вважає, що «попередження податкових кримінальних правопорушень є не що інше як вплив держави і суспільства на причини та умови, що породжують податкову злочинність» [4]. Водночас мовиться про вплив держави на соціальні фактори й процеси, котрі тим або іншим чином відбуваються перед податковим правопорушенням та котрі мають вплив на соціальну поведінку платників податків. Це трактування визначає рамки впливу держави на відповідні суспільні відносини.

Висновки./Conclusions. Отже, протидія порушень в сфері оподаткування інструментами адміністративного права вимагає скоординованих дій суб'єктів податкового контролю, правоохоронних органів, а також громадськості, щоб

нейтралізувати економічні, правові, моральні, організаційні, технічні й інші причини скоєння деліктів, які мають відношення до порушення порядку справляння й адміністрування сплати податків, зборів, порядку втілення прав платників податків та зборів, прав, обов'язків, компетенції контролюючих органів і суб'єктів адміністрування податків, зборів, іншого порушення податкового законодавства. Водночас адміністративно-правові інструменти являються системою субстанційних (адміністративно-правові норми стосовно запобігання деліктам у податковій сфері, акти індивідуальної дії стосовно потенційних правопорушників (регулятивні й охоронні акти)) і діяльнісних засобів, які втілюються комплексно із заходами організаційного, управлінського й морально-виховного, технічного й іншого плану.

СПИСОК ЛІТЕРАТУРИ:

1. Мірошніченко С. С. Воєнний стан в Україні: проблеми кримінально-правового регулювання і правозастосування. *Часопис Київського інституту інтелектуальної власності та права*. 2022. Випуск 1. С. 30-36.
2. Криницький І. Є. Теоретичні проблеми податкового процесу: монографія. Харків : Право, 2009. 320 с.
3. Александров Ю. В., Гель А. П., Семаков Г. С. Кримінологія: Курс лекцій. К.: МАУП, 2002.
4. Галушко Б. С. Поняття злочину в кримінальному праві України. *Актуальні проблеми держави і права*. 2012. Вип. 68. С. 591-597.

ОСНОВИ СПЕЦІАЛЬНОЇ ФІЗИЧНОЇ ПІДГОТОВКИ ДЛЯ ПРАВООХОРОНЦІВ

Должикова Анастасія Олександрівна

Курсант ПД-331 ННІФПФПДНПУ

Науковий керівник:

Рогальський Володимир Ілліч

Старший викладач кафедри
спеціальної фізичної підготовки

Дніпровського державного
університету внутрішніх справ

Сучасний поліцейський має забезпечувати безпеку громадян, використовуючи адекватні силові засоби і методи за потреби, та вміти розрізняти небезпечні ситуації. Він повинен діяти професійно і без упереджень, керуючись етичними нормами у різних умовах. Досвід правоохоронної діяльності показує, що лише людина з високим рівнем відповідальності та професійної підготовки здатна виконувати свої обов'язки на належному рівні. Для цього необхідні знання, практичні навички та сформовані важливі професійні якості. Саме ці компоненти є основою професійної готовності поліцейського до виконання складних і часом небезпечних завдань. Високий рівень відповідальності та здатність до саморозвитку є важливими складовими його професійності. Це стає основою для ефективного виконання службових обов'язків у складних умовах [1, с. 106].

Фізична підготовка відіграє ключову роль у підготовці поліцейських до виконання службових завдань. Вона спрямована на формування витривалості, швидкісних і силових якостей, необхідних для службових дій. Це дозволяє поліцейському витримувати великі фізичні та емоційні навантаження, зберігаючи працездатність. У процесі фізичної підготовки розвиваються рухові навички та фізичні якості, які потрібні в екстремальних ситуаціях. Здатність переносити навантаження без втрати ефективності – це одна з основ для підтримки правопорядку. Фізична підготовка включає комплекс заходів, що

спрямовані на покращення рухових вмінь. Це необхідно для забезпечення стійкості поліцейського до фізичних і психологічних навантажень.

Система фізичної підготовки поліцейських складається з загальної та спеціальної фізичної підготовки. Загальна підготовка розвиває базові фізичні якості, такі як витривалість і сила, які є основою для спеціальних навичок. Спеціальна підготовка включає тактику самозахисту та методи забезпечення особистої безпеки. Крім того, поліцейські беруть участь у масових фізкультурно-спортивних заходах та відвідують секційні заняття з видів спорту. Це сприяє всебічному фізичному розвитку та допомагає підготуватися до специфічних навантажень, що можуть виникнути у службовій діяльності. Такі заняття є важливими складовими для фізичного та психологічного стану поліцейського. Вони також мають виховне значення, сприяючи розвитку командного духу [2, с. 44].

Навчання з фізичної підготовки поліцейських проводиться з метою формування необхідних рухових навичок та якостей. Ці навички необхідні як для повсякденної діяльності, так і для реагування на екстремальні ситуації. Вони розвивають витривалість, швидкість і силу, що забезпечує перевагу під час затримання правопорушника. Заняття також допомагають поліцейським краще орієнтуватися у стресових умовах. До навичок, що формуються в процесі фізичної підготовки, входять контроль за своїм фізичним станом і здоров'ям. Практичні навички включають техніки самозахисту і методи забезпечення особистої безпеки. Це є основою для ефективного виконання завдань на службі.

Окрему увагу у фізичній підготовці приділяють заняттям із тактики самозахисту. Вони проводяться у навчальних групах та на спеціальних зборах, де відпрацьовуються техніки забезпечення особистої безпеки. На таких заняттях також використовуються елементи загальної фізичної підготовки, що допомагають поліцейським адаптуватися до навантажень. Це важливо для здатності оперативно реагувати на зміни ситуації. Поліцейські повинні вміти підтримувати фізичну готовність для виконання службових завдань. Службова діяльність часто вимагає швидкої адаптації до нових умов і рівня навантаження.

Це сприяє їхній професійній підготовці та успішному виконанню обов'язків [3, с. 52].

Фізична підготовка поліцейських включає як навчально-тренувальні, так і спортивні заняття, що проводяться в секціях із професійно-прикладних видів спорту. Це підвищує спортивну майстерність на основі різнобічної фізичної підготовки. Поліцейські набувають необхідних знань та навичок, які є важливими для їхньої професійної діяльності. Спортивні заняття також сприяють розвитку командної роботи та взаємодії між колегами. Позанавчальні заняття важливі для фізичного розвитку поліцейського і підтримки належної форми. Вони є важливим фактором мотивації для регулярних самостійних занять фізичними вправами. Це допомагає поліцейським підтримувати належний рівень фізичної підготовки.

Масові оздоровчі та спортивні заходи також є важливою частиною фізичної підготовки поліцейських. Такі заходи проводяться у вільний час і сприяють здоровому дозвіллю. Це підвищує рівень фізичного здоров'я, а також сприяє мотивації до занять фізичними вправами. Організація здорового дозвілля є важливим аспектом у підтримці фізичного та психологічного стану поліцейського. Спортивні заходи формують стійкі орієнтації на здоровий спосіб життя. Вони також мають виховне значення, розвиваючи дисципліну та командну роботу. Таким чином, фізична підготовка допомагає поліцейським ефективно виконувати свої службові обов'язки [4, с. 286].

Отже, фізична підготовка є невід'ємною складовою професійної підготовки поліцейських і важливим елементом їхньої службової діяльності. Вона не лише сприяє формуванню витривалості, сили та швидкості, а й забезпечує здатність ефективно діяти у стресових та небезпечних ситуаціях. Система фізичної підготовки включає загальну і спеціальну підготовку, тактику самозахисту, спортивні заходи та позанавчальні тренування, що допомагають поліцейським підтримувати необхідний рівень фізичної форми. Регулярні заняття з фізичної підготовки формують навички самоконтролю та готовність до дій у будь-яких умовах. Крім того, участь у масових спортивних заходах

сприяє мотивації до ведення здорового способу життя та покращує загальний фізичний стан правоохоронців. Усе це підвищує рівень професійної готовності, допомагаючи поліцейським ефективно виконувати свої обов'язки, а також підтримує загальний правопорядок та безпеку суспільства.

СПИСОК ВИКОРИСТАНИХ ДЖЕРЕЛ

1. Галімський В. О.. Система фізичного виховання у процесі професійної підготовки майбутніх правоохоронців. Наукові записки. Серія: Педагогічні науки 206. 2022 С 104-108.
2. Дідковський В. А., М. І. Матвієнко. Спеціальна фізична підготовка як компонент освоєння студентською молоддю основ самозахисту. 2021 С 42-45.
3. Захаріна Є. А., А. Г. Захаріна П. М. Мартин. Змістові аспекти професійно-прикладної фізичної підготовки майбутніх правоохоронців засобами оздоровчого фітнесу. 2022 С 52.
4. Анісімов Д., В. Шеверун. Сучасні аспекти вдосконалення рівня фізичної підготовки майбутніх правоохоронців засобами єдиноборств. Молодий вчений №11 (99). 2021 С 284-288.
5. Анісімов Д. О. Роль спортивних ігор у вихованні професійних якостей курсантів. Молодий вчений. 2021. № 11 (99). С. 104–106. DOI: <https://doi.org/10.32839/2304-5809/2021-11-99-23>.
6. Петрушин Д. В., Анісімов Д. О., Пожидаєв М. Ю. Методика розвитку спеціальних фізичних якостей курсантів закладів вищої освіти Національної поліції України з використанням системи кросфіт. Молодий вчений. 2019. № 2 (66). С. 345–348. DOI: <https://doi.org/10.32839/2304-5809/2019-2-66-75>.
7. Соловей О. М., Богуславський В. В., Пожидаєв М. Ю., Анісімов Д. О. Мотивація до занять спортом у курсантів різних факультетів і курсів університету внутрішніх справ. Фізична культура, спорт та здоров'я нації : збірник наукових праць. Житомир, 2018. Вип. 6 (25). С. 100– 107.

8. Соловей О. М., Пожидаєв М. Ю., Анісімов Д. О., Вознюк К. Г., Логвиненко М. Л. Особливості фізичного стану курсантів, які займаються єдиноборствами при підготовці до професійної діяльності. Фізична культура, спорт та здоров'я нації : збірник наукових праць. Житомир, 2020. Вип. 10 (29). С. 47–54. DOI: [https://doi.org/10.31652/2071-5285-2020-10\(29\)-47-54](https://doi.org/10.31652/2071-5285-2020-10(29)-47-54).
9. Anisimov D., Petrushin D., Boguslavsky V. Improvement of physical training of first-year cadets of Dnipropetrovsk state university of internal affairs. Scientific space in the condition of global transformations of the modern world: Scientific monograph. Riga, Latvia: Baltija Publishing, 2020. P. 1–20. DOI: <https://doi.org/10.30525/978-9934-26-255-5-1>.
10. Соловей О. М., Пожидаєв М. Ю., Дищенко Д. В., Вознюк К. Г., Петренко С. П., Анісімов Д. О. Теоретична підготовка курсантів як фактор, що впливає на рівень складників спеціальної фізичної підготовленості. Фізичне виховання та спорт. 2021. № 4. С. 72–79. DOI: <https://doi.org/10.2663/2663-5925-2021-4-10>.
11. Комісаров, О. Г., & Богуславський, В. В. (2014). Інформаційне забезпечення особистої безпеки працівників сил охорони правопорядку: сучасний стан проблеми. *Науковий вісник Дніпропетровського державного університету внутрішніх справ*, (3), 82-89.
12. Анісімов Д. (2024). Правове регулювання застосування фізичної сили працівниками поліції в умовах воєнного стану. *Проблеми сучасних трансформацій. Серія: право, публічне управління та адміністрування*, (13). <https://doi.org/10.54929/2786-5746-2024-13-01-12>
13. Анісімов Д. (2024). Розвиток силової витривалості здобувачів вищої освіти під час занять гирьовим спортом. *Проблеми сучасних трансформацій. Серія: педагогіка та психологія*, (6). <https://doi.org/10.54929/2786-9199-2024-6-08-01>
14. Комісаров О. Г. Інформаційне забезпечення особистої безпеки працівників сил охорони правопорядку: сучасний стан проблеми / О. Г. Комісаров, В. В. Богуславський // *Науковий вісник Дніпропетровського*

державного університету. – № 3. – 2014. – с. 82-89.

15. Анісімов Д. О., Фурсова А. О., Пономаренко О. Л. Техніка рукопашного бою в аспекті підготовки фахівців для підрозділів Національної поліції України. Молодий вчений. 2022. № 7 (107). С. 9–12. DOI: <https://doi.org/10.32839/2304-5809/2022-7-107-3>

16. Anisimov D., Buriak A., Laktionova V. Physical training as a factor of professional orientation of previous youth. Scientific Bulletin of Dnipropetrovs'k State University of Internal Affairs. 2020. № 2 (117). С. 387–391. DOI: [10.31733/2078-3566-2022-2-387-391](https://doi.org/10.31733/2078-3566-2022-2-387-391).

17. Бачинська, Н., Богуславський, В., Петренко, С., Кириченко, А., Анісімов, Д., & Вознюк, К. (2023). ДОСЛІДЖЕННЯ ПСИХОФІЗІОЛОГІЧНИХ ПОКАЗНИКІВ МАЙБУТНІХ ПОЛІЦЕЙСЬКИХ З УРАХУВАННЯМ ГЕНДЕРНОГО АСПЕКТУ. Науковий часопис Національного педагогічного університету імені М. П. Драгоманова. Серія 15. Науково-педагогічні проблеми фізичної культури (фізична культура і спорт), (4(163), 40-44. [https://doi.org/10.31392/NPU-nc.series15.2023.04\(163\).07](https://doi.org/10.31392/NPU-nc.series15.2023.04(163).07)

18. Богуславський, В., Бачинська, Н., Анісімов, Д., Петрушин, Д., & Пожидаєв, М. (2023). ОСОБЛИВОСТІ ГЕНДЕРНОЇ ІДЕНТИФІКАЦІЇ ОСОБИСТОСТІ МАЙБУТНІХ ПРАВООХОРОНЦІВ, ЩО ЗАЙМАЮТЬСЯ РІЗНИМИ ВИДАМИ СПОРТУ. Науковий часопис Національного педагогічного університету імені М. П. Драгоманова. Серія 15. Науково-педагогічні проблеми фізичної культури (фізична культура і спорт), (10(170).

19. Анісімов, Д. (2023). ВИКОРИСТАННЯ СИТУАЦІЙНОЇ СМУГИ ПЕРЕШКОД В НАВЧАЛЬНОМУ ПРОЦЕСІ ЗВО ЗІ СПЕЦИФІЧНИМИ УМОВАМИ НАВЧАННЯ. Науковий часопис Національного педагогічного університету імені М. П. Драгоманова. Серія 15. Науково-педагогічні проблеми фізичної культури (фізична культура і спорт), (8(168), 13-16. [https://doi.org/10.31392/NPU-nc.series15.2023.8\(168\).02](https://doi.org/10.31392/NPU-nc.series15.2023.8(168).02)

20. Анісімов Д. О. Застосування фізичної сили як складова особистої безпеки поліцейського: шляхи вдосконалення. Молодий вчений. 2020. № 2 (78).

C. 270-272.

21. Марков Р. А., Кириченко А. В. Сучасний стан і напрями удосконалення системи фізичного виховання у закладах із специфічними умовами навчання. Інноваційна педагогіка. 2023. Випуск 58. Том 2. С. 60–63.

22. Кириченко, А. (2020). ФЕНОМЕНОЛОГІЯ КАТЕГОРІЇ "ПСИХОЛОГІЧНА ГОТОВНІСТЬ ОСОБИСТОСТІ ДО ДІЯЛЬНОСТІ" У НАУКОВИХ ДОСЛІДЖЕННЯХ. Вісник Національного університету оборони України, 114-120.

23. Кириченко, А. В. Психологічна готовність військовослужбовців Десантно-штурмових військ до екстремального виду діяльності. Психологічні та педагогічні проблеми професійної освіти та патріотичного виховання персоналу системи МВС України, 200-205.

24. Кириченко, А. В. Психологічна готовність військовослужбовців Десантно-штурмових військ до екстремального виду діяльності. Психологічні та педагогічні проблеми професійної освіти та патріотичного виховання персоналу системи МВС України, 200-205.

25. Кириченко, А. В., Марков, Р. А., & Попко, С. В. ЗАБЕЗПЕЧЕННЯ ГРОМАДСЬКОЇ БЕЗПЕКИ НАЦІОНАЛЬНОЮ ПОЛІЦІЄЮ. In The XI International Science Conference «Implementation of modern science in practice», November 29–December 01, San Francisco, USA. 504 p. (p. 216).

26. Chobotko, M., Chobotko, I., Lastovkin, V., & Schastlyvets, V. (2022). Evaluation of the Performances of Judoists (Cadets) of One Weight Category at Competitions of Different Levels for Five Years. Grail of Science, (12-13), 670-675

ПРОТИДІЯ ЗЛОЧИНАМ ПРОТИ ОСНОВ НАЦІОНАЛЬНОЇ БЕЗПЕКИ В ДІЯЛЬНОСТІ ПОЛІЦЕЙСЬКИХ: АКТУАЛЬНІСТЬ ПРОБЛЕМИ ТА ШЛЯХИ ВИРІШЕННЯ

Дуняшенко Олександр Олександрович

курсант 3-го курсу ФПФОДР НПУ

Науковий керівник:

Березняк Василь Сергійович

завідувач кафедри кримінального права та кримінології,
доктор юридичних наук, старший науковий співробітник
Дніпровського державного університету внутрішніх справ
м. Дніпро, Україна

Вступ. В умовах сучасних загроз, що постають перед Україною, питання забезпечення національної безпеки набуває особливої актуальності. Військова агресія, терористичні акти, гібридні атаки та спроби дестабілізації внутрішньої ситуації ставлять перед правоохоронними органами, зокрема поліцією, надзвичайно складні завдання. Поліцейські виконують ключову роль у запобіганні, виявленні та протидії злочинам, спрямованим проти основ національної безпеки. Ці правопорушення охоплюють широкий спектр загроз: від державної зради до тероризму, що вимагає від поліцейських не лише глибоких знань у правовій сфері, але й наявності сучасних практичних навичок та технологій для ефективної протидії таким злочинам. Однак постійні зміни у характері загроз потребують оновлення підходів до професійної підготовки та тактичного забезпечення поліцейських. Актуальність проблеми протидії злочинам проти основ національної безпеки є надзвичайно високою, а її вирішення вимагає як удосконалення законодавчої бази, так і впровадження новітніх методів роботи поліції, зокрема у сфері аналітики, розвідки та спеціальної підготовки.

Мета роботи. Дослідити актуальні аспекти протидії злочинам проти основ національної безпеки в діяльності поліцейських, визначити ключові проблеми, що виникають у цьому процесі, та окреслити шляхи їх вирішення,

враховуючи сучасні виклики та загрози в умовах воєнного стану.

Результати та обговорення. Протидія злочинам проти основ національної безпеки є однією з найактуальніших проблем для правоохоронних органів України в умовах військової агресії та сучасних гібридних загроз. Під злочинами проти національної безпеки, згідно з розділом I Кримінального кодексу України, розуміються такі злочини, як державна зрада (ст. 111), колабораційна діяльність (ст.111¹), диверсія (ст. 113), шпигунство (ст. 114), посягання на територіальну цілісність і недоторканність України (ст. 110), створення терористичних груп та організацій (ст. 258), сепаратизм, терористичні акти тощо [2].

Поліцейські відіграють важливу роль у забезпеченні національної безпеки, оскільки їх діяльність спрямована на виявлення та запобігання таких злочинів. Зміна характеру загроз у сучасному світі, зокрема зростання кіберзагроз, інформаційних атак, тероризму та гібридних операцій, вимагає постійного вдосконалення методів і засобів роботи поліції. Основними викликами у протидії злочинам проти основ національної безпеки можемо назвати наступні:

Протидія тероризму та гібридній війні: у зв'язку із гібридними атаками, що поєднують військові, економічні, інформаційні та політичні загрози, важливою стає спроможність поліції швидко реагувати на ситуації, пов'язані з терористичною діяльністю, диверсіями, а також їхнім плануванням та організацією. Забезпечення інформаційної безпеки: борються з дезінформацією, поширенням пропаганди та фейків, що є складовою гібридної війни, що вимагає від правоохоронців нових навичок роботи з інформаційними ресурсами та кіберпростором. Успішна протидія злочинам проти національної безпеки потребує тісної співпраці поліції з іншими правоохоронними органами, військовими структурами, органами державної безпеки, а також міжнародними партнерами. Кадрова підготовка: складність розслідувань у сфері національної безпеки вимагає від поліцейських постійного професійного зростання, зокрема в галузі спеціальних розслідувань, кібербезпеки тощо.

Одним із найдискусійніших питань, що стосуються системи злочинів проти основ національної безпеки України, є колабораційна діяльність, адже через детальний аналіз складів колабораціонізму обґрунтовано те, що у низці випадків державна зрада і колабораційна діяльність є самостійними складами злочинів, які не накладаються і можуть бути інкриміновані особі за ідеальною сукупністю. Мова йде про факти добровільного зайняття громадянином України посад, які вказані у частинах 2, 5 і 7 ст. 111¹ КК України та подальше здійснення підривної діяльності проти України, ухвалюючи рішення і вчиняючи дії на цих посадах, що становить склад державної зради (ст. 111 КК України). Водночас спеціальними різновидами колабораційної діяльності науковці називають здійснення пропаганди у закладах освіти, впровадження стандартів освіти держави-агресора у закладах освіти (ч. 3 ст. 111¹ КК України); передачу матеріальних ресурсів певним адресатам, пов'язаним з державою-агресором (ч. 4 ст. 111¹ КК України); участь в організації та проведенні незаконних виборів та/або референдумів на тимчасово окупованій території або публічні заклики до таких дій (ч. 5 ст. 111¹ КК України); організацію та проведення заходів політичного характеру тощо (ч. 6 ст. 111¹ КК України) [1].

Виходячи з вищевказаного можемо окреслити наступні шляхи вирішення питання забезпечення національної безпеки: важливим аспектом протидії злочинам проти національної безпеки є підготовка поліцейських до роботи в умовах гібридної війни, кіберзагроз та тероризму, тому необхідно розвивати спеціальні навчальні програми з аналітики, розслідувань та кібербезпеки; для протидії сучасним викликам національної безпеки, поліція повинна активно використовувати технологічні новації, такі як аналітичні системи, штучний інтелект, засоби кіберрозвідки та моніторингу комунікацій; посилення законодавчої бази, яка регламентує діяльність правоохоронних органів у сфері боротьби з загрозами національній безпеці, допоможе забезпечити ефективнішу роботу поліції та інших державних структур; міжнародна співпраця стає ключовим елементом успішної боротьби зі злочинами проти національної безпеки.

Висновки. Отже, можна зробити висновок, що у сучасних умовах військових загроз та гібридної війни, протидія злочинам проти основ національної безпеки є одним із найважливіших завдань для правоохоронних органів, зокрема поліції. Ефективна робота в цьому напрямку вимагає комплексного підходу, який включає використання сучасних технологій, новітніх методик розслідувань, а також посилення професійної підготовки поліцейських. Здатність швидко та адекватно реагувати на загрози, тісна співпраця з іншими силовими структурами та міжнародними партнерами є ключовими факторами успішної протидії таким злочинам. Поліцейські мають відігравати ключову роль у виявленні, попередженні та розслідуванні злочинів проти національної безпеки, що передбачає подальше вдосконалення законодавчої бази, підвищення рівня кібербезпеки, і посилення міжнародної співпраці. Успішне вирішення цих завдань допоможе значно зміцнити безпекову ситуацію в країні та захистити її інтереси в умовах збройного конфлікту та сучасних викликів.

СПИСОК ВИКОРИСТАНИХ ДЖЕРЕЛ:

1. Антонюк Н. Злочини проти основ національної безпеки України крізь призму доктрини кримінального права та практики правозастосування. URL: https://supreme.court.gov.ua/userfiles/media/new_folder_for_uploads/supreme/rizne/1.pdf (дата звернення 17.11.2024).
2. Кримінальний кодекс України. Закон України від 07.09.2024 № 2341-III: веб-сайт. URL: <https://zakon.rada.gov.ua/laws/show/2341-14#Text> (дата звернення 17.11.2024).
3. Кримінально-правові відповіді на виклики воєнного стану в Україні: матеріали міжнар. наук. конф., м. Харків, 5 трав. 2022 р. / упоряд. та заг. ред.: Ю. В. Баулін, Ю. А. Пономаренко; Нац. юрид. ун-т ім. Ярослава Мудрого ; Нац. шк. суддів України; Громад. орг. «Всеукр. асоц. кримін. права»; НДІ вивч. проблем злочинності ім. акад. В. В. Сташиса. Харків: Право, 2022. 310 с. URL: <http://surl.li/mfxgl> (дата звернення 17.11.2024).

ОКРЕМІ ВИДИ ІННОВАЦІЙНИХ ПОСЛУГ

Жовтобрюх Нікіта Владиславович

Здобувач вищої освіти

Навчальної групи СР-142

4 курсу ФПФПОДР

Дніпропетровського державного
університету внутрішніх справ

Нагорна Олена Олександрівна

Старший викладач кафедри

цивільного права та процесу

Дніпропетровського державного
університету внутрішніх справ

старший лейтенант поліції

Зростаючі потреби суспільства, які розвиваються за принципом геометричної прогресії, неможливо задовольнити без інновацій. Саме інновації створюють нові сегменти економіки загалом та стимулюють розвиток сфери послуг зокрема. Сьогодні компанії, що надають послуги, та сам сектор послуг усе частіше стають платформами для впровадження інновацій. Це сприяє підвищенню ефективності витрат, покращенню якості послуг і розробці нових концепцій обслуговування. Крім того, такі зміни відображають трансформацію характеру та структури конкуренції на ринках послуг. Різноманітність послуг пояснює, чому досі не сформовано загальновизнаного визначення цього поняття. Це пов'язано з різноманітністю окремих видів послуг, особливо в інноваційній сфері, оскільки важко об'єднати такі різні категорії в одне узгоджене визначення. Інноваційні послуги сьогодні можна вважати тими, які вперше запроваджені в Україні або є удосконаленими порівняно з наявними аналогами. Вони надаються із застосуванням новітніх технологій і проходять необхідні процедури реєстрації у відповідних державних органах. У контексті Четвертої промислової революції інноваційні послуги охоплюють практично всі сфери економіки. Найяскравішими прикладами таких послуг є інформаційні, комп'ютерні та електронні.

Інформаційні послуги передбачають діяльність із надання інформаційної продукції для задоволення потреб споживачів. Інформаційна продукція — це матеріалізований результат інформаційної діяльності, створений для задоволення потреб учасників інформаційних відносин. У вузькому сенсі інформаційні послуги часто асоціюються із застосуванням комп'ютерів, однак це поняття має набагато ширший зміст. Об'єктом інформаційних послуг є інформація, надання якої може здійснюватися із використанням комп'ютерної техніки, баз даних, телекомунікаційних та телефонних засобів або навіть без застосування технічних засобів. Згідно з Угодою про асоціацію між Україною та Європейським Союзом, Європейським співтовариством з атомної енергії і їхніми державами-членами від 27 червня 2014 року, комп'ютерні та пов'язані з ними послуги забезпечують можливість надавати інші послуги як у електронній формі, так і традиційними способами. Угода визначає ці послуги як основні функції або комбінацію функцій, незалежно від способу надання (зокрема, через Інтернет).

Водночас Угода розрізняє:

- 1) Послуги доступу, що забезпечують технічну можливість отримання інформації;
- 2) Контентні або базові послуги, які формують сам зміст і не класифікуються як комп'ютерні послуги.

Електронні послуги визначаються як ті, що надаються через мережу Інтернет у цифровій формі. Серед них найбільш актуальними є послуги електронного цифрового підпису, який забезпечує діяльність фізичних і юридичних осіб при роботі з електронними документами.

Впровадження електронних послуг стало важливим етапом трансформації традиційних послуг. Це дозволило:

- 1) Відділити послуги від виробника;
- 2) Забезпечити їхнє транспортування на відстані;
- 3) Скоротити матеріальні витрати через зберігання на електронних носіях;

4) Знизити необхідність особистого контакту з клієнтами.

Таким чином, цифровізація послуг відкриває нові можливості для їхньої адаптації до сучасних потреб суспільства та економіки.

З урахуванням вищевикладеного, можна зробити висновок, що не кожна інформаційна послуга є комп'ютерною за своїм змістом, оскільки вона може надаватися і без використання комп'ютеризованих технологій. Так само, не кожна комп'ютерна послуга є електронною, оскільки її надання не обов'язково здійснюється через мережі.

Водночас усі комп'ютерні та електронні послуги можна вважати інформаційними та технічними. Це обумовлено тим, що вони:

- 1) Формуються на основі певної інформації;
- 2) Надаються із застосуванням технічних засобів;
- 3) Є необхідними для забезпечення виробництва певної продукції.

Закон України «Про державне регулювання діяльності у сфері трансферу технологій» від 14 вересня 2006 року № 143-V (у редакції від 1 січня 2011 року) визначає технічні послуги як діяльність, що включає:

- 1) Планування;
- 2) Розробку програм досліджень і проєктів;
- 3) Надання спеціальних послуг, необхідних для виробництва конкретної продукції.

Таким чином, технічні та інформаційні послуги тісно пов'язані між собою, але мають певні відмінності залежно від способу їх надання та змісту [1].

Послуги в інноваційній сфері є специфічним і унікальним об'єктом інноваційної діяльності, що вимагає ретельного дослідження критеріїв інноваційної продукції, зокрема, того, як вони перетворюються на інноваційні послуги. Згідно з чинним законодавством, для того щоб продукт вважався інноваційним, необхідно провести експертизу та кваліфікування його як інноваційного центральним органом виконавчої влади, який відповідає за реалізацію державної політики у сфері інновацій. Однак сама методика

кваліфікації інноваційного продукту законодавчо не визначена.

Основною перешкодою для розвитку інновацій у сфері послуг є недостатній управлінський потенціал для стимулювання і впровадження інноваційних процесів на підприємствах, що надають послуги, а також відсутність системи навчання, що дозволяє передавати досвід успішних фірм іншим компаніям, що прагнуть вчитися та удосконалювати свою діяльність.

Отже, виникає необхідність перегляду ролі галузевої інноваційної політики. Потрібен більш комплексний підхід до інновацій, зокрема інноваційних послуг, а також посилення акценту на економічну взаємодію і взаємодоповнення в інноваційній сфері.

ЛІТЕРАТУРА

1. Про державне регулювання діяльності у сфері трансферу технологій: Закон України 14.09.2006 р. No 143-V у редакції від 01.01.2011 року. URL: <http://zakon2.rada.gov.ua/laws/show/143-16/ed20110101> (дата звернення: 05.05.2018)

ЗАБЕЗПЕЧЕННЯ ІНФОРМАЦІЙНОЇ БЕЗПЕКИ В СИСТЕМІ ЕЛЕКТРОННОГО ДОКУМЕНТООБІГУ

Мартинюк Станіслав Русланович

Єфімішин Василь Анатолійович

здобувачі II курсу першого бакалаврського рівня вищої освіти
інституту економіки та менеджменту,
кафедри менеджменту та публічного
врядування, м. Рівне, Україна

Маланчук Лариса Олексіївна

к.е.н., доцент

Національного університету
водного господарства та природокористування,
м. Рівне, Україна

Вступ. / Introductions. Сьогодні вже ні в кого не виникає сумнівів щодо необхідності впровадження систем електронного документообігу (СЕД) в діяльність будь-якого суб'єкта господарювання. Електронний документообіг є основою функціонування організацій із різним типом діяльності, формами власності, розмірами. На думку фахівців, попит на СЕД із року в рік постійно зростає. Їх упровадження забезпечує чималу гнучкість в обробці та зберіганні інформації, змушує бюрократичну систему організації працювати швидше та якісніше, впливає на ефективність прийняття управлінських рішень, прозорість діяльності організації, ефективність її системи контролю якості й відповідність міжнародним стандартам, збільшення продуктивності праці, зменшення витрат на копіювання, зберігання, пошук, доставку та архівування документів у паперовому вигляді, підвищення рівня безпеки інформації за рахунок видачі особистих повноважень доступу кожному користувачеві СЕД та підвищення рівня збереження інформації, формалізує роботу працівників із можливістю збереження історії їх діяльності. Розвиток сучасного інформаційного простору визначає нові потреби у формуванні умов для надійного функціонування суб'єктів господарювання, зокрема протидію інформаційним війнам і захист власного кіберпростору. Інформатизація та комп'ютеризація всіх галузей життя

призвели до того, що електронні документи циркулюють в інформаційних системах і мережах, починаючи й закінчуючи свій життєвий цикл без жодної роздруківки. Зазначене має свої позитивні та негативні наслідки. З одного боку, це економія часу, паперу, можливість швидко отримати потрібний документ. З іншого – це загроза несанкціонованого доступу до інформації, її безпека. Проблема безпечної та гарантованої доставки електронних документів нині є актуальною як ніколи. [1].

Мета роботи./ Aim. Дослідження сучасних загроз інформаційній безпеці в системах електронного документообігу (СЕД), а також розробка рекомендацій щодо підвищення рівня захисту інформації в таких системах.

Матеріали та методи./ Materials and methods. Для дослідження теми були використанні такі матеріали: законодавчі та нормативно-правові акти, наукові публікації та методи статистичних досліджень.

Результати та обговорення./ Results and discussion. Сьогодні значна частина інформації, яка циркулює в організації, має гриф конфіденційності, бо визначає її напрями діяльності та розвитку. Для ефективного управління конфіденційною інформацією, окрім упровадження електронних систем управління, потрібно мати високий організаційний та технічний рівень інформаційної безпеки. Зазвичай, захист даних, що зберігаються на серверах, здійснюється за допомогою контролю доступу та шифрування. Якщо вся корпоративна мережа організації знаходиться в межах однієї локальної обчислювальної системи, то цього може бути достатньо для прийняттого рівня захисту конфіденційної інформації. Однак якщо організація має розгалужену структуру, що поєднує філії, структурні підрозділи, регіональні представництва, співробітників, які працюють віддалено, питання захисту інформації під час обміну конфіденційними даними загострюється. Для повсякденної роботи користувачів не завжди такі засоби інформаційної безпеки, як Virtual Private Network (VPN, віртуальна приватна мережа) і просте шифрування даних виявляються зручними та прийнятними. Так, безпека передачі інформації через загальнодоступні мережі здійснюється за допомогою

шифрування, завдяки чому з'являється закритий для сторонніх користувачів канал обміну інформацією. За клієнт-серверною технологією VPN інтегрується декілька географічно віддалених мереж або користувачів у єдину мережу із застосуванням для зв'язку між ними захищених каналів [2].

Найважливішим фактором забезпечення інформаційної безпеки є законодавчий рівень протидії загрозам. Саме розробка та прийняття законодавчих актів забезпечують умови для безпечного використання СЕД, доступу та захисту інформації від несанкціонованого доступу. В Україні процес організації сучасного діловодства був унормований за допомогою створення нормативно-правової бази, розроблення єдиної державної системи діловодства та документаційного управління, уніфікації систем організаційно-розпорядчої документації, що стало підґрунтям для врегулювання відносин між суб'єктами в таких сферах діяльності, як електронна торгівля, електронна комерція, складання електронної звітності, надання електронних адміністративних послуг тощо. Були впроваджені Закони України «Про електронні документи та електронний документообіг», «Про електронні довірчі послуги», «Про Національну програму інформатизації», «Про обов'язковий примірник документів», «Про телекомунікації», «Про захист інформації в інформаційно-телекомунікаційних системах», «Про Національну систему конфіденційного зв'язку» [3].

Закон «Про електронні документи та електронний документообіг» визначає головні організаційно-правові засади електронного документообігу, регулює відносини, що пов'язані зі створенням, передачею, одержанням документа. Відповідно до цього Закону електронний документ вважається одержаним адресатом із моменту надходження автору електронного повідомлення про його отримання, якщо немає інших домовленостей між суб'єктами електронного документообігу. Електронний документ має юридичну силу, однак існують певні обмеження на використання електронного документа як оригіналу. Так сьогодні не має юридичної сили електронне свідоцтво про право на спадщину, або інший документ, який, відповідно до

законодавства, може існувати лише в одному примірнику [3].

Висновки./ Conclusions. Отже, інформаційна безпека в системах електронного документообігу є комплексною проблемою, вирішення якої потребує поєднання заходів на законодавчому, адміністративному, процедурному та програмно-технічному рівнях. Вимоги суб'єктів господарювання до функціональних можливостей СЕД та інформаційної безпеки специфічні й направлені на опрацювання різних видів інформації, зокрема метаданих, даних про бізнес-процеси й контент. У подальших наукових дослідженнях плануємо проаналізувати безпеку інформації в системі електронного документообігу Alfresco.

СПИСОК ВИКОРИСТАНИХ ДЖЕРЕЛ

1. *LIBNAS / LIBRARY PORTAL OF NATIONAL ACADEMY OF SCIENCES OF UKRAINE*. URL: http://www.irbis-nbuv.gov.ua/cgi-bin/irbis_nbuv/cgiirbis_64.exe?I21DBN=LINK&P21DBN=UJRN&Z21ID=&S21REF=10&S21CNR=20&S21STN=1&S21FMT=ASP_meta&C21COM=S&2_S21P03=FILA=&2_S21STR=ipd_2016_16_21 (дата звернення: 04.12.2024).

2. ІНФОРМАЦІЙНА БЕЗПЕКА В СИСТЕМАХ ЕЛЕКТРОННОГО ДОКУМЕНТООБІГУ DOI: <http://doi.org/10.37734/2409-6873-2019-4-7> | L. Piddubna | Науковий вісник ПУЕТ. Серія «Економічні науки». *Наукові журнали ПУЕТ*. URL: <http://www.journal.puet.edu.ua/index.php/nven/article/view/1588> (дата звернення: 04.12.2024).

3. Про електронні документи та електронний документообіг. *Офіційний вебпортал парламенту України*. URL: <https://zakon.rada.gov.ua/laws/show/851-15#Text> (дата звернення: 04.12.2024).

ОСОБЛИВОСТІ СТРУКТУРУВАННЯ УГОД ТРАНСГРАНИЧНОЇ СЕК'ЮРИТИЗАЦІЇ АКТИВІВ НА МІЖНАРОДНОМУ РИНКУ КАПІТАЛІВ

Мехтієв Ельнур Оруджевич,
аспірант кафедри державно-правових та гуманітарних наук
Таврійського національного університету імені В. І. Вернадського,
Київ, Україна

Вступ. / Introductions. Ефективне зростання вітчизняної економіки й ринку капіталу з належним ступенем конкурентоздатності вимагає від компаній гарантування змоги з вигодою залучати фінансування, а від інвесторів на внутрішньому фондовому ринку змоги капіталовкладення у якісні активи. З цією метою доречно застосовувати механізм сек'юритизації активів, який гарантує вигідне залучення фінансових коштів і вкладення фінансів, що залучені, в становлення держави. Під час сек'юритизації активів в основному застосовують відповідний економічний інструментарій, котрий містить багато учасників й особливих угод, і формують відповідний механізм, що здатний значно зазнавати змін і доповнюватися залежно від мети й змог ініціаторів сек'юритизації. З огляду на це механізму сек'юритизації властиві досить складні й багатоаспектні особливості та, відповідно, операції сек'юритизації – різноманітні.

Мета роботи. / Aim. Метою дослідження є розкриття особливостей структурування угод трансграничної сек'юритизації активів на міжнародному ринку капіталів.

Матеріали та методи./Materials and methods. В процесі написання даної роботи були використані такі методи: аналізу та синтезу, узагальнення, порівняльний метод та систематизації, системний метод, логічний, діалектичний, метод узагальнення.

Результати та обговорення./Results and discussion. Сек'юритизація активів – це «фінансова інновація ХХ ст., яка останнім часом набула широкого

розповсюдження в країнах із розвинутою ринковою економікою та значно розширила можливості по залученню довгострокових фінансових ресурсів за допомогою складних фінансових інструментів. Термін "сек'юритизація" походить від англійського слова "security", що в перекладі з англійської мови означає цінний папір. У широкому сенсі слова під сек'юритизацією активів (зокрема, й іпотечних) слід розуміти складний механізм фінансування, за допомогою якого відбувається трансформація низьколіквідних активів у високоліквідні фінансові інструменти грошового ринку та ринку капіталів. У вузькому (класичному) розумінні сек'юритизація – виділення фінансових активів оригіатора шляхом їх продажу спеціалізованій установі другого рівня (SPV), яка випускає боргові цінні папери, забезпечені даними активами» [1].

Базуючись на різних підходах та дослідженнях, можливо запропонувати авторське визначення сек'юритизації активів як інноваційного виду фінансування, котрий визначає одержання фінустановами прибутку від продажу пулу фінансових активів, які породжують стійкі грошові потоки, спеціально сформованій юридичній особі, котра реалізує емісію цінних паперів з новими характерними ознаками й видами забезпечення.

Використання сек'юритизації активів дає змогу «виконати три основні функції:

1) створення можливості для додаткового рефінансування господарської діяльності;

2) підвищення ліквідності балансу підприємства та забезпечення відповідності вимогам різних груп зовнішніх користувачів (банків, інвесторів, інституційних інвесторів, регуляторів ринку капіталу тощо);

3) розподіл ризиків між суб'єктом сек'юритизації активів та іншими задіяними в даному процесі суб'єктами» [2].

Загалом вона дозволяє убезпечити підприємство від ризику банкрутства, іншими словами, від незмоги погасити свої зобов'язання перед кредиторами й покращити показники результативності застосування капіталу підприємства. Через це по-особливому вагоме значення під час реалізації сек'юритизації

активів відіграє обліково-аналітична система, що вважається інструментом аргументування потреби її реалізації й інформаційного сприяння щодо її здійснення, з однієї сторони, й засобом встановлення результативності її здійснення й аналізування досягнення визначених перед нею цілей, з іншої сторони.

Нині вітчизняне законодавство не визначає чіткого регулювання випуску будь-якого типу цінних паперів, гарантованих активами, окрім іпотечних облігацій. Закон про іпотечні облігації визначає порядок для двох видів цінних паперів, гарантованих іпотекою, а саме звичайних іпотечних облігацій і структурованих іпотечних облігацій. В обох ситуаціях облігації є гарантовані чи забезпечені пулом дебіторської заборгованості (прав вимоги) відповідно до кредитних договорів і пов'язаних із ними договорів іпотеки.

Наявна система сек'юритизації не дуже популярна, тому що, з-поміж іншого, вона детально не регулює порядок неплатоспроможності, а також відокремлення активів, не гарантує досить швидко доступність до активів, не містить правил стосовно компаній спеціального призначення, ґрунтується на концепції управління (трастів), котра на території України є не досить розвиненою, також діюче регулювання не спрощує передавання активів (та пов'язаних із ними прав вимоги) та ін.

Механізм сек'юритизації активів визнають досить складним щодо його налагодження і втілення насамперед зважаючи на велику кількість учасників та тривалість процесу, котрий, в цілому, залежить від великого числа дрібниць технічного характеру і різноманіття операцій, котрі виконують учасники сек'юритизації, починаючи від виникнення потреби в додатковому фінансуванні до погашення цінних паперів, котрі гарантовані правами грошової вимоги. Для гарантування сек'юритизації активів і відображення зацікавлення для можливих інвесторів ці активи мають гарантувати:

1. Змогу формувати фінансові потоки.
2. Передбачуваність строків і масштабів фінансових потоків.
3. Змога обрахування й моделювання фінансових потоків.

4. Системність фінансових потоків.

5. Відступ прав вимоги щодо таких активів (відсутність нормативно-правових обмежень щодо уступки активів та, крім того, наявні технічні перспективи їх виділення).

6. Однорідність активів і значну уніфікацію їхніх особливостей.

7. Диверсифікованість структури боргу.

8. Достатній обсяг угоди.

9. Перевищення вхідних над вихідними грошових потоків.

Висновки./Conclusions. Отже, розглянувши правові принципи й характер угод трансграничної секюритизації активів на міжнародному ринку капіталів, можливо зробити висновок, що на сьогодні українська законодавча база не передбачає стандартизованого структурування цих угод. З огляду на це в найближчому майбутньому слід сконцентруватися на розв'язанні цієї проблеми. Регулювання на законодавчому рівні трансграничної секюритизації активів на міжнародному ринку капіталів має відповідати законодавчим вирішенням проблем щодо передавання прав вимог, корпоративній законодавчій базі, законодавству щодо дефолту та ін.

СПИСОК ЛІТЕРАТУРИ:

1. Тригуб О. В. Сек'юритизація іпотечних активів: світовий досвід та перспективи впровадження в Україні. *Економіка та держава*. 2009. Випуск 1. С. 27-30.

2. Заяць М. Я. Управління ризиками сек'юритизації активів: фінансові та обліково-аналітичні аспекти. *Науковий вісник Ужгородського національного університету*. 2016. Випуск 7. С. 140-144.

ГОСПОДАРСЬКА ДІЯЛЬНІСТЬ ПІД ЧАС ВІЙНИ: РЕАЛІЇ ТА ВИКЛИКИ ДЛЯ ПІДПРИЄМСТВ І ДЕРЖАВИ

Нечепоренко Володимир Романович

курсант факультету підготовки фахівців
для органів досудового розслідування
Національної поліції України

Дніпровського державного університету внутрішніх справ

Нагорна Олена Олександрівна

старший викладач кафедри
цивільно-правових дисциплін
Дніпровського державного університету внутрішніх справ,
старший лейтенант поліції
Дніпровський державний університет внутрішніх справ

Сьогодні, коли на території нашої держави триває повномасштабна війна, економічне середовище зазнає значних змін, котрі позначаються на багатьох аспектах господарської діяльності. Війна впливає не тільки на політичну ситуацію в державі, а й спричиняє глибокі соціально-економічні наслідки, що безпосередньо торкаються як підприємців, так і держави. В таких умовах суб'єкти господарювання стикаються з численними викликами, а перед державою постає важливе завдання – поєднання публічно-правових і приватно-правових інтересів, що є характерним для господарського законодавства, положення котрого врегульовують господарські відносини, які виникають у процесі організації та здійснення господарської діяльності, а також між цими суб'єктами та іншими учасниками відносин у сфері господарювання [1, с. 542].

Насамперед, вважаємо за потрібне зазначити, що один з суттєвих викликів для ведення господарської діяльності під час війни виступає ризик фізичного знищення та пошкодження майна. Руйнування інфраструктурних об'єктів, перебої в постачанні ресурсів і сировини призводять до значних фінансових втрат. Деякі підприємства змушені припиняти свою діяльність або повністю переорієнтовуватися на нові види продукції та послуг, що вимагає значних витрат на перепрофілювання. До прикладу, підприємства, що

спеціалізуються на виробництві побутової техніки у мирний час, у воєнний період починають випускати продукцію для військових потреб. Загалом, особливості господарювання в умовах воєнного стану визначають наступні положення:

- стаття 417 Господарського кодексу України встановлює, що господарська діяльність під час війни повинна здійснюватися згідно з законодавством про оборону та воєнний стан, що визначає правову основу для функціонування бізнесу в умовах воєнного часу [2];

- введення воєнного стану передбачає тимчасові обмеження прав підприємців, зокрема через виконання державних оборонних контрактів та мобілізацію ресурсів;

- стаття 16 Закону України «Про оборону» зобов'язує підприємства виконувати державні контракти на оборонні потреби та забезпечувати мобілізаційну підготовку [3];

- стаття 15 Закону «Про правовий режим воєнного стану» надає військовим комендатурам право використовувати потужності та трудові ресурси підприємств для потреб оборони, що також обмежує нормальну діяльність бізнесу [4];

- Закон України «Про передачу, примусове відчуження або вилучення майна в умовах правового режиму воєнного чи надзвичайного стану» дозволяє примусове вилучення майна у підприємців для потреб оборони, що може включати відшкодування вартості, але не упущеної вигоди [5, с. 562].

Слід звернути увагу й на те, що під час війни відбуваються й зміни в трудових відносинах. Значна частина працівників мобілізується до лав Збройних сил України чи залишає свої робочі місця, що призводить до дефіциту кадрів. Водночас підприємства змушені пристосовуватись до змін, знаходити альтернативні способи роботи в умовах обмежених ресурсів, а також оптимізувати витрати на утримання персоналу. В таких умовах механізми дистанційної роботи стають особливо важливими для багатьох підприємств, які

можуть продовжувати діяльність у такому режимі.

Крім того, логістичні ланцюги під час війни зазнають значних труднощів. Забезпечення підприємств необхідними матеріалами та сировиною стає важким через руйнування транспортної інфраструктури, обмеження на переміщення товарів між регіонами та зменшення кількості міжнародних поставок через санкції або закриття кордонів. Війна також призводить до зупинки заводів-постачальників у зонах бойових дій або навіть на тимчасово окупованих територіях, що ускладнює виробничі процеси для підприємств.

Іншою суттєвою проблемою є висока вартість транспортування через різке підвищення цін на паливо та інші ресурси. Зазначене змушує підприємців переглядати умови постачання та оптимізувати логістичні процеси, аби мінімізувати втрати. Зі зростанням цін на нафту, газ і електроенергію бізнес змушений переглядати свою стратегію та здійснювати інвестиції в енергоефективні технології.

Схильні вважати, що у відповідь на ці виклики держава повинна надавати активну підтримку бізнесу. Одним із важливих напрямів є надання фінансової допомоги та створення механізмів для збереження ліквідності підприємств. Державні програми підтримки бізнесу можуть включати надання кредитів на пільгових умовах, компенсацію частини витрат на оплату праці, відстрочку від сплати податків та інших зборів.

Переконані, що держава повинна активно сприяти відновленню інфраструктури, забезпечуючи безперервність економічних процесів. Ремонт та відновлення доріг, мостів, електричних мереж і комунікацій є основою для підтримки логістики та нормалізації господарської діяльності на всіх рівнях. Для цього уряд може залучати внутрішні та міжнародні інвестиції, а також активно співпрацювати з міжнародними фінансовими інституціями, щоб забезпечити стабільність економіки.

Війна також призводить до змін у міжнародній торгівлі. Внаслідок військових дій країна стикається з економічними санкціями, що суттєво обмежують її можливості для експорту та імпорту товарів. Це створює

додаткові труднощі для підприємств, особливо тих, які залежать від зовнішньої торгівлі. У разі припинення співпраці з певними країнами бізнеси змушені шукати нові ринки збуту або поставок сировини. Крім того, зменшення іноземних інвестицій через економічну нестабільність призводить до значного спаду в деяких секторах економіки. Для відновлення економічної ситуації країна повинна вжити заходів щодо диверсифікації своїх економічних зв'язків і залучення нових партнерів на міжнародному рівні.

Незважаючи на складні умови, війна також може стати стимулом для розвитку нових бізнес-моделей. Зокрема, підприємства змушені адаптуватися до нових реалій, що включає активне використання цифрових технологій, автоматизацію виробничих процесів та перехід до нових форм організації праці. Багато бізнесів, що раніше не використовували інтернет-платформи, починають розвивати онлайн-продажі, що дозволяє не лише зберегти діяльність, а й значно розширити ринки збуту.

Підсумовуючи вищезазначене, вважаємо за потрібне сказати, що господарська діяльність в умовах війни є величезним викликом як для підприємців, так і для держави. Війна не тільки порушує традиційні економічні ланцюги, а й створює нові можливості для змін і розвитку. Підприємці повинні бути готові до швидкої адаптації та знаходження нових ринків і форм бізнесу, тоді як держава має забезпечити підтримку бізнесу, відновлення інфраструктури та ефективну координацію міжнародних економічних зв'язків.

СПИСОК ВИКОРИСТАНИХ ДЖЕРЕЛ

1. Нагорна О. О. Система захисту прав суб'єкта господарювання / О.О. Нагорна // Сучасні тенденції розвитку приватно-правових відносин в умовах євроінтеграційних процесів: матеріали Всеукр. наук-практ. конф. (м. Дніпро, 23 листоп. 2022 р). – Дніпро: ДДУВС, 2022. – С. 542-545.
2. Господарський кодекс України: Закон України від 16.01.2003 р. № 436-IV. URL: <https://zakon.rada.gov.ua/laws/show/436-15#top> (дата звернення: 19.11.2024).

3. Про оборону: Закон України від 06.12.1991 р. № 1932-XII. URL: <https://zakon.rada.gov.ua/laws/show/1932-12#top> (дата звернення: 19.11.2024) (дата звернення: 19.11.2024).

4. Про правовий режим воєнного стану: Закон України від 06.04.2000 р. № 1647-III (поточна редакція 11.06.2015 р.). URL: <https://zakon.rada.gov.ua/laws/show/1647-14#top>. 5. Про передачу, примусове відчуження або вилучення майна в умовах правового режиму воєнного чи надзвичайного стану: Закон України від 17.05.2012 р. № 4765-VI. URL: <https://zakon.rada.gov.ua/laws/show/4765-17#top> (дата звернення: 20.11.2024).

5. Серафимчук І. О., Нагорна О. О. Здійснення господарської діяльності в умовах воєнного стану / І. О. Серафимчук, О. О. Нагорна // Сучасні тенденції розвитку приватно-правових відносин в умовах євроінтеграційних процесів: матеріали Всеукр. наук-практ. конф. (м. Дніпро, 23 листоп. 2022 р). – Дніпро: ДДУВС, 2022. – С. 561-563.

РОЗВИТОК МЕХАНІЗМІВ АДМІНІСТРАТИВНО-ПРАВОВОГО РЕГУЛЮВАННЯ АГРОПРОМИСЛОВОГО КОМПЛЕКСУ В ДІЯЛЬНОСТІ ОБ'ЄДНАНИХ ТЕРИТОРІАЛЬНИХ ГРОМАД

Цирен Олександр Костянтинович

аспірант кафедри державно-правових та гуманітарних наук
Таврійського національного університету імені В. І. Вернадського,
Київ, Україна

Вступ. / Introductions. Питання гарантування функціонування агропромислового комплексу в Україні – одне з найвагоміших в правовій системі суспільства України, оскільки ця частина діяльності в Україні вважається однією з найпоширеніших, зі зважанням на структуру й зміст промисловості як форму діяльності на наших територіях. Зростання агропромислового комплексу України, формування комфортних умов для суб'єктів різних форм господарювання в сільському господарстві, заохочення виробництва сільськогосподарських товарів, зростання й балансування аграрного ринку, створення належних умов для продовольчої безпеки-невід'ємний елемент економічного зростання України на сучасному етапі й насамперед повинен відобразитися в ефективних нормативно-правових актах. На світових теренах Україну завжди вважали провідною аграрною державою, в котрій вироблялася суттєва частина продовольства в міжнародному масштабі.

Якраз через це, ми вважаємо, зазначене питання – наріжне й розглядається в працях науковців доволі нерідко й постійно та, до того ж, бойові дії, що тривають, й активне мінування українських полів та об'єктів агропромислового комплексу ще більше роблять актуальною необхідність розгляду адміністративно-правового регулювання головних нюансів функціонування агропромислового комплексу України і формують середовище для пошуків наукових напрямків розв'язання проблемних питань у секторі правового регулювання цих правовідносин.

Мета роботи. / Aim. Метою дослідження є дослідження механізмів адміністративно-правового регулювання агропромислового комплексу в діяльності об'єднаних територіальних громад.

Матеріали та методи./Materials and methods. В процесі написання даної роботи були використані такі методи: аналізу та синтезу, узагальнення, порівняльний метод та систематизації, системний метод, логічний, діалектичний, метод узагальнення.

Результати та обговорення./Results and discussion. Агропромисловий комплекс (АПК) – один з головних секторів економіки України. Для України АПК відіграє головне значення, оскільки Україна – провідна аграрна держава Європи відповідно до масштабів виробництва аграрної продукції, а її сільськогосподарську продукцію експортують у держави всього світу. Проте, як не прикро, але сектор агропромислового комплексу вимагає нагальної уваги держави в контексті фінансового сприяння; підтримки й заохочення введення інноваційних технологій; влаштування й здійснення курсів підвищення кваліфікації персоналу; надання особливої уваги автоматизації виробничих процесів.

Агропромисловий комплекс входить до ключових секторів сучасної економіки України для забезпечення та реалізації рівних конституційних прав кожного громадянина на продовольчу безпеку. Так, сільськогосподарський сектор завжди має бути у центрі уваги держави з належним збереженням умов його підтримання, а саме кліматичних та соціально-економічних. До того ж, слід додати, що агропромисловий комплекс представляє собою сукупність галузей народного господарства, зайнятих виробництвом продукції сільського господарства, при цьому не обмежуючись сільськогосподарською продукцією, включаючи інші товари споживання, її зберіганням, переробкою і доведенням до споживача [1].

Адміністративно-правове регулювання агропромислового комплексу – комплексний і багатоплановий механізм впливу держави на роботу суб'єктів цього ринку, що ґрунтується на правових й економічних засобах регулювання,

та, до того ж, сполучає в собі організаційні, управлінські та ринкові складові. Адміністративно-правове регулювання агропромислового комплексу вважається ціленаправленим впливом правових норм на відносини в суспільстві, які утворюються в агропромисловому комплексі, і, крім того, моніторинг співвідношення результатів визначеним завданням і регулярна актуалізація встановлених цілей. На сучасній стадії на першому плані опиняється потреба гарантування продовольчої безпеки країни й підтримка конкурентоздатності українських суб'єктів агропромислового комплексу, збільшення ступеня зайнятості громадян, котрі мешкають у сільських населених пунктах, і зростання рентабельності АПК.

Під час розробки механізмів адміністративно-правового регулювання агропромислового комплексу, встановлення його форм та методів слід ґрунтуватися на двох головних цілях такої форми діяльності:

- гарантування продовольчої безпеки;
- покращення результативності державного регулювання.

Загальний огляд нормативно-правових актів показав, що «визначення поняття «агропромисловий комплекс України – АПК України» законодавчо не закріплене в жодному чинному законі чи підзаконному акті, хоча при аналізі законодавчої бази термін фігурує в деяких документах, зокрема: Законі України «Про систему інженерно-технічного забезпечення агропромислового комплексу України», Законі України «Про стимулювання розвитку вітчизняного машинобудування для агропромислового комплексу», постанові Кабінету Міністрів України від 6 травня 2005 р. № 325 «Питання використання коштів, передбачених у державному бюджеті для фінансової підтримки підприємств агропромислового комплексу», наказі Міністерства аграрної політики України від 14 липня 2009 р. № 488 «Про затвердження Положення про державні приймальні випробування технічних засобів для агропромислового комплексу України та Порядку проведення реєстрації технічних засобів, рекомендованих для застосування в агропромисловому комплексі України» тощо. Відповідно, на нашу думку чітке теоретико-правове означення відповідного явища та

подальше формування пропозицій щодо його унормування в законодавстві України однозначно позитивно вплине на процеси адміністративно-правового регулювання цього сегменту правовідносин. Враховуючи досвід і чітку унормованість сутності адміністративно-правового регулювання в інших сферах правовідносин, аналогія застосування відповідних законодавчих конструкцій може стати в нагоді» [2].

Наразі в Україні система адміністративно-правового регулювання агропромислового комплексу не повністю дієва й ефективна. Так, існують аргументовані питання до: податкового регулювання; технічного регулювання; митно-тарифного регулювання; антимонопольного регулювання; цінового регулювання; аграрного протекціонізму. Навіть більше, слід сконцентрувати увагу на характері адміністративно-правового регулювання певної сфери, коли від продуктивності й стабільності її функціонування залежить економіка всієї держави й соціальне благополуччя багатьох громадян, що, ми вважаємо, може стати розвиненим доктринально не тільки на законодавчому рівні України, яке його регулює, а також в розрізі науково-теоретичних напрацювань.

Вводячи нові регулюючі механізми в агропромисловий комплекс, держава повинна додержуватися двох цілей:

- усунення наявних недоліків на ринку;
- існування чіткої мети соціального характеру.

Головним пріоритетом для тих, хто розробляє майбутні нормативно-правові акти, повинна бути теза про те, що державне регулювання мусить стати не тільки результативним, а також найефективнішим інструментом для того, щоб досягти мети продовольчої політики. В нинішніх реаліях перспективним вектором покращення адміністративно-правового регулювання агропромислового комплексу повинне бути зменшення зайвого регулювання, що стає на заваді результативному застосуванню агропромислового потенціалу.

Щоб забезпечити сприятливе середовище для наступного розвитку агропромислового комплексу, зростання стимулюючого значення державного

регулювання й покращення результативності адміністративно-правового впливу на функціонування суб'єктів агропромислового комплексу, варто вводити адміністративно-правовий режим заохочення виробництва агропромислової продукції. Для суб'єктів агропромислового комплексу слід напрацювати й запропонувати до виконання комплексний адміністративно-правовий режим, зокрема режим заохочення виробництва агропромислової продукції, котрий визначить спрощені й пришвидшені адміністративні механізми, дасть можливість зекономити фінанси, сформує додаткові конкурентні переваги та ін.

Висновки./Conclusions. Отже, з'ясовуючи рівень достатності державного регулювання агропромислового комплексу, можливо говорити про те, що в державі є потреба для здійснення контролю процесів виробництва, розподілу й обміну агропромислової продукції. Ми переконані, потреба державного регулювання агропромислового комплексу додатково аргументується й тим, що гарантування продовольчої безпеки – одна з суспільно значущих функцій держави. Адміністративно-правове регулювання функціонування суб'єктів агропромислового комплексу повинне виважено синтезувати свободу підприємства та, крім того, додержання інтересів соціуму й держави в цілому.

СПИСОК ЛІТЕРАТУРИ:

1. Коршак Л. І., Стрельченко О. Н. Адміністративно-правова характеристика основних інструментів та напрямків публічного адміністрування агропромислових сектором. *Наукові інтереси України*. 2024. Випуск 1 (1). С. 183-196.
2. Собко М. О. Поняття та значення агропромислового комплексу України як об'єкта адміністративно-правового регулювання. *Науковий вісник публічного та приватного права*. 2023. Випуск 5. С. 204-208.

РОЗВИТОК ПУБЛІЧНОГО АДМІНІСТРУВАННЯ СФЕРИ ПРИРОДНОГО НАВКОЛИШНЬОГО СЕРЕДОВИЩА В УМОВАХ ОСОБЛИВОГО ПЕРІОДУ ТА ПІСЛЯВОЄННИЙ ПЕРІОД

Чудненко Володимир Олександрович

аспірант кафедри державно-правових та гуманітарних наук
Таврійського національного університету імені В. І. Вернадського,
Київ, Україна

Вступ. / Introductions. Війна, яку розпочала російська федерація проти України, зумовила безпрецедентні руйнування, котрі насамперед мають відношення до природного навколишнього середовища. По-особливому складними стали проблеми екологічного характеру, на додачу до тих, що були до цього. Науковці наголошують, що екологічна обстановка в Україні стала дуже швидко погіршуватися, а «безперервні обстріли й бомбардування заподіюють критичну шкоду довкіллю, в тому числі спричиняють вибухи, пожежі, руйнування об'єктів промислового характеру, забруднення повітря, води й землі». В розгляді передумов післявоєнного відновлення зауважено, що ситуацію робить складнішою брак доступу до територій і об'єктів природоохоронного управління, втрата й руйнування інфраструктури, втрата працівників, призупинка заходів контролювання і анулювання обов'язку сплачувати екологічний податок, що мало негативний вплив на зможу повноцінно здійснювати державне управління в сфері природокористування. Хоч план повоєнної відбудови України амбітний, значуще, аби заходи із відновлення й збереження природного середовища та, крім того, заходи із відновлення й відновлення природних ресурсів було додано до плану відбудови. Безперервне зростання антропогенного впливу на довкілля, що супроводжується посиленням екологічних проблем на глобальному, національному, регіональному та місцевому рівнях, потребує розробки й реалізації дієвої політики природокористування, спрямованої на раціоналізацію застосування та відтворення природних ресурсів, збереження та охорону

довкілля, створення відповідних умов для екологічної безпеки та, крім того, гармонійної взаємодії людини та природи загалом. Розв'язання зазначених завдань вимагає безперервного розвитку та покращення публічного адміністрування сфери природного навколишнього середовища як ефективної системи, що здатна різноаспектно та швидко відповідати на всі виклики у сфері природокористування.

Мета роботи. / Aim. Метою дослідження є дослідження публічного адміністрування сфери природного навколишнього середовища в умовах особливого періоду та післявоєнний період.

Матеріали та методи./Materials and methods. В процесі написання даної роботи були використані такі методи: аналізу та синтезу, узагальнення, порівняльний метод та систематизації, системний метод, логічний, діалектичний, метод узагальнення.

Результати та обговорення./Results and discussion. Природне навколишнє середовище є багатобарвним і неоднорідним, його складові елементи перебувають у взаємодії, одна частина взаємозалежить від іншої, і в сукупності формують багаторівневу систему. Відносини, які утворюються внаслідок охорони довкілля, врегульовано правовими нормами, оскільки формують публічне зацікавлення в екологічному, демографічному та рекреаційному аспекті. Усі згадані об'єкти у процесі особливого періоду суттєво змінилися, а в деяких ситуаціях зазнали втрат, які не піддаються відновленню. Ці об'єкти можливо сполучити в певні групи, основуєчись на їхніх гносеологічних ознаках.

На сьогодні Кабінет Міністрів України є вищим органом виконавчої влади. Центральні органи виконавчої влади, що формують і реалізують державну політику у сфері охорони навколишнього природного середовища представлені: Міністерством екології та природних ресурсів України; Держаною екологічною інспекцією України; Державним агентством меліорації та рибного господарства України; Державним агентством лісових ресурсів України, Державною службою геології та надр України тощо. Основним

суб'єктом публічного адміністрування охорони навколишнього природного середовища є Міністерство довкілля та природних ресурсів України. До суб'єктів, які здійснюють публічне адміністрування охороною навколишнього природного середовища на місцевому рівні виконавчої влади відносяться місцеві державні адміністрації, які здійснюють виконавчу владу в областях і районах, містах Києві та Севастополі [1].

При військових конфліктах постають різного плану проблеми у секторі природного навколишнього середовища, що потребують дієвого публічного адміністрування. Своєрідність подібного публічного адміністрування зводиться до унікальних викликів і обмежень, які постають через збройні конфлікти і їхні наслідки для довкілля і здоров'я людей.

Варто зауважити, що своєрідність публічного адміністрування сфери природного навколишнього середовища на тлі військових конфліктів передбачає сполучення вимог екологічної безпеки із потребою гарантування безпеки й обороноздатності держави. Вона містить низку заходів, націлених на те, щоб звести до мінімуму екологічні ризики й зберегти природні ресурси в зоні бойових дій та, крім того, на усунення наслідків екологічних катастроф, обумовлених військовими діями.

Як вважають науковці О. В. Кратко, Л. Я. мунтян та Л. І. Демчук, «забезпечення екологічної безпеки в умовах військових конфліктів вимагає від урядів, військових і цивільних організацій, а також міжнародних спільнот великих зусиль і координації дій. Це вимагає розробки ефективних стратегій, впровадження інноваційних технологій та практик, а також спільної роботи на різних рівнях – від місцевого до міжнародного» [2].

Варто зазначити, що публічне адміністрування сфери природного навколишнього середовища на фоні військових конфліктів – вкрай складна й значуща галузь діяльності, що потребує постійного й комплексного підходу з метою гарантування стабільного розвитку й захисту навколишнього середовища в обставинах кризи й небезпеки.

Загалом захист природних ресурсів на фоні військових конфліктів

потребує вкрай значної уваги й координації зусиль зі сторони уряду, військових і цивільних організацій та, крім того, міжнародних партнерів. Це передбачає здійснення заходів щодо зменшення екологічних ризиків, гарантування дієвого контролювання природних ресурсів і реалізація заходів щодо відновлення природних екосистем після воєнних дій.

Таким чином, специфіка публічного адміністрування сфери природного навколишнього середовища на фоні військових конфліктів в Україні зводиться до унікальних викликів, які стикаються із екологічними наслідками війни, потреби захисту природних ресурсів й співробітництва з міжнародними партнерами.

Публічне адміністрування сфери природного навколишнього середовища для повоєнного відновлення української економіки має здійснюватися як формування повністю нової системи управління природними ресурсами, при котрій значущість і цілісність навколишнього природного середовища відіграватиме таку ж роль, як і значущість і цілісність соціуму. Засоби здійснення публічного адміністрування сфери природного навколишнього середовища – це: моніторинг і природоохоронний контроль, інструменти фінансового й економічного характеру, екологічне обрахування, екологічна сертифікація й маркування, інтегрований дозвіл, правове регулювання, контролювання застосування природних ресурсів, екологічне спілкування, стратегічне екологічне оцінювання. Оновлення економіки – повний пріоритет. План заходів щодо відновлення земель, лісів й інших природних ресурсів, які пошкоджені через конфлікти, здатний позначитися на продовольчій безпеці. Здійснення цих реформ дасть можливість Україні обрати так званий зелений курс та досягти високих результатів, котрі сприятимуть тому, що наша держава буде значно чистішою в екологічному плані в перспективі.

Висновки./Conclusions. Отже, здійснивши розгляд наведеного вище, можливо зробити висновок, що публічному адмініструванню сфери природного навколишнього середовища на тлі військових конфліктів властиві свої власні характерні ознаки й потрібний комплексний підхід. Потреба дієвого публічного

адміністрування сфери природного навколишнього середовища на фоні військових дій потребує співробітництва вітчизняних і міжнародних організацій, обміну відомостями, координації дій і забезпечення технічного й фінансового сприяння. Значущим складником вважається захист природних ресурсів й екосистем і, крім того, здоров'я населення. Співробітництво й координація між різними структурами – головні для гарантування стабільності екологічної сфери на тлі військових конфліктів.

СПИСОК ЛІТЕРАТУРИ:

1. Кузьменко О. В., Чорна В. Н., Островський С. О. Особливості публічного адміністрування навколишнього природного середовища за рахунок місцевих бюджетів. *Київський часопис права*. 2023. Випуск 3. С. 92-96.
2. Кратко О. В., Мунтян Л. Я., Демчук Л. І. Екологічна безпека України в контексті сталого розвитку. *Екологічні науки*. 2021. Випуск 7. С. 219-224.

ПРІОРИТЕТНІ НАПРЯМКИ ПІДВИЩЕННЯ ФІЗИЧНОЇ ПІДГОТОВКИ МАЙБУТНІХ СПІВРОБІТНИКІВ ПОЛІЦІЇ

Шебела Віталіна Віталіївна

курсант 3 курсу

Факультету підготовки фахівців

для органів досудового розслідування

Національної поліції

Дніпровського державного університету

внутрішніх справ

Науковий керівник:

Журавель Олександр Анатолійович,

старший викладач кафедри

спеціальної фізичної підготовки

Дніпровського державного університету

внутрішніх справ

Фізична підготовка є важливою складовою системи вищої гуманітарної освіти, що значно впливає на розвиток професійних компетенцій майбутніх фахівців. Це досягається завдяки впровадженню різних форм, засобів і методів, які сприяють гармонійному розвитку особистості. Основним результатом цього процесу є формування індивідуального рівня фізичної культури кожного, його духовного розвитку та здатності до опанування професійно значущих навичок. Фізична активність покращує загальний фізичний стан, сприяє зміцненню здоров'я, підвищенню енергетичного рівня та формуванню таких важливих якостей, як витривалість, самодисципліна, командний дух і лідерство. Особлива увага приділяється фізичній підготовці, які готуються до вступу в Національну поліцію України. Підготовка таких кадрів потребує постійного вдосконалення, враховуючи реформування правоохоронних органів і зміну концепцій діяльності Національної поліції, що обумовлює необхідність оновлення підходів до підготовки поліцейських.

Серед чинників, що знижують вплив фізичних навантажень на результати професійної підготовки, можна виділити відсутність стандартних програм спеціалізованої фізичної підготовки в багатьох закладах освіти Міністерства

оборони та МВС України, низький рівень фізичної підготовленості новобранців, нераціональне використання часу на фізичну підготовку, а також недостатньо систематичне проведення ранкових зарядок. Для усунення цих проблем доцільно поєднувати загальну та спеціальну фізичну підготовку, впроваджуючи елементи сучасних спортивних технологій, що базуються на досягненнях теорії спорту, біомеханіки, методології підготовки спортсменів і спортивної педагогіки. Важливим аспектом є рівень підготовленості та професійної придатності майбутніх правоохоронців [1, с. 8].

Належна фізична підготовка є передумовою для якісної професійної готовності випускників вищих закладів освіти зі специфічними умовами навчання до практичної діяльності. Однак, питання підвищення якості фізичної підготовки курсантів таких закладів залишається недостатньо вивченим, попри значний обсяг наукових досліджень. У програму тактико-спеціальної підготовки необхідно включити розділ, що передбачає комплекс вправ із фізичної підготовки із використанням зброї, таких як виконання стрілецьких вправ на тлі фізичного навантаження, комплексні контрольні вправи, що включають крос, вільну боротьбу з самбо, стрільбу тощо.

Витривалість є однією з основних якостей, необхідних для поліцейських, особливо у випадках затримання злочинців, патрулювання та участі у тривалих пошукових операціях. Розвиток спеціальної витривалості можна забезпечити через впровадження інтенсивних кардіо- та силових тренувань, таких як кросфіт, функціональне тренування та інтервальні заняття, що дозволяють адаптувати організм до високих навантажень. Особлива увага приділяється витривалості верхніх та нижніх кінцівок, яка є важливою під час затримання або фізичної взаємодії з правопорушниками [2, с. 7].

Сила відіграє значну роль у службовій діяльності поліції, особливо при здійсненні фізичних затримань, транспортуванні затриманих, або в умовах, коли потрібно виконувати тривалі фізичні дії. Програми силової підготовки мають включати вправи з вагою тіла, важку атлетику та вправи з використанням спеціального обладнання, що сприяють розвитку м'язової сили,

а також опрацювання основних груп м'язів, які задіюються в оперативній діяльності.

Швидкість реакції та здатність швидко пересуватися можуть мати вирішальне значення у кризових ситуаціях. Швидкісно-силові якості допомагають поліціянту ухвалювати швидкі рішення та відповідати на загрози, особливо під час переслідування або затримання злочинців. Для розвитку цих якостей пропонуються вправи на швидкість і координацію, зокрема біг на короткі дистанції, спринти з перешкодами та тренування з імітацією реальних оперативних завдань [3, с. 10].

Таким чином, пріоритетні напрями підвищення фізичної підготовки майбутніх співробітників поліції є важливим аспектом професійної підготовки, оскільки дозволяють ефективніше забезпечувати громадську безпеку. Реалізація вищезазначених напрямів сприятиме формуванню компетентних, стійких до стресу та фізично підготовлених поліцейських, здатних діяти у різноманітних умовах та забезпечувати правопорядок у суспільстві.

СПИСОК ВИКОРИСТАНИХ ДЖЕРЕЛ:

1. Дідковський В. А. Педагогічні умови впровадження інноваційних технологій у фізичну підготовку працівників Національної поліції України. Сучасні тенденції та перспективи розвитку фізичної підготовки та спорту Збройних Сил України, правоохоронних органів, рятувальних та інших спеціальних служб на шляху євроатлантичної інтеграції України : матер. міжнар. наук.-практ. конф. Київ : НУСУ, 2017. С. 226–228.

2. Душков Є. С., Е. А. Єрмоменко, К. М. Кукушкін. Бойовий хортинг у програмі професійно-прикладної фізичної підготовки курсантів і співробітників поліції. 2021. С. 59

3. Луговцов Д. Актуальні напрями вдосконалення фізичних якостей майбутніх працівників поліції. Scientific Collection «InterConf». 2024. С. 297-303.

ОСОБЛИВОСТІ ТА ВИДИ БЮДЖЕТНО-ПРАВОВИХ ВІДНОСИН

Ширай Діана Вадимівна,

к.е.н., доцент

Шпомер Алла Іванівна

Студентка

Національного університету «Чернігівська Політехніка»

м. Чернігів, Україна

Вступ. / Introductions. Бюджетно-правові відносини регулюють дуже специфічну сферу діяльності, яка виникає в сфері формування та витрат бюджету. Ці відносини є частиною фінансової системи держави, тому що вони впливають загалом на функціонування економіки держави, виконання соціальних і фінансових зобов'язань. Тому дослідження та визначення особливостей правового регулювання бюджетно-правових відносин є дуже актуальними.

Мета роботи. / Aim. Метою дослідження є визначення особливостей бюджетно-правових відносин та їх видів.

Для досягнення мети дослідження потрібно виконати такі **завдання**: дослідити нормативні акти, які регулюють бюджетно-правові відносини; визначити особливості та види бюджетно-правових відносин.

Матеріали та методи./Materials and methods. Бюджетно-правові відносини є основою фінансової політики держави, що регулюють утворення, розподіл і використання державних коштів, а також контроль за їх ефективністю. Проблеми їх правового регулювання досліджуються через класифікацію відносин за суб'єктами (центральні та місцеві органи влади), сферою застосування (міжурядові чи внутрішньодержавні) та характером бюджетних коштів. Бюджетно-правові відносини досліджувалися багатьма науковцями такими, як: Чернадчук В, Бліхар М., Касьяненко Л., Мацелик Т., Аністратенко Ю.

Результати та обговорення./Results and discussion. Бюджетно-правові відносини – це врегульовані нормами бюджетного права суспільні відносини у

сфері формування, розподілу і використання грошових коштів державного і місцевих бюджетів.

Нормативно-правове регулювання цих відносин здійснюється: Законом про Державний бюджет, Бюджетним кодексом, рішення про бюджет представницьких органів місцевої влади. В зазначених нормативно-правових актах бюджетно-правові відносини визначаються через регулювання конкретних аспектів бюджетного процесу. У Законі про Державний бюджет України бюджетно-правові відносини проявляються через закріплення: загальної суми доходів і видатків державного бюджету; джерел формування доходів (податки, збори тощо); напрямків використання бюджетних коштів (освіта, медицина, оборона); розподілу між центральним і місцевими бюджетами.

У науковій літературі бюджетно-правові відносини визначають як систему суспільних відносин, що виникають у процесі формування, розподілу та використання бюджетних ресурсів між суб'єктами, наділеними бюджетними правами та обов'язками.

Бюджетно-правові відносини мають певні особливості:

- є різновидом фінансових правовідносин;
- виникають із фінансової діяльності;
- мають грошовий характер;
- одна зі сторін наділяється владними повноваженнями щодо іншої;
- виникнення, зміна та припинення завжди пов'язані з нормативно-правовими актами;
- мають періодичний характер.

Бюджетно-правові відносини можуть бути класифіковані залежно від різних аспектів бюджетної системи та етапів функціонування державних фінансів на: правовідносини у сфері бюджетного устрою; правовідносини у сфері бюджетного процесу; правовідносини у сфері розрахунково-касового обслуговування бюджетних коштів; правовідносини у сфері кошторисно-бюджетного та програмно-цільового фінансування; правовідносини у сфері

державного та муніципального боргу; правовідносини у сфері державного та муніципального кредиту.

Правовідносини у сфері бюджетного устрою стосуються загальних принципів побудови та функціонування бюджетної системи України [1, с. 45]. Такі правовідносини регулюють питання взаємодії різних бюджетних ланок, їх взаємозв'язок і принципи розподілу коштів між ними.

Правовідносини у сфері бюджетного процесу охоплюють всі етапи складання, затвердження, виконання та контролю за виконанням бюджету. Вони регулюють правовий механізм формування бюджету на різних рівнях, порядок фінансування та підзвітність відповідальних осіб.

Правовідносини у сфері розрахунково-касового обслуговування бюджетних коштів стосуються управління фінансовими потоками, пов'язаними з витрачанням бюджетних коштів. Вони включають правові механізми для забезпечення контролю за використанням коштів державного та місцевих бюджетів через відповідні фінансові установи, зокрема Державну казначейську службу [2, с. 34].

Правовідносини у сфері кошторисно-бюджетного та програмно-цільового фінансування є важливим інструментом бюджетного планування, що дозволяє державі виділяти кошти для досягнення конкретних цілей і завдань. Ці правовідносини визначають порядок складання кошторисів та виділення бюджетних асигнувань відповідно до державних програм.

Правовідносини у сфері державного та муніципального боргу стосуються залучення державою чи місцевими органами влади кредитів або запозичень, а також їхнього обслуговування та погашення. Державний борг включає як внутрішні, так і зовнішні зобов'язання країни. Боргові правовідносини регулюються як національним законодавством, так і міжнародними договорами.

Правовідносини у сфері державного та муніципального кредиту створюють правові механізми надання державою або місцевими органами влади кредитних ресурсів певним суб'єктам або на фінансування окремих

програм

Надання державних кредитів має здійснюватися в рамках встановлених бюджетом лімітів і під суворим контролем, щоб забезпечити їх цільове використання та уникнути надмірних боргових зобов'язань [3, с. 66].

Висновки./Conclusions. Отже, бюджетно-правові відносини в Україні охоплюють широкий спектр правових механізмів, що регулюють процеси формування, розподілу та використання бюджетних коштів. Кожен вид таких відносин має свої особливості і відіграє важливу роль у забезпеченні ефективної бюджетної політики. Для успішного функціонування бюджетної системи необхідно постійно вдосконалювати нормативно-правову базу, зокрема з урахуванням сучасних економічних і фінансових викликів, а також міжнародного досвіду управління державними фінансами.

СПИСОК ДЖЕРЕЛ:

1. Чернадчук В. Д. Бюджетні правовідносини в Україні: поняття, класифікація та особливості структури : монографія. Суми : Університетська книга, 2011. 172 с.
2. Бліхар М. Теоретичні засади дослідження об'єктів бюджетних правовідносин в Україні. *Прикарпатський юридичний вісник*. 2020. Випуск 3 (22). С. 31–36.
3. Фінансове право України (особлива частина) : навчальний посібник / За ред. Л. М. Касьяненко, Т. О. Мацелик, Ю. І. Аністратенко та ін. Ірпінь: Державний податковий університет, 2022. 580 с.